

УНИВЕРЗИТЕТ „СВ. КИРИЛ И МЕТОДИЈ“ СКОПЈЕ
ФИЛОЗОФСКИ ФАКУЛТЕТ
ИНСТИТУТ ЗА БЕЗБЕДНОСТ, ОДБРАНА И МИР

МОДЕЛИ НА ПОВРЗАНОСТ НА ТЕРОРИЗМОТ И
ТРАНСНАЦИОНАЛНИОТ ОРГАНИЗИРАН КРИМИНАЛ

Докторска дисертација

Ментор:

Проф. д-р Митко КОТОВЧЕВСКИ

Изработил:

м-р Тања МИЛОШЕВСКА

СКОПЈЕ

2013

СОДРЖИНА

1. Вовед	5
1.1. Генерална анализа за потребата од истражување на моделите на поврзаност на тероризмот и транснационалниот организиран криминал.....	5
2. Теоретска рамка.....	13
2.1. Концептуална рамка и основните теоретски правци во однос на проблемот што се анализира.....	18
3. Променлива меѓународна безбедносна средина.....	21
4. Тероризам.....	25
4.1. Терористички организациони модели.....	30
4.1.2. Хиерархиска структура.....	31
4.1.3. Мрежна структура.....	35
4.2. Реконцепција на тероризмот како безбедносна закана.....	40
4.2.1. Нова неочекувана и недефинирана форма на терор.	47
5. Транснационален организиран криминал.....	55
5.1. Модели на транснационален организиран криминал	64
5.2. Специфични модели на криминално организирање.....	69
5.3. Анализа на структура на криминалните организации.....	74
5.4. Нови криминални мрежи.....	80
5.5. Реконцепција на транснационалниот организиран криминал како безбедносна закана.....	85
5.5.1. Криминал кој мутира: две основни детерминанти...94	
6. Глобализацијата како мотиватор и олеснувач на односите помеѓу тероризмот и транснационалниот организиран криминал.....	97
6.1. Глобален тероризам.....	103
6.2. Глобален организиран криминал.....	109

7. Мрежно функционирање на терористичките и транснационалните криминални организации.....	112
7.1. Вмрежување на формите на глобалниот тероризам.....	113
7.2. Потенцијално преклопување на терористичките и транснационалните криминални организации.....	127
8. Економска либерализација: Поврзување на транснационалниот организиран криминал и тероризам како несакана последица.....	141
8.1. Транснационалниот организиран криминал-нова економија на терористичките мрежи.....	154
9. Причини за соработка и поврзаност помеѓу тероризмот и транснационалниот организиран криминал.....	160
9.1. Моќ, профит и насилство: комплексна зависна варијабла.	161
9.2. Четири модели на терористичко-криминални поврзувања.....	163
9.3. Аналитичка рамка на соработка и поврзаност на меѓународните криминални и терористички мрежи	169
10. Балкански модел на поврзаност на тероризмот и транснационалниот организиран криминал.....	179
10.1. Теориски модел на кохабитација на организираниот криминал, тероризмот и носителите на политичка власт.....	211
10.2. Воспоставување моќ преку терор: хибридната природа на Балканскиот транснационален организиран криминал.....	220
11. Елаборација на криминално-терористичкиот модел.....	238
11.1. Прва компонента: Формирање на сојузи.....	244
11.2. Втора компонента: Организираниот криминал и тероризам како оперативни алатки.....	247
11.3. Трета компонента: Теорија на конвергенција.....	249
11.3.1. Политички криминал.....	254
11.3.2. Комерцијален тероризам.....	259
11.3.3. Синдром на црн отвор.....	263
11.3.4. Карактеристики на конвергенцијата на транснационалниот организиран криминал и тероризам.....	268

11.4. Взаемно дејствување во нестабилни средини.....	274
12. Терористичко-криминален спектар.....	282
12.1. Анализа на природата на терористичките групи и степенот на можна нивна вмешаност во транснационалниот организиран криминал/ имитација: позајмување и копирање на методите.....	284
12.2. Соработка и формирање стратегиски сојузи помеѓу тероризмот и транснационалниот организиран криминал.....	292
12.3. Криминално-терористичко партнерство и трансформации.....	304
13. Нарко-тероризам.....	311
13.1 Структура и активности на нарко-тероризам.....	314
13.2. Нематеријални извори на нарко-тероризам.....	320
13.3. Безбедносни импликации од развојот на нарко-тероризмот.....	322
14. Разузнавачко-безбедносни компоненти на терористичките и криминалните организации.....	328
15. Стратегии за борба со тероризмот и транснационалниот организиран криминал.....	332
15.1. Основни модели за борба против тероризмот.....	335
15.1.2. Глобално анти-терористичко вмрежување.....	340
15.2. Моментална политика и институционални исходи на мултилатералниот безбедносен капацитет за борба со транснационалниот организиран криминал.....	357
15.3. Потребни политички и институционални иновации.....	364
16. Потврда на хипотезата / Криминално-терористичка поврзаност како теоретски модел и иден концепт за безбедноста во 21 век.....	370
16.1. Идни проекции и динамики на развој на терористичко-криминалните сојузи.....	380
17. Библиографија.....	383
17.1. Книги.....	383
17.2. Извори од интернет.....	396
17.3. Документи.....	402

1. Вовед

1.1. Генерална анализа за потребата од истражување на моделите на поврзаност на тероризмот и транснационалниот организиран криминал

Светот на 21 век е свет во кој транснационалните и антидржавни актери, како што се криминалните организации и терористички мрежи, поставуваат нови закани за безбедноста.

Безбедносната парадигма (предизвиците, проблемите, загрозувањето, процесите и институциите) во споредба со минатото се здоби со значително нови карактеристики.

Во таа рамка, темелно се изменија и значајните објективни фактори кои ја одредуваат безбедносната реалност во одделни држави и во меѓународната заедница во целост, како што на пример се геостратежиските, воено-политичките, стопанските, безбедносните, еколошките и други фактори. Но, се изменија и осознавањето и сфаќањето на безбедноста во современото општество и тоа како комплексна појава за која не се карактеристични (како во минатото) само воено-политичките туку и пошироките социјални и културно – цивилизациски димензии.

Сите овие измени настануваат во рамките (и под влијание) на процесите на глобализација и интернационализација, што земјите и меѓународната заедница при обезбедување на безбедност ги поставува пред нови предизвици и проблеми.¹

Ваквата изменета слика, честопати се опишува како ново безбедносно опкружување, во кое заканите, односно ризиците и несигурноста сè повеќе произлегуваат од не-воената сфера на безбедноста, отколку од традиционалната безбедносно-воена сфера. Новото безбедносно опкружување се опишува како многу подинамично и неизвесно, исполнето со опасности за кои традиционалните безбедносни системи не можат да понудат

¹ Антон Гризолд, *Словенија во изменета безбедносна средина*, Скопје, Министерство за одбрана на Република Македонија, 2006.

сеопфатен одговор.²

Суштински променетите состојби и тенденции во сферата на заштитата на поединците и општествата во современата меѓународна заедница, неминовно ја наметнуваат и потребата за рedefинирање на безбедноста. Новиот концепт на безбедноста, односно новата дефиниција на безбедноста ќе мора да ги опфати сите нејзини значајни содржини, како подеднакво важни. Тоа ја вклучува и промената на содржината на безбедносната политика на современите држави во смисла на ставањето на акцент на невоените средства (аспекти) и механизми во безбедносните дејности.

Класичните извори на загрозување во голема мерка се збогатени со нови и уште поопасни загрозувања—економски кризи, етнички судири, миграции, тероризам, транснационален организиран криминал, глобално загадување и уништување на околината.

Тероризмот и траснационалниот организиран криминал се централни закани за националната и меѓународната безбедност. Сепак, потребно е да се разберат врските помеѓу овие два феномени. Проблемите на тероризмот и транснационалниот организиран криминал беа често разгледувани како посебни феномени пред 11 септември 2001 година, кога се промени стратeгиското мислење во оваа област. Покрај нивната „природна“ поврзаност, првенствено поради поклопувањето на интересите, внимание секако заслужуваат и новите форми на поврзување, поради кои е сè потешко да се разликуваат видовите на дејствување, или поточно кој вид е доминантен. Трендот по сите индикатори е загрижувачки и укажува на големата флексибилност на криминалните и терористичките структури и постојаното пронаоѓање на нови модели на поврзување, некои видови на симбиоза, и создавање на вооружени групи кои истовремено се и криминални и терористички. Овој последен облик, не само поради фактот дека е присутен во нашето непосредно опкружување, секако дека е и потенцијално најопасен, првенствено поради можноста за брза трансформација, преориентација од еден

² Лидија Георгиева, *Менаџирање на ризици*, Скопје, Филозофски факултет, 2006.

вид на противзаконско дејствување во друг вид.

Тероризмот служи за постигнување политички цели и е политички мотивиран, но не треба да се елиминира фактот дека покрај политичката, тероризмот содржи и криминална компонента. Криминалната компонента тероризмот ја остварува по пат на организирано криминално дејствување кое најчесто е за јакнење на неговата материјална основа, како битен фактор за реализација на планираните терористички активности. Терористичките организации самостојно или во спрега со други криминални организации специјализирани за вршење на поедини кривични дела, а чии членови се истомисленици, извршуваат најтешки имотни кривични дела на штета на одредени објекти. Во овој контекст неизбежно е и рекетирањето (како еден вид криминална активност), на моќните и успешни компании и поединци кои за да ги зачуваат своите бизниси и реализацијата на нивните трансакции, се приморани да даваат рекет на определени криминални структури, кои понатаму средствата ги користат за остварување на определени терористички цели.

Допирните точки помеѓу тероризмот и транснационалниот организиран криминал се изразуваат во различни облици на криумчарење и растурање дрога, оружје, муниција, фалсификувани пари, а сè со цел да се финансираат терористичките активности. Сличностите како што се: тајно функционирање и вообичаено преку илегални мрежи; примена на сурови методи кон цивилни жртви; користење со слични тактики на дејствување: киднапирање, атентати, убиства, изнудувања–уцени (пари за заштита); силна контрола на групата врз поединецот; користење на легитимниот бизнис и добротворните организации–се потребни за анализирање на соработката, партнерството или конвергенцијата на тероризмот и транснационалниот организиран криминал.

Во тој контекст, не смее да се испушти од вид можноста, организираниот криминал во остварувањето на своите цели, како и за сопствена заштита, во одделни ситуации, да употреби и терористички методи, што укажува на заемната поврзаност на транснационалниот организиран криминал и тероризмот.

Терористичките групи, односно терористите најчесто се поврзани со следните видови на инкриминации кои во суштина ги претставуваат и основните извори за нивно финансирање: трговија со дрога, трговија со оружје, нуклеарна, хемиска и биолошка пролиферација, трговија со луѓе, поврзаност со феномените на транснационалниот организиран криминал, а посебно со финансискиот криминал и рекетирање.

Отпочнувањето на големата трговија во светски рамки со кокаин и хероин во 1985 година, па се до денес, трговијата на моќните нарко-картели кои активно се вклучени во производството, трговијата и дистрибуцијата на дрогата, претставува еден од основните извори на тероризмот. Ова е неопходно за нивното несметано функционирање, бидејќи моќните нарко-картели и нарко мафијата се во „вечна потрага“ по територии, нивно заземање и детерминирање, во кои ќе можат слободно да ги реализираат своите криминални нарко активности и бизниси. Денес, сè поголем е бројот на лидерите на терористичките организации кои се веќе потврдени нарко босови, кои контролираат поголеми територии на кои дејствуваат со тенденција на перманентно проширување на нивните зони на влијанија. Најзначаен пример на оваа релација претставува „Балканскиот златен триаголник на дрогата“.

Со неодамнешното појавување на организирани криминални групи со мотивација поблиску поврзана со политички цели отколку детерминирани само од профит, многу од овие криминални мрежи станаа полабаво структурирани.

Освен глобалните политички притисоци, постојат бројни други причини и погодни услови кои ги наведуваат терористичките групи да започнат со организирана криминална активност како извор на приход, или да побараат сојузништво со организирани криминални групи. Зголемувањето на бројот на слаби држави ја влоши оваа тенденција. Отсуството на законот во места како Сомалија, Косово и Авганистан, обезбедува идеални услови за мешање на криминалните и терористичките активности. Економските тешкотии во многу од овие земји водат кон корупција и илегален пренос на незаконски

добра.

Терористичките групи соработуваат заедно со организираниите криминални групи поради делење или избегнување на ризикот, проширување на пазарот, размена, и обезбедување тактички предности. Таквата соработка може да започне како резултат на состаноци од високо ниво помеѓу лидерите на групите, или како резултат на неформални контакти.

Со самата способност на овие групи за инволвирање во легитимното општество многу лесно, и нивните стремежи за игнорирање на националните граници, тие претставуваат закана за националната безбедност, регионалната стабилност и меѓународната безбедност.

Поврзаноста помеѓу тероризмот и транснационалниот организиран криминал е овозможена преку широко распространетата расположливост на мало и лесно оружје кои може да биде криумчарено за пари или употребено во операции. Оружјето го набавуваат со купување од непријателски земји и нивни разузнавачки служби, односно купување на илегалниот пазар, потоа со кражби од складишта со оружје и со изработка во тајни фабрики. Бидејќи производството на оружје во светот ги надминува потребите за редовно вооружување на армиите, остануваат огромни количества кои се шверцуваат на илегалниот пазар.

Тероризмот и организираниот криминал во поедини фази на развојот, се наоѓаат во причинско–последичен однос, бидејќи тероризмот ги условува и забрзува поединечните облици на криминално дејствување кои, пак, имаат повратно дејство на целокупната терористичка активност, бидејќи се извршуваат со цел да овозможат понатамошни терористички активности.

Односот на организираниот криминал и тероризмот се манифестира низ извршување на разновидни тешки кривични дела од страна на терористичките организации, најчесто поради сопствено финансирање или остварување на одредени политички цели, и ако тие кривични дела имаат меѓународен елемент, може да се зборува за транснационален организиран криминал.

Иако врската помеѓу организираниот криминал и терористичките групи често пати е многу тешко да се потврди, вообичаено „финансиите и мрежите употребувани од организираниот криминал имаат значење за развој и поддршка на тероризмот“.

Постојат можности за поврзување на тероризмот и организираниот криминал во рамките на една држава, кога е под заштита на некоја легална политичка партија, кога се изразени различни политички и економски интереси, кога е присутна неможност на освојување на власта по легален пат и кога одредени интереси се засновани на иредентистички и сепаратистички тенденции и желби. Таквата терористичка активност, која е под заштита на некоја легална партија, тешко може да опстане во една држава, доколку не е под политичка и економска заштита на некоја странска држава која на тој начин ги остварува своите одредени политички цели.

Бидејќи денешните трендови, последиците и процените за организираниот криминал и тероризмот во иднина честопати доведуваат до алармантни заклучоци, борбата против тие феномени доби приоритет, не само од европска перспектива туку и од меѓународната заедница. Со оглед на вредноста на денешните процени, тероризмот и транснационалниот организиран криминал во сите свои облици и во блиската иднина ќе претставуваат сериозни закани.

Порастот на исламскиот тероризам, етничко–сепаратистичкиот тероризам, како и врската помеѓу тероризмот и транснационалниот организиран криминал, ги натераа земјите да ги зголемат напорите како би можеле ефикасно да се соочат со прашањата и непосредните проблеми кои ги предизвикуваат овие два феномени.

Потребата за реална процена на овие феномени и желбата за борба против нив е дел од процесите за воспоставување и имплементирање на вистинска и успешна стратегија. Исто така, неопходна е специјализација на персоналот и соодветен тренинг на оние кои се инволвирани во борбата против транснационалниот организиран криминал и тероризмот, поделба на ресурсите и

пронаоѓање подобри начини за регионална и меѓународна соработка.

Одговорот, треба да се бара во тоа што има соодветна тежина од научен аспект, но и од практичен аспект. Односно, истражувањето има за цел да даде одговори на прашањата:

- Кои се битните карактеристики на тероризмот и транснационалниот организиран криминал?
- Дали во минатото имало примери на соработка помеѓу тероризмот и транснационалниот организиран криминал?
- Дали терористите ги употребуваат истите рути за оружје, дрога и трговија со луѓе како и транснационалните организирани криминални групи?
- Дали терористите го користат оружјето, дрогата и трговијата со луѓе за да ги финансираат нивните активности?
- Дали е веројатен сојузот помеѓу тероризмот и транснационалниот организиран криминал?
- Кои се главните елементи и безбедносни импликации од таквите сојузи?
- Под кои политички констелации овие форми на соработка се појавуваат?
- Кои видови на транснационалниот организиран криминал можат да се поврзат со тероризмот? И кои видови се помалку компатибилни?
- Кои структурални карактеристики ги поседуваат овие организации кои укажуваат на конвергенција?
- Кои видови на соработка и конвергенција можат да се појават најчесто?
- На што се темели нивната соработка?
- Како конвенционалните криминалци и терористи ги решаваат разликите во вредносните ориентации и општествените позадини?
- Дали има доказ на јасна сличност како тие тежнеат кон моќ?
- Дали транснационалните организирани криминални групи се

фокусирани само кон остварување на профит или има исклучоци каде одредени активности служат за здобивање политичка корист?

- Кој елемент е доминантен на подолга патека, политичката мотивација или криминалната?
- Дали таквите сличности ја прават полесна соработката и возможна симбиозата?
- Како терористите стануваат криминалци? Или како криминалците се трансформираат во терористи?
- Кои се соодветни стратегии за соочување со овие транснационални безбедносни закани?
- Дали борбата против транснационалниот организиран криминал може да се разликува од контра–терористичките напори и како?

2. Теоретска рамка

По распадот на биполарната политичко–воена структура на светот и со започнувањето на глобализациските процеси, стариот свет на реалполитиката е дополнет со голем број нови актери кои ги креираат новите правила на однесување во меѓународната заедница.

Меѓународната безбедносна средина по завршувањето на Студената војна стана непредвидлива и несигурна. Основна карактеристика на таа средина е комплексноста на загрозувањето на безбедноста која опфаќа поврзување и меѓусебен ефект на воени и невоени закани по безбедноста (транснационален организиран криминал и тероризам); прераснување на националната безбедност во меѓународна безбедност и обратно; инструментите и механизмите за обезбедување на безбедност се посложени и се поврзуваат во систем, како на ниво на држава–национална безбедност, така и на ниво на меѓународна заедница–ООН.

За да се докаже поврзаноста на тероризмот и транснационалниот организиран криминал, ги поставуваме следниве посебни тези од кои произлегува основната хипотеза на овој труд:

- Постои висок степен на корелација во дејствувањето на определени структури на транснационалниот организиран криминал и определени глобални терористички групи;
- постои висок степен на корелација во дејствувањето на определени структури на транснационалниот организиран криминал и определени терористички групи на национално ниво;
- терористите ги употребуваат истите рути за оружје, дрога и трговија со луѓе како и транснационалните организирани криминални групи;
- терористите како и транснационалните организирани криминални групи го користат оружјето, дрогата и трговијата со луѓе за да ги финансират нивните активности;
- со претпоставување на постоење на поврзаност помеѓу тероризмот и транснационалниот организиран криминал, може

да биде полесно пробивањето во групите кои се занимаваат со трговија со оружје, дрога и луѓе и други активности на транснационалните организирани криминални групи;

- во постконфликтните општества постои голема веројатност за појава на криминален тероризам во спрега со структурите на транснационалниот организиран криминал;
- во постконфликтните општества постои голема веројатност за рестартирање на конфликтот од страна на определени групации на транснационалниот организиран криминал и определени терористички групи;
- поврзаноста на тероризмот и транснационалниот организиран криминал ги намалува трошоците за корумпирање на индивидуи и институции а ја зголемува моќта на терористичките и транснационалните организирани криминални групи;
- дејствувањето на структурите на транснационалниот организиран криминал постанува поинтензивно и дејствува мошне негативно врз загрозувањето на безбедноста;
- поврзаноста на структурите на тероризмот и транснационалниот организиран криминал во Република Македонија во голема мера можат да ги попречат или да ги парализираат евроатлантските интеграциони процеси.

Основната хипотеза на овој труд е поставена во зависна форма.

Во случај да се формира сојуз помеѓу терористички и транснационални организирани групи преку операциона употреба на терористички тактики од страна на криминални групи, или употреба на криминални тактики применети од терористички групи, тогаш или ќе се формираат модели на поврзаност и симбиоза на криминалните и терористичките тактики во единствен хибриден ентитет, или ќе дојде до трансформација на тероризмот во транснационален организиран криминал или обратно.

Потенцијалната поврзаност помеѓу тероризмот и транснационалниот организиран криминал може да има влијание да предизвика диспропорционално зголемување на глобалните закани. Тезата, која

ќе го следи аналитичкиот индуктивен пристап, ќе го идентификува принципот/начелото за ваквиот вид на сојуз помеѓу овие два феномени. Иако целите на терористичките и организираниите криминални групи се различни по природа, по потреба се формирале сојузи во минатото. Со помош на глобализацијата која е благонаклонета кон терористичките и организираниите криминални групи, изгледа дека станува прашање на време кога тие ќе се соединат и ќе почнат да работат заедно. Бидејќи овие криминални и терористички организации имаат тенденција да ги искористат слабостите на меѓународната соработка преку зголемено дејствување во меѓународната сфера, секоја успешна контра-стратегија мора да биде повеќедимензионална чија цел нема да биде само отстранување на последиците од современото загрозување на безбедноста, туку и отстранување на причините за настанување на таквото загрозување.

Во овој труд ќе биде демонстрирана комплементарноста на двете основни теории на меѓународните односи: реалистичката и либералистичката теорија.

Застапниците на реалистичкиот правец го признаваат постоењето на недржавни актери, но докажуваат дека тие се споредни (од второ значење) за меѓународното безбедносно опкружување. Реалистите тврдат дека државата е главниот актер во меѓународните односи. Според реалистите, безбедносните закани произлегуваат примарно од државите, и државите се одговорни за нивно справување. Тие сугерираат политиката за борба против тероризмот да биде специфична односно таа да биде преку воен одговор.

Либералистичката теорија истакнува дека државата не е единствениот актер туку позначајни актери се меѓународните владини, невладини и транснационални организации. Логичен одговор за борба против тероризмот и транснационалниот организиран криминал како глобални проблеми е управувањето низ кооперативни потфати помеѓу државите во рамки на меѓународните институции. Либералниот одговор е регулативен.

Клучни фактори кои ќе имаат влијание врз потенцијалната поврзаност на тероризмот и транснационалниот организиран криминал пред сè се:

– Пристап до поголеми финансиски средства за терористички напади;

– Независност од државно спонзорство;

– Можност за создавање на економска основа, надокнадувајќи го отсуството на јавна поддршка;

– Пристап до специјалистички вештини (како на пример, фалсификување на патни документи);

– Замена за активностите за време на примирје или во период на прекин на воената состојба или непријателствата;

– Доаѓање во контакт со широк опсег на потенцијални регрути кои веќе се криминалци;

– Приод до стручност/компетенција за незаконски трансфери и перење на пари за странски операции.

Сепак, постојат и фактори кои се пречка за блиска соработка. Тие се неколку, но се моќни и влијателни:

– Опасност од инфилтрација, предавство и

– Опасност од губење на политички кредибилитет.

Сличности помеѓу терористичките и транснационалните организирани криминални групи:

- Терористичките и транснационалните организирани криминални групи дејствуваат тајно и вообичаено преку илегални мрежи;
- Употребуваат сила и безобсирност првенствено кон цивилни жртви;
- Заканата/заstraшувањето е карактеристика на двете групи;
- Употребуваат слични тактики: киднапирања, атентати, уцени (рекети и „револуционерни даноци“);
- Силна контрола на групата над индивидуата и
- Употребуваат истакнати организации, како легитимни бизниси или добротворни организации.³

³ Alex P Schmid. The Links between Transnational Organized Crime and Terrorist Crimes, *Transnational Organized Crime*, Vol. 2, No. 4, Winter 1996, 40.

Влијание, можеби не клучно, ќе имаат и разликите помеѓу терористичките и транснационалните организирани криминални групи:

-Терористичките групи вообичаено се идеолошки или политички мотивирани додека организираниите криминални групи се профитно ориентирани;

-Терористичките групи често сакаат да освојат легитимност, додека организираниите криминални групи не сакаат да ја освојат власта;

-Опасност од губење на политички кредибилитет;

-Терористичките групи вообичаено бараат внимание од страна на медиумите, додека организираниите криминални групи не сакаат медиумски публицитет;

-Терористичкото насилство генерално е помалку дискриминирачко, отколку насилството употребено од страна на организираниите криминални групи.

Оваа докторска дисертација има за цел да ги разјасни следниве бројни поврзани прашања:

Која е природата и до која мера постои вмешаност на терористичките групи во други облици на криминал, вклучувајќи го транснационалниот организиран криминал?

Колкаво е учеството на криминалните организации во терористички активности?

Какви докази има за соработка помеѓу криминалните и терористичките организации на национално и на меѓународно ниво?

На овој проблем мора да се посвети големо внимание бидејќи борбата против транснационалниот организиран криминал мора да се третира како борба против тероризмот, во која е неопходна интензивна меѓународна соработка и примена на сите безбедносни мерки, соработка на разузнавачките и безбедносните служби–услови за зачувување на државата и нејзините основни вредности.

2.1. Концептуална рамка и основните теоретски правци во однос на проблемот што се анализира

Во обид да се надминат потешкотиите на традиционалните теории за меѓународни односи во однос на безбедносната средина после Студената Војна, во ова поглавје се дискутира за комбинацијата на елементите извлечени од Копенхагеншката Школа кои можат да се употребат за да се помогне во објаснувањето и разбирањето на заканите за безбедноста поставени од организираниот криминал, тероризмот и нивното конвергирање. Поспецифично, ова поглавје накратко илустрира како тероризмот и организираниот криминал претставуваат поединечна закана за безбедноста која се базира на критериуми кои се изведени од широката агенда од критички безбедносни студии комбинирани со пројавените парадигми.

Овие елементи вклучуваат мултилатерален пристап до безбедноста; внатрешна поврзаност на трите нивоа на анализа (индивидуална, државна и меѓународна); претпоставката дека државата останува основна (но не и главна) компонента на безбедноста; фактот дека државата не е веќе единствениот легитимен референтен објект, но се смета еднаква со домаќинот на додатните референтни објекти вклучувајќи ги индивидуите, групите, меѓународниот систем и нејасни концепти како што се заеднички норми и вредности (односно како што е претставено во меѓународното право и дипломатија); и претпоставката дека теоријата не е статична и според тоа мора постојано да се мери и да се земе во предвид поради природата на безбедносните закани кои постојано се менуваат.

Може да се заклучи дека елементите изолирани во претставената концептуална рамка имаат неколку предности над реализмот:

Прво, пристапот на Копенхагеншката Школа на повеќекратно ниво ги обезбедува елементите со кои специфичните проблеми може да се проценат како потенцијални закани за безбедноста. Во овој

случај тероризмот и транснационалниот организиран криминал, како што постојат во моменталната меѓународна средина треба да се разгледуваат како безбедносни закани.

Второ, избраниот теоретски пристап не го занемарува традиционалното разбирање на безбедноста за тоа дека ја прифаќа важноста на државата како учесник во меѓународната политика. Заканите против државата, според тоа треба да се земат како важни од три причини. Прво, државата останува да биде единствениот учесник кој што може подеднакво да им обезбеди на граѓаните безбедност која се базира на фактот дека во најголем број на случаи државата го одржува монополот на легитимната употреба на сила. Второ, ако е даден продолжен примат на државата во меѓународната политика, останува како важен елемент во услови на спротивставување со заканите за безбедноста и за безбедноста на граѓаните. Трето, концептуалната рамка воведена во ова поглавје се однесува на природата на слабоста на традиционалните теории за земање во предвид на зголемената релевантност на невоените закани и недржавните учесници во областа на меѓународните односи.

Ако претпоставиме дека поединечно и тероризмот и транснационалниот организиран криминал претставуваат општи закани за безбедноста, може да се заклучи дека конвергирањето помеѓу тероризмот и транснационалниот организиран криминал во теорија претставува закана за безбедноста од експоненцијална важност и големина. Понатаму, конвергирањето на овие две закани го сугерира значењето за осигурување на секоја иницијатива која ќе се развие за да се спротивстави и да може да ја земе во предвид динамичната природа на меѓународниот систем, кој може да се опише на следниот начин: „во 90-тите се демонстрирало дека тероризмот едвај го преживеал атрофирањето на комунизмот со крајот на Студената Војна. Денес, тероризмот „цвита“ како активност на малите групи, како компонента на бунтот и револуцијата и како додаток на новиот организиран криминал“.⁴

⁴ Christopher Harmon, *Terrorism Today*, London: Frank Cass Publishers, 2000, 139.

„Новиот организиран криминал“ ветува дека ќе ги „надмине новите кршливи демократии, да ја исцрпи силата на развиените земји и се заканува на напорите да се изгради побезбеден и просперитетен свет“.⁵

Приложените аргументи во првото поглавје на оваа теза обезбедуваат основа за подетално истражување на врската помеѓу безбедносните закани. Студијата за врската помеѓу заканите обезбедува потенцијал за понатамошна илустрација на сложената природа на безбедноста после Студената Војна и ќе се објасни логиката и динамиката за врските кои што се појавиле помеѓу транснационалниот организиран криминал и тероризмот. Користејќи ја концептуалната рамка, ќе настане спојување на теоријата и самиот феномен, кои се одговорни за создавање на недоволна безбедност низ целиот спектар на ниво на анализа, обезбедувајќи модел кој што обезбедува разбирање на тероризмот и транснационалниот организиран криминал во контекст на безбедноста на 21от век.

⁵ Бил Клинтон во неговото обраќање на 50 годишнината од основањето на ООН, U. S. Information Agency Wireless File, 23 October 1995, цитирано во MacFarlane and McLennan, 1996, 15.

3. Променлива меѓународна безбедносна средина

Набрзо по трагичните случувања од 11-ти Септември, Советот за безбедност на Организацијата на Обединетите Нации ја прифатил резолуцијата 1373 (2000) со која големо внимание се дава на „блиската врска помеѓу меѓународниот тероризам и транснационалниот организиран криминал, нелегалната трговија со дрога, перењето на пари, нелегалната трговија со оружје и нелегалниот транспорт на нуклеарни, хемиски и биолошко потенцијално опасни материи“.⁶ Препораките за транснационалниот организиран криминал на Г8, од друга страна, привлекоа внимание на проблемот со терористичките организации кои ги поддржуваат своите активности со реализирање на други криминални дејствија и препорачува засилување на државниот одговор на интеракцијата помеѓу меѓународниот тероризам и организираните криминални активности.⁷

Постојат неколку карактеристики на ова ново опкружување што треба да се имаат во предвид од страна на креаторите на политика додека се трудат да создадат ред во нередот. Ова не се краткотрајни или временски карактеристики, туку нови реалности кои првенствено треба да бидат разбрани и целосно почитувани, а потоа и вклучени во нов систем на политика и стратегија.

Првата од овие реалности е дека меѓународната безбедност станува многу покомплексна. Вниманието повеќе не е фокусирано само на државите; неопходно е да се обрне внимание и на широкиот спектар на недржавни актери.⁸ Многу од овие не само што можат да мобилизираат значајни средства и значајно да влијаат на политичките и економските текови, туку исто имаат и моќ да наштетат.⁹

Клучните теми за расправа за иднината на глобалната политика е наизменичната игра помеѓу државно-центричниот свет

⁶ United Nations Security Council resolution 1373 (2001), par. 4.

⁷ G8 Ministers of Justice and Interior, G8 Recommendations on Transnational Crime, Mont Tremblant, 2002.

⁸ Види пошироко за суверенитетот на слободните актери во James Rosenau, *Turbulence in World Politics*, Princeton, NJ: Princeton University Press, 1990.

⁹ Thomas C Shelling, *Arms and influence*, New Haven CT: Yale University Press, 1967.

(традиционалниот свет на висока гео-политика) и повеќе-центричниот свет (светот домаќин на недржавни актери кои сè повеќе се присутни во меѓународните односи).

Втората нова реалност е дека старата разлика помеѓу надворешното и внатрешното се руши и државите повеќе не можат да останат изолирани од непожелните сили како терористите од Средниот Исток кои оперираат во САД, или кинеските криминални организации кои дејствуваат во Јапонија. Ваквиот развој на настани бара детално преиспитување на старото двојство помеѓу службите за разузнавање и локалните служби за безбедност (полиција) и соединување на вештините и можностите што претходно биле одделувани.

Третата реалност е дека не можеме повеќе да размислуваме за државите како во дваесеттиот век, кога проблемот беше во суштина моќта и амбицијата. Традиционалниот фокус на сразмерот на силите не може да се отфрли; ривалството помеѓу суперсилите и опасностите од воен конфликт нема да исчезнат. Сепак тие се дел од заканите со кои треба да се соочиме, но не се толку значајни како порано. „Во иднина нема да има војна меѓу држави/воени сили, туку меѓу групи кои денеска ги нарекуваме терористи, герилци, бандити и кои за да се истакнат без сомнение ќе удрат по поформални титули“.¹⁰ Вистинскиот предизвик е дека светот е навлезен во ера кога државата треба да е квалификувана. проблемот се слабите држави што не се способни да покажат авторитет и легитимност како и да обезбедат соодветна грижа за нивните граѓани. Државите кои се неспособни да се справат со критичните зони на нивна територија, стануваат засолниште за транснационалните криминални или терористички мрежи.

Четвртата нова реалност е соочување со ново мултиплицирање на недржавни актери кои се мрежно базирани; транснационални во обем; високо флексибилни во нивните операции; имаат способност да експлоатираат и да се вклопат во социјалните и финансиски институции и на тој начин да бидат неоткриени; и поседуваат

¹⁰ Martin van Creveld, *The Transformation of War*, New York, NY: The Free Press, 1991, 197.

капацитет за регенерирање дури и кога пребродуваат значајна деградација.¹¹

Криминалните организации и терористички мрежи треба да бидат разбрани како „организации за проучување“. Да се препознае капацитетот на терористичките и криминалните мрежи, да се учи, да се прилагоди и да се подобри она што го прават независно дали е тоа центрирање или експлоатирање на пазарите, е почеток на мудроста во справувањето со нив.¹²

Петтата реалност е глобализацијата која покрај предностите како распространување на либерално демократските вредности и слободниот пазар има и темна страна. Иако законските бизниси имаат корист од можноста да ги експлоатираат глобалните пазари, најголемите корисници се транснационалните криминални мрежи кои го користат глобалниот трговски систем да ги вклопат нелегалните производи во легален тек на стоката за широка потрошувачка; глобалниот финансиски систем да ги преместат и скријат нивните пари; глобалните телекомуникациски системи да ги пренесуваат директивите и пораките и глобалниот транспортен систем да пренесува луѓе и производи. Освен тоа, криминалците и терористите ги користат глобалните дијаспори и транснационалните етнички мрежи како заштита и надополнување на нивните активности. Како резултат на тоа, борбата против криминалните и терористички активности станала многу тешка, без спречување на брзите протоци на пари, стока и услуги од кои зависат современата трговија и финансиското работење.¹³

Тука се вклучени новите, и не така новите актери, како што се:

- Меѓународни терористички организации и транснационални криминални организации;
- влади кои произведуваат и го прават достапно оружјето за

¹¹ Johan Arquilla and David Ronfeldt (eds), *Transnational Criminal Networks*, in *Networks and Netwars*, Santa Monica, CA: RAND 2001, 61-98.

¹² Michael Kenney, *When Criminals Outsmart the State: Understanding the Learning Capacity of Colombian Drug Trafficking Organizations*, *Transnational Organized Crime* 5/1, Spring 1999, 97-119.

¹³ Phil Williams, *Non-State Threats and Future Wars*, in Robert J. Bunker (eds), Frank Cass & Co. Ltd, 2003, vii-xiii.

масовно уништување, обезбедуваат засолништа за терористи и спонзорираат убивање на нивни политички противници во странство;

- држави кои пропаѓаат и пропаднале, кое нешто може да доведе до ендемски конфликт, небезбедност и масовна миграција, и да се претворат во плодна почва за тероризам и организиран криминал;
- некои мултинационални корпорации и политизирани граѓански групи кои сакаат да влијаат врз резултатот од меѓународни преговори по бројни прашања;
- статутарни безбедносни сили кои не се под ефективна државна контрола, како што се деструктивни воени и разузнавачки субјекти; и
- невладини безбедносни сили кои може само лабаво да се надгледуваат од страна на државата, како што се приватни воени фирми, паравоени групи и милиции.¹⁴

Суштински променетите состојби и тенденции во сферата на заштитата на поединците и општествата во современата меѓународна заедница, неминовно ја наметнуваат и потребата за редефинирање на безбедноста. Новиот концепт на безбедноста, односно новата дефиниција на безбедноста ќе мора да ги опфати сите нејзини значајни содржини, како подеднакво важни. Тоа ја вклучува и промената на содржината на безбедносната политика на современите држави во смисла на ставањето на акцент на невоените средства (аспекти) и механизми во безбедносните дејности.

¹⁴ Geneva Centre for the Democratic Control of Armed Forces, Contemporary Challenges for the Intelligence Community, March 2006, 2, достапно на: www.dcaf.ch/backgrounders.

4. Тероризам

За поцелосно и поусогласено дефинирање на тероризмот се наметнува и потребата за воспоставување на определен меѓународен договор, со цел нациите да можат да изградуваат, развиваат и спроведуваат кохезивни и ефикасни контратерористички начела кои ќе поддржуваат билатерални и мултиратерални цели. Основната цел на овој план е преку прецизно дефинирање на тероризмот да се создадат - воспостават основи врз кои ќе се прави разлика помеѓу насилни акти и неприфатливи криминални активности. Овој приод во голема мерка ќе придонесе за елиминирање на двосмисленоста помеѓу политичкиот криминал и обичниот криминал.

Тероризмот во суштина претставува криминална повреда на скоро секој национален или меѓународен правен кодекс. За таа цел, неопходно е да се детерминираат најзначајните основи врз кои ќе се прави разлика на силните акти и неприфатливите криминални активности. За таа цел суштинско значење е да се расветли феноменот на тероризмот и како кривично дело:

- тероризмот претставува кривично дело кое е насочено против одреден државен поредок и против легитимно избраната власт на конкретната држава;
- тероризмот претставува кривично дело кое во описот на своето битие ги содржи следните елементи: насилство, терор, застрашување, уцени, земање заложници, киднапирање, закани и.т.н.;
- тероризмот претставува кривично дело кое е насочено кон граѓаните и претставниците на воено-безбедносните формации на државата;
- тероризмот претставува кривично дело кое е тесно поврзано со политиката;
- тероризмот претставува кривично дело кое се финансира и е тесно поврзано со блиските и сродни инкриминации кои во суштина ги претставуваат и основните извори за нивно финансирање: трговија со дрога, трговија со оружје, нуклеарна,

хемиска и биолошка пролиферација, трговија со луѓе, поврзаност со феномените на транснационалниот организиран криминал, а посебно со финансискиот криминал и рекетирање.

- мотивацијата на терористичкиот чин може да има социјална основа, политичка, филозофска, идеолошка, религиозна, културна и етничка основа и
- тероризмот претставува сосема идентичен облик на криминалитет со воените злосторства (често пати е тешко да се направи разлика помеѓу тероризмот и воениот криминал).¹⁵

На прашањето кои се заедничките елементи на тероризмот, Интерпол одговара:

Генерално дека тероризмот е криминал кој го карактеризира насилство или заплашување, најчесто против невини жртви, во настојување да остварат политички или општествени цели.

Голем број на дефиниции ја истакнуваат политичката компонента на тероризмот, но постојат обиди да се додадат и некои други цели како што се криминалните. Пол Вилкинсон криминалниот тероризам го дефинира како систематско прибегнување кон терор поради стекнување на приватна материјална корист.

Во 2002 година, Шестиот комитет на ООН се приближува кон генералната дефиниција кога објавува дека тероризмот претставува „криминални чинови/акти намерни или калкулирани да предизвикуваат општа состојба на терор во општеството, остварени од групи или од одредени личности, кои во политичка смисла се неприфатливи, без оглед на причините кои ги користат да ги оправдаат, било да се поврзани за политика, филозофија, идеологија, расна, етничка, религиозна или друга природа“.

Согледувајќи ги сите наведени сфаќања за поимот тероризам, станува јасно дека тероризмот во секој случај претставува облик на криминална активност кој ги содржи следниве карактеристики:

- извршување акти на насилство;
- застрашување или создавање чувство на страв;

¹⁵ Митко Котовчевски, *Современ тероризам*, Македонска цивилизација, Скопје, 2003, 82-83.

- загрозување и повредување на вредности како што се животот, здравјето, моралниот интегритет, имотот, јавната и државната безбедност и
- постоење на посебен мотив за извршување, кој се согледува во остварување на одредена политичка, социјална, национална, идеолошка или религиозна цел.

Правењето на разлика помеѓу политичкиот и обичниот криминал во голема мерка ќе помогне за успешно планирање и изведување на воените антитерористички акции кои не се сметаат за репресивно противзаконски воени и политички мерки. Единствената заедничка точка при дефинирањето на тероризмот претставува фактот што жртвите на терористичките акти се или убиени или повредени, или пак врз нив се спроведуваат определени закани кои се првенствено противзаконски.

Постојат четири доминантни модели за детерминирање на поимот тероризам, кои последователно резултираат со оформување на контратерористичката политика.

1. Тероризам како вид на криминал
2. Тероризам како форма на војување
3. Тероризам како борба за ослободување/осамостојување кој се спроведува од репресивни малцински, политички или религиозни групи и
4. Тероризам како насилна реакција.

Првите два модела се справуваат со тероризмот како криминален или воен проблем и вообичено се пристапи на владините контратерористички политики. Третиот модел претпоставува идентификација со терористите и другите кои бараат промена на ситуацијата статус кво. Четвртиот модел го рефлектира разбирањето за политичките и социо-економските варијабли кои комуницираат да се создаде комплексност на политичко насилство и тероризам.

Основна независна варијабла	Поврзаност на тероризмот со варијаблата	Второстепени независни варијабли	Видови на активности/ Дистинкција во однос на тероризмот
Криминал	Криминалот првенствено е мотивиран од економски причини отколку со политичка мотивација	Транснационален организиран криминал	Употреба на насилство за заплашување со цел стекнување финансиска добивка без намера за пренесување на определена порака преку насилниот чин/акт
		Организиран криминал	Тероризирање на жртвите за пари или одмазда
		Индивидуален криминал	Убиства од лични мотиви
Војна	Војната се перцепира како организирано насилство, што меѓусебно го спроведуваат политичките единици (државите). Постојат правила и закони на војната кои се почитуваат од завојуваните страни.	Војна (меѓудржавна војна)	Против агресор
		Воени злосторства	Терор и незаконски акти извршени во текот на војната од легалните борци
		Граѓанска војна	Внатрешен вооружен судир на вооружени сили на државата и вооружени групи формирани врз различни основи (бунтовници, борци за човекови права..)
		Герилско војување	Герилата воспоставува контрола над заземени територии, не се бори против цивили
Политичко насилство	Тероризмот претставува форма на политичко насилство. Политички е мотивиран да предизвика промена преку создавање страв. Тероризмот претставува незаконска употреба на сила и насилство против лица и објекти и не е признат како легитимна форма на политичко насилство	Револуција	Отфрлање на воспоставен поредок/систем
		Побуни	Привремени, спонтани
		Атентат	Цел е единичен акт
		Државна репресија	Однапред смислено, политички мотивирано насилство насочено кон неборбени цели од страна на тајни државни агенти (ендотероризам)
		Тероризам	Еквивалент на воени злосторства спроведено од незаконски не-борци

Табела 1: Тероризам, криминал, војна и други форми на политичко насилство

Од анализата се поставува дилемата дали употребата на насилство со кое се користат обичните криминалци за заплашување, планирано за остварување на нивните намери и цели (напади, вооружени кражби и убиства), односно сите насилни криминални активности ја претставуваат суштината на тероризмот. Одговорот е во целост негативен, односно овие директни криминални акти не го детерминираат тероризмот во својата форма и суштина каков што се користи денес во современиот свет. Исто така, познато е дека некои држави (определени авторитарни режими) употребуваат насилство, насилно заплашување и политички убиства за потчинување на сопствениот народ (заплашување и потчинување на сопствените сограѓани), како и да ја задржат и унапредат својата моќ.¹⁶

Други експерти сметаат дека класификацијата на тероризмот во форма на војна, а не во сферата на криминалните активности им овозможува оправдување на терористите и лоцирање на нивните постапки во рамките на оправданото и прифатливото меѓународно однесување. Меѓутоа, во класичната теорија на меѓународното право, како субјекти на актот на агресија може да бидат само државите. Согласно Женевските конвенции од 1949 година и двата Протокола на овие конвенции од 1977 година, терористичката организација не е страна во вооружен судир, а терористите не можат да се поистоветат со борци, востаници, диверзанти и заробеници, ниту пак можат да се повикаат на правилата на војување.

Овие несогласувања околу целосното и прецизното дефинирање на тероризмот во голема мерка го комплицираат криминалистичкото и судското гонење и го ограничуваат правосудството во неговото благовремено и ефикасно дејствување. За да се избегнат недоследноста и двосмисленоста за објективното детерминирање на поимот тероризам, голем број на аналитичари се залагаат тероризмот да се дефинира според природата на чинот, а не според идентитетот на извршителите или според природата на нивните идеали.

¹⁶ Државниот тероризам подразбира однапред смислено, политички мотивирано насилство насочено кон неборбени цели од страна на тајни државни агенти.

4.1. Терористички организациони модели

Познавањето на тековните и идните модели на терористичките организации го подобрува сфаќањето за дејствувањето на тероризмот во современото операционо опкружување.

Презентирањето на генерализирана операциона структура може да претставува проблем, бидејќи терористичките групи се наоѓаат на различни нивоа на развој во поглед на способностите. Промената во терористичкото водство, без оглед дали се случило како резултат на генерациска транзиција или е одговор на засилени безбедносни операции, може да претставува сигнал за значајни прилагодувања на организационите приоритети и расположливи начини за реализирање на терористички акти. Групите кои се поврзани преку етничка или националистичка агенда и кои ги ограничуваат нивните операции на една земја или на одреден регион имаат потреба од помали капацитети. Поголемите групи можат да настанат како резултат на спојување на повеќе помали, или малите групи може да се одвојат од големите терористички организации. Организациониот метод е ситуација која зависи од специфичните околности на операционото опкружување во текот на одреден период.

Постојат две категории на организација: хиерархиска и мрежна.

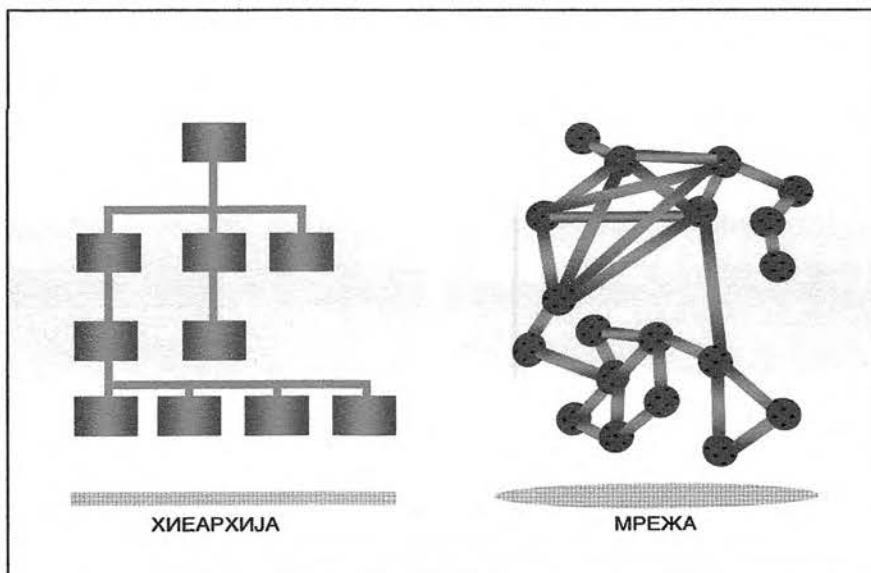

Терористичката група може да примени еден тип или комбинација на двата модели. Ќелијата претставува основна/внатрешна единица на организација на двата модели. Во структурата на терористичките организации функционираат четири видови на ќелии: командна ќелија, операциона, разузнавачка и ќелија за поддршка.

4.1.2. Хиерархиска структура

Терористичките организации со хиерархиска структура имаат прецизно дефинирана вертикална линија на команда, контрола и одговорност. Разузнавачките информации и податоците се движат нагоре и надолу преку организациски канали кои кореспондираат со вертикалните линии, но може информациите да се пренесуваат и хоризонтално низ терористичката организација. Нејзината структура ја сочинуваат раководните органи и ограноците или единиците кои своето дејствување го базираат врз прецизно воспоставени хиерархиски односи.

Хиерархиските структурирани терористички организации имаат висока специјализација на функциите за нивните субординирани ќелии како што е поддршката, операциите и разузнавањето. Вообичаено, само водачот на ќелијата има информации за другите ќелии или контакти заради заштита на идентитетот¹⁷ и локацијата на другите членови, а само главното водство има прегледност/видливост на целата терористичка организација. Водачот на терористичката организација е носител на идеологијата, ги поставува нејзините цели, стратегијата и тактиката. Тој е кохезионото јадро на групата, личност во која е сконцентрирана огромна моќ.

¹⁷ Системот на внатрешна организација се воспоставува поради безбедносно обезбедување, бидејќи им оневозможува да се откријат другите делови на организацијата, освен огранокот или ќелијата на која и припаѓаат.

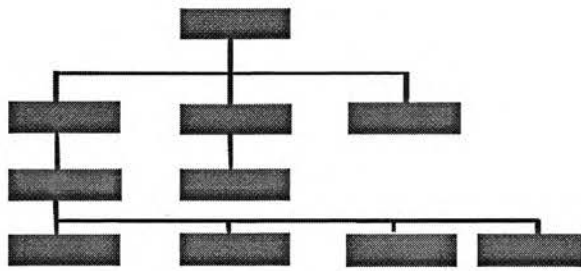

Хиерархиска структура на организација

Во минатото, тероризмот бил препознатлив преку организации кои ги идентификува командна и контролна структура која била подложна на револуционерната теорија или идеологија. Радикалните левичарски организации како што се Јапонската Црвена Армија, Црвената Армиска Фракција, Црвените Бригади во Италија, како и етно-националистичките терористички движења како Палестинската Ослободителна Армија, Ирската Републиканска Армија и Баскиската ЕТА, ја применуваат оваа структура која им овозможува контрола над димензиите на насилство.¹⁸ Овие терористички организации имаат јасни дефинирани политички, општествени или економски цели, и соодветни елементи како политичко крило (чија улога е притисок за започнување на политички преговори) или општествени групи за активна поддршка за регрутирање на нови членови, публицитет, промовирање на целите и пропаганда. Потребата за координирачки акции помеѓу различните подредени ќелии фаворизира силна хиерархиска командна структура која може да спречи несакани индивидуални престапи.

Прво, контрола може да се изведе над операциите подразбирајќи ги целите како и процедурите со кои операциите се изведуваат. Второ, контролата исто така може да биде изведена и над ресурсите, подразбирајќи финансиски ресурси, информација и персонал. Затоа сме оставени со две варијабли-контрола врз операциите и контрола врз ресурсите.

¹⁸ ИРА се воздржа од користење на насилство десетина дена после нападите во подземното метро во Лондон на 7 јули 2005 година. Желбата да се разликуваат од сторителите на масовни не-дискриминирачки насилни акти беше најверојатно еден од факторите кои влијааа врз одлуката на ИРА.

Со идентификација на кој ги контролира ресурсите а кој операциите може да генерираме редна скала на четири нивоа за тоа колку е хиерархиска организацијата. За конзистентност, ќе ја наречеме хиерархиската организација централизирана, а не-хиерархиската организација децентрализирана. Ова се вклопува убаво со забелешката дека критичен елемент на хиерархијата е централната контрола. Затоа ја имаме следнава скала:

1. Организацијата е централизирана кога центарот директно ги контролира операциите и ресурсите.
2. Организацијата е де факто централизирана ако: (1) центарот ги контролира ресурсите, делегира операции, но има кредибилна способност да ги набљудува операциите и задржува ресурси ако операциите не се спроведени како што му се допаѓа; или (2) центарот ги контролира операциите, делегира со набавка на ресурсите, но има и кредибилна способност да се вклучи во насилство против фракции.
3. Организацијата е де факто децентрализирана кога или: (1) центарот ги контролира ресурсите, ги делегира операциите, но нема кредибилитет да ги набљудува операциите; или (2) центарот ги контролира операциите, го делегира обезбедувањето на ресурси но нема кредибилна способност да се вклучува во насилство над фракции. Во овој случај контролата се извршува само над каприците на фракцијата.
4. Организацијата е децентрализирана кога центарот обезбедува само идеолошки правец и ќелиите се самофинансираат или координираат помеѓу себе во однос на операции и ресурси.¹⁹

Успешното изведување на терористичка кампања бара домаќин на активности вклучувајќи афирмација на фондови, обезбедување на оружје, собирање на разузнавачи, регрутирање на нови членови, ангажираност во публицистички и медиумски врски, обука, употреба на оружје, правење на бомби и одржување на безбедност. Бидејќи овие активности се корисни само во комбинации, нивото на

¹⁹ Jacob N Shapiro, *Organizing Terror: Hierarchy and Networks in Covert Organizations*, Stanford University, 2005.

специјализација е ограничено од потребата да се координираат активностите и е ултимативно ограничено од нивоата на внатрешна поврзаност и хиерархија во организацијата како и од средината на изведување во која координацијата мора да биде постигната.

Бројни пречки на специјализација можат да бидат идентифицирани. На пример, една децентрализирана организација ќе ја разбере специјализацијата оддржлива само ако е присутен начин за постигнување на координација помеѓу ќелиите. Бидејќи ваква координација бара голем дел на делење на информации, поставува ограничувања за ќелијската организација и инволвира значајни безбедносни ризици. Затоа специјализацијата во децентрализираните организации е само изводлива во смисла на тоа дека постигнува определени организациски аспирациски нивоа, кога меѓусебната поврзаност не е премногу ниска и кога постои безбедна локација или комуникациски канал каде информациите можат да бидат разменети. Контрастно, хиерархиската организација може да ја поддржува специјализацијата дури и на ниски нивоа на меѓуповрзаност, се додека хиерархијата е во можност на адекватен начин да ги додели ресурсите без да генерира неприфатливи безбедносни трошоци од меѓусебните врски кои резултираат. Исто така би можеле да очекуваме дека помалку интерконектираните организации би имале поголеми тешкотии во оддржување на операциски специјализации. Најважно, можноста да се комуницира и координира помеѓу специјализирани ќелии е нераздвојно редуцирано од желбата да се лимитираат меѓусебните врски како што е способноста на групата да учи од искуствата на нејзините ќелии.²⁰ Соочувајќи се со овие ограничувања, ќелиите најверојатно разумно би ја одбрале опцијата да развиваат внатрешни/сопствени способности за да изведуваат активности кои се бараат, но се тешко изводливи бидејќи се ослонуваат на хиерхијата.

²⁰ Brian Jackson et al. *Aptitude for Destruction: Volume 2: Case Studies of Organizational Learning in Five Terrorist Groups*. Vol. MG332. Santa Monica, CA: RAND Corporation, 2005. Достапно на: <http://www.rand.org/pubs/monographs/2005/RAND_MG332.pdf>.130.

4.1.3. Мрежна структура

Терористите сè повеќе користат поширок систем на мрежи, за разлика од нивното искуство во минатото кога се потпирале врз хиерархиска структура. Терористичките групи кои се засновани на верски мотиви или групи-терористи на еден спор²¹ може да им недостасува одредена политичка или националистичка агенда. Тие имаат помала потреба за хиерархиска структура за координација на плановите и активностите и се базираат на лабава поврзаност со групи или поединци од различни локации. Општите цели и местата за напад се објавуваат а од поединците или ќелиите се очекува да ја искористат флексибилноста и иницијативите за спроведување на акција за поддршка на овие упатства/насоки.

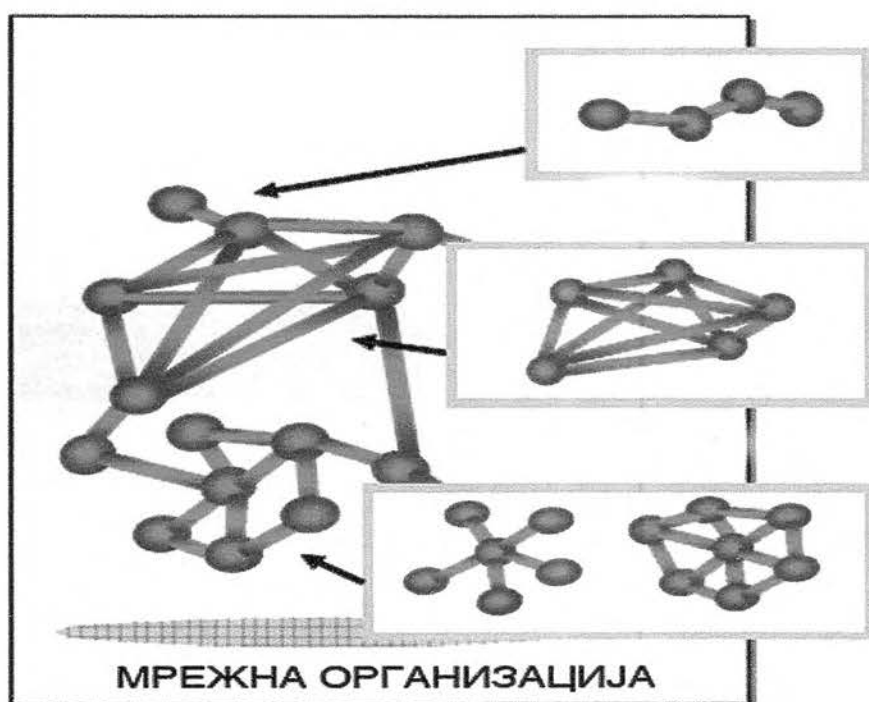

Ефикасноста на мрежната организација зависи од неколку фактори. Мрежата постигнува долгорочна организациона ефективност кога ќелиите делат обединувачка идеологија, заеднички цели или взаемни интереси. Проблемите за мрежната организација

²¹ Овие терористи се претставници на определена група која е мотивирана за променување на определена политика или пракса во рамките на определено општество-цел на нивните желби за промени. Идејата за политичка револуција во нивната агенда е целосно исклучена. Во списокот на овие насилни групи спаѓаат и групите за заштита на правата на животните, и групите против абортусот-категија на аполитички терористи.

кои не споделуваат единствена идеологија се јавуваат кога ќелиите извршуваат цели или преземаат активности кои се контра-продуктивни за терористичката организација. Во овој случај, независноста на ќелиите води кон неуспех за развивање синергија помеѓу нивните активности и го ограничува нивниот придонес кон заеднички цели.

Терористичките ќелии на мрежите не контактираат со други ќелии освен за координација од суштинско значење за одредена операција или функција. Избегнувањето на непотребната координација или командно одобрување за спроведување на акција обезбедува способност на терористичките лидери за одрекување на одговорност за определени акти на терор, како и подобрување на оперативната безбедност.

Мрежите не се целосно зависни од модерната информатичка технологија за ефикасно командување и контрола. Организационата структура и протокот на информации и насоки во внатрешноста на организацијата се дефинирачки аспекти на мрежите. Додека информатичката технологија може да влијае врз ефикасноста на мрежата, ниската технологија преку курири, хартиени пораки и фиксни телефони може да овозможи на мрежите да избегнат детектирање и да функционираат ефективно во одредени околности.

Постојат различни видови на мрежна структура, во зависност на кој начин елементите се поврзани со другите елементи во структурата. Идентификувани се три основни типови: синџир, центар и целосно поврзана мрежа. Терористичката група може да примени и хибридна структура кога комбинира елементи од два мрежни видови.

1. Мрежа во вид на синџир (линија)

- Секоја ќелија се поврзува со следната во континуитет.
- Комуникацијата помеѓу членовите се реализира преку пренесување на информации преку линијата, односно комуникацијата мора да тече преку спојувачкиот јазол за да стигне до следниот.
- Овој вид на мрежна структура е заеднички помеѓу мрежите кои шверцуваат добра, луѓе или се вклучени во перење на пари.

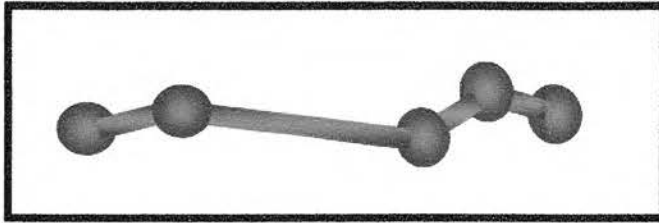

2. Центар и ѕвезда

- Келијата комуницира со еден централен елемент/јазол и секој елемент мора да комуницира преку централниот јазол за да стигне до другите.
- Централната келија не е неопходно да биде лидер за донесување на одлуки за целата мрежа.
- Варијација на центарот е дизајнот во форма на тркало каде надворешните членови комуницираат со една или две други келии како прилог на центарот.
- Дизајнот во форма на тркало е заедничка карактеристика на финансиските и економски мрежи.

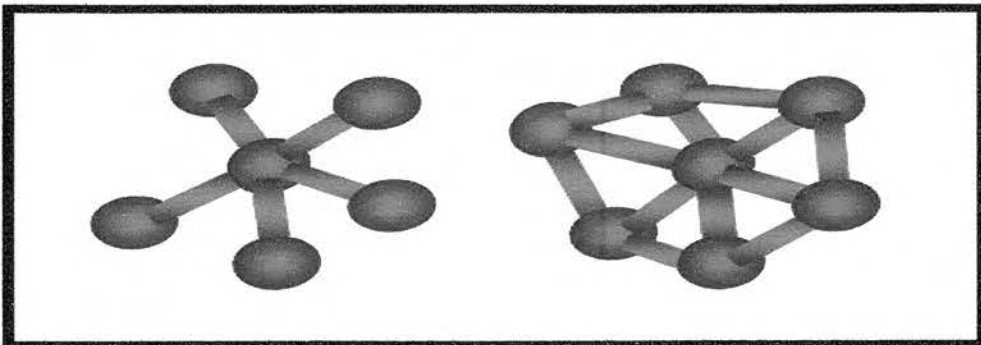

3. Целосно поврзана мрежа

- Сите членови се поврзани меѓусебно, каде што секој контакт е поврзан со другиот и сите можат директно да комуницираат.
- Мрежата е организациски рамна што индицира дека не постои хиерархиска командна структура.
- Командата и контролата се дистрибуирани во внатрешноста на мрежата.
- Комуникацијата е интезивна и може да претставува безбедносен проблем ако линковите се идентификуваат (откријат) или следат.

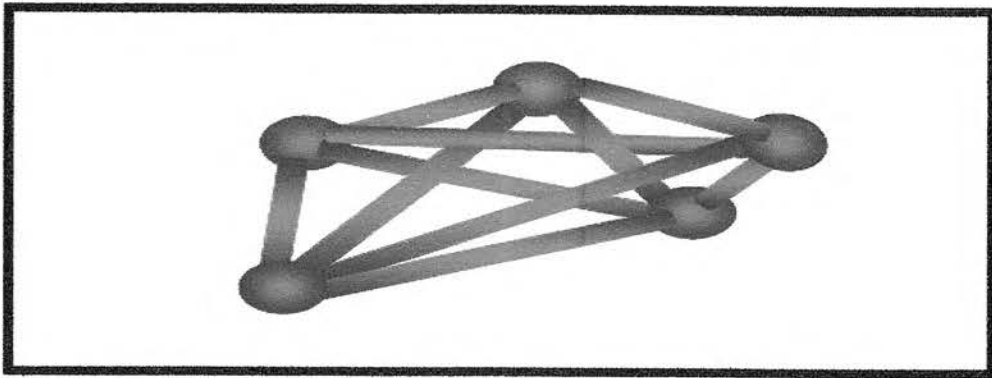

Покрај нивните разлики, трите основни видови на мрежна структура можат да се соединат во хибридни организации или комбинација на мрежи која мора да биде организирана како потенцијална организациска форма.

Транснационалната терористичка организација може да ја употребува мрежата во вид на синцир за незаконско перење на пари, поврзано со мрежата во вид-форма на тркало која е задолжена за финансиските активности, преку поврзаност со се-поврзаната мрежа за контрола и насочување за употреба на фондови за операциони активности на мрежата во вид на центар која извршува набљудување и разузнавање на местото за потенцијален напад.

Можната апликативност на овие видови на мрежна структура на терористичките организации се рефлектира во потенцијалната употреба на мрежата во форма на синцир од страна на структурите на транснационалниот организиран криминал за незаконска трговија со луѓе и шверц на дозволени и на недозволени добра, како и поттикување на перење пари и други криминални активности. Мрежната структура во дизајн на тркало е применлива за реализирање на широк спектар на криминални активности на финансискиот и економскиот криминал преку измами, даночен криминал, недозволени трансакции во сферата на платниот промет и банкарското работење; водење двојна книговодствена евиденција со тоа што сите нелегално стекнати финансиски средства, непречено се изнесуваат од државата, или се вградуваат во легалниот бизнис.

Идните предизвици се предвидуваат во:

- поинтензивното влијание на мрежните форми;
- потенцијално заземање или насилно вклучување на држави и
- зголемено преклопување на транснационалниот организиран криминал и теороризмот.

Предизвикот не се согледува само од соочување со мрежните противници, туку од одредување со кој вид на мрежа се соочуваме, а потоа да се одреди фактичкиот состав и врските во рамките на таа мрежа.

4.2. Реконцепција на тероризмот како безбедносна закана

„Новиот вид на терористички организации е мошне тешко да се следи, открива и да се извршува успешен продор во нивните моќни транснационални мрежи. Уште потешко е да се предвидат и правовремено да се спречат мегатерористичките напади на овие терористички мрежи, кои се многу послабо поврзани од традиционалните терористички структури”.

Митко Котовчевски
Институт за
безбедност, одбрана и мир
Филозофски факултет
Скопје.

Денес, концептуалната рамка во која појавата на тероризам се проучува од 19тиот век, станува премногу ограничена. Со исчезнувањето на биполарниот светски поредок, тероризмот мутирал и во голема мера се отргнал од доменот во кој тој е анализиран. Поширокиот домен на закани, криминални или поинакви, кој што сега го напаѓаат општеството после падот на Берлинскиот ѕид, обезбедува соодветна рамка за рedefинирање и реконцепција на тероризмот како безбедносна закана.

По завршувањето на Студената Војна и отпочнувањето на мировниот процес на Блискиот Исток и во другите невралгични региони, тероризмот не само што не исчезна, туку напротив, почна да се манифестира уште поинтезивно со целата своја жестокост (во поново време и на Балканот).

Со бледнеенето на идеолошката мотивираност на терористичките групи (продукт на идеолошката конфронтационост во периодот на Студената Војна), претходно потенцираните извори уште повеќе го засилија своето движечко дејство на современиот тероризам насекаде во светот. Тероризмот не само што го преживеа крахот на Студената Војна, туку достигна ренесанса на глобален план како најопасна глобална закана на мирот и безбедноста на сите нивоа.

Во мерка во која тероризмот станува сè поприсутен на глобалната сцена, паралелно со националната, неопходно е да се спроведува и меѓународна димензија на одговорот. Тоа е мошне значајно бидејќи денес сè помалку постојат „чисти“ внатрешни терористички организации кои немаат изградено силни врски со определени меѓународни организации. Домашните терористички кампањи неминовно вклучуваат и меѓународни аспекти како што е финансирањето, набавка на оружје и експлозиви, политички врски со слични терористички организации, размена на инструктори, како и други видови на директна и индиректна поддршка и помош. Во нивната поддршка неизбежни се и врските со структурите на меѓународниот организиран криминал, кои се јавуваат како значајни спонзори, како и врските со нивните приврзаници во странство.

Постои висок степен на меѓусебна поврзаност и испреплетеност на внатрешните и меѓународните терористички организации што значително ја мултиплицира нивната моќ и ги зголемува напорите за нивно целосно елиминирање.

Нивниот огромен број на извори на финансирање и логистичка поддршка е вешто дисперзиран во повеќе држави во светот. Нивниот буџет значајно го надополнуваат преку самофинансирање, односно преку прибирање валкани пари со извршување криминални активности (киднапирање, трговија со дрога и ситен криминал...)

Во деведесетите години многу терористички групи поминале низ таканаречена револуција на терористичките активности во кои нивната мотивација и структура на дејствување се изменила за да одговори на новото глобално опкружување.

Додека тероризмот во минатото бил најмногу политички мотивиран и спонзориран од државата, тероризмот во деведесетите години бил религиозно ориентиран особено исламистичките екстремисти или пак имал етничка димензија.

„Терористичките групи не се повеќе хиерархиски организирани и имаат структура во вид на мрежи од релативно независни ќелии. Претходно, на терористите целта им била да привлечат внимание со минимална загуба на човечки животи, спротивно на современите

терористи кои се заинтересирани за спроведување на драматични напади кои резултираат со масовен број на жртви".²² Иако, традиционалниот тероризам од 70-тите и 80-тите години не е исчезнат целосно, во деведесетите години започнува да преовладува "новиот тероризам" на меѓународната сцена. Овој нов тероризам, кој асоцира со Ал-Каеда и настаните од 9/11, значајно ја предизвикаа светската безбедносна ситуација и имаат влијание врз меѓународната безбедност.

Групите кои припаѓаат на новиот терористички бран се:

- децентрализирани и многу поделени;
- групите обично немаат единствен централен водач;
- групите немаат централно сместени бази;
- членовите имаат поголемо борбено искуство и слобода на движење;
- насочувањето на планирањето на операциите се раководи од индивидуални ќелии.²³

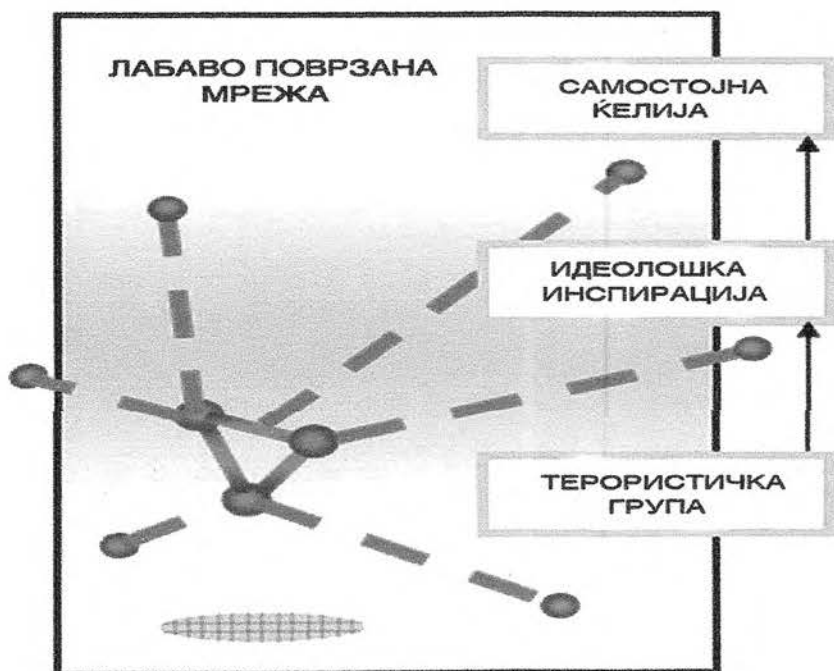

²² Stefan Mair, *The New World of Privatized Violence*. IPG 2 (2003), 11-28.

²³ Митко Котовчевски, *Современ тероризам*, Македонска цивилизација, Скопје, 2003, 294-295.

Новите терористи се финансиски подобро поддржани со приходи од бројни легални и нелегални извори и според тоа се независни од спонзорството од државата. Новиот транснационален тероризам го спроведуваат не-државни учесници кои дејствуваат во лабаво организирани глобални мрежи. Како транснационални учесници новите терористи не мораат да ги почитуваат институциите на власта, може да дејствуваат преку границите и имаат пристап до различни извори на финансирање и технологии. За разлика од терористите од минатото кои биле финансирани од една држава, денешните нови терористи не зависат од било која држава и според тоа не се служат со традиционалната дипломатија или воена закана; не постои држава со која треба да се преговара или држава на која треба да и се одмаздува.²⁴ Поради нивната транснационална природа многу е потешко е да се спротивставува против новите терористички мрежи отколку против старите традиционални терористички мрежи.

За таа цел, како императив се наметнува и потребата за непрекинато зајакнување на координацијата на меѓународната противтерористичка разузнавачка активност на што е можно поголем број држави во меѓународната заедница.

Оваа координација треба да се реализира паралелно со зајакнувањето на националната координација на секоја држава поединечно со цел истовремено да се „покријат“ сите внатрешни и надворешни терористички закани.²⁵

²⁴ Russell D Howard and Reid L Sawyer, *Terrorism and Counterterrorism: Understanding the New Security Environment*, Dubuque, Iowa: McGraw Hill Contemporary Learning Series, 2006, 93-101.

²⁵ Види пошироко во: Митко Котовчевски, *Борба против тероризмот*, Македонска цивилизација, Скопје, 2004, 383-388.

Терористичко опкружување	Селекција на цели	Биланс на жртви	Организациски профил	Избор на тактичко оружје	Типични мотиви
Традиционален тероризам	„Хируршки прецизно“ и симболично	Ниско и селективно	Хиерариски и организации или движења	Конвенционално-мало и лесно оружје и употреба на експлозиви	Левичарски и етно-центрични
Нов тероризам	Недискриминарачко со употреба на асиметрични методи	Високо и недискриминарачко со голем број на жртви	Ќелијски основани мрежи со минимален број на линии на команда и контрола	Нековенционално со тенденција за набавка на оружје за масовно уништување; Употреба на интернет и манипулација на медиумите	Верски/религиозни

Табела: Компарација на стариот-традиционален тероризам со новиот/современ тероризам²⁶

За традиционалниот тероризам е карактеристично насилството кое претставува доминантна форма и популарна стратегија за постигнување на определени планирани цели и ефекти²⁷, поточно се користи за подобрување на политичкиот рејтинг и како ефективно средство на надворешната политика.

Новиот тероризам се одликува со воен карактер, екстремна бруталност односно нов стил на дејствување кој ќе биде поразорен и поубиствен во споредба со традиционалниот тероризам. Новите терористички организации постојано го усогласуваат своето дејствување со современите процеси, достигнување во науката и

²⁶ Види пошироко во: Gus Martin, *Essentials of Terrorism-Concepts and Controversies*, Sage Publications, 2011, 300.

²⁷ Забелешка: Колонијалното ропство во голем број на држави во светот во првата половина на дваесеттиот век активира голем број на терористички групи кои поттикнати од антиколонијалната револуција создадоа нови форми на интензивни терористички активности.

техниката, особено со примената на комуникациските технологии и употребата на интернет за потребите на пропаганда, регрутирање, индоктринација, собирање на средства и водење на психолошка војна. Една од круцијалните димензии кои го идентификуваат новиот глобален тероризам претставува организационата структура и радиусот на дејствување на терористичките мрежи, кои првенствено се организирани на корпорациски систем на дејствување, по модел на внатрешната структура на мултинационалните корпорации, што подразбира висок степен на внатрешна децентрализација, помала улога на лидерот, односно централата која сè повеќе добива улога на невидлив центар од кој пулсираат нови мотивирачки идеи и нова идеолошка платформа со помош на која тероризмот се чини прифатлив и рационален за сè поголем број на млади и образовани поединци. Оваа нова современа терористичка мрежа прераснува во виртуелен глобален систем, кој е многу тешко да се лоцира и идентификува, систем-способен да ја користи современата технологија, за собирање на потребни информации и за извршување на терористички операции.

Новите терористички организации имаат меѓународен и глобален домен, фокусирани се на глобалниот противник и глобалните прашања. Исто така, честите самоубиствени напади треба да се сфатат и разгледуваат како дел од комплексниот начин на терористичко дејствување, односно сите самоубиствени терористички кампањи имаат заедничка карактеристика-специфична стратегиска цел: да ги принудат демократиите да ги повлечат своите воени сили од територијата која е од терористичко значење. Новиот тероризам се одликува со верски фанатизам, мотивиран од верски императиви и предизвикува посилни акти на насилство кои предизвикуваат поголем број жртви и поголеми разурнувања отколку актите на терористичко насилство, предизвикани од секуларните или традиционални терористички организации.

Во економскиот зависен систем, со полесен пристап до оружјето за масовно уништување, новиот тероризам ги менува целите и стратегијата на сопственото дејствување. Неговата цел се повеќе се

поместува од едноставен психолошки ефект за креирање на страв и несигурност кон цели за масовно разорување на делови од светските економски, финансиски или технолошки мрежи. Современите терористички организации имаат непречен пристап и големо знаење за конструирање на оружје за масовно уништување (нуклеарно, хемиско и биолошко) кое ја мултиплицира нивната деструктивност и создава потенцијал за надминување на психолошките бариери за употреба на ова оружје за реализација на иден супертерористички чин/акт.

Формите на појавување на тероризмот во дваесет и првиот век во голема мерка го надминуваат традиционалното сфаќање за тероризмот, ја отсликуваат неговата комплексност, динамичност и интензивност, но и неговата огромна опасност за националната безбедност на државите и на севкупната меѓународна безбедност.

Високиот степен на децентрализација и флексибилност во организационен поглед поточно високиот степен на оспособеност на членовите на современата терористичка мрежа да применуваат современи технички иновации за обезбедување на финансиски средства и водење на сопствена пропаганда, способност за брзо прилагодување на стратегијата и тактиките на дејствување кон глобалните економски и политички промени без промена на сопствените политички цели, ја прави новата меѓународна терористичка мрежа способна за брзо прилагодување и ефикасно да дејствува во новото опкружување.

„Денес, тероризмот е важна компонента во војна или како замена за водењето на војна, која бавно но, сигурно го контаминира светот во изминатите три децении. Во почетокот на 21от век, тероризмот станува главна безбедносна грижа за владите во светот. Државниот тероризам во ерата на Студената Војна, дали политички или идеолошки, скоро и да исчезнал. Со крајот на Студената Војна нови учесници се појавиле на терористичката сцена: оние најрадикалните се фанатиците како што се исламските терористи, но исто така постојат и не-политички, криминални групи како што се мафијашки банди, секти кои го најавуваат судниот ден и други слични

ирационални и насилни групи“.²⁸

Парадоксален е фактот дека една од карактеристиките на новите терористички организации, покрај нивната дисперзивна внатрешна структура, е постоење на висока координираност во сите фази, од планирање и подготовка (каде секој поединец има дефинирана улога која во принцип, успешно ја спроведува), па се до непосредно извршување на терористичкиот акт. Современите терористи се разликуваат во организацијата, идеологијата, начинот на финансирање, вештините со кои располагаат и во операциите, од класичните терористи.

Тероризмот во иднина ќе вклучува сè повисоко ниво на насилство и негова основна карактеристика во иднина ќе претставува непредвидливоста и сложеноста. Растечката се поинтензивна и побрутална ескалација на тероризмот треба и мора да се разгледува не само како придружна појава што оди заедно со сите позитивни и негативни страни на процесот на глобализацијата, туку и како опасност што најсериозно се заканува да се вкорени како најоптимален насилнички модус за ефикасно остварување на поставените цели.

4.2.1. Нова неочекувана и недефинирана форма на терор

Во историскиот интервал од 1989 до 2001 се промени природата и темпото на теророт. За разлика од порано кога непријателот бил познат и постојан, денес непријателот е нејасен, чуден и неразбирлив но, исто така опасен. За време на Студената Војна, сите закани на стратегиско ниво беа карактеризирани како тешки, стабилни, бавни, препознатливи, делумно познати (Варшавскиот пакт), дури и терористичката закана била стабилна и јасна.

²⁸ Xavier Raufer, *Chaos, terrorism and beyond: a strategic prognosis*, Criminology Institute, University of Paris II-Panthéon Assas, Department for the Study of the Contemporary Criminal Menace (MCC), Paris II, december 2008.

Денес вистинската закана произлегува од хибридните групи кои се опортунистички и способни за трансформирање со брзина на светлината.

Според тоа во блиска иднина војната, најмоќната форма на конфликт ќе содржи криминална или терористичка димензија или комбинација од двете. Било да се терористички или криминално мотивирани, овие војни потекнуваат од беззаконските зони во земјата:

- Пропаднати држави кои се западнати во привремена или постојана анархија (Авганистан, Сомалија, Ирак, Сиера Леоне..);
- Големи урбани ширења во развиениот свет кои што се области на тотална анархија (Карачи, Лагос, Рио де Женеиро...) покривајќи илјадници квадратни километри и квартави ефективно под контрола на организираниите криминални групи, терористи, трговци со дрога, оружје итн.²⁹

„Новата закана“ во овој контекст може да се идентификува преку набљудување на реалноста на терен во вистинските опасни зони, со објективна проценка на тоа од каде потекнува нападот, каде се појавува вистинскиот конфликт, како е организиран протокот на нелегални добра и услуги (луѓе, наркотици, трговија со оружје, украдени возила..), и води кон заклучок дека со крајот на биполарниот светски поредок вистинската закана доаѓа од:

- Мутирани групи на герилата, хибридни групи кои припојуваат терористи, фанатици, така наречени патриотски насилници и воени дезертери;
- Непознати и нејасни сојузи, способни за мутирање и промена со брзина на светлината,

²⁹ Xavier Raufer, *Chaos, terrorism and beyond: a strategic prognosis*, Criminology Institute, University of Paris II-Panthéon Assas, Department for the Study of the Contemporary Criminal Menace (MCC), Paris II, december 2008.

- Симбиотска поврзаност со криминалната економија, вкоренета во смртоносниот триаголник од наркотици, трговија со оружје и нечисти пари.³⁰

Денес, дистинкцијата помеѓу војна, криминал и мир е замаглена како резултат на не-државните актери или „без-суверенитет“ актери, како што се меѓународните терористичко-криминални организации. Карактеризирањето со дисперзивни елементи и променлив модалитет на дејствување на овие поединци, групи или ќелии им дава одредени предности во Четвртата генерација на воено опкружување како во Ирак, Авганистан и Сомалија. Во Четвртата генерација на војување, државата ја губи улогата на монопол над војната. Протагонистите на Четвртата генерација на војни, се претставени од транснационални групи кои немаат сопствени позиционирани армиски бази, додека поголемиот дел од нивните активности ќе бидат изразени во форма на герилско војување и истите ќе се служат со методи и форми на војување од арсеналот кои што го препознаваме во конфликтите со низок интензитет. Овие нерегуларни и мали групи кои се високо организирани, во состојба се да нанесат удар на многу поголеми сили, регуларни воени сили на државата кои се соочуваат со не-државни противници како Ал-Каеда, Хамас, Хезболах и ФАРК. Промените во Четвртата генерација на војување не се согледуваат како војната се води, туку кој војува и за кои цели се војува.³¹

³⁰ Xavier Raufer, *Chaos, terrorism and beyond: a strategic prognosis*, Criminology Institute, University of Paris II-Panthéon Assas, Department for the Study of the Contemporary Criminal Menace (MCC), Paris II, december 2008.

³¹ Препознатливи форми и методи од Четвртата генерација на војни можат да се пронајдат и во Виетнамската војна, во кампањата на Северен Виетнам, а со која се успеа во целост да се сврти јавноста на САД, против војната. Како последица на постигнувањето на оваа цел, дојде до повлекување на САД од војната во Виетнам. Случајот со воената интервенција на СССР во Авганистан, покажува дека цел на муџахедините во Авганистан не беше да се порази Црвената армија на СССР во одлучувачка битка, туку да се убеди Советското државно политичко и воено раководство во неможноста за постигнување на целите со воени средства. Ваква цел постави и Ал-Каеда со терористичките акти на територијата на Шпанија во 2005 година, после кои напади дојде и до повлекување на воените континенти на Шпанската армија од составот на НАТО-коалициските трупи во ИРАК.

Четвртата генерација на војување е дефинирана како конфликти кои ги имаат следниве карактеристики:

- Комплексни и долготрајни конфликти;
- Го употребуваат тероризмот како тактика или како помошно средство за војување;
- Функционираат врз основа на не-национални или транснационални бази-високо децентрализирани;
- Директен напад на културата на непријателот;
- Високо софистицирано психолошко војување, посебно преку манипулации со медиуми;
- Сите достапни притисоци се користат-политички, економски, социјални и воени;
- Се појавуваат во конфликти со низок интензитет, вклучувајќи актери од сите мрежи;
- Недостаток на хиерархија и
- Користење на бунтовништво и герилски тактики.

Четвртата генерација на војна е потполно поинаков вид на војна, пред сè и поради долготрајноста на нејзините политички цели. Ова од причина што актерите на овој тип на војна, себеси не се сметаат како дел од некава воена организација, туку пред сè, како мрежа која постојано генерира политичка моќ, што е од исклучителна важност за овој вид на војување. Ваквиот начин на војување се базира на хомогеноста на нејзините протагонисти. Водствата и организацијата се вмрежени така да можат да опстанат и да го задржат континуитетот во случај да бидат нападнати и во услови на поголема или помала загрозеност. Водството знае дека неговата најважна функција е да ја одржи идејата на организацијата, а не во извојувањето на победа на бојното поле.

Овие противници се фокусираат кон политичките аспекти на судирот, затоа што сметаат дека војната, во нејзината суштина претставува политички акт. Ова и од причина, што крајната цел на војната е во промената во мислењето на политичкото водство на противникот, а непосредните цели претставуваат само катализатор насочен кон менувањето на мислењето на различни целни групи. Тие

знаат дека времето е на нивна страна. Противниците во Четвртата генерација на војни не тежат војнички да ги поразат противничките сили. Тие предизвикуваат пред сè ерозија во политичката волја на противникот, а тежиштето е на победа во војната, а не на победите во битките.

По својата суштина, како појава, Четвртата генерација на војна не претставува воена туку политичка војна, социјална и политичка револуција: криза на легитимитетот на државата. Насекаде во светот, граѓаните го пренесуваат сопствениот - првостепен легитимитет на државата, за да потоа овој легитимитет од државата повторно се врати кон социјалниот ентитет кој што го нарекуваме: општествени заедници, народ, етнички групи, религии, социјални групи и слично. Ваквата состојба би можеле да ја препознаеме особено денес, во најновите војни кои се водат против глобалниот тероризам во Ирак и Авганистан кога, во состојба во која народот на овие две држави кој повеќе не е дел од поразените конвенционални сили во судирот, го пренесува својот легитимитет на горе споменатите ентитети. Ова е видливо и пред сè и од фактот дека, иако на почетокот на вооружениот судир, нејзините припадници како дел од националните вооружени сили, не покажуваат некоја преголема желба за борба, во понатамошниот тек од војната, тие со поддршка на бунтовниците (особено во Авганистан) и народот чија лојалност е насочена кон недржавните ентитети, пружаат силен отпор во ефективна герилска војна³².

Во однос на фактот дека коренот на Четвртата генерација на војна е во феноменот на политиката, во моралната димензија и пропаста на поразената држава, би можеле и да се запрашаме и „дали ова значи дека и не постои воено решение со кое би се разрешиле заканите од Четвртата генерација на војни?“ Ова е значајно прашање особено ако ни е познат фактот дека при тоа, вооружените сили, сами по себе не се способни да го повратат легитимитетот на државата, а присуството на странски – окупаторски

³² William S Lind, Understanding Fourth Generation War, *Military Review*, Vol.84. No.5, September/October, 2004, 3.

вооружени сили го подрива идниот легитимитет на институциите на поразената држава, која допрва треба да се воспостави.

Протагонистите од Четвртата генерација на војни во спроведување на своите цели на оригинален и кохерентен начин го користат влијанието и моќта на транснационалните организации при што, на пример, покрај екстремистичките организации, тука ги вклучуваат националистичките организации како што се движењата на Палестинците, Курдите, водечки христијански цркви, хуманитарни организации, економски структури, па дури и криминални организации, како што се трговци со дрога и трговци со оружје. Клучни карактеристики на транснационалните организации се состојат во тоа да, всушност ниедна од овие организации не ги ограничува своите активности во рамките на границите на една држава, со што ја избегнуваат и лојалноста кон било која од нациите – па дури понекогаш и се ослободени од лојалноста кон сопствената организација.

Крајот на биполарниот светски поредок доведе до мутација во групите кои што претходно биле чисто терористички или криминални, и нивна ненадејна и непредвидлива промена од техноморфни³³ во биоморфни.³⁴ Природата на овие групи е хибридна, делумно политичка, делумно криминална. Се појавуваат значајни размени помеѓу криминални и терористички групи: Неаполската Камора со Баскиската група ЕТА и (вооружената исламистичка група) ВИГ на Алжир, криминалната банда на Давон Ибрахим во Карачи (Пакистан) со исламистичките групи блиски на Бин Ладен како што се Џаиш-и-Мухамад и Харакат-ул-Муџахидин. Слични криминални врски се идентификуваат кај ИРА со РВСК (Револуционерни вооружени сили на Колумбија) и движења на герилата во Колумбија. На овие опасни групи воглавно им недостига спонзорство од државата од било кој вид а тоа ги прави помалку предвидливи или неконтролирани.³⁵

³³ Забелешка: Во претходниот период тероризмот бил спроведуван од страна на специјални служби во име на државата.

³⁴ Забелешка: Денес, сложените и опасни групи се мултиплицираат скоро органски и до сега неконтролирано; тие се тешки за идентификација, дефинирање и разбирање.

³⁵ Xavier Raufert, *Chaos, terrorism and beyond: a strategic prognosis*, Criminology Institute,

Тероризмот денес се подразбира и како помошно средство на насилства или заканувачко насилство, чија цел е да предизвика паника во општеството, да ја ослаби или дури да ја собори актуелната власт и да предизвика политички промени. Во овој случај крајните дострели на тероризмот претставуваат негова трансформација, премин во герилска војна (иако терористите не можат и не сакаат да освојуваат територии) па дури и како замена за вистинска војна помеѓу државите. Со доближувањето на крајот на векот, тероризмот почнува да станува замена за големите војни од крајот на минатиот и почетокот на овој век. Во современите услови кога агресивните војни стануваат премногу скапи, премногу ризични и со мала можност за остварување на поставените цели, сè повеќе се потврдува дека „тероризмот почнува да станува замена за големите војни“.³⁶

Современиот тероризам се детерминира како сериозен респектибилен партнер во новиот глобален конфликт, преку последиците на дејствување на терористичките мрежи кои имаат драматично влијание врз меѓународната заедница.

Пројавените тенденции тероризмот да се развива врз верски, социјални и економски компоненти го профилира новиот глобален тероризам кој се придвижува од инфраструктура на логистичка поддршка која била одредувачка за дејствување на традиционалните терористички групи, кон идеја на интелектуално јадро на групата или лидерот. Околу главната идеја се формираат низа мали групи кои најчесто дејствуваат независно. Само идејата, стратегијата или насоките кои повремено се издаваат од страна на центарот или јадрото на терористичката мрежа, кои практично е невозможно да се лоцираат и идентификуваат, ги поврзува во единствена виртуелна терористичка мрежа. Идејата и стратегијата на терористичката мрежа која најчесто се фокусира кон социјалната неправда, културната, верска дискриминација, економската бесперспективност на маргинализираните заедници, станува еден од детерминирачките

University of Paris II-Panthéon Assas, Department for the Study of the Contemporary Criminal Menace (MCC), Paris II, december 2008.

³⁶ Види пошироко во: Митко Котовчевски, *Борба против тероризмот*, Македонска цивилизација, Скопје, 2004, 88-89.

мотиви за реализирање на бројни терористички активности на мали и изолирани терористички групи или поединци. Невидливоста на хиерархиската идеолошка инфраструктура и глобалната дифузност на логистичката мрежа претставува најголема безбедносна закана и опасност која произлегува од глобалниот тероризам.

5. Транснационален организиран криминал

Криминалните организации кои меѓусебно тргуваат недозволено се транснационални организации „пар екселанс“, кои дејствуваат вон постојните, конвенционални структури на сила и власт во светската политика.³⁷

Организираниот криминал покрај другите суштински – клучни елементи го карактеризира неговата транснационална природа, односно можноста неговите дејности да ги преминуваат државните граници. Транснационалниот организиран криминал се манифестира преку различни облици на криминално дејствување, непрекинато трагајќи по поволни услови за своето егзистирање, опстанок, експанзија и уште поголема присатност на глобално–планетарно ниво. Исто така, транснационалниот организиран криминал е во вечна потрага по соодветни форми неопходни за негова заштита, мултиплицирање на неговите привилегии и енормно зголемување на своите профити кои се еквивалентни со заедничките профити на десетте најголеми мултинационални компании во светот, со тенденција на нивно понатамошно енормно зголемување.

Организираниот криминал сè повеќе се интернационализира и меѓусебно се поврзува не бирајќи нација, држава, вера, раса, пол итн. Неговата основна цел е да оствари сè позначајно влијание во економскиот и политичкиот живот користејќи ја првенствено својата финансиска моќ. Во „послабите држави“ неговата интенција е да оствари доминантно влијание во сите сфери на општествениот живот вклучувајќи се легално и илегално во стопанскиот и политичкиот живот остварувајќи тотална криминализација на овие општества.

Според определбите на Конвенцијата на Организацијата на Обединетите Нации против транснационалниот организиран криминал,³⁸ казненото дело по својата природа е транснационално ако:

³⁷ Phil Williams, Transnational Criminal Organizations and International Security, *Survival*, 36, no.1 Spring 1994, 110.

³⁸ Конвенција на Организацијата на Обединетите Нации против транснационалниот организиран криминал (точка 3), усвоена на Генералното Собрание (педесет и петто заседание), ноември 2000 год.

- A) Тоа е извршено во повеќе од една држава или
- B) Тоа е извршено во една држава, но главниот дел од неговата подготовка, планирање, насочување или контрола се случило во друга држава;
- Ц) Тоа е извршено во една држава, но вклучува организирана криминална група која врши криминални активности во повеќе од една држава;
- Д) Тоа е извршено во една држава, но последиците се во друга држава.

Заедничка карактеристика на кривичните дела кои спаѓаат во транснационален организиран криминал е криминалната активност која преоѓа државна граница или граници.

Практичните импликации од употребата на терминот транснационален организиран криминал се повеќезначни. Имено, денес во услови на глобализација и сите можности што овој процес ги нуди на економско-финансиски, комуникациски, транспортен, социјален, правен и политички план, се ограничува употребата на поимот организиран криминал (сконцентриран во национални рамки). Тоа е така од едноставни причини затоа што е невозможно една организирана криминална група која врши, на пример, трговија со дрога, луѓе, оружје, финансиски криминал, корупција, еколошки криминал или нешто сл. да ги изврши сите тие криминални дејствија на територијата на само една држава, бидејќи најчесто стоките и услугите се наменети за илегалните пазари во други земји, транспортот се врши преку повеќе земји, најчесто прикривањето на големите криминални приноси се крие во „off shore“ земји итн. Многу поретко само во однос на определени облици на организиран криминал, како што се вршењето на локален рекет, нарачани убиства, разбојништва и сл. можат да останат извршени на територијата на една земја.

Во овој контекст, значајно е да го презентираме и терминот транснационални организирани криминални групи кои можеме да ги дефинираме како групи кои вршат криминални активности, кои се хиерархиски или мрежно структурирани или следат еден комплексен

систем на лични односи и способни се да ја засилат оваа структура со серија внатрешни строги санкции; способни се да применат насилство, тајност и корупција за да остварат профит и да осигураат своја контрола врз териториите, личностите и пазарите; обврзани се да ги распространат новите „недопирливи“ активности надвладувајќи ги националните граници; соработуваат со други организирани транснационални групи; способни се да се инфилтрираат во институциите на државата, како во царините, полицијата и правосудството, така и во националните парламенти и постојано бараат легално покритие.³⁹

Транснационалниот организиран криминал вклучува постоење на илегален пазар кој се дефинира како „место во рамки на кое се реализира размена на стоки и услуги, чие производство, продажба и потрошувачка е забранета и строго регулирана од страна на повеќе земји и/или во рамки на меѓународното право“ (пр. дрога, оружје, луѓе).⁴⁰

Една од причините за непостоење единствена и општоприфатена дефиниција за транснационален организиран криминал е фактот дека тој феномен многу брзо се развива, прилагодува, ги менува методите на дејствување и формите на изразување. Транснационалниот организиран криминал не се пројавува во сите земји во иста форма и со ист интензитет, туку е прилагоден на постојните општествени односи и поволни услови за развој на соодветни видови на криминални активности.

Кога ќе се анализираат и споредат карактеристиките или конститутивните елементи на поимот тероризам и поимот на транснационален организиран криминал, се забележуваат голем број на сличности. Како заеднички елементи на двата феномена се издвојуваат:

- постоење на организација-организирани групи на поединци за извршување на кривични дела со намера да се постигне некоја

³⁹ Митко Котовчевски, *Национална безбедност*, Скопје: Филозофски факултет, 2011, 343-344.

⁴⁰ Pino Arlacchi, "The Dynamics of Illegal Markets", in Phil Williams, Dimitri Vlassis. *Combating Transnational Crime: Concepts, Activities and Responses*, London and Portland: Frank Cass, 2001, 7

цел;

- противправни активности кои ги спроведува организираната група;
- конспиративност во функционирањето на организираната група;
- употреба на насилство за остварување на интересите на организираните групи;
- застрашување на средината со цел да се реализираат интересите на организираната група и
- загрозување и повредување на вредностите како што се животот, моралниот интегритет, имотот, јавна и државна безбедност.

За трансформација и прераснување на организираниот криминал во актуелен глобален феномен-транснационалниот организиран криминал, неопходно е да ги потенцираме повољните услови кои имаат суштинско значење:

- глобализацијата како интегративен процес посебно во сферата на финансиските и економските текови на капиталот и технологиите на единствениот светски систем;
- појавата на „новиот“ глобален финансиски пазар;
- процесот на брза економска транзиција на определен број држави, како и влијание на нивните новопројавени проблеми врз функционирањето на соседните држави;
- проблемот околу целосното и универзално (не)дефинирање на феноменот организиран криминал;
- големиот број на активни големи вооружени конфликти во кризните региони во меѓународната заедница;
- спроведувањето на определени санкции и економски и политички блокади од страна на ООН и на други држави кон определени соседни држави;
- социјални, економски и политички промени, превирања и кризи во меѓународните односи, како и кризи на финансиски и економски план на глобално и национално ниво;
- изразената ривалност на големите сили но и на „големите“ регионални играчи на воен, геополитички, а сега и на економски план како фактори за иницирање на кризите и

- кризните состојби и на поволен криминален амбиент во определени „слаби држави“;
- недоволната применливост и почитување на меѓународните конвенции и други акти донесени за попречување на транснационалниот организиран криминал, а во тој контекст и нивната недоволна и неадекватна имплементација во националните законодавства;
 - недоволниот степен на соработка на надлежните државни органи на соработка на државите на меѓународен план во заедничката борба против транснационалниот организиран криминал.

Во современата ера на глобализацијата, карактеристиките на организираниот криминал се менуваат, и поради фактот што неговите припадници ги следат новите текови во современите општества и во континуитет ги менуваат појавните облици и подрачјата на дејствување.

Нивната структура се повеќе станува лабава - наместо цврсти организирани структури од традиционалниот хиерархиски тип се почесто е дејствувањето на "вмрежени структури", наместо имотна корист сè поголем е интересот за влијание врз економијата, политиката, медиумите, јавната администрација, судството. Во деловниот/трансакциски организиран криминал, организираниите криминални структури се организирани по пример на мултинационалните компании од приватниот сектор, имаат апликација на мрежната поврзаност, рамна хиерархија и организираност во мали работни групи (парови или поединци), со помош на кои се приспособуваат многу побрзо и многу поефикасно од структурите на моделот на националниот организиран криминал.

Сите овие карактеристики го разликуваат традиционалниот тип на организиран криминал во однос на другите криминални организации, групи и мрежи, карактеристични за новиот милениум и особено за организираниот криминал од европски тип, за кои не е карактеристична хиерархиската структура, што значи постои тенденција кон хоризонтална организациона структура, што

имплицира лабав стил на раководење со многу послаба дисциплина помеѓу припадниците на помалите и пофлексибилни криминални групи.

Модел	Средина	Група	Процеси	Влијанија
Национален криминал	Историски или културни основи	Фамилијарна или хиерархиска група	-Тајност/врски -Криминално бунтовништво	-Локална корупција Влијание -Заплашено општество
Транснационален	Политички и економски нестабилна средина	Вертикална интеграција	-Легитимна прикриеност	-Постојана набавка на илегални добра -Висок степен на корупција
Транснационален трансакциски	Секоја средина	Флексибилна група Мала големина	-Насилни Опортунистички -Преземање на ризик	-Непостојано снабдување со незаконски добра -Искористување на локалните млади престапници
Деловен/ Трансакциски	Развиени/ високо технолошки региони	Поединци или парови	-Управување преку легитимен бизнис	-Снабдување со незаконски услуги (перење на пари, измама, структура на криминални мрежи)

Табела: Хипотетички модели на организиран криминал и неговите карактеристики засновани на четири димензии⁴¹

Традиционално/националните организираните криминални синдикати имаат потреба од државата и глобалниот економски систем. Тие се стремат кон здобивање владини договори и зависат од меѓународниот финансиски систем за да ја одржат својата вредност и на тој начин да го одржат своето богатство. Овие организирани

⁴¹ Shona Morrison. Approaching Organized Crime: Where Are We Now and Where Are We Going? *Australian Institute of Criminology*, No.231, Canberra, Australia, 3, достапно на: <http://www.aic.gov.au>.

криминални групи имаат малку заедничко со новите транснационални криминални групи кои што потекнуваат од постконфликтни ситуации каде што цвета хаосот. Одредени криминални групи на државите наследници на Руската федерација одговараат на моделот на новите транснационални криминалци кои што не поседуваат ниту големи ресурси ниту пак лојалност кон државата. Нивните услуги им се достапни на оној кој најмногу ќе понуди. Овие нови криминални групи имаат различен начин на пресметка на ризикот, во споредба со мрежите кои дејствуваат во изградени општества каде што силите за спроведување на законот функционираат подобро и поврзаноста со терористите го зголемува ризикот на попречување на профитабилни дејствија и влијае на засилување на дејствијата.

Интезитетот на влијанието на сите потенцирани фактори зависи и од мноштво на други пропратни појави како на национален, така и на глобален план. Во определен општествен и меѓународен амбиент кога поинтензивно ќе се манифестираат поголем број на криминогени фактори, аналогно на тоа, правопрпорционално ќе се зголемуваат /ќе се мултиплицираат/ и основните предуслови за позабрзано настанување, организирање и дејствување на транснационалниот организиран криминал на сите нивоа и на сите континенти. Транснационалниот организиран криминал во новиот меѓународен амбиент сè почесто и поуспешно ги „елиминира“ националните државни граници и постанува една од најсериозните современи глобални безбедносни закани.⁴²

Со своите широко распространети моќни структури, посебно во „слабите држави“ транснационалниот организиран криминал во голема мера ги загрозува економските, политичките, правните, социјалните, културните, моралните и другите значајни витални општествени вредности. Но опасноста е уште поголема во сферата на националната, регионалната и глобалната безбедност бидејќи транснационалниот организиран криминал денес постанува сè

⁴² Митко Котовчевски, Облици на криминално дејствување на транснационалниот организиран криминал, во Зборник на трудови, *Глобализација, мирот и безбедноста*, Тони Милески (уред), Министерство за одбрана и Филозофски факултет, Скопје, 2008.

позначен фактор и сериозна закана за безбедноста на сите нивоа (во национални, регионални и глобални рамки).

Транснационалниот организиран криминал генерално се манифестира преку две основни форми:

- криминал кој ги загрозува меѓународните односи и
- криминал кој што го загрозува економскиот поредок.

Транснационалниот организиран криминал претставува поголема или помала закана за суверенитетот на државата, во зависност од интензитетот на неговото манифестирање, односно од сериозноста и сеопфатноста на неговата инволвираност и дејствување во сите сфери на општествениот живот. Неговото егзистирање во голема мера е овозможено од за него „отфрлените државни граници”–чин со кој се нарушува националниот суверенитет на државата–мета на напад на овие „светски структури”. Националниот суверенитет од овој аспект се нарушува преку спроведувањето на незаконската трговија со оружје, наркотици, луѓе, човечки органи и сè друго што спаѓа во неговиот делокруг на дејствување, преку нивното доставување на територијата на државата или преку нивното транзитно преминување.

Постоенето на слаби држави со слаби, корумпирани, нефункционални и неефикасни институции претставува погодно тло за често нарушување на пограничниот и царинскиот режим од страна на структурите на транснационалниот организиран криминал.

Во исто време, транснационалниот организиран криминал претставува закана за државната контрола што неминовно доведува до криминализација на општеството и создавање на криминален амбиент и хаос во нападнатото општество. Епилог на овие претходни фази претставува состојбата на трансформација на криминалните структури во клучен фактор во креирањето на севкупните општествени, односно државни процеси и тенденции–создавање на „држава во држава”. Во основите на овој феномен лежи конституирањето на паралелна економија која се поттикнува и потхранува од егзистирањето на црниот пазар. Круна на нивното континуирано систематско дејствување претставува поставувањето

на државните власти под (ин)директно влијание на криминалните структури, односно создавање на ситуација во која организираниот криминал има своја држава, додека државата ја губи битката со тешко видливиот противник. Тоа во праксата претставува најопасното и најнепосакувано сценарио за секоја нормална држава која има амбиции нормално да функционира и да обезбеди непречено и ефикасно функционирање на нејзините институции.⁴³

Во овој контекст неизбежна е и констатацијата дека транснационалниот организиран криминал претставува закана за демократските вредности на општествените институции. За таа цел, нејзината стратегија е прилагодена врз основа на специфичниот амбиент карактеристичен за состојбите во определени држави и региони. Во нивните стратегии има разработено различни варијанти на приоди неопходни за поткопување на фундаментите на определени витални институции и за нивно постепено /„чекор по чекор“/ неутрализирање, односно парализирање. Во овие „подготвителни фази“ на сцена настапуваат формите на нивниот познат арсенал—корумпирање, заплашување, изнудување и физичко ликвидирање на највисоки државни раководители и функционери, дури и инфилтрација и мешање во државното и политичкото уредување со крајна цел—неутрализирање и парализирање на функциите на власта /властите/.

Со тоа се потврди и констатацијата дека транснационалниот организиран криминал претставува сериозна закана, посебно во општествата кои се покажаа слаби во борбата со ова современо зло. Овие процеси во голема мера ја еродираа економската и политичката стабилност на овие држави со мали шанси за нивно брзо економско и политичко консолидирање.

⁴³ Митко Котовчевски, Облици на криминално дејствување на транснационалниот организиран криминал, во Зборник на трудови, *Глобализација, мирот и безбедноста*, Тони Милески (уред.), Министерство за одбрана и Филозофски факултет, Скопје, 2008.

5.1. Модели на транснационален организиран криминал

Транснационалните организирани криминални групи можат да се поделат во пет идеални типови врз основа на критериумот-структура на криминални групи, што се протегаат од најтрадиционални форми на организиран криминал до понови, модерно организирани мрежи:

1. Стандардната хиерархија опфаќа една единствена организирана криминална група којашто обично е предводена од една моќна индивидуа. Овие организации имаат јасно дефинирани улоги, хиерархија на заповедање што лесно се препознава и обезбедува цврст систем на внатрешна дисциплина. Стандардните хиерархии обично имаат име по кое се познати и честопати имаат изразен етнички или социјален идентитет. Насилството е интегрално средство за водење и на легалните и на нелегалните активности и овие групи обично функционираат во јасно дефинирани географски области.

- ✓ Еден водач
- ✓ Јасно дефинирана хиерархија
- ✓ Стриктен систем на интерна дисциплина
- ✓ Доминирање на силен социјален или етнички идентитет
- ✓ Релативно јасна поделба на задачите
- ✓ Интерен кодекс на однесување

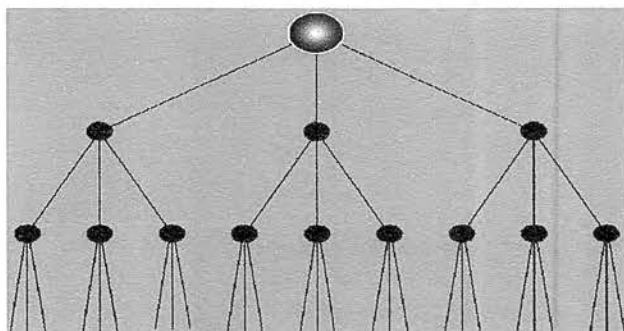

2. Регионалните хиерархии се исто така цврсто контролирани групи со силни системи на внатрешна дисциплина и со јасно дефинирани улоги и правци на примена на авторитетот. Главната разлика меѓу овие групи и стандардните хиерархии е во тоа што на локалните организации кои функционираат во рамките на криминалната организација им се дава значителна автономија и независност. Нивото на автономија варира, но вообичаено е ограничена преку „менаџментот” на центарот кој секојдневно се менува. Структурата на контролата во центарот често се копира на регионално ниво. Тие имаат единствена водечка структура и јасна хиерархија на заповедање. Степенот на интерна дисциплина е висок, а упатствата кои доаѓаат од центарот генерално ја надгласуваат секоја регионална иницијатива. Показуваат склоност да бидат регионални по својот географски опфат и учествуваат во голем број нелегални активности. Регионалните хиераерхии како и стандардните, имаат изразен општествен или етнички идентитет и применуваат насилство како главно средство за одржување на дисциплината и за решавање на споровите. Претставници на оваа типологија се транснационалните организирани криминални групи од Азија, Австралија и Италија.

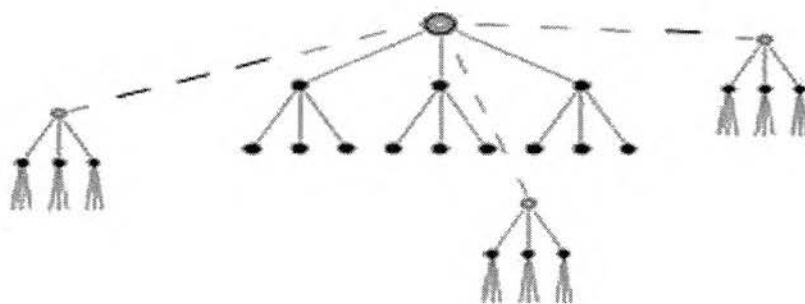

Слика-Регионална хиерархија

3. Кластерирана хиерархија е организирана криминална група во која се вклучени повеќе помали организирани криминални групи кои ги координираат своите активности и потфати (меѓусебно воспоставиле систем на координација и контрола (од слаб до силен интензитет) за сите свои различни активности). Кластерираните хиерархии се состојат од повеќе криминални групи кои започнуваат да го делат пазарот или да ги регулираат меѓусебните судири. Релативно се ретки и можат да бидат подложни на интерно спротивставување или полициски интервенции кои ја користат нивната неслога и пресметки.

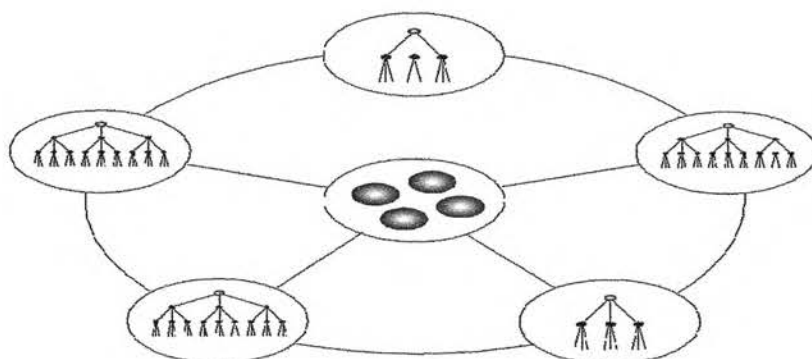

Слика-Кластерирана хиерархија

4. Јадрена група. Една од најважните, новопоявени форми на организиран криминал кој лесно се приспособува на водењето на активностите во глобалната економија е јадрената група. Јадрена група е неструктурирана група на организирани криминалци, опкружена со поголема мрежа на индивидуи кои учествуваат во сериозна криминална активност. За разлика од хиерархиите, јадрената група има рамна организациона структура во која сите учесници ја делат моќта. Таквите групи стриктно се ориентирани кон профит и опортунистички се однесуваат, т.е. се занимаваат

со нелегални и легални активности, во зависност од тоа од кои активности во даден момент може да се добие поголем профит. Членството во овие групи е релативно слободно и флуидно: поединци или групи започнуваат да работат заедно од економски побуди. Таа се состои од мал број индивидуи и тоа им овозможува многу полесно да го одбегнуваат мешањето од страна на законот и да ја одржуваат внатрешната безбедност. Групниот идентитет се одржува со самите нелегални активности, но со него не се поврзуваат никакви изразени социјални или етнички идентитети. Таквата организација ретко е позната под некое специфично име и за јавноста и за спроведувачите на законот. Членството во овие групи е релативно слободно и флуидно: поединци или групи започнуваат да работат заедно од економски побуди. Тенденции на овој вид на криминална група е соработката со голем број други криминални организации, навлегување во легитимната економија, практикување политичко влијание преку корупција и употреба на насилство.

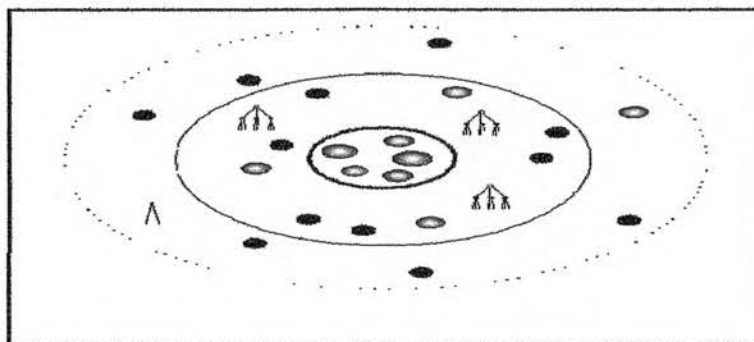

Слика-Јадрена група

5. Криминалните мрежи се најновата форма на организираниот криминал во дваесет и првиот век. Нивната полесност во глобализираната економија придонесува тие, заедно со јадрените групи, да бидат најефикасни форми на криминално организирање за новиот милениум. Криминалните мрежи имаат лабава организација,

покажуваат исклучително голема присособливост, и се составени од флуидни мрежи на поединечни учесници кои се организираат околу некоја тековна криминална акција. Членство, обликот и организирањето на мрежата се дефинирани со учеството на тие индивидуи во некој конкретен момент. Индивидуалните атрибути, на пример специфичните вештини, финансиските ресурси, политичките врски, ја одредуваат важноста на учесниците во мрежата. Во неа нема чувство за етнички или за социјален идентитет-туку само лична лојалност кон самата акција. Мрежите се создаваат, се преобликуваат и се иницираат околу низа постојани криминални проекти. Криминалните мрежи одржуваат многу низок профил во јавноста и речиси никогаш не се идентификуваат по име или по некој атрибут освен со самото учество на индивидуите во мрежата. Мрежата се трансформира кога ќе ја напуштат клучните поединци или пак се преобликува во друг криминален проект.

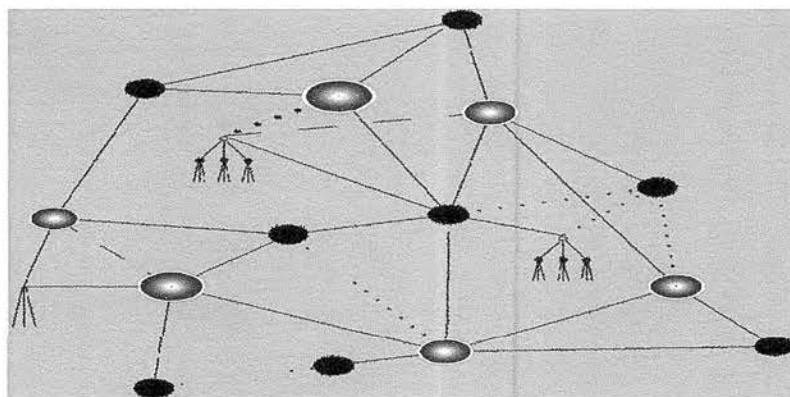

Слика-Криминална мрежа

Оваа класификација не значи дека сите криминални организации потполно се вклопуваат во некој од овие конкретни модели, туку дека преовладувачките карактеристики на повеќето можат да се подведат под некој од овие типови. Првите три типа ја деталзираат хиерархиската структура и се најблиски до традиционалните форми на организираниот криминал, додека двете

Класификацијата на криминалните групи според законитостите кои владеат помеѓу членовите на тие организации и според нивната структура укажува дека стандардната хиерархија и регионалната хиерархија се вклопуваат во традиционалните форми на организираниот криминал. Кластерираната хиерархија може да имплицира соработка со терористичките групи преку поврзаноста со наркотици, односно обезбедување на заштита за непречено одвивање на трговијата со дрога од страна на терористичките организации. Организационите форми кои имаат тенденција за доминација се моделите на јадрена група и на криминалната мрежа кои истовремено покажуваат сличности во начинот на нивното функционирање со новите терористички групи.

5.2. Специфични модели на криминално организирање

Поголем број на криминални организации имаат структура слична на легалните организации. Имено, криминалните организации се насочени кон остварување на одредени цели, планираат и донесуваат одлуки и имаат ланец на раководење, но имаат и проблеми со кои се соочува секој јавен или приватен ентитет кој функционира во општествено опкружување. Во литературата постојат објаснувања на организационата структура на криминалните организации кои се воспоставуваат или постојат во криминалната организација како интегративен и функционален фактор на организацијата. Структурата на организацијата се разгледува преку односот патрон-клиент,⁴⁴ или како мрежа на сродници (итало-американска варијанта), или се врзува за етничката припадност на членовите на криминалната организација (криминални групирани албански, италијански, руски, кинески, колумбијски, јапонски и др.).

Криминалните организации во современо опкружување треба да бидат во состојба брзо да комуницираат и да донесуваат правовремени одлуки на кои нивните членови треба итно да

⁴⁴ Donald Liddick, *An Empirical, Theoretical, and Historical Overview of Organized Crime*, Lewston et al, The Edwin Mellen Press, 1999, 25-30.

одговорот. *Циркуларниот систем на организација* овозможува вакво дејствување на криминалните организации така што во центар на организацијата е водството, а линиите на раководење се приближуваат кон лидерот. На тој начин се постигнува водачот да има влијание и непосредна контрола над оперативните делови на организацијата. Комуникацијата се одвива во повеќе канали, што ја забрзува размената на информации и го намалува времето за донесување на одлуки.

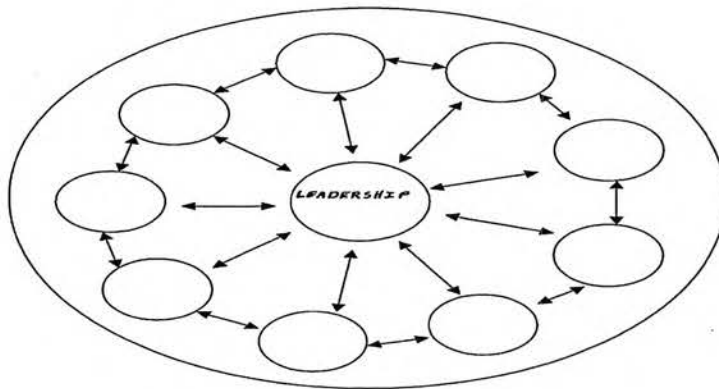

Слика-Модел на циркуларна структура на криминална организација

Овој модел создава услови за ефикасно водење на „проекти“ на криминалната организација на пошироко географско подрачје. Исто така, овој организационен модел може да се користи за формирање на специјализирани групи за одредени криминални активности (перење на пари, криумчарење, фалсификување на документи и сл.). Во случај терористичка организација да има ваква структура (ќелијска структура), секоја организациона единица има свој лидер кој е единствено одговорен за комуникација со другите членови на организацијата (членовите на еден организационен дел не ги познаваат другите членови на организацијата), што влијае на зголемување на степенот на конспиративноста на работата на организацијата.

Модел на децентрализација. Овој модел на организација е резултат на примена на пазарното групирање. Криминалната организација се среќава во услови во кои постои конкуренција и заштита на интереси, постојана или периодична опасност од акциите на органите надлежни за спротивставување на организираниот криминал, промени на криминалниот пазар во однос на барање на одреден производ, потреба на координација и управување со производството, транспортот и дистрибуцијата на поширок географски простор. Услов за успешно функционирање на организацијата формирани според овој модел е децентрализацијата. Управниот дел на криминалната организација за одредено ниво мора да има широки компетенции и на нив се пренесува одговорност за успех на нивната организациона единица во остварување на криминален профит. Криминалната организација е поделена во повеќе потсистеми кои автономно функционираат, но одлучувањето за стратегиски прашања е концентрирано во управниот дел на криминалната организација.

<i>Раководно ниво на криминална организација</i>
<i>Штабно ниво</i> (управување со криминален профит, работни функции, кадровски прашања, контакти со легални структури, државни органи, носители на политички функции, експерти чии знаења се користат за остварување на криминални цели и сл.).
<i>Географска децентрализација</i> (раководен дел на криминалната организација за одреден регион и организационите единици кои го покриваат тој регион).
<i>Функционална децентрализација</i> (организациони единици задолжени за реализација на специфични активности за криумчарење, транспорт, основање на offshore фирми, дистрибуција и др.)

Слика-Модел на децентрализација на криминална организација

Слика-Модел на децентрализација на криминална организација

Моделот на децентрализација овозможува географско ширење на операциите на криминалната организација на различни географски подрачја и дејствување во меѓународни рамки. Овој модел овозможува покривање на повеќе сегменти на криминалниот пазар (проституција, трговија со луѓе, наркотици, вложување во легални бизниси и сл.), функционална децентрализација и специјализација за реализирање на криминалните активности.

Мрежниот модел на криминална организација го карактеризира постоење на лабави врски помеѓу легалните и илегалните сегменти на општеството, кои соработуваат со цел управување со нелегални пазари, остварување криминален профит, вложување на тој профит во легални бизниси, одработување на "валканите работи" за легалните структури и стекнување политичка и економска моќ.

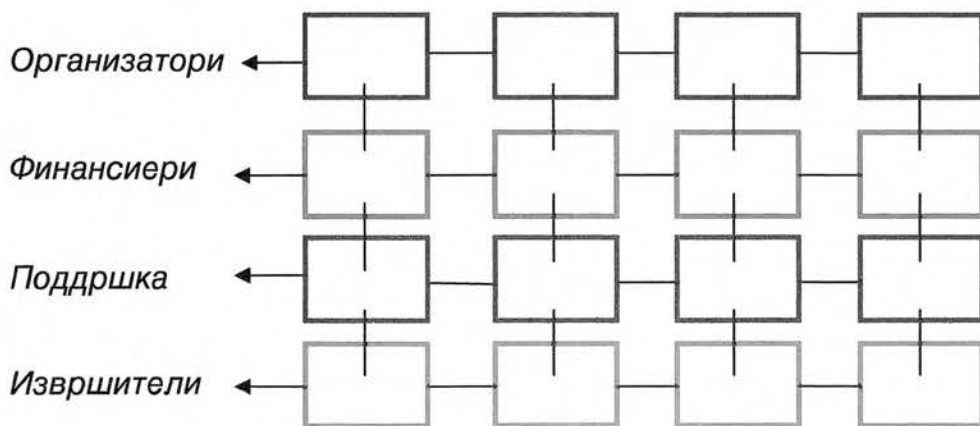

Слика-Мрежен модел на криминална организација

Во транзиционите земји почетоците на економската елита се идентификуваат со структурите кои ги поврзуваат заедничките интереси за јакнење на економската моќ преку учество во јавните набавки, приватизациони работи, извоз и увоз. Во овие работи одлучувачко влијание имаат политичките структури, а со

политичката, криминалната и безбедносната елита), финансиери (разни бизнисмени со имот најчесто со сомнително потекло, заинтересирани за екстра-профит), поддршка (политичари, носители на правосудни функции, припадници на полицијата, адвокати, финансиски експерти) и извршители (поединци од криминалното милје и од другите сегменти на општеството кои имаат квалификации за одделни криминални операции).⁴⁵ Овој модел на криминално организирање, најблиску одговара на организационите модели кои настанаа во деведесеттите години на XX век во нашата земја, преку поврзување на легалните и криминалните структури.

Карактеристики на мрежните модели на криминалната организација:

- ✓ немаат изразен идентитет;
- ✓ имаат висок степен на децентрализација;
- ✓ профитно се ориентирани;
- ✓ адаптивни се на промените во опкружувањето и
- ✓ поврзани врз основа на интерес.

Наведените карактеристики им овозможуваат на овие организации дејствување во глобални рамки на современото опкружување со голема и брза прилагодливост на различни услови. Ако се открие криминалната активност на еден дел на криминалната мрежа, прикриеноста на меѓусебните односи оневозможува откривање или докажување на вмешаноста на другите делови од криминалната мрежа. На тој начин делот од криминалната мрежа кој останал недопрен, воспоставува нови структури кои ги заменуваат оние кои се компромитирани.

Проучувањето на различните структурни варијанти на моделите на криминално организирање е еден од неопходните предуслови за дефинирање на ефикасна стратегија за спротивставување на организираниот криминал.

Криминалните структури најчесто се засновани на организациони модели кои им овозможуваат професионалност и

⁴⁵ Goran Boskovic, Sasa Mijalkovic, Dominanti modeli kriminalnog organizovanja, *Nauka, bezbednost, policija-NBP*, Beograd, God. 13, broj 1, 2008, 79-101.

ефикасност во дејствувањето. Членството во современите криминални организации е мотивирано, тимски ориентирано и насочено кон остварување на криминални цели, што е во контраст со бирократската пирамида на (државните органи). Од друга страна, органите надлежни за сузбивање на организираниот криминал често имаат нефлексибилна структура и мал степен на прилагодливост на методите на работа, кои најчесто се условени од бирократизација на овие органи.

Значаен сегмент на подобрување на ефикасноста на надлежните државни органи за сузбивање на организираниот криминал е организационата анализа на моделите на организирање на овие органи и истражување на ефективностa и ефикасноста на овие организациони модели.

5.3. Анализа на структурата на криминалните организации

Еволутивните процеси во структурата на криминалните организации се резултат на потребата за прилагодување на криминалните организации за дејствување во современото опкружување, во глобални рамки на криминалниот пазар. Ефикасноста во реализација на криминалните намери, организираниот криминал ги остварува со користење на експертски знаења, одредени криминални и легални методи и прилагодување на структурите на криминалните организации кон глобалното и локално опкружување. Во современи услови криминалните структури се засновани на организациони модели кои им овозможуваат сè поголема професионалност и ефикасност. Овие организациони модели најчесто се формирани според функционален и пазарен принцип, градејќи криминални мрежи кои се прилагодени кон потребите за делување на криминалниот пазар и кон легалните економски процеси. Организационата анализа на криминалните структури овозможува подобро разбирање на предностите и маните на објектите на криминалистичка обработка, што овозможува идентификација на слабите точки на анализираната криминална

организација.

Организацијата (криминална организација, терористичка организација) најчесто се анализира низ призма на системот кој има одредена структура и функција во рамки на кој се одвива некој процес. Анализата на структурата опфаќа анализа на основните компоненти кои го сочинуваат системот, посебно индивидуите и нивните меѓусебни односи. Анализата на функциите на системот е насочена кон резултатите кои системот ги остварува во опкружувањето и процесот на донесување на одлуки во рамки на системот. Анализата на процесите ги опишува реализираните активности кои се одвиваат во системот.⁴⁶ Преку организационата анализа се идентификуваат слабите точки на објектите на криминалистичка обработка, кои надлежните државни органи ги користат за да преземат соодветни мерки за спречување на штетните последици од дејствувањето на анализираните криминални структури.

Обликот на организација е појавна форма или модел кој ја рефлектира состојбата на елементите во организацијата, облиците на интеракција, улогата на поединците и компетенциите во процесот на раководење со организацијата. Во процесите на организирање на криминалните структури, се воспоставува рамнотежа помеѓу потребите и можностите, односно помеѓу целите на организацијата и ситуационите фактори во опкружувањето (состојба на криминалниот пазар-капацитети на криминалната организација; дејствување на криминалната конкуренција-сопствени можности). Организирањето на различни организациони структури е процес во кои се реализираат активности на поделба-диференцијација и поврзување-интеграција.⁴⁷

Параметри на структурата се одлики на организацијата кои се формираат во процес на организирање, а произлегуваат од активностите на диференцијација и интеграција. Најчести структурни параметри на криминалната организација се следниве:

⁴⁶ Richard Daft, *Organization, Theory and Design*. St.Paul: West Publishing Company, 1994, 56.

⁴⁷ Ibid, 120.

1. поделба на работата или специјализација,
2. децентрализација или дистрибуција на авторитетот,
3. групирање и големина на организационите единици и
4. координација.

1. Поделбата на работата како параметар на структурата укажува на тоа како се дефинирани активностите на поединците во криминалната организација. Активностите можат да се диференцираат по ширина (хоризонтална специјализација) и длабочина (вертикална специјализација).⁴⁸

2. Дистрибуција на авторитетот е процес на делегирање на правата, должностите и овластувањата од управувачкиот врв за членовите на организацијата. Кога авторитетот е концентриран на врвот на организацијата, станува збор за модел на криминално организирање со централизирано управување и концентрација на авторитет и моќ (организации од мафијашки тип). Спротивно, кога авторитетот е делегиран на пониски нивоа и други структури во организацијата, станува збор за модел на дистрибуција на авторитет и моќ, односно децентрализација (криминални мрежи).⁴⁹

3. Функционалното групирање во криминалните организации кои се занимаваат со производство и дистрибуција на опојни наркотици, активностите можат да се поделат според функционалниот критериум на работни активности за одгледување и преработка на наркотиците, активности поврзани со транспорт и нивна дистрибуција. Најчеста реакција на организацијата на промените во опкружувањето се изразува преку промена на стратегијата и промена на структурата на криминалната организација. Промената на стратегијата, пред сè, се однесува на проширување на полето на дејствување и активности на нови географски подрачја, што бара промени на организационата структура (транснационални криминални структури).

⁴⁸ Подетално види во: Laurie Mullins, *Management and Organizational Behaviour*. London: Pitman, 1993, 65-77.

⁴⁹ Stewart Clegg, *Modern Organizations: Organization Studies in Post-Modern World*. London: Sage, 1990.

4. Координацијата е процес на ускладување на активностите на организационите единици со цел да се остварат плановите на организацијата. Координацијата како структурен параметар има своја содржина и форма. Содржината на координацијата го изразува начинот на кои се ускладуваат активностите на организационите целини, додека формата покажува со кои средства се воспоставува координација и обезбедува контрола над организационите единици.

Структурните параметри ја детерминираат формата и особините на структурата на криминалната организација. На параметрите влијаат различни фактори кои имаат одредено дејство на структурните параметри, а преку нив и на моделот на организациона структура. Опкружувањето како фактор влијае на структурата на организацијата преку своите обележја: стабилност и динамичност, едноставност и комплексност, хомогеност и хетерогеност, пријателство и непријателство (дејствување на криминална конкуренција и државни органи). Организационата култура како доминантен систем на вредности, верувања и ставови во некоја организација има големо влијание на структурата и одликите на организацијата.

Во организационата анализа, квалитетот на организационата структура се тестира преку задоволување на барањата на организацијата за брз одговор на шансите и заканите од опкружувањето (движење на криминалниот пазар, акциите на државните органи, делување на конкуренцијата), за успешно координирање на своите активности за остварување на целите (дејствување на криминалните организации на глобален план, во меѓународни рамки и различни криминални пазари) и ефикасно работење во опкружувањето (прилагодување кон законските тенденции, економските движења, користење на современи технологии во криминални активности).

Во анализа на структурата на криминалната организација најчесто се користат три основни параметри.

Првиот параметар кој на индивидуата или организацијата им дава предност во однос на останатите, е степенот на поврзаност со

други индивидуи во рамки на организацијата. Членот на криминалната организација кој по својата положба може да стапи во контакт со другите членови на организацијата за краток временски интервал и кој има непосреден контакт (без посредник) со другите членови на организацијата, е повеќе моќен. Во поголемите и сложени структури членот на организацијата кој зазема положба може да има предности и мани. Таквиот пристап во организационата анализа е значаен затоа што на тој начин се идентификуваат клучните позиции во една криминална организација и овозможува примена на соодветни мерки со цел да се оневозможи дејствувањето на криминалната организација. На тој начин се лоцираат слабите точки во структурата на криминалната организација, што се користи за планирање мерки за сузбивање на нејзиното делување.

Примената на принципот централизација во организационата анализа е тесно поврзан со примена на принципот на еквивалентност. Имено, доколку отстраниме неколку клучни членови на криминалната организација (примена на мерките за лишување од слобода) користејќи се со принципот централизација на ефектите, кои ќе се постигнат во зависност од тоа дали во криминалната организација постојат еквивалентни членови кои можат да ги заменат. Најсилни ефекти можат да се постигнат кога не постојат еквивалентни членови во организацијата. При примена на принципот еквивалентност во организационата анализа мора да се води сметка дали членовите на организацијата се меѓусебно заменливи што се одредува со набљудување на врските со другите членови на организацијата, и доколку двата членови на организацијата имаат исти врски, штетата по криминалната организација со неутрализирање на дејствувањето на еден од нив ќе биде помала. Принципот на еквивалентност во организационата анализа може да се користи и во случаи кога објекти на криминалистичка обработка се две различни организации.⁵⁰ Проучувањето на улогите на одделни членови на организацијата може да се користи за анализирање за друга криминална

⁵⁰ Stephen Mastrofski and Gary Potter, Evaluating Law Enforcement's Efforts to Control Organized Crime: The Pennsylvania Crime Commission As a Case Study, *Policy Study Review*, 6 (1), 1996, 165.

организација со користење на аналогија. Тоа е посебно значајно кога се создаваат општи модели на објекти на криминалистичка обработка (терористички организации, криминални организации), бидејќи со користење на принципот на еквивалентност може да се формираат драгоцени претпоставки за нивните структури.

Современите криминални структури најчесто се комплексни мрежни структури, многу слични со современите корпорации во организациона смисла. Засновани се на структури на матрици и овозможуваат прилагодување на условите и побарувачката за услуги на нелегалните пазари. Криминалните организации се профитно ориентирани и пазарно формирани, а методите на дејствување кои ги користат се комбинација од криминалните методи и методи на работа на современите бизнис организации. Традиционалните форми на криминално организирање се заменети со структури кои овозможуваат дејствување на криминалните организации во современо опкружување во глобални рамки. Основните разлики во криминалното организирање во однос на традиционалните форми на криминални организации се изразуваат преку: динамичност, прилагодливост и флексибилност на криминалните структури; оспособеност за дејствување во глобални рамки на криминалниот пазар; користење на современи технологии и експертски знаења за криминални активности и користење на легални бизнис структури за реализација на криминални цели.

Проучувањето на различните структурни варијации на типовите на криминално организирање е еден од неопходните услови за дефинирање на ефикасна стратегија за спротивставување на организираниот криминал. Посебно значајно, во рамки на организационата анализа е да се предвидат промените во структурата, функционирање на системот и процесите кои се одвиваат во внатрешноста на криминалната организација, бидејќи крајниот резултат на организационата анализа треба да биде применлив за подолг временски период. Познавањето на одделни специфичности на различните типови на криминално организирање, кои се идентификуваат со помош на организационата анализа,

овозможува вистински избор на методи за спротивставување на нивното деструктивно дејствување. Значаен фактор за унапредување на ефикасноста на надлежните државни органи за сузбивање на организираниот криминал е и анализата на моделите на нивно организирање, како и истражување на сопствената ефективност и ефикасност за сузбивање на организираниот криминал.

5.4. „Нови” криминални мрежи

Со споредувањето на обликот на изразување на организираниот криминал од пред дваесет години, се воочува неговата експанзија, појавување на нови форми, поголема дрскост, перфидност, професионалност, упорност и нехуманост, со сè почесто дејство во меѓународни димензии. Покрај тоа, појавен е поголем степен на организираност и стручност на криминалните организации, вешто користење на научните и техничките достигнувања во планирањето и реализацијата на криминалните активности, ефикасна сопствена заштита и настојување организираниот криминал да воспостави соодветна врска со државните органи, стопанските, политичките и финансиските субјекти, медиумите и други релевантни фактори. Во некои случаи разликите се толку воочливи што не може да се прави успешна компарација, туку може да се разгледуваат како нови облици на современиот криминал.

За развојот на овие сложени и општествено опасни криминални активности придонесоа и динамичните политички и економски промени во последните десетина години. Како етиолошки фактори не можат да се занемарат и воените жаришта, водените војни, воведените санкции, инфлацијата, сивата економија, слабото производство и други фактори.

Секоја економска и политичка криза создава поволни услови за развој на нови облици на криминалитет, појавување на низа нови форми и нивно прераснување во организиран, односно меѓународен организиран криминал. За ова посебно придонесува фактот што во таквите услови државата, во правна смисла, не функционира

потполно, а во економски домен не е во можност да го контролира и насочува пазарот, што создава поволни услови за функционирање на организираниот криминал и на воспоставување врска со државните и други органи, поради негово понатамошно егзистирање и ефикасна сопствена заштита од активностите на надлежните државни органи и примена на репресивни мерки.

„Во изминатите десет години транснационалниот организиран криминал се трансформираше на сличен начин како и меѓународниот тероризам. Се зголеми влијанието на моќните картели и структури на транснационалниот организиран криминал водени од лидери и заеднички пазари кои имаат заедничка територија. На сцената сè повеќе доминираат мрежи составени од помали ќелии кои меѓусебно соработуваат на база на функционална поделба на трудот. Колумбиските криминални банди се фокусираат на извозот на кокаин; бурманците и авганистанците на производството на хероин; нигериските, турските, курдските, албанските и руските групи функционираат како посредници во криумчарењето на дрога и трговијата со луѓе; италијанската мафија е специјализирана за изнудување на пари за заштита и складирање на опасен отпад. Оваа функционална поделба на трудот ги спречува конфликтите помеѓу криминалните групи. Сеуште има појава на конфликти кога новоодојдените сакаат да навлезат во веќе зафатените пазари, но сепак овие конфликти може релативно брзо да се разрешат. Растечката реконструкција на организираниот криминал во мрежи составени од помали ќелии-како во случајот со меѓународниот тероризам-воглавно е реакција на зголемената репресија на државата на начин на кој се искористуваат дадените можности со револуцијата во комуникациските технологии“.⁵¹

Доменот на организираниот криминал е многу контроверзен. Скоро е невозможно да се соберат веродостојни податоци за организираниот криминал а дефиницијата за организираниот криминал претставува друг проблем во однос на точноста на

⁵¹ Jens van Scherpenberg, *Transnationale Organisierte Kriminalitet: Die Schattenseite der Globalisierung*, Ebenhausen 2000, 12.

документацијата за активностите. Организираниот криминал се дефинира како економска активност на групите кои што имаат трајна структура и поделба на трудот; цел им е максимизирање на профитот и искористување на посебните можности кои што произлегуваат од намерната и насилна злоупотреба на индивидуалните загарантирани права од страна на државата (право на сопственост, слобода и безбедност) како и кршење на законите на државата и регулативите за одделни економски активности.⁵² Со оневозможување на регулативите во меѓународната трговија со добра, услуги и капитал се зголемува подвижноста и прекуграничната миграција и се случува привремено или постојано нефункционирање на законите во некои Источно-европски земји, Централна Азија и Афричките земји, како и финансиско влијание за значајно зголемување на обемот на организираниот криминал поради побарувачката за финансиските средства на терористите и бунтовниците. Листата на земји во кои организираниот криминал направил значаен прогрес во оваа насока не ги вклучува само оние држави кои очекуваме да ги најдеме на листата како Италија, Јапонија, Турција и Русија, туку и семи-анархистичките земји како Нигерија, Замбија, Либан, Кипар, Ерменија, Грузија и Албанија, како и новите земји на листата како Белгија, Лихтенштајн, Израел и Јужна Африка.

Друга важна политичка димензија на криминалните структури кои дејствуваат транснационално лежи во нивната централна улога како посредници за извоз на добра од страна на воените господари и бунтовнички движења, како и снабдувачи на оружје за терористичките организации. Организираниот криминал не се стреми кон национален и меѓународен политички и социјален ред, туку се стреми кон тоа да влијае врз нив и да се обиде да ги контролира. Ван Шерпенберг го опишува организираниот криминал како паразит прилагоден на светската економија.⁵³

Новите криминални групи во нескротливите региони (региони каде отсуствува владеењето на законот), формираат алијанси со

⁵² Jens van Scherpenberg, *Transnationale Organisierte Kriminalitet: Die Schattenseite der Globalisierung*, Ebenhausen 2000, 10.

⁵³ Ibid, 22.

терористичките организации. Во вакви региони како што се неконтролираните територии на Грузија, Јужна Осетија и Абхазија низ кои протекуваат прокриумчарените материјали, ниту криминалците ниту терористите не се плашат од државните тела за контрола.⁵⁴

Идеални типови на актери	Организиран криминални структури	Терористи	Господари на војната	Бунтовници
Цели	економски	политички	економски	политички
Целни групи	официјални безбедносни сили (полиција, војска) или конкурентни бунтовнички групи и криминални банди	невооружени цивили	невооружени цивили	официјални безбедносни сили (полиција, војска) или конкурентни бунтовнички групи и криминални банди
Географско подрачје на употреба на насилство	дејствување на глобално ниво со ограничена територијална база (транснационален организиран криминал)	дејствување на глобално ниво со ограничена територијална база (глобален тероризам)	ограничено подрачје, цели за консолидација на контролата над одредена територија	ограничено подрачје, цели за консолидација на контролата над одредена територија
Однос со државните органи кон употребата на сила	когзистенција со државата или зголемени барања	когзистенција со државата или зголемени барања	се обидува да го замени државниот апарат со употреба на сила и да постави своја власт	се обидува да го замени државниот апарат со употреба на сила и да постави своја власт

Табела-Класификација на недржавни актери⁵⁵

⁵⁴ Kukhianidze, Alexandre et al, *Smuggling Through Abkhazia and Tskinali Region of Georgia*, Tbilisi: Polygraph, 2004, 5.

⁵⁵ Stefan Mair, *Classification of the sub governmental actors of low intensity conflicts*, 11-12.

Интензитот на меѓусебните врски е секако еден фактор кој ја прави разликата помеѓу господарите на војната, криминалните групи, бунтовниците и терористите, толку тешка. Сепак многу поважни се другите два фактора:

1) опаѓањето на државното спонзорство кое што ги натерало политички мотивираните бунтовници и терористи се повеќе да се впуштаат во криминални активности со цел да се здобијат со оружје и да ја одржат нивната логистичка инфраструктура;

2) тенденција на господарите на војната и покровителите на криминал да ја скријат својата незаконска економска агенда и да ги легализираат своите илегални активности. Во прилог на нивните интензивни меѓусебни врски, диверзификацијата на активноста и прикривање на мотивите, резултира со мутирање и мултиплицирање на идентитетите.

Новите меѓународни криминални групи го зголемиле бројот на членови со крајот на Студената војна и покажуваат желба за соработка со терористите. Годишите на војна и конфликти ги уништиле и ги осиромашиле семејствата и ги потцениле општествените вредности. Овие групи се развиваат на околната немаштија и деморализирано население а нивните дејствија се овозможени со отсуството на ефективна држава. Новите криминални групи не ја делат идеолошката мотивираност на терористите но, имаат заедничка причина во експлоатирање на послабите држави. Всушност, криминалните групи може да предизвикаат незадоволство, затоа што се смета дека со пролонгирањето на конфликтот тие го зголемуваат профитот.⁵⁶ Оваа средина - во која транснационалните криминалци, терористи и корупцијата се припојуваат - претставува закана за меѓународниот поредок.

Може да се заклучи дека има тенденција терористичките мрежи преку настојување да ги реализираат сопствените цели, повремено да формираат привремени ефективни коалиции со големите транснационални криминални мрежи, посебно кога нивните

⁵⁶ Mats Berdal and David M. Malone, *Greed & Grievance: Economic Agendas in Civil Wars*, Boulder, CO: Lynne Rienner Publishers, 2000.

активности се комплементарни во поглед за реализација на нивните стратегиски цели и мотиви на дејствување.

5.5. Реконцепција на транснационалниот организиран криминал како безбедносна закана

„Транснационалниот организиран криминал ќе биде дефинирачко прашање за креаторите на политики за 21 век-подеднакво дефинирачко какво што беше прашањето на Студената војна во 20 век и какво што беше прашањето на колонијализмот во 19 век. Терористичките и транснационалните криминални групи ќе се распространат поради тоа што таквите групи се главните бенефициенти од глобализацијата. Тие ги искористуваат предностите на: пофреквентното патување, трговијата, рапидното движење на парите, телекомуникациските и компјутерските врски, и имаат добри predispositions за понатамошен раст и развој”.

Луис И. Шели
Директор на Центарот за
транснационален криминал и корупција
Американски универзитет
Вашингтон.

Во студиите за безбедност толкувањето на транснационалниот организиран криминал како безбедносна закана претставува концепт кој се јавува по завршувањето на Студената војна.⁵⁷ Во дискурсот на студиите за безбедност припаѓаат и теми кои не се однесуваат на конвенционални закани, т.е теми кои излегуваат од рамки на традиционалното сфаќање на безбедноста, како што се еколошка безбедност, миграции, социјални проблеми, бегалци и внатрешно раселени лица, невработеност и сл. Дискурсот дополнително се проширува после 11 септември 2001 година. Структурите на транснационалниот организиран криминал активно се вклучени во финансирањето на терористичките организации на глобално и на национално ниво, во снабдувањето со оружје и муниција и

⁵⁷ Sayaka Fukumi, *Cocaine Trafficking in Latin America: EU and US Policy Responses*, Burlington: Ashgate Publishing Company, 2008, 21.

најсовремена комуникациска технологија, финансирање на определени политички партии, инфилтрирање на „свои луѓе“ во највисоките државни органи, извршување на одмазднички акции против органите и службите за безбедност во ситуација кога ќе бидат загрозени нивните криминални бизнис интереси и воспоставени позиции. На тој начин се воспоставува врска помеѓу парите и насилството, која во современите општествени услови претставува идеална комбинација за реализирање на различни екстремни цели. Во тоа светло, транснационалниот организиран криминал претставува нов тип на безбедносна закана, која се нарекува и нетрадиционална или „мека“ безбедносна закана⁵⁸. Исто така, доаѓа до секуритизација на транснационалниот организиран криминал преку употреба на специјални воени единици на САД и Велика Британија во деведесетите години на XX век во борбата против нарко-картелите во Јужна Америка, како и користењето на НАТО трупите во Авганистан за борба против трговијата со наркотици.⁵⁹

Концептуализацијата на транснационалниот организиран криминал како нетрадиционална или „мека“ безбедносна закана бара анализа на три нивоа-меѓународно, национално и индивидуално.⁶⁰ Анализата на транснационалниот организиран криминал е поинаква од анализата на традиционалните или „тврди“ безбедносни закани, бидејќи оваа закана не ја загрозува директно територијата и суверенитетот на државата. Како нетрадиционална безбедносна закана транснационалниот организиран криминал може да биде објаснет како феномен кој го загрозува идентитетот на државата. Под тоа се подразбира обликот на власта и политиката на одредена држава, како и начинот на кој останатите држави ја перцепираат во меѓународните односи.⁶¹ На меѓународно ниво транснационалниот организиран криминал ги нарушува нормите и

⁵⁸ Забелешка: Се воспоставува дистинкција во однос на традиционалните безбедносни закани, кои се однесуваат на воените закани.

⁵⁹ Nicole Jackson, Security, in Peter Burnell, Vicky Randall and Lise Rakner (eds), *Politics in a Developing World*, Oxford: Oxford University Press, 2008, 385.

⁶⁰ John Picarelli, *Transnational Organized Crime*, London: Routledge, 2008, 462.

⁶¹ Sayaka Fukumi, *Cocaine Trafficking in Latin America: EU and US Policy Responses*, Burlington: Ashgate Publishing Company, 2008, 31.

институциите на кои е заснован и на кои функционира меѓународниот систем. На национално ниво транснационалниот организиран криминал може да ја загрози внатрешната стабилност на државата, бидејќи влијае на клучните политички актери, кои поради нивната неспособност за ефикасно спротивставување на организираниот криминал и заради нивното вплеткување во разни криминални активности ја нарушуваат довербата на граѓанското општество во владеачката елита. Транснационалниот организиран криминал ја загрозува и безбедноста на граѓаните (индивидуална безбедност), односно доведува до чувство на небезбедност.⁶²

Во суштина, транснационалниот организиран криминал преку неговите филијали (криминални организации) постанува сè посериозна закана за фундаментите на современите општества. Неговата потенцијална енергија за продуцирање и развој на нови форми на криминалитет претставува погубна варијанта за нивното деструктивно дејствување врз секое општество, независно од неговиот степен на организираност, развој и култура.⁶³

Во теоријата за безбедност, како и во нивната перцепција на транснационалниот организиран криминал постои одредена разлика во сфаќањето на транснационалниот организиран криминал како безбедносна закана по државата од перспектива на реализмот и социјалниот конструктивизам. Со помош на логички метод и користење на дедукција се поаѓа од главните и општи места во теоријата за безбедност до заклучен суд за природата на транснационалниот организиран криминал како безбедносна закана.

Главни и единствени субјекти во меѓународните односи, по сфаќањето на класичниот реализам се државите кои исклучително дејствуваат во склад со своите национални интереси за опстанок во анархичниот свет. Јадрото на националниот интерес ја сочинува националната безбедност, кое подразбира чување и контрола на

⁶² John Picarelli, Transnational Organized Crime, in Phil Williams (ed), *Security Studies: An Introduction*, New York, London: Routledge, 2008, 462.

⁶³ Митко Котовчевски, Облици на криминално дејствување на транснационалниот организиран криминал, во Зборник на трудови, *Глобализација, мирот и безбедноста*, Тони Милески (уред), Министерство за одбрана и Филозофски факултет, Скопје, 2008.

територијата на државата и заштита на суверенитетот. Безбедноста се разгледува од воен поглед т.е решавањето на безбедносните предизвици, ризици и закани и бара примена на воени мерки. Референтен објект на безбедноста во класичниот реализам претставува државата. Иако секоја држава ги нагласува различните вредности (демократските, професионалните..), постојат две основни вредности-територијален интегритет и суверенитет. Ако државата не е во состојба да ги зачува своите основни вредности таа се чувствува небезбедна.⁶⁴ На основа на наведените главни одредници на класичниот реализам, може да се констатира дека транснационалниот организиран криминал не претставува воена закана по државата, бидејќи не ја загрозува директно територијата и суверенитетот на државата.

Транснационалните криминални организации ги доведуваат во прашање аспектите на државниот суверенитет и безбедност кои традиционално се прифаќаат како нешто што е неоспорно, дадено и сигурно. Тие ја докажуваат пропустливоста на границите кои номинално се под контрола на државите. Владите го задржуваат суверенитетот, но ако не можат да го контролираат увозот на оружје, дрога и луѓе на сопствената територија, нивната сувереност губи голем дел од своето значење. Сувереноста може и понатаму да биде корисна како основа за дипломатските односи во меѓународната заедница на држави, но повеќе не е одраз на реална контрола над територијата.

Криминалните организации добиваат пристап кон територијата на некоја држава со конспиративни методи, ги минимизираат можностите на државата да ги контролира нивните активности и ја спречуваат во настојувањето да наметне реален суверенитет. Иако главната цел на активностите на криминалните организации се состои во остварувањето на профит, неизбежен производ на нивните дејства е и имплицитното оспорување на власта и на суверенитетот. Заканата за државниот суверенитет не е директна туку подмолна: тоа не е

⁶⁴ Примери: Израел и Палестина, Индија и Пакистан, Србија и Косово, Грузија и Јужна Осетија.

закана за воената сила на државата туку предизвик за прерогативите кои се интегрален дел на државноста.

„Меките“ безбедносни закани се јавуваат поради:

- слабостите на државата и непостоењето на политичка легитимност;
- неуспех на државата да овозможи минимални услови за зачувување на јавниот ред на границите;
- прелевање на внатрешната нестабилност и насилство во меѓународните односи;
- како и заради неможноста на слабите држави за формирање на одржливи сојузи со цел создавање на стабилен регионален поредок.⁶⁵

Во тој поглед може да се сфати дека транснационалниот организиран криминал како „мека“ безбедносна закана не претставува директна односно воена закана за државата, туку на индиректен начин ги загрозува нејзините основни вредности доведувајќи до внатрешна нестабилност. Внатрешната слабост, односно нестабилноста на политичкиот систем на државата последователно влијае на формирање на различни криминални групи, кои доведуваат до состојба на внатрешна нестабилност во државата. Транснационалниот организиран криминал може да дејствува како моќна сила за терористите и бунтовниците, па дури и да се употреби како тајно оружје во внатрешните конфликти на државата. Тој може да ја деградира безбедноста, може да го потцени и сруши националниот морал, идентитет, финансиските и политичките структури. Меѓутоа, транснационалниот организиран криминал е насочен кон барање на поволни услови во кои ќе може да дејствува за да се здобие со материјална добивка, без оглед на општественото уредување на земјата. Тоа укажува дека и во развиените западни земји со изградена пазарна економија постојат поволни услови за незаконска и законска активност на транснационалниот организиран криминал.

⁶⁵ Andrew Hurrell, Security in Latin America, *International Affairs*, 74 (3), 1998, 541.

Под влијание на предностите кои ги нудат современите општествени движења, поради кои се создаваат и криминалните мрежи, внатрешните безбедносни проблеми се прелеваат на регионално а потоа и на меѓународно ниво. На тој начин безбедносните предизвици стануваат меѓународни и бараат меѓународен одговор кој подразбира воена, полициска или правосудна соработка. Една од основните препреки на воспоставување на соработката претставува зачувувањето на суверенитетот.

Во концептот на „социетална безбедност” најмногу е присутно мислењето дека транснационалниот организиран криминал претставува безбедносна закана по државата. За тој концепт посебно се дискутирало во Европа после завршување на Студената војна. Под тој концепт се подразбираат институционална стабилност и политичкиот систем на државата, како и водечката идеологија во државата. Клучно место во општеството имаат индивидуите, како членови на општествени групи и идентитетот. Во склад со концептот на социетална безбедност, „меките” безбедносни закани можат да претставуваат закана за општеството. Тие го разоруваат општеството преку потценување на моралот и вредностите. Доколку ставот за прелевање на безбедносните закани од државно на регионално, а потоа и на меѓународно ниво, го споредиме со концептот на социетална безбедност, може да се прифати гледиштето по кое меѓународната безбедност е „глобализација на националните безбедносни проблеми, каде социеталните и индивидуалните проблеми може да се разгледуваат како микроелементи на националната безбедност”.⁶⁶

На графиконот е претставено прелевањето на безбедносните предизвици, ризици и закани од внатрешно на регионално и меѓународно ниво и начинот на создавање на транснационалниот организиран криминал.

⁶⁶ Sayaka Fukumi, *Cocaine Trafficking in Latin America: EU and US Policy Responses*, Burlington: Ashgate Publishing Company, 2008, 26.

националната безбедност”.⁶⁶

На графиконот е претставено прелевањето на безбедносните предизвици, ризици и закани од внатрешно на регионално и меѓународно ниво и начинот на создавање на транснационалниот организиран криминал.

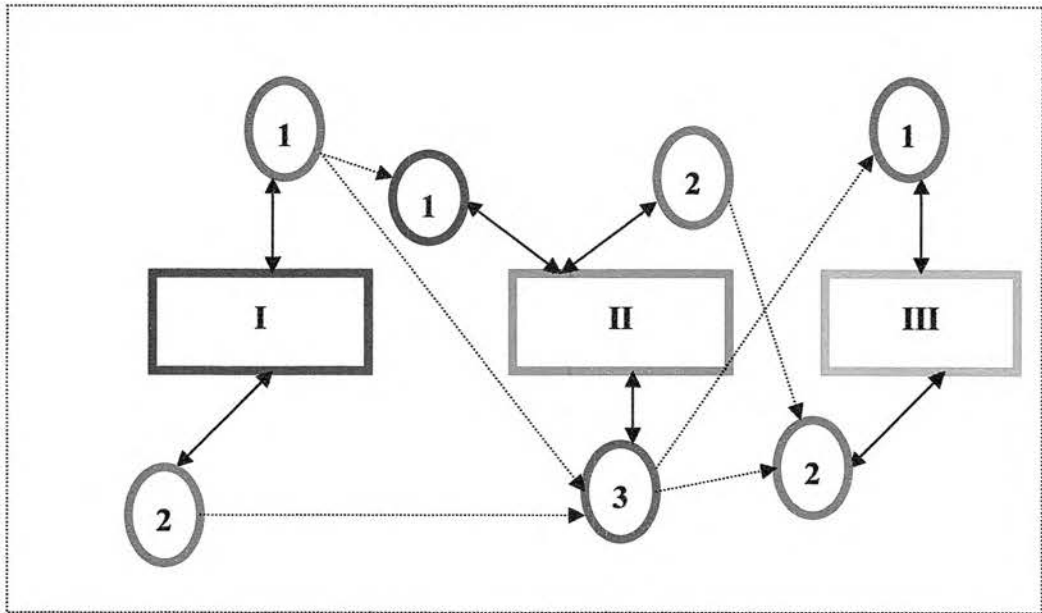

Графикон: Прелевање и создавање на транснационален организиран криминал

Претставени се три различни држави (I, II и III) и во секоја од тие држави дејствуваат две или три организирани криминални групи. Под влијание на глобализацијата доаѓа до создавање на криминални мрежи и може да се заклучи дека постојат две криминални мрежи (I1-I2-III1 и II2-II3-III1-III2; посредно може да се воспостави врска помеѓу I2-II3-III2), притоа внатрешните безбедносни закани се прелеваат од внатрешно на регионално, а потоа и на меѓународно ниво. На тој начин безбедносните закани не претставуваат само внатрешен проблем, туку и регионален, односно меѓународен проблем.

Во почетокот на деведесетите години во земјите на Југоисточна Европа почнуваат да дејствуваат меѓународни криминални организации, привлечени од можноста за проширување на

⁶⁶ Sayaka Fukumi, *Cocaine Trafficking in Latin America: EU and US Policy Responses*, Burlington: Ashgate Publishing Company, 2008, 26.

криминални групи“ формираат сосема нова врска со државата.⁶⁷ Групите кои се поврзани со „новиот криминал“ успеваат во неконтролираните делови од светот како што се држави кои се распаѓаат и сепаратистички делови и често имаат прекугранична природа. Слично со новите терористички групи, новите транснационални криминални групи сè повеќе започнуваат да дејствуваат во мрежи составени од помали ќелии.⁶⁸ Како што трендовите од тероризмот од 70тите и 80тите години не се потполно исчезнати исто така, организираните криминални групи од ерата на Студената Војна уште не е заборавен. Но, сепак, новиот криминал со забрзано темпо ја опфаќа светската криминална сцена и ефективно ги предизвикува службите за спроведување на законот кои остануваат беспомошни.

Разликата помеѓу традиционално организираните криминални групи и ново организираните криминални групи во однос на нивната поврзаност со државата е особено видлива во три главни области:

1. Традиционално организираните криминални групи се националистички по природа додека кај ново организираните криминални групи не постои таков интерес кон некоја држава на било кое ниво.
2. Криминалните групи во минатото дејствувале во определени географски региони, додека новиот вид на криминални групи опстојува дифузно во средини без владина контрола.
3. Традиционално организираните групи се користеле со корупција како оперативен инструмент за вршење на притисок кај државните власти, додека новите транснационални групи зависат од институционалната корупција внатре во владата за да можат да дејствуваат и да функционираат надвор од државата.⁶⁹

⁶⁷ Louise Shelley, *The Unholy Trinity: Transnational Crime, Corruption, and Terrorism*, *Brown Journal of World Affairs* XI, Issue 2, 2005, 101.

⁶⁸ Mair Stefan, *The New World of Privatized Violence*, *IPG* 2, 2003, 19.

⁶⁹ Louise Shelley, *The Unholy Trinity: Transnational Crime, Corruption, and Terrorism*, *Brown Journal of World Affairs* XI, Issue 2, 2005, 106.

Новите криминални групи се особено приспособени за преминување на границите за да дејствуваат транснационално: „тие дејствуваат надвор од постојните структури на власта и моќта во светската политика и развиваат софистицирани стратегии за заобиколување на спроведувањето на законот во одделни држави и во глобалната заедница на држави“.⁷⁰

Моделите на традиционална организација и современа глобална организација на транснационалниот организиран криминал

	<i>Традиционална организација</i>	<i>Современа глобална организација</i>
Транснационален организиран криминал	Заснован на моќ над локалните заедници „Фамилијарна“ организација	Заснован на експанзија на глобалните пазари Мрежи на претприемачи

Транснационалните организирани криминални групи на светскиот пазар дејствуваат слично како и мултинационалните компании, односно ги воочуваат предностите за стекнување на поголеми профити и имаат исти стратегиски приоритети.⁷¹ Недостатокот од владеење во државите кои пропаѓаат, кои овозможуваат слабо спроведување на законот, слаба погранична контрола и спречување на криминал-создава идеална слободна средина за создавање на нови криминални синдикати. Средината служи како инкубатор за формирање на нови криминални групи кои многу тешко може да се спречат.

⁷⁰ Phil Williams, Transnational Criminal Organizations and International Security. *Survival* 36, no. 1, 1996, 96-113.

⁷¹ Gary Potter, Transnational Organized Crime, in J. Greenen (ed), *The Encyclopedia of Police Science*, New York, London: Routledge, 2006.

5.5.1. Криминал кој мутира: две основни детерминанти

Ако се направи анализа за реалната проценка на државните обиди за контрола на криминалните активности (пр. перење на пари) од страна на терористите или криминалците може да се заклучи дека државните напори се неефективни на терен: државите, нивните политики, нивните закони, полициски сили и правосуден систем функционираат на едно ниво, додека терористите, структурите на организираниот криминал и нивните мрежи на трговија со оружје, наркотици, експлозиви и валути, функционираат на друго ниво. Овие две нивоа многу ретко доаѓаат во контакт и тоа во форма на апсења, напади и заплenuвање.

Организираните криминал може да си дозволи одредени неуспеси: количината која е конфискувана е многу помала од регуларниот данок; политичките упади служат само за да се стимулира криминалната елита, која се наоѓа во Дарвинова борба за опстанок која дејствува брзо, со противнапад истиот ден, затворање на ризичните операции и префрлање на средства во други побезбедни компании.

Постојат две димензии на дејствување-време и простор, преку кои може да се откријат изворите на средства на терористите или криминалците.

1) Борба во неконтролирани региони

- Беззаконски или „сиви” региони, непосреден простор помеѓу териториите кои се под ефективен надзор на полицијата на нацијата-држава.
- Зони/региони каде се испреплетуваат незаконските активности на терористичките групи и структурите на транснационалниот организиран криминал (трговија со луѓе, нарко-тероризам, криумчарење итн.)

2) Борба со времето

Овие агресивни опасни групи кои се опремени со најновата технологија, се здобиле со голема предност во време против државите кои се парализирани од административна и легална

инертност.⁷²

Денес, криминалните групи најчесто дејствуваат од бази лоцирани во неконтролирани, непристапни области. Тука тие акумулираат пари, кои што мора да поминат по легални патишта за да дојдат до легалната економија со цел да циркулираат електронски. Структурите на организираниот криминал регрутираат експерти од оваа област за да ја постигнат целта. Работењето со тим на адвокати и финансиски советници, овие банкарски професионалци постојано бараат дупки во законот на глобално ниво, проучувајќи го развојот на законот со една единствена цел: да се прикрие вистинското потекло на средствата со кои тие работат бидејќи при секоја голема трансакција се создава нов незаконски корпоративен идентитет кој после извршувањето на задачата веднаш се отстранува.

Структуралните промени на криминалните организации можат да имаат различни безбедносни импликации на националната безбедност:

- ✓ може да дојде до поделба на работите и териториите, т.е со разоткривање на една криминална група, останатите криминални групи остануваат заштитени;
- ✓ може да дојде до меѓусебни судири и вооружени пресметки помеѓу припадниците на различните „кланови“, со што се усложнува проблематиката на т.н. јавна безбедност;
- ✓ помали се шансите за разоткривање на помалите криминални групи;
- ✓ доаѓа до одвојување на легалните финансиски раководни работи од оние кои се поврзани со криминални активности.⁷³

Транснационалниот организиран криминал сè повеќе како закономерност ја манифестира својата моќ за експанзија на глобален план, и непрекинатост на избор и продуцирање на нови облици и видови на криминално дејствување. Исто така, на ниво на закономерност можеме да го издигнеме и нивното дејствување на

⁷² Xavier Raufier, *Chaos, terrorism and beyond: a strategic prognosis*, Criminology Institute, University of Paris II-Panthéon Assas, Department for the Study of the Contemporary Criminal Menace (MCC), Paris II, december 2008.

⁷³ Sasa Mijalkoviћ, *Organizovani kriminal kao savremeni bezbednosni problem-karakteristike i tendencije*, *Kriminalisticke teme*, broj 3-4, Fakultet kriminalistickih nauka, Sarajevo, 150-151.

територијата на повеќе држави во кои со различен обем и интензитет ги загрозуваат нивните витални општествени вредности.

Најзагрозени во овој контекст се транзиционите и постраницоните држави во кои транснационалниот организиран криминал врши дополнителна дестабилизација и попречување на севкупните државни стратегии и напори за надминување на економската и политичката криза.

Сé поголемата интернационализација на организираниот криминал доведува до многу сериозни импликации во соработката помеѓу државите, (посебно на транзиционите и постраницоните држави со останатите држави во меѓународната заедница).

Во тој контекст, транснационалниот организиран криминал сериозно ја загрозува безбедноста на сите држави во современиот свет. Степенот на нивната безбедносна загрозеност често пати се мултиплицира во ситуации кога транснационалниот организиран криминал дејствува во „симбиоза” со другите транснационални безбедносни закани со што во голема мера се промовира како глобален проблем и една од најопасните безбедносни закани на национално и глобално ниво.

6. Глобализацијата како мотиватор и олеснувач на односите помеѓу тероризмот и транснационалниот организиран криминал

Глобализацијата има придонес во зближување на транснационалниот организиран криминал и тероризмот.

„Глобализацијата може да биде сфатена како ширење, продлабочување и забрзување на светската меѓузависност во сите аспекти на модерниот општествен живот, од култура до криминал, од финансии до духовност”.⁷⁴

Во меѓународниот систем кој што продолжува да и дава приоритет на државата и на одржувањето на државна контрола од страна на државните учесници, глобализацијата вовела средина која се карактеризира со натпревар помеѓу недржавните учесници за контрола над државата. Се повеќе, државите се предизвикани од страна на недржавни учесници, вклучувајќи ги терористичките и криминалните групи, кои ги користат придобивките и можностите кои им се претставени преку глобализацијата.

Промената на глобалните услови влијаеше на склоноста на терористичките организации кон „мутација” и трансформирање во типични криминални организации. Ирската републиканска армија (ИРА), е еден од примерите, која повеќе децении дејствуваше како воено крило на партијата на Шин Фејн и се користеше со типични терористички методи. Со промена на условите и потпишување на договорот во Северна Ирска организацијата се насочи кон реализирање на криминални активности и примена на криминални методи за остварување и финансирање на нивните евентуални идни терористички напади.

Глобализацијата, зголемената миграција и комуникација, зголемениот пристап до информации, слободниот тек на идеи и технологии ќе ја зголемат нивната можност да оперираат на непријателски терен /„далечни бојни полиња”/ со скоро истата

⁷⁴ David Held, *The Global Transformation-The Globalization Debate*, Polity Press, 1999.

леснотија со која оперираат на домашен терен. Нивниот пеколен „прозорец кон светот“—нивните нови видици, секојдневно се збогатуваат со имплементација на драгоцените искуства од функционирањето на мултинационалните корпорации, големите разузнавачки организации /агенции/, меѓународните организации на активисти, како и преку примерите за активностите на нивните вистински браќа во меѓународните криминални организации.⁷⁵

Глобализацијата како процес во себе содржи и определени противречности и недоречености кои продуцираат и определени состојби кои се рефлектираат врз стабилноста на националните држави, но и врз определени сегменти на нивната безбедност и на безбедноста во глобални рамки. Глобализацијата може да ги изостри класните разлики, да ја потхранува корупцијата, да ги потврди диктаторите и да ги вооружи криминалните елементи и терористи.⁷⁶

Глобализацијата исто така врши притисок за културна доминација и на тој начин може да има корист или пак на глобално ниво да им парира на организираниот криминал и тероризам.

Многу од карактеристиките на современата глобализација кои се кријат во експанзијата на организираниот криминал исто така имаат слични ефекти во поглед на тероризмот.

Основните карактеристики на глобализацијата и транснационалниот организиран криминал се оддалечуваат од традиционалните дефиниции за криминалност, и покрај политичките императиви кои го тврдат спротивното. Претпоставените но, проблематични и специфични врски помеѓу финансирањето на глобалниот криминал и глобалниот тероризам го поддржуваат овој заклучок.

Еден од најсериозните ризици на глобализацијата за меѓународната безбедност е намалувањето на државната легитимност и државниот капацитет за одржување на монопол над законската употреба на насилство каде суверенитетот на државата и доделува потполн авторитет над употребата на сила внатре во

⁷⁵ Митко Котовчевски, *Полемологија*, Скопје: Филозофски факултет, 2011, 306.

⁷⁶ Види пошироко во: Тања Милошевска, *Глобализациски безбедносни импликации, Современа македонска одбрана*, бр. 11, јуни 2005, 159-171.

државните граници и надвор од неа за да го заштити територијалниот интегритет на државата.⁷⁷ Заканата наложена од страна на тероризмот и организираниот криминал е она што ја мотивира локалната јурисдикција за да се прифатат меѓународно контролирани агенди. Вообичаено ова би се отфрлило на основа на автономијата на кривичното право како државна област дури и во контекст на меѓународните криминални закани.⁷⁸ Со фокусирање на припадниците на организираните криминални и терористички групи, како и на државниот одговор преку прогласување за илегални, локалните власти го објасниле меѓународното значење на криминалните закани за да ги оправдаат локалните интервенции кои што можеби имаат мал реален удел во засегнатата јурисдикција. Феномените како тероризам и организиран криминал, се развиле до таа мера што го надминуваат капацитетот на државата за справување преку традиционалната дипломатија. Овие феномени се транснационални по природа и бараат координиран и мултинационален одговор.⁷⁹ Ова е пример на влијанието на меѓународната соработка во локализираната/ криминална правна политика. Некои од овие недржавни учесници играле важна улога во доведување на нетрадиционалните безбедносни закани на политичката агенда на државните учесници. Сепак, постојат недржавни учесници кои преку прифаќањето на различни динамики на глобализацијата денес претставуваат еден од најсериозните предизвици за меѓународната безбедност.

⁷⁷ Anna Leander, *Globalisation and the Eroding State Monopoly of Legitimate Violence*, *Copenhagen Peace Research Institute Working Paper*, No. 24, 2001.

⁷⁸ Mark Findlay, *International rights and Australian adaptations: Recent developments in criminal investigation*, *Sydney Law Review*, 17(2), 1995, 278–297.

⁷⁹ Mel Gurtov, *Global Politics in the Human Interest*, Boulder: Lynne Rienner Publishers, 1991, 9-11.

Во еден свет на сè поголема глобализација и зголемена меѓусебна зависност, државите сфаќаат дека таквите закани го ослабуваат нивниот авторитет, претставуваат закана за националната безбедност и ја кочат експанзијата на глобалното граѓанско општество.

Што е уште поопасно, разновидноста на законите стана глобална во обем и посериозна во ефектите како резултат на ширењето на знаењето, дисперзијата на напредните технологии и движењето на луѓето. Поради подобрувањата во транспортот и комуникацијата, глобализацијата повеќекратно ги зголеми примерите и уништувачката моќ на прикриените криминални активности и овозможи нови, невидливи закани (сајбертероризам и нови форми на биолошка војна).⁸¹ Овој развој, комбиниран со зголемените економски интеракции, придонесе за некои проблеми кои се во основата на безбедносните закани.

Во исто време процесот на глобализација, ги заостри и влоши голем број од старите проблеми на меѓународната безбедност и предизвика нови ризици и предизвици. Тие се тероризмот и сепаратизмот, националните, религиозните и другите форми на екстремизам, трговијата со дрога и организираниот криминал, регионалните конфликти, заканата од пролиферацијата на оружјето за масовно уништување, финансиските и економските кризи, еколошките катастрофи и епидемии. Сите овие проблеми егзистираа претходно, но во ерата на глобализација кога светот стана повеќе поврзан и меѓузависен, тие забрзано стекнаа универзален карактер и постанаа реална закана за регионалната и меѓународната безбедност.

Глобализацијата има бројни безбедносни импликации на националната и глобалната безбедност, од кои некои се позитивни, а некои негативни. Глобалните пазарни сили можат да создадат богатство и проширување на просперитетот, но таму каде што развојот е нееднаков може да резултира со зголемени политички

⁸¹ Ellen Frost, *Globalisation and National Security: A Strategic Agenda*, Institute for International Economics, Washington, DC, 1997.

тензии и ризици на нестабилност.

Новите глобални терористи се поврзани и со организираниите криминални групи, кои, исто така, дејствуваат на глобално ниво и ги користат сите предности на глобалните процеси. Општата контрола на финансиските текови ги приморува терористичките мрежи и групи да организираат криминални активности за да дојдат до финансиски и други средства неопходни за остварување на своите цели. Врската на глобалните терористи со структурите на транснационалниот организиран криминал создава глобална подземна економија. Подземната економија брзо ги усвојува сите техники на мултинационалните компании преку банкарство, off shore компании и користење на сите современи средства на комуникација.

Тероризмот и организираниот криминал може во иднина да дојдат во контакт како промотери на политички и економски промени. Онаму каде што државата е посилна и каде што пазарите се поотпорни, капиталот генериран преку организираниот криминал може да му даде поддршка на политичкиот тероризам со цел да се ослабне пазарот и да се создадат нестабилни пазарни услови во кои организираниот криминал би цветал. Глобализацијата донесе многу бенефиции но исто така е поврзана со несмален раст на меѓуграничните нелегални активности, кои создадоа подземна економија, која ги загрозува институциите на државата и цивилното општество во многу земји.

6.1. Глобален тероризам

Глобализацијата создаде значајни претпоставки терористичките организации да дејствуваат на меѓународен план, им понуди механизми со кои се зголемува нивното влијание врз многубројни популации и ги оспособи за напади на определени влади на други држави.

„Глобалните терористички организации успешно оперираат и функционираат на глобално ниво со помош на мрежи инсталирани насекаде низ светот. Колективно тие поседуваат капацитети и располагаат со оперативни можности да ги остварат своите крајно радикални цели во било која држава. Реализацијата на нивните идеолошки цели ја загрозува безбедноста на државите надвор од границите на нивните „матични територии“. Во време на модерна комуникациска технологија, интернет и способности за слободно и неограничено движење, се создава еден вид на „виртуелна нација“ која поседува огромен квантум на средства за моќ, вклучувајќи ги информациите, „вооружените сили“ и економската моќ. Најзначајната кохезивна сила што ги поседува овие моќни организации се изразува преку радикалните исламски верувања и силното заедничко спротивставување на вредностите на западната култура.“⁸²

Глобализацијата на тероризмот се согледува преку дејствувањето на тероризмот во функција на интернационализација на војната; можноста за легализација на тероризмот односно оправдување на тероризмот како облик на војување за „праведни“ цели, формирање на меѓународни терористички групи и етаблирање (позиционирање) на тероризмот како нуклеарна, биолошка и хемиска безбедносна закана.

Прераснувањето на тероризмот во глобална закана за светската безбедност е предоминантно последица на економската и политичката глобализација и меѓузависноста што предизвика фундаментални промени во производството, трговијата и финансиите.

⁸² Види пошироко во: Митко Котовчевски, *Полемологија*, Скопје: Филозофски факултет, 2011, 293-294.

Високиот степен на флексибилност на движење на луѓето, услугите, информациите поврзано со рапидниот раст на комуникации помеѓу различните култури и цивилизации ширум светот, услови креирање/создавање на глобално опкружување со несогледливи можности за глобално дејствување на терористичките организации.

Промените во светската економија, трговијата и финансиските услуги, водеа кон формирање на глобална меѓузависна финансиска и пазарна мрежа што резултирало со немоќ на владите да остваруваат контрола врз сите економски и финансиски трансакции кои се одвиваат на територија која се наоѓа под нивна јурисдикција. Пост-индустриското општество е вклучено во новите видови на политички и културни турбуленции во ерата на пост-студената војна, со нови отворени можности за терористички активности кои во новото опкружување на глобализација стануваат глобални *per excellence*. Кога говориме за глобалниот тероризам првенствено се мисли како на промени кои настануваат во организационата структура и радиусот на дејствување на терористичките организации (висок степен на децентрализација, помала улога на лидерот на групата, користење на нови технологии за организирање и делување на терористичките групи..), но исто така и на промени кои настануваат во мотивацијата на дејствување на терористичките организации (социјален мотив, верски и културен идентитет на маргилизираните групи, антиглобализам..) и последиците кои глобалниот тероризам може да ги произведе за општествената заедница (масовни физички деструкции, биолошка деградација, хемиска контаминација, масовно повредување и страдање на луѓето).

Внатрешната организациона структура на меѓународните терористички организации постепено се трансформира од строго хиерархиска структура кон високо децентрализирана структура со локални афилијации, по моделот на внатрешната структура на мултинационалните компании, кои имаат висок степен на автономија што ја отежнува идентификацијата на терористичката мрежа. Кохезивната сила на терористичката мрежа се повеќе се поместува од инфраструктура кон идеја или насоки/упатства на

интелектуалното јадро на групата или лидерот. Околу главната идеја се формира цела низа на мали групи кои често дејствуваат независно едни од други. Самата идеја, стратегијата или упатствата кои повремено ги соопштува интелектуално јадро на терористичката мрежа, е практично невозможно или е многу тешко да се лоцираат и идентификуваат, поврзувајќи ги во единствена виртуелна терористичка мрежа. Во новото глобално политичко опкружување, меѓународниот тероризам очигледно добива нов идентитет и нови димензии на дејствување, кој не е редуциран само на насилната димензија на тероризмот. Идеите и стратегиите на терористичките организации кои најчесто се фокусираат на социјалната неправда, културната, расната или верската дискриминација, економската бесперспективност на маргинализираните заедници, сами по себе стануваат едни од детерминирачките мотиви за бројни терористички активности на мали, изолирани терористички групи или само на поединци. Оваа дифузност и невидливост на хиерархиската идејна инфраструктура претставува најголема опасност која доаѓа од глобалниот тероризам.

Табела: Модели на традиционална организација и современа глобална организација на тероризмот

	<i>Традиционална организација</i>	<i>Современа глобална организација</i>
Тероризам	Заснован на поддршка во потчинетите заедници Воен модел на top-down организација	Заснован на симпатизери во неколку земји Мрежи на идеолошки оперативни одбори

Новите глобални терористички организации по својата внатрешна структура значително се разликуваат од традиционалните. Терористичките организации кои биле активни во

средината на XX век биле организирани во вертикален систем. Начелно, биле мали организации со мал број на активни припадници со точно дефинирана улога, прецизна субординација и стационирани на одредено подрачје. Највисокото раководство на организацијата настојувало да престојува во подрачјата каде ќе се реализираат терористичките акти, додека на територијата на други држави се дислоцирале евентуално поради безбедност. Раководителите биле задолжени за идеолошкото и оперативно раководење додека било каква самоиницијативна активност не била допуштена.

Новите глобални терористички организации ги сочинуваат илјадници припадници кои дејствуваат на глобално ниво. Структурата на овие организации е мрежаста и хоризонтална. Самостојните членови или малите групи имаат во рамки на организацијата висок степен на самостојност во одлучувањето. Раководството на организација се трансформира во оперативно ниво на раководење и станува верски-идеолошки лидер⁸³, односно елита која ја осмислува и ја дава политичката платформа на дејствувањето. Поради големиот број на припадници на мрежата и нивната дисперзија, основната улога на лидерот е проектирање на верска-идеолошка платформа која со своите идеи и цели може да биде прифатена од сè поголемиот број потенцијални терористи. Непосредната подготовка на операциите, изборот на целите, времето на нападот, ангажирање на непосредни извршители (терористи-самоубијци), препуштено е на локалните или регионалните структури на мрежата, освен кога станува збор за голем напад. Во тој случај, неопходно е одобрение од раководството. Како резултат на оваа структура и модалитети на дејствување, се изведуваат акции на локални верски фанатици (кои претходно немаат воспоставено формални врски со терористичката мрежа), и доколку се во склад со основните принципи на мрежата, ќе бидат дополнително прифатени како дел од поширока и координирана акција.

⁸³ Лидерите на овие организации се идеолози, односно религиозни авторитети.

„Глобалните терористички групи во голема мера ја користат и поддршката од регионалните и локалните терористички организации кои не мора да бидат поврзани со радикалното исламистичко движење. Овие организации и групи се подготвени да работат заедно со цел да ја мултиплицираат нивната моќ дури и во ситуација кога постојат значајни разлики во нивните идеологии или определени религиозни матрици“.⁸⁴

Поради финансиското и политичкото влијание, и стекнатиот авторитет на одделни терористички организации, многу помали организации ги прилагодуваат своите активности кон глобалните мрежи. Паралелно, се формираат регрутни центри, кои функционираат под закрила на легални активности,⁸⁵ чија основна цел е ширење на радикално верско-идеолошко учење на сродните терористички организации. Вакви погледи се шират и по пат на интернет каде се достапни пропагандните материјали на терористичките организации. На овој начин, се јавува можноста, односно се создава простор одредени поединци или групи да се препознаат како симпатизери, а потоа и како следбеници и припадници на терористичките мрежи, а со мрежата воопшто и да не воспоставиле физички или формален контакт.

„Стратегијата на глобалните терористички групи укажува на фактот дека тие во поглед на моќта се наоѓаат во инфериорна позиција. За таа цел, тие мора да дејствуваат асиметрично сметајќи истовремено на помошта од другите терористички групи, влади обединети против Западот, како и на поголемиот дел од исламската популација“.⁸⁶

⁸⁴ Види пошироко во: Митко Котовчевски, *Полемологија*, Скопје: Филозофски факултет, 2011, 297.

⁸⁵ Терористите често пати формираат добротворни организации кои подоцна ги користат како параван за прикривање на тековите на финансиските средства. Во овој контекст треба да се разгледува сè почестата забрана за дејствување и протерување на службениците на одредени „хуманитарни“ организации во некои држави.

⁸⁶ Митко Котовчевски, *Полемологија*, Скопје: Филозофски факултет, 2011, 298.

Многубројни терористички организации во своите прокламирани цели, но и во досегашната пракса, како своја цел ја наведуваат борбата против глобализацијата, притоа поистоветувајќи ја со надворешната политика на САД како главни носители на овие процеси. Меѓутоа, парадоксално е дека новиот тероризам всушност во себе содржи низа карактеристики на глобализацијата, почнувајќи од координирано дејствување на териториите на поголем број на различни држави, преку користење на најсовремените технолошки достигнувања, и остварување на глобални цели.

Терористичката организација е повеќе заинтересирана за реализација на политичката програма на маргинализираните социјални групи со цел добивање легитимација за своите терористички активности, за потоа преку реализација на политичката програма на етничката или верската група да ја максимизира својата политичка моќ и на тој начин да го легализира својот политички статус на национално ниво. Оваа стратегија бара висок степен на флексибилност и организациска способност и функционална адаптивност што е одредувачка карактеристика на современите терористички мрежи. Иако глобалниот тероризам преодоминатно е одговор на негативните последици на глобализацијата, глобалниот тероризам повеќе зависи од локалните политички, економски, културни или психолошки детерминанти. Нивната цел е да ги мотивира заедниците на активности против локалната влада, против процесите на глобализација, против државата, организациите или мултинационалните компании кои стојат на патот за остварување на нивната политичка програма со цел постигнување на сопствената цел која е насочена кон создавање на поголемо политичко влијание на маргинализираните заедници.

6.2. Глобален организиран криминал

Во ерата на глобализација транснационалниот организиран криминал стана позначаен отколку порано со поопасни последици и од таа причина е важно да се утврди дали и на кој начин претставува закана за националната и меѓународната безбедност.

Иако транснационалниот организиран криминал од секогаш бил поврзан со економската регулатива, неговиот пораст во 1980-те и 1990-те години се случи под влијание на глобалните трендови, односно фактори, меѓу кои најважни се:

- Зголемување на нееднаквоста на глобално ниво и развој на глобално „пазарно општество”,
- Големи движења (миграции) на населението,
- Слабење на контролите на границите, поврзано со распадот на поранешниот СССР и Варшавскиот пакт, како и демократизација на големиот број на африкански, азиски и латиноамерикански држави,
- Глобализација на трговијата, технологијата, транспортот, комуникациите, информациите и финансиските системи,
- Глобална „пазарна култура”,
- Експанзија на „сивата економија” (илегални пазари и неформална економија) и инкорпорирање на неформалната во формална економија.⁸⁷

Критично за глобализацијата и глобалниот криминал е интернационализацијата на основата, генерализацијата на употребата, дерегулацијата и унифицирањето на економиите. На криминалот се гледа како на пазарен услов и според тоа, неговото место во глобализацијата станува витално во анализата на современите вреднувања на криминалот и контролата. Исто така, тероризмот како диспропорцијален организиран криминал се потпира на меѓународната агенда, и неможе да се отргне од меѓународните

⁸⁷ Vincenzo Ruggiero, *Crime and Markets: Essays in Anti-Criminology*, Oxford: Oxford University Press, 2000, 94.

врски кои се продукти на модернизација.⁸⁸

Глобализацијата и неефективното законодавство на голем број држави во светот во голема мера ги олеснуваат валканите финансиски и банкарски операции со пари од непознато потекло (многу е мала можноста за успешно разграничување на криминалната од легалната финансиска дејност при операциите од овој вид).

Постојењето на моќните и широко распространети транснационални компании во глобализираниот свет претставува уште еден импулс за развој на можностите на транснационалниот организиран криминал и негова сè поголема интернационализација.

Глобализацијата претставува акцелератор на криминалот кој се повеќе и повеќе се манифестира во многу поголем и покомплексен опфат и во многу посуптилни и мултидимензионални облици. На ниво на национални држави неговиот обем и интензитет на дејствување зависи од нивото на неговата севкупна стабилност како и од степенот на неговата инфилтрираност и позиционираност во структурите на највисоките државни институции.

Криминалот во почетокот на 20-от век во голема мера беше локализиран, односно криминалците ги користеа можностите во даден град или територија на која тие живееле. Денес, како што легалниот бизнис се глобализира, истото се случува и со криминалот. Транснационалниот организиран криминал ги користи деловните можности за остварување профит и е во потрага по слаби системи на контрола за да го намали ризикот. Водачите на организираните криминални групи најчесто се дислоцирани од местата каде неговите последици најмногу се чувствуваат и на тој начин тие стануваат буквално невидливи.

Транснационалниот организиран криминал делумно може да се разгледува и како одговор на меѓузависноста и глобализацијата, или како нивна „темна страна“. Важноста на меѓузависноста и глобализацијата во смисла на олеснување на дејствувањето на транснационалниот организиран криминал е посебно евидентна во

⁸⁸ Robert Gilpin, *The political economy of international relations*, Princeton: Princeton University Press, 1987.

областа на трговијата, технологијата, транспортот, комуникациите, информациите и финансиските системи, каде глобализацијата создава нови можности за функционирање на криминалните претпријатија преку границите на одделни земји. Всушност, како што дозволените трансакции станаа транснационални, така и криминалните бизниси станаа транснационални.⁸⁹

Транснационалниот организиран криминал претставува предизвик и за државата и за новиот „глобализиран“ светски систем.

Последниот бран на глобализација се покажа како можност и предизвик за транснационалните организирани криминални групи. Иако многумина биле вклучени во транснационалната трговија со години, нивната ригидна/цврста структура и фокусот кон одржување контакти со локалните власти, предизвика некои од нив да ги пропуштат новите глобални можности. Ова доведе голем број од властите да тврдат дека тие се заменети од помали, пофлексибилни групи или мрежи. Мрежите се истакнуваат како адаптивен одговор на институциите за спроведување на законот на повидливите традиционални хиерархии, во суштина „следната генерација“ во организираниот криминал. Како што традиционалните групи се ослабени преку зачестени апсења и заплenuвања, пазарните празнини брзо се пополнуваат со агилни групи со низок профил. Ова ја наведува еволуцијата на организираниот криминал и докажува дека развојот ќе биде паралелен со ќелијската структура на тероризмот.

⁸⁹ Phil Williams, *Organizing Transnational Crime: Networks, Markets and Hierarchies* in Phil Williams and Dimitir Vlassis (eds), *Combating Transnational Crime: Concepts, Activities and Responses*, London and Portland: Frank Cass, 2001, 66-67.

7. Мрежно функционирање на терористичките и транснационалните криминални организации

Безбедносните предизвици создадени ширум светот на почетокот на XXI век, наметнуваат нов начин на перцепција и изучување на феноменот на тероризмот и транснационалниот организиран криминал. Соработката на терористичките организации со структурите на организираниот криминал и се поголемото преклопување на активностите со кои се занимаваат терористите и членовите на организираните криминални групи наведуваат на размислување дека тероризмот и транснационалниот организиран криминал неможат повеќе да се анализираат како две целосно различни појави.

Постулат: Како дел од своето дејствување, во пораст е употребата на сојузништво преку мрежни структури помеѓу терористите и криминалците.

Ова поглавје укажува на тоа дека транснационалните криминални организации и глобалните терористички организации се многу рационални во своето однесување и се потпираат на мрежните структури при нивното дејствување.

Мрежите се последователно глобални и локални. Нивната способност да ја искористат својата интернационална мобилност со огромна брзина, нивната поврзаност со локалните владини структури им дава огромна предност пред националните и локалните власти кои се обидуваат да ги запрат. Нивниот опстанок зависи од способноста на мрежата да се преорганизира со помош на соработка и да ја прекине соработката со леснотија, заземањето нови пазари и тоа што секогаш се чекор понапред.⁹⁰

Многу терористи, вклучувајќи го глобалното движење на џихадот исто така се потпираат на мрежното функционирање. Едно

⁹⁰ Nairn Moises, *Illicit: How Smugglers, Traffickers, and Copycats are Hijacking the Global Economy*, New York: Doubleday, 2005, 34.

објаснување на камповите за обука во Авганистан и на други места е тоа дека тие беа и се вежби не само за развивање на терористичките вештини и способности, но исто така и за развивање на врските помеѓу поединци кои последователно формираат ќелии кои ги спроведуваат нападите.

Кога станува збор за примена на теоријата врз терористичките групи, реалистите се стремат да ги игнорираат терористите, а либералите едноставно ги наведуваат во списокот на транснационални актери. Проникливата концепциска анализа посветена на терористичките групи произлезе од теоретичарите на националната безбедност кои на војувањето гледаат од аспект на нешто што е наречено мрежна војна. Терминот мрежна војна се однесува на „еден нов начин на конфликт (и криминал) на општествено ниво, на кој му недостасува традиционалното водење на војна и во кој протагонистите користат мрежни форми на организација и доктрини поврзани со нив, стратегии и технологии приспособени на информатичката ера”.

7.1. Вмрежување на формите на глобалниот тероризам

Од државно-спонзиран тероризам, карактеристичен за времето на Студената војна, кој беше познат и како метод на специјалното војување, еволуирањето на тероризмот отиде во насока на премисите на религијата и анархијата. Вмрежувањето на религиозно обоените терористички групи во услови на техничко-технолошки развој и експанзија на глобализацијата, претставува сериозна закана за светскиот мир и безбедност, што во неколку наврати е препознаено и од страна на Советот за безбедност на ООН.⁹¹

Ваквата еволуција на тероризмот отиде во насока на вмрежување на терористичките групи и нивно сè поголемо интернационализирање. На тој начин, искористувајќи ги условите кои го овозможува современиот свет на живеење, а пред сè, силните

⁹¹ UN Security Council Resolution 1368, 12. September 2001, SC. Res.1373, 28 September 2001.

интеракциски односи на меѓународен план, подемот на борбата за човекови права и обидот за толкување на правото за самоопределување во духот на сецесијата, глобализацијата и нејзиното влијание врз класичниот пристап на суверени држави, како и промената на рамнотежата на сили во меѓународната политика, започна процес на формирање на современиот тероризам.

Денес, со развојот на најновите научно-технички достигнувања и средствата за комуникација, терористите се прилагодиле кон новите околности и создале мрежа на терористички организации, чиишто организациски ќелии егзистираат во сите делови на светот.

Информациската револуција создава услови за формирање и јакнење на мрежните облици на организација и истовремено овозможува остварување на нивните компаративни предности над хиерархиските облици. Информациската доба не влијае само на изборот на цели и оружје на терористичките организации, туку и на нивниот начин на функционирање. Потенцијалната предност на мрежните организациски облици во однос на традиционалниот хиерархиски поредок, се согледува преку мрежната структура на латерална контрола, авторитет и комуникација за разлика од вертикалната комуникација.

Информациската револуција го помага создавањето и јакнењето на мрежните форми на организација и истовремено овозможува остварување на нивни компаративни предности над хиерархиските форми. Тоа особено ќе придонесе за нови можности на недржавните актери кои полесно ќе се трансформираат во мултиорганизациски мрежи во однос на традиционалните хиерархиски државни актери, со оглед на тоа дека недржавните актери побрзо се адаптираат на надворешните влијанија и попродуктивно ги користат информациите за унапредување на процесите за донесување на одлуки.

Основни карактеристики на мрежните организации се следниве:

1. Комуникацијата и координацијата не се однапред формално одредени преку вертикални односи на известување, туку се

остваруваат според потреба.

2. Внатрешноста на мрежата (пр. делови на мрежна организација во една држава или мрежна организација која е дел од поголема мрежа), најчесто се надополнува со врски со поединци надвор од организацијата (кои често ги преминуваат националните граници). Интерните и екстерните врски се создаваат и згаснуваат во зависност од животниот циклус на проектот односно задачата.
3. Внатрешните и надворешните врски не дефинираат бирократски правила/заповеди, туку заеднички вредности и норми, како и меѓусебна доверба. Поголемиот дел од активностите ги реализираат „самоуправувачки“ тимови, додека надворешните врски ги сочинуваат организиран збир кои вклучуваат комплексна мрежа на групи.⁹²

Може да се заклучи дека латералните координациски механизми го олеснуваат преземањето на операции на мрежните терористички организации и се поддржани од напредокот на информациската технологија.

Причините поради кои новите информациски и комуникациски технологии го поддржуваат настанувањето на мрежните форми на организација се:

- Зголемената брзина на комуницирање (со зголемена пропустливост на мрежата и широка вмреженост). Новите технологии ја овозможуваат комуникацијата и координацијата помеѓу раздалечените припадници на групите на терористичките организации.
- Намалената цена на комуницирање. Новите технологии значително ги намалија трошоците за комуницирање, овозможувајќи одржливост на мрежниот облик на организација (со оглед на потребата за интензивна комуникација).
- Интеграцијата на комуникациските и компјутерските технологии резултирала со зголемен опсег и сложеност на информациите

⁹² Peter Monge and Janet Fulk, *Shaping Organizational Form: Communication, Connection, and Community*, Thousands Oaks, Sage, 1999, 71-72.

кои можат да се споделуваат со помош на мрежата.⁹³

Технологиите на информациската ера се особено погодни за мрежните облици на организација чии припадници се географско оддалечени или се задолжени за спроведување на различни но комплементарни активности. Тоа не значи дека традиционалните хиерархиски организирани терористички организации нема да ги прифатат или користат информациските технологии за да ги подобрат интерните заповедни, контролни и комуникациски функции. Пример е сектата Аум Шинрикјо која била организациски високо централизирана околу личноста на водичот со кохезиона и строга хиерархиска структура, но истовремено во голема мера се користела со информационата технологија во внатрешноста на групата.

Концепцијата на мрежното војување е конзистентна со обрасците на случувања на Блискиот Исток, каде е очигледно дека новите и активни терористички организации ја усвојуваат децентрализираната флексибилна мрежна структура, која им овозможува преобразба од формално организирани и државно спонзорирани терористички организации кон приватно финансирани неформални мрежи. Ако е повисоко нивото на мрежната организираност на терористичката организација, се јавува поголема веројатност информациската технологија да се користи за потпора во процесот на мрежно одлучување. Најновите достигнувања на информациските технологии им овозможуваат на вмрежените терористички организации побрз, поефтин и посигурен проток на информации. Преку прифаќање на информациската технологија за одлучување, се зголемува веројатноста дека терористичките организации ќе користат иста технологија како средство за напаѓање (со цел за попречување на нормалното функционирање или уништување).

Потенцијалната моќ на Петтата генерација на војување беше демонстрирана во бомбашките напади во Мадрид во 2004 година. Во ова прилика, серија на масовни бомбашки напади на транспортната

⁹³ Peter Monge and Janet Fulk, *Shaping Organizational Form: Communication, Connection, and Community*, Thousands Oaks, Sage, 1999, 84.

организации ќе користат иста технологија како средство за напаѓање (со цел за попречување на нормалното функционирање или уништување).

Потенцијалната моќ на Петтата генерација на војување беше демонстрирана во бомбашките напади во Мадрид во 2004 година. Во ова прилика, серија на масовни бомбашки напади на транспортната инфраструктура која ја предводеа мрежно поврзани терористички групи, во еден единствен ден, и тоа во екот на националните избори, резултираа со вонредна состојба во владата во Шпанија, и влијаеше на моментално повлекување на Шпанските воени сили кои беа ангажирани во воена кампања против бунтовниците во Ирак.

Бомбашките напади во Мадрид се значајни од причини што терористите кои стоеја позади истите, беа главни дилери на дрога и дел од нарко-мрежата која се простираше од Мароко преку Шпанија и Белгија до Холандија. Додека почетните проценки за цената на бомбите кои беа употребени се движеше од околу 50.000 фунти, вкупната заработка откриена во дрога и готови пари, а која се поврзуваше со овие напади достигнува вредност од повеќе милиони фунти. При ова се дојде до сознанија дека групата која ги изврши терористичките напади е дел од транснационална криминална организација. Со ваквото ангажирање се демонстрира дијалектичката предност на Петтата генерација на војување над веќе познатите методи на војување од Третата и Четвртата генерација на војување.

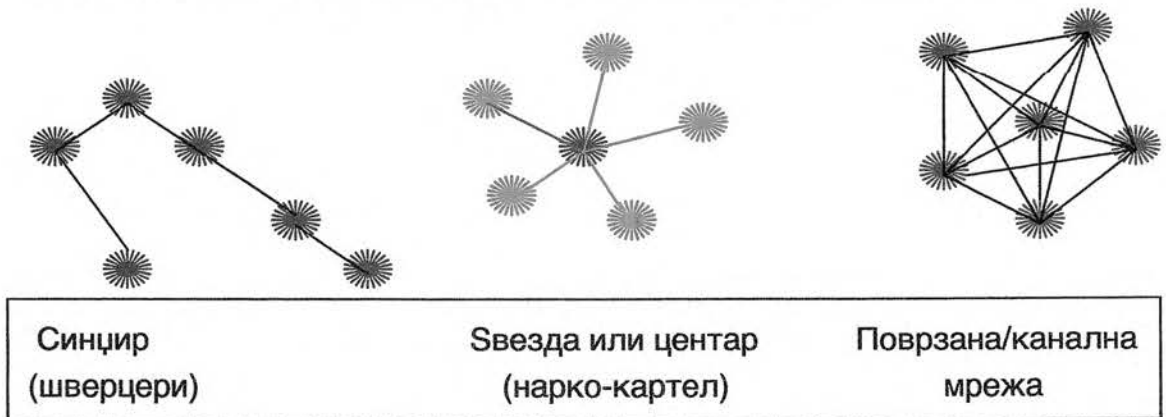

Слика-Основни типови и нивоа на мрежи⁹⁴

⁹⁴ John Arquilla and David Ronfeldt, *Networks and network: The Future of Terror, Crime and Militancy*, Santa Monica, CA: RAND Corporation, 2001, 8.

1. Мрежа во форма на „синџири“-комуникацијата помеѓу краевите на мрежата се одвива преку посредници, односно „свезди“. Оваа форма можат подеднакво да ја користат терористички организации и структурите на транснационалниот организиран криминал преку ланец за кримчарење во кој луѓето, добрата и информациите патуваат по линија која се состои од одвоени контакти/„свезди“ и каде комуникацијата од едниот до другиот крај на линијата мора да помине низ сите делови на „синџирот“.

2. Мрежа во форма на „свезда“-комуникацијата и координацијата помеѓу припадниците на мрежата се одвива преку централната „свезда“ или чвор. Овој вид на форма на организација е експлоатиран од страна на организацијата на нарко-картелот каде членовите на криминално-терористичките организации се поврзани со центарот или главниот организатор односно преку него мораат да комуницираат и да ги координираат сите свои активности.

3. Поврзана/канална мрежа претставува соработничка мрежа на повеќе меѓусебно поврзани помали групи. Мрежата на милитантните групи го применува овој облик на мрежно организирање.⁹⁵

Може да се заклучи дека најтешко се организира и одржува поврзаната/канална мрежа, која бара честа комуникација, но таа воедно нуди најмногу можности за спроведување на заеднички операции, односно таа претставува мрежен облик кој најмногу ќе просперира од информатичката револуција.⁹⁶ Во поврзаната мрежа хиерархијата не е изразена или воопшто не постои, а во внатрешноста на структурата може да фигурираат повеќе лидери и поради тоа донесувањето на одлуки, и понекогаш и самото дејствување е децентрализирано. Оваа предност им овозможува автономија и ја поттикнува иницијативата на помалите групи. Но, тука се јавува и опасноста дека таквата организација може да остави контрадикторни впечатоци кои се движат од анархичност до повеќекратна организираност. Успешното функционирање на овој мрежен облик

⁹⁵ John Arquilla and David Ronfeldt, *Networks and netwar: The Future of Terror, Crime and Militancy*, Santa Monica, CA: RAND Corporation, 2001, 7-8.

⁹⁶ Russel Howard, *Terrorism and Counterterrorism*, The McGraw-Hill/Dushkin, Connecticut, 2004, 92.

треба да се согледа во неговата потреба за постоење на заеднички интереси и цели, односно постоење на доктрина или идеологија чии стојалишта ги прифаќаат сите контакти/свезди.

Секоја форма на мрежна организација според потребата може да биде прилагодена кон различни услови и намена. „Свездата” или контактот може да биде претставен преку поединец, група и/или институции (или нивен дел), и држава, додека границите на мрежата можат да бидат јасно одредени, но можат да бидат и недефинирани, односно невидливи и порозни во однос на надворешното опкружување. „Свездите” на мрежата се повеќе или помалку поврзани во одредено членство каде сите комбинации се можни.

Покрај трите основни мрежни организациони форми постои можност за комбинирање кога настануваат хибридни форми.

-Мрежниот актер може да ја организира својата група како поврзана мрежа а истовремено да ја користи мрежата во форма на „синџири” и мрежата во форма на „свезда” за изведување на тактички операции.

-Терористичките и организирани криминални организации кои се хиерархиски структурирани можат да се користат со мрежни организациони форми за спроведување на тактички операции.

-Мрежните организирани терористички и организирани криминални организации во облик на поврзана/канална мрежа можат да се користат со хиерархиски организирани тимови за реализирање на тактички операции.⁹⁷

Конкретен пример за хибриден облик на мрежа е терористичката организација Ал-Каеда, односно, комуникацијата помеѓу припадниците на таа мрежа, која се остварува со комбинација на мрежата во форма на „свезда” (кога контактите, оперативците комуницираат со лидерот и неговите блиски соработници во Авганистан) и поврзана/канална мрежа (кога контактите на мрежата меѓусебно комуницираат без консултирање на лидерот на

⁹⁷ Russel Howard, *Terrorism and Counterterrorism*, The McGraw-Hill/Dushkin, Connecticut, 2004, 92.

организаџијата.⁹⁸

„Познатите непријатели кои ги модифицираат структурите и стратегиите за да ги искористат мрежните дизајни ги вклучуваат транснационалните терористички групи, распространувачи на оружје за масовно уништување на црниот пазар, нарко групи и други криминални групи, фундаменталистички и етнонационалистички движења, лица кои вршат пиратерија и шверцери на имигранти и бегалци”. Благодарение на информатичката револуџија насекаде низ светот, членовите на мрежите не мораат лично да се среќаваат. Од перспектива на терористите, поради тоа, безбедноста е подигната на повисоко ниво, а една организација може да има поддржувачи низ целиот свет. Овие актери главно се состојат од дисперзирани групи кои се согласуваат да комуницираат и да дејствуваат можеби и без централно лидерство или седиште. Се претпоставува дека хиерархиските организации, какви што се државите, можат да бидат несоодветно опремени за да се справат со едни такви организациски иновации.⁹⁹

Меѓународните криминални организации воспоставија софистицирани техники, маркетинг и дистрибуџија и потполно се способни да употребат висока технологија за да ги постигнат своите цели. Новитетот од работата во мрежа наречена „лабави фамилии” им овозможува да се одбранат од применувањето на законот, вешто вршејќи бројни активности на граница помеѓу дозволеното и недозволеното.¹⁰⁰

Иако транснационалните криминални организации и глобалните терористи имаат креирано внимателно дизајнирани стратегии со кои ќе постигнат одредени цели, целите само по себе се тешки за остварување. Во центарот на овој напор да се дојде до промени е изборот на цели и оружје. Сепак, терористичките напади е најдобро да се сфатат како финален резултат на повеќе активности кои

⁹⁸ Steven Simon and Daniel Benjamin, *America and the New Terrorism*, *Survival*, Vol. 42, no. 1, 2000, 70.

⁹⁹ John Arquilla and David Ronfeldt, *Networks and netwar: The Future of Terror, Crime and Militancy*, Santa Monica, CA: RAND Corporation, 2001.

¹⁰⁰ Centre for Strategic and International Studies, *Global Organized Crime: the New Empire of Evil*, Washington, 1994.

вклучуваат зголемување на фондовите, регрутација, обука, развивање специјални вештини и подготовки пред напад што може да трае со месеци, па дури и години. Во случајот на криминалните организации целта е финансиски профит. Со цел да се задржат ваквите добивки, криминалните организации развиваат нелегални бизнис-стратегии. Во исто време, затоа што продуктите и активностите се незаконски и за нив не важат официјалните бизнис-правила, мора да се преземат мерки да се справат со ризикот, без разлика дали е од страна на немилосрдната конкуренција која се бори да го заземе пазарот или од владата и органите на законот кои настојуваат да ги отргнат од бизнисот. Процесот на справување со ризикот се состои од повеќе нивоа и вклучува стратегии за избегнување и превенција на ризикот, напори да се победи или контролира ризикот и олеснувачки стратегии. Избегнувањето на ризикот често се прави преку јурисдиктивна арбитража во која криминалните организации оперираат од земји каде државата е слаба и неефикасна за борба со нив. Онаму каде земјата се соочува со организиран криминал, стратегиите на криминалците за справување со ризикот вклучуваат употреба на корупција и насилство за да го неутрализираат криминалниот правен систем до заобиколување на границите и контрола над имиграцијата, и конечно да се искористат слабостите на државата и да се задржи безбедноста на територијата. На третото ниво, криминалните организации спроведуваат стратегии за да се намали штетата и да се зголеми издржливоста. Една компонента од оваа стратегија е прифаќање на мрежните структури кои се подготвени за групирање и обнова во случај на уништување на некој од деловите на мрежата.¹⁰¹

Согледувајќи ја предноста и примената на мрежните организациони форми, мора да се земе во предвид дека иако мрежните актери имаат корист од зголемената брзина и намалената цена на комуникациите, широката вмрежаност, сепак целосната примена на потребните технологии е проблем за географски широко

¹⁰¹ John Baylis, James Wirtz, Colin S. Gray and Eliot Cohen, *Strategy in the Contemporary World*, second edition, Oxford University Press, 2007.

дистанцирани припадници на мрежите. Исто така, не треба да се занемари дека прифаќањето на потребните технологии кои овозможуваат еволуција кон мрежните форми, не се единствени и критично потребни технологии. За мрежното функционирање можат да бидат доволни и „старите“ начини на комуникација, како на пример, посредник-курир или преку комбинација на „новите“ и „старите“ начини на комуникација. Потребно е да се забележи дека мрежното војување не претставува интернет-војување, односно тоа не се одвива само во сајбер просторот, а начинот на водење и вкупните резултати на мрежната војна зависат од случувањата во реалниот свет.



Зголеменото ангажирање на исламскиот терористички фактор во Албанија и на Косово имало директно влијание на оперативната структура и организација на ОВК. Првиот формиран терористички одред бил составен од муџахедини од Саудиска Арабија, Египет, Албанија, Македонија и Иран кои биле поврзани со Ал Каеда. Во рамки на албанскиот терористички фронт на Балканот, на просторот на Македонија дејствува исламскиот терористички фактор преку постоење на воено и политичко крило. Формираната терористичка мрежа, покрај извршување на терористички акти, се користи и за

криумчарење на наркотици, оружје и луѓе, што претставува еден од поважните извори за финансирање на терористите.¹⁰² Според извештаите¹⁰³, дрогата доаѓа од Авганистан, се преработува во Турција, а потоа се транспортира на Косово, каде ја преземаат албанските нарко-дилери и ја пренесуваат преку различни канали во Западна Европа. Овие канали имаат две гранки-една која оди преку Албанија за Италија, и друга преку Бугарија и Унгарија. Како главен центар на албанската нарко-мафија која зазема 75% од пазарот во Европа се наведува Женева.

Ал Гама ал Исламија има изразена поврзаност со припадниците на терористичката организација ГИА-Египетски Џихад. Дел од припадниците на муџахединската заедница во БиХ соработуваат со припадниците на Ал Гама ал Исламија и терористичката мрежа на Ал Каеда. ГИА-Египетски Џихад е милитантна терористичка организација која реализира терористички обуки на подрачјето на Тунис, Алжир и се поврзува со одредени групи како што е Ал Гама ал Исламија која дејствувала и на подрачјето на БиХ. Оваа терористичка организација работела на уфрлување на странски државјани од арапско потекло во Босна и Херцеговина кои биле предводени од идејата за ширење на исламот. Голем дел од овие странски државјани се трансформирале во спиечки ќелии кои се активираат во одредени периоди во БиХ (Мостар). Војната во БиХ им послужи на терористичките групи како одличен полигон за обука-каде се создадени двонасочни канали преку кои терористите се обучуваа и истовремено стекнуваа искуство и потоа заминуваа во други региони како искусни терористи.

¹⁰² Види пошироко во: Domagoj Margetic, *Islamisticki terorizam na jugu Evrope*, Zagreb, 2006, 7.

¹⁰³ Observatoire Geopolitique des Drogues-Paris (преземено од Domagoj Margetic, *Islamisticki terorizam na jugu Evrope*, Zagreb, 2006).

ТРАНСНАЦИОНАЛНИ ТЕРОРИСТИЧКИ МРЕЖИ

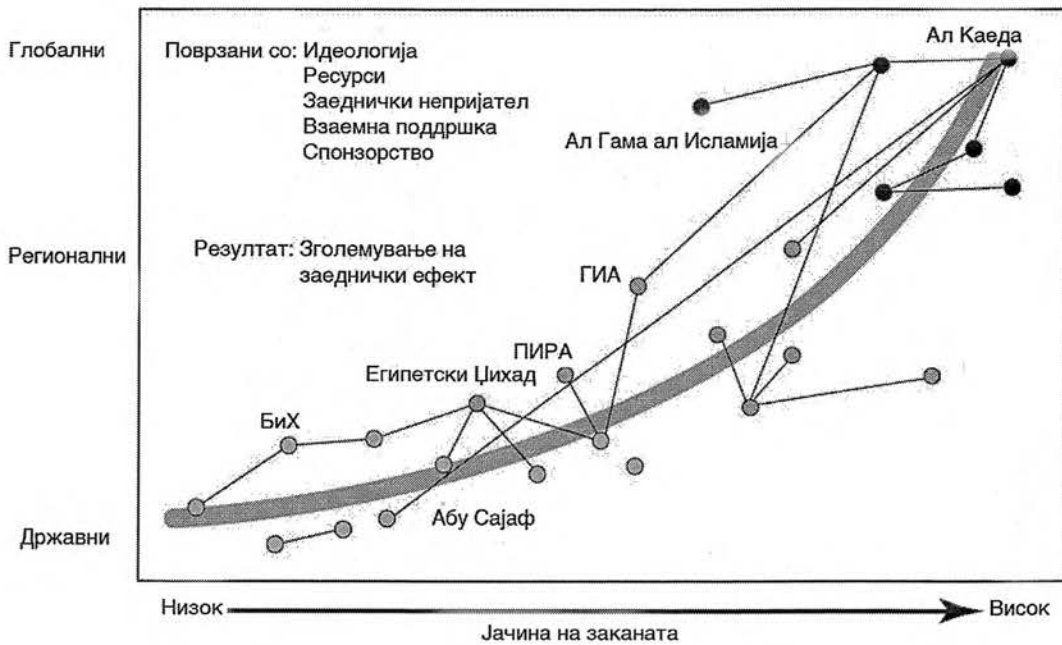

Според проценките на израелските служби за безбедност, терористичката оска и мрежа на Балканот (Босна-Македонија-Албанија-Бугарија-Косово-југот на Србија), како дел од глобалната исламска терористичка мрежа, брои денес околу 6000 терористи.

Создадена е силна капацитетна-добро организирана и меѓусебно поврзана терористичка-криминална мрежа која ја сочинуваат муслиманските екстремисти муџахедини и Ал Каеда од една страна, и воено (терористичко) крило на паналбанското сепаратистичко движење, од друга страна. Ал Каеда, Иран и некои други исламски земји создадоа во БиХ силна организирана вооружена и радикално индоктринирана мрежа, која служи како база за регрутирање, обучување, планирање и реализирање на терористички акции.

Ал Каеда во 1991 година во Софија ја формира командата за поддршка и координација на терористички активности. Раководството на командата во 1994 година го презема Ајман ал Завахири (вториот човек во Ал Каеда). Негова главна мисија била да се воспостави разузнавачка и терористичка инфраструктура за уфрлување на муџахедини на Косово и во Македонија. Ал Каеда

започнала во 1994 да ја создава инфраструктурата во Албанија, година во која оваа земја ја посетува Осам бин Ладен. Во тој период се воспоставуваат ќелии на Ал-Каеда на Косово. Таквата силна терористичка мрежа набрзо започнува да дејствува и надвор од БиХ и Косово, попрецизно во Македонија, 2001, Шпанија, 2004 и Велика Британија во 2005 година.

Разузнавачките кругови во Албанија го потврдуваат присуството на Бин Ладеновата мрежа преку присуство на пет групи на борци-борци на џихад од Египет, Судан, Саудиска Арабија, Алжир и Тунис преку нивно учество во судирите на Косово, во редовите на терористичката организација ОВК.



Во многу аспекти, транснационалните врски се идеална организација за криминалните и терористичките дејствија во глобализираниот свет. Мрежите се распространети и иако сите имаат свој центар, транснационалната распределба го отежнува процесот на државите да го нападат нивниот центар на гравитација.

Резултатите од истражувањата на моделите и трендовите на активности ја потврдуваат хипотезата дека „новиот“ тероризам еволуира кон мрежно дејствување-војување со оглед на тоа дека:

- сé поголем број на терористички организации ги прифаќаат мрежните форми на организација и притоа сé повеќе ја користат информациската технологија;
- терористичките организации (оние кои се основани осумдесетите и деведесетите години на 20 век) се подлабоко вмрежени за разлика од терористичките организации со долга традиција;
- помеѓу степенот на активност на терористичките организации и степенот на прифаќање на мрежните форми на организација постои позитивна корелација. Во прилог на ова тврдење се новите и помалку хиерархиски организирани терористички организации како што се Хамас, Палестинскиот исламски џихад, Хезболах и Ал-Каеда, кои воедно станаа и најактивни терористички организации;
- еднаква е веројатноста дека информациската технологија ќе се користи како организациона потпора и како средство за напаѓање при војување;
- поголема е веројатноста дека новорегрутираните припадници на терористичките организации се поспособени за користење на нови технологии, што имплицира дека во иднина ќе бидат подлабоко вмрежани и повеќе ќе ја користат информатичката технологија.

7.2. Потенцијално преклопување на мрежите на транснационалниот организиран криминал и тероризам

Оваа глава се осврнува на врските помеѓу криминалните групи и терористите и потенцијалното поклопување на нивните мрежи. Анализата за транснационални криминални организации и терористички организации односно за развојот и организациските мрежи помеѓу и во рамките на овие организации на преклопувањата на мрежите е значајна за импликациите за противтерористички политики и акции.

Тоа што и криминалните организации и терористичките организации заеднички ги користат принципите на мрежи не значи дека терористичките и криминалните мрежи или организации секогаш се преклопуваат. Постоенето на работни релации помеѓу некои терористички групи резултираат во релативно ниско ниво на соработка како безбедни засолништа, патни документи, оружја, информации и слично. Се разбира, важно прашање е дали овие мрежи за делење на информации помеѓу некои терористички групи се прошируваат на вистинските мрежи на терористички групи со криминални организации и дали оваа соработка подразбира било каков координиран напор кон долгорочни организациски алијанси, здружувања или трансформации.

Генерално, мрежната организација е помалку хиерархиска и затоа порамномерна од традиционалната организација. Појавните комуникациски структури (за разлика од формалните врски) се адаптивни и соодветни, комуникациските врски ги надминуваат организациските нивоа и ограничувања и врските избледнуваат. Врските се градат и рушат врз основа на потребите за постигнување на мисијата/задачите на организацијата. Мрежната организација се стреми да биде информациски богата и технолошки софистицирана толку колку што врските се креирани да произведуваат, делат, чуваат и добиваат различни информации и перспективи. Тоа е помалку стабилен систем дизајниран за средини кои исчезнуваат.

Создавањето и распаѓањето на мрежите сугерира континуирана реконфигурација на организациското структурирање. Мрежните организации често се мешаат со стратегиски алијанси помеѓу организациите.¹⁰⁴

Стратегиските или тактичките алијанси претставуваат намерно и формално поставени односи создадени помеѓу две или повеќе организации и во секоја организација. Комуникациската структура може но не мора да биде хиерархиска и бирократска, механичка и стабилна. Овие алијанси се генерално креирани да следат определени идентификувани дополнителни цели но се дизајнирани да оддржуваат независност од организациите додека се поврзани. Во стратегиски или тактички алијанси секоја организација се стреми да има одредени улоги и ако има простор за појавни врски. Стратегиската алијанса може да се разбие со малку влијание врз внатрешната динамика на секоја организација вон заедничкиот стремеж кон определена цел.

Мрежите може да варираат во големина, облик, членство, кохезија и цел. Мрежите може да бидат мали, локални или глобални, национални или транснационални, кохезивни или дифузни, централно водени или високо децентрализирани, со резултат или без дирекција. Специфична мрежа може да биде стеснета или цврсто фокусирана на една цел или да е широко ориентирана кон повеќе цели и може да биде или ексклузивна или сеопфатна во своето членство.

Терористичките групи воспоставиле во целиот свет врски и мрежи обезбедувајќи соработка помеѓу национални и меѓународни терористички организации во форма на финансиска и техничка поддршка.¹⁰⁵ Централни проблеми во мрежната литература за терористички организации сеуште се појавуваат денес.

Прво, без оглед на инхерентниот механизам и појавната флексибилност вградена во терминот мрежа, јавните креатори на политики ги разгледуваат терористичките мрежи како *хиерархиски*

¹⁰⁴ Michael Stohl, *Networks, terrorists and criminals: the implications for community policing. Crime Law Social Change*, Springer Science+ Business Media, 2008.

¹⁰⁵ Michael Stohl, *The international network of terrorism, Journal of Peace Research*, 20(1), 1983, 87–94.

организирани и централизирани бирократии.

Второ, тајната природа на терористичките мрежи му овозможува на политичкиот опортунизам да наметнува компромис за *релијабилноста и валидитетот на граничните спецификации*, извештаи за поврзаност и последователни заклучоци.¹⁰⁶

Робустноста и еластичноста на терористичките мрежи не се основани на бројни врски кои испраќаат или примаат информации, туку на одржуваната можност да мобилизираат и анимираат како актуелни така и идни борци, поддржувачи и симпатизери преку овие врски.¹⁰⁷ Иако истражувачите на тероризмот долго време биле свесни дека терористичките мрежи кои издржале низ времето се врзани со етнонационални или борби на заедницата, продолжени конфликти, политички настани или перцепирани историски нееднаквости.

Додека оние кое го посвојуваат мрежниот јазик често пати нагласуваат дека современите организации не се повеќе структури кои се поврзани заедно низ познат ланец на наредби и дека мрежите се повеќе хоризонтални отколку вертикални. Кога се дискутира за создавање на цели, мотиви и можности тие често пати паѓаат во неколку хиерархиски претпоставки (а) мрежните идентитети и улоги се фиксирани и константни, (б) мрежите оперираат според формални и недвосмислени правила и (в) овие правила ограничуваат како членовите на мрежата се однесуваат, дефинирајќи и лимитирајќи што е дозволена а што недозволена акција.

Мрежите треба да се разберат како привремени, динамични, појавни, прилагодливи, претприемнички и флексибилни структури. Иако се организирани околу пазарните и хиерархиските принципи, мрежните организации се креирани од комплексни мрежи на размена и зависни врски помеѓу многубројни организации.¹⁰⁸ Во зависност од зоните на нивната соработка тие може да ги поминат националните ограничувања и така да оперираат во многу различни социјални

¹⁰⁶ Cynthia Stohl and Michael Stohl, *Networks of terror: theoretical assumptions and pragmatic consequences*, *Communication Theory*, 17(2), 2007, 93–124.

¹⁰⁷ Bruce Hoffman, *Al Qaeda, trends in terrorism and future potentialities: an assessment*, Rand Corporation, 2003, достапно на: <http://www.rand.org/pubs/papers/P8078/P8078.pdf>.

¹⁰⁸ Peter R Monge and Noshir Contractor, *Theories of communication networks*, Oxford: Oxford University Press, 2003.

милеа и на многу различни начини. Постојат исто така и некои историски тензии. Утврдените организирани криминални организации се високо националистички. Криминалните организации Јакуза или Мафија, на пример, може да формираат како еднократни краткотрајни или долготрајни алијанси. Утврдената организација колку поцврсто е структурирана толку е поверојатно таква организациска структура да преовладее.

Со други зборови, за мрежниот пристап да биде корисен, не можеме да размислуваме за мрежната структура дека има јасна команда и контрола со некои врски за давање на наредби на другите. Терористичката мрежа е нексусот на повеќе групи и конституенти кои се поврзани на значајни но нехиерархиски начини и можат единствено да се разберат во контекст. Се разбира ова го прави прашањето на дефинирање и определување на мрежни ограничувања многу важно. Како ги определуваме границите на кој е во мрежата а кој не е, има критички значајни политички импликации.

Јасно е дека секогаш кога ќе се занимаваме со тајни организациски мрежи валидноста на податоците ќе биде во прашање (дури и највнимателните разузнавачки агенции и полициски служби во светот ќе треба да направат претпоставки и да извлечат заклучоци од многу некомпетентни и сомнителни податоци. Исто така, новинарите мораат често да ги пишуваат своите написи од материјал обезбеден од владини службеници или од терористи или симпатизери кои обезбедуваат материјали за сопствени цели). Без оглед на недостигот и /или неконзистентната спецификација на инклузивни правила како што кои се ограничувањата на организацијата често пати биле многу повеќе интенционални и политички отколку невнимателни или неизбежни.

Решението на дилемата за спецификација на ограничувањата лежи во нашата можност за идентификација на конститутивните карактеристики на организациската комуникација во смисла на координација, контрола и интеграција на членство - колаборативен интерфејс кој резултира во систематичка структура која е значајна и препознатлива. Накратко, нужно е да се биде способен да се

разликува помеѓу можноста „да се поврзува мрежно“ од способноста да се мобилизираат, контролираат и координираат членовите на специфично планиран акт. Ова значи дека не сите акти на мобилизација се еднакви во нивното значење.

Можеби најважните разлики помеѓу групите се природата на нивните цели и целта на насилство кои го употребуваат.

Некои мрежи се градат врз релации на хомофилност (семејство, пријатели, идентитет). Споредувајќи со етнички базирани терористички организации како што се Хамас, Хезболах и баскиската ETA со мулти-етнички терористички групи како што се Ал Каеда и Аум Шинрикјо ја истакнуваат критичката важност на разликување помеѓу глобални и локални мрежи. Хамас и други етнички базирани организации формираат ќелијска структура компонирана примарно од хомофилни врски (пр. клан или група од етнички членови).¹⁰⁹ Конспираторите не формираат многу нови врски вон мрежата и често ја минимизираат активацијата на постоечките врски во мрежата. Цврсти врски, кои остануваат често скриени, се фреквентно формирани години претходно во училишта и кампови за обука, и ја држат ќелијата поврзана. Многу вакви организации исто така ги регрутираат нивните членови само од познати отколку од затворени кругови на потенцијални учесници, на пример од семејство или клан и зависат од роднински врски кои им обезбедуваат доверба.

Криминалните мрежи базирани на етницитет се генерално лоцирани во етнички заедници кои нудат бази/засолништа и константно снабдување со регрути. Кога овие етнички заедници ќе се прошират вон националните граници, стратегиска алијанса помеѓу групите може да се развие. На пример, Албанската криминална организација ги користеше сопствените криминални профити да купи оружје и воена опрема за Косовската Ослободителна Армија – но, може да се тврди дека нивната етничка национална религиска идентификација беше нивна мотивација која му асистираше на

¹⁰⁹ Augustus Norton, Terrorism in the Middle East, in Vittorfranco Pisano (ed), *Terrorist dynamics: a geographical perspective*, Arlington: International Association of Chiefs of Police, 1998, 1-44.

нивното преку гранично „братство“.¹¹⁰

Други мрежи се градат врз основа на хомофилноста на определена вредност и „истомисленост“. Ако терористичките и криминалните организации се согласат да соработуваат, тие најверојатно ќе се соочат со разликите во врските кои ги имаат доближено заедно во нивните две различни мрежи, вклучувајќи го не само профитот версус политичкиот мотив туку и формите на врски кои ги поврзуваат потенцијалните регрути. Кога организациите се конституирани од униплекс идеолошки врски (компарирани со мултиплекс врските и идеолошките линкови) тие можат исто така да бидат репродуцирани и заменети од многу поголем број на потенцијални регрути. Нивните ограничувања се исто така многу повеќе попустливи. Исто така ако членовите се „идеолошки поврзани“ отколку „идеолошки/идентитетно поврзани“ тие не развиваат структура на мал свет и како такви случајната деструкција на ќелијата ги остава овие типови на организации повеќе повредливи.

Довербата е хроничен проблем за било која тајна организација вклучувајќи ги и организираниот криминал и терористичките организации. Така, ваквите организации во нивните напори да избегнат казна и да преживееат внимателно ќе ги скенираат нивните шеми на регрутација, ослонувајќи се повеќе на силни отколку на слаби врски и често бараат тест на лојалност или верност. Постоенето на „цврсти врски“ како и трајни односи базирани на високо ниво на доверба, взаемна почит и заеднички грижи се карактеристични за алијансите кои се формираат помеѓу транснационалните криминални и терористички организации, но исто така се повеќе минливи односи базирани на краткотрајни случајни интереси.¹¹¹ Тајните мрежи веројатно ќе формираат тактички еднократна или многу краткотрајна конекција отколку поврзаност или чиста алијанса за да ги намалат шансите од пенетрација. Во многу случаи поврзувањето ќе биде директно поврзано со семејството или

¹¹⁰ Tamara Makarenko, *The crime-terror continuum: tracing the interplay between transnational organised crime and terrorism*, *Global Crime*, 6(1), 2004, 129–145.

¹¹¹ Phil Williams, *Transnational criminal networks*, in John Arquilla and David Ronfeldt (eds), *Networks and netwars*, Santa Monica: RAND, 1999, 61–97.

со сродството-многу италијански мафијашки групи се сеуште организирани преку семејни врски, додека турската трговија со дрога и криминални организации е сеуште базирана на кланови. Други поврзувачки механизми го вклучуваат етницитетот и заедничкото искуство во кое учесниците развиваат силно чувство на доверба и взаемно потпирање. Членовите на тајните мрежи првенствено се потпираат на претходно формираните мрежи кои ја формирале организацијата-основа на која тајното здружение е формирано (силни врски) за да компензираат за ризикот кога се во интеракција со екстерни индивидуи и групи.¹¹²

Централизираните и децентрализираните мрежи манифестираат висок степен на ранливост, додека распространетата мрежа е флексибилна да опстане во случај некои од компонентите на мрежата (терористички или криминални групи) да бидат откриени, кога веднаш се пронаоѓаат алтернативни патеки со цел непрекинато функционирање на системот, т.е. криминалната или терористичка организација. Ова е една од причините зашто е толку тешко да се допре до криминална или терористичка мрежа која поседува, односно има карактеристики на распространета архитектура.

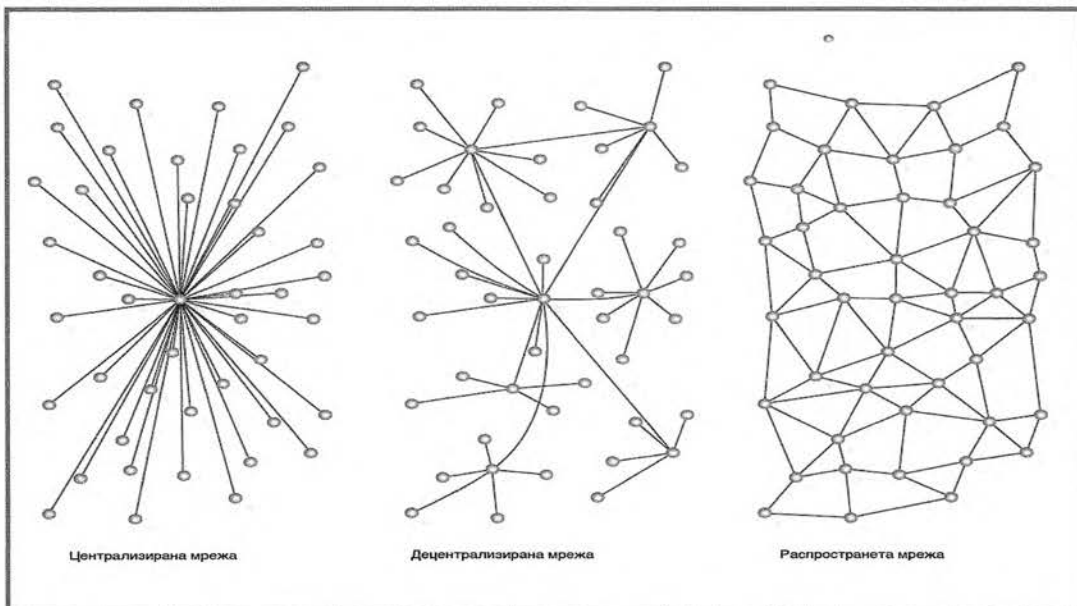

Слика-Видови на мрежи

¹¹² Carlo Morselli, Christian Giguere and K Petit, The efficiency/security trade-off in criminal networks, *Social Networks*, 29, 2007, 143–153.

Кога се работи за овој вид на мрежа, каде се очекува вистинско влијание, неопходно е да се нападне постојната група, со најголем број на концентрирани врски. Ако не се идентификува вистинската група или не се успее во намерите да се елиминира, мрежата е способна многу брзо да се реконфигурира како на пример мрежата на Ал-Каеда, која себеси се реконструира на различни нивоа и во различни региони.¹¹³

Комплексноста на овие мрежи се согледува преку лесното еволуирање во други понапредни форми кои се многу ефикасни во размена на информации и се тешки за откривање, додека нивната топологија е способна да се адаптира на променливите околности и да ги разреши препреките со цел да ги реализира зацртаните планови.

Солидно организирани криминални и терористички компоненти на овие мрежи јасно ги демонстрираат овие предности. Комуникацијата е возможна на хоризонтално ниво помеѓу повеќекратните контакти, овозможувајќи им локално решавање на проблемот без да го пријават на командниот центар и со тоа ги надминуваат вертикалните линии на комуникација. Оваа флексибилност и локална иницијатива на распространетите мрежи го покажува контрастот со ригидноста на хиерархиите, кои се не доволно прилагодени туку најмногу се способни за реализирање на контрола.¹¹⁴

Првата категорија на мрежи е тесно поврзана мрежа (small-world network), која се карактеризира со кратка должина на патеките помеѓу компонентите на мрежата што се нарекува дијаметер d . Тоа е генерално прифатен математички модел конструиран со поврзување на секоја група во мрежата. Поради случајните врски во оваа мрежа, дури и многу голема мрежа може да има мал дијаметар.¹¹⁵ Анализата

¹¹³ Francesco Badia and Dalmasas, *Small-World Networks, Violence and Global Distress*, chapter 9 in Martin Jones, David Lane, Ann and Paul Schulte (eds) *Terrorism, Security and the Power of Informal Networks*. Cheltenham, UK: Edward Elgar Publishing Limited, 2010, 217-240.

¹¹⁴ Marc Sageman, *Understanding terror networks*. Philadelphia: University of Pennsylvania Press, 2004, 165.

¹¹⁵ Duncan Watts and Steven H Strogatz, *Collective Dynamics of 'Small-World Networks*, *Nature*, Vol. 393, June 4, 1998, 441.

на оваа категорија на мрежи е комплицирана поради бројноста на врските кои се воспоставуваат. Најкратката патека во мрежата не е таа која математички се обработува со помош на алгоритми, бидејќи индивидуата типично во дадена општествена мрежа има целосно разбирање на сопствената локална мрежа но има ограничено знаење за глобалната мрежа.¹¹⁶

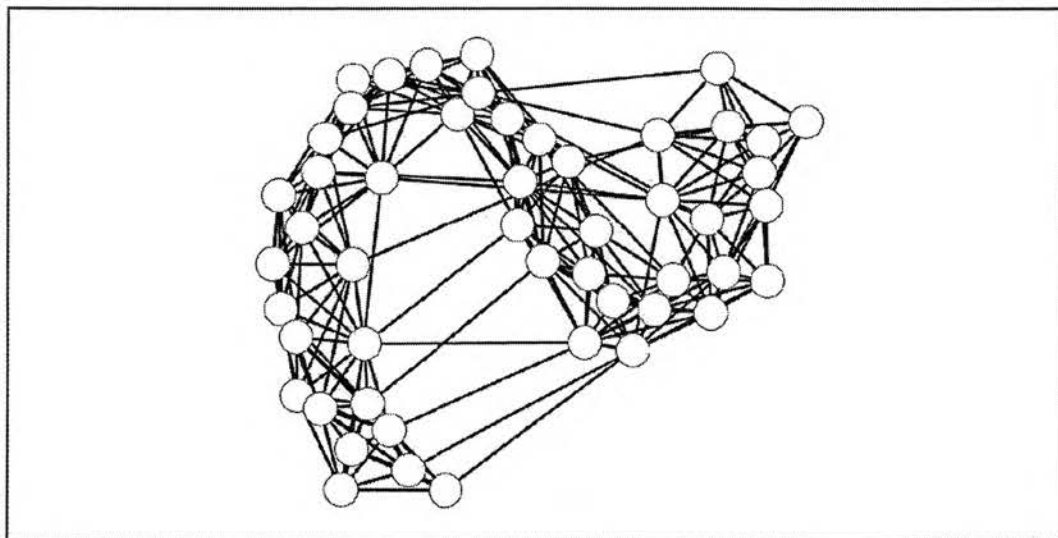

Слика-Тесно поврзана мрежа (small-world network)

Разбирањето на мрежните динамики може да помогне за напаѓање на бројноста на терористичките ќелии.

Терористичките мрежи се многу повеќе од едноставни општествени мрежи; тие вклучуваат знаење за мрежи, задачи на мрежи и извори на мрежи.¹¹⁷ Ова ја надминува односно ја проширува науката за контратероризам подалеку од анализирање на општествените мрежни врски, овозможувајќи комплексна слика на целата мрежа која вклучува финансиски и експертски мрежи.

Мрежата на теорија еволуирала од 1990 преку опишување на мрежите како статички феномени до разгледување како системи кои постојано растат, од случајни мрежи до мрежи во кои се дистрибуира моќта.

¹¹⁶ Peter Sheridan Dodds, Roby Muhamad and Duncan J. Watts, An Experimental Study of Search in Global Social Networks, *Science*, Vol. 30, August 18, 2003, 827.

¹¹⁷ Kathleen M. Carley, *Inhibiting Adaptation*, Proceedings of the 2002 Command and Control Research and Technology Symposium, Monterey, CA: Naval Post Graduate School, 2002, 1.

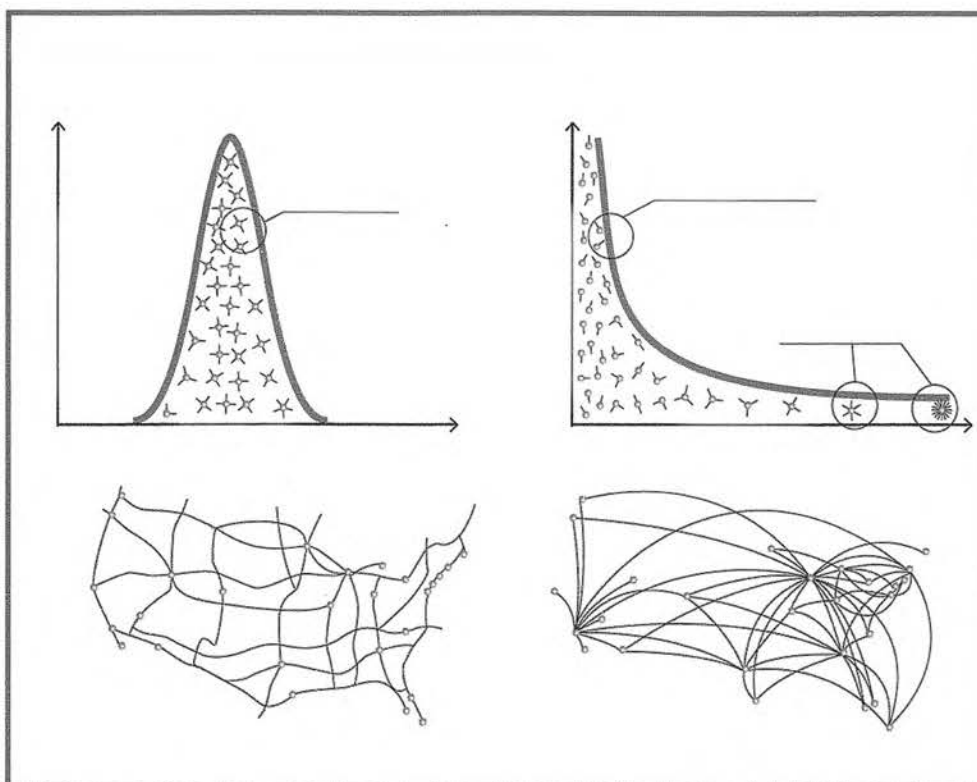

Слика-Случајни и слободни мрежи

На слика 3 се прикажува дистрибуцијата на случајна мрежа која ја следи кривата која демонстрира дека повеќе контакти на мрежата имаат ист број на врски, додека групи со голем број на врски не постојат.¹¹⁸ Спротивно, слободната мрежа го почитува законот на моќта каде мал број на контакти го поседуваат мноштвото на врски/линкови во системот.¹¹⁹ Најпрво, нови линкови може да се појават, односно да се формираат помеѓу постојните членови на мрежата. Оваа појава имплицира дека криминалците или терористите кои претходно не биле поврзани можат да се поврзат во иднина.¹²⁰ Поради контактите кои имаат висок степен на поврзаност, слободните мрежи исто така може да бидат перцепирани како поткатегорија на тесно поврзаните мрежи (small-world networks).¹²¹

¹¹⁸ Albert-László Barabási, *Linked: How Everything is Connected to Everything Else and What it Means for Business, Science, and Everyday Life*. New York: Plume, 2003, 66.

¹¹⁹ Овој закон на моќта е сличен на Парето Принципот или 80/20 правило, каде помалку од 20% на поединци контролираат 80% од претпоставената област.

¹²⁰ Jennifer Xu and Hsinchuen Chen, The topology of dark networks. *Communications of the ACM* 51(10), New York, NY, 2008, 62, <http://ai.arizona.edu/intranet/papers/Xu-SNA-2008.pdf>

¹²¹ Melanie Mitchell, Complex Systems: Network Thinking. *Artificial Intelligence*, Vol. 170, Issue 18, December 2006, 7.

Корисноста на слободните мрежи каде се почитува децентрализацијата на моќта, се согледува во способноста да презентира опис на реалните светски мрежи што е исто така признавање дека најголем број на вистинските мрежи се отворени системи кои континуирано растат и привлекуваат сè поголем број на контакти.¹²² Слободниот мрежен модел може да поднесе висок степен на случајно отстранети контакти, додека целата мрежа брзо се деградира кога најмногу контакти (поединци, групи) се отстранети/елиминирани. Овие анализи се неопходни за истражување на мрежите бидејќи сугерираат дека случајното елиминирање на терористички или криминални индивидуи или групи може да продолжи бесконечно се додека најповрзаните единки преживеале. Ова ни покажува како терористичките мрежи закрепнуваат/се опоравуваат после одредени напади поради фактот дека тие сеуште имаат способност да привлечат нови регрути/приврзаници/следбеници и можат да одржат трансактивна меморија, како што претставуваат прирачниците за обучување на терористи или одредени бази.¹²³

Третиот модел-ќелијскиот е составен од мали кластери на центри, понекогаш нарекувани ќелии¹²⁴, кои се поврзани меѓусебно на лабав начин или се поврзани со централниот контролен кластер или центар. Секој кластер е поврзан со секоја индивидуа/група во внатрешноста на кластерот. Како мрежен модел, ќелијската мрежа може исто така да покажува карактеристики на мрежа small-world бидејќи секој контакт на мрежата може да биде достигнат со релативно мал број на линкови.

¹²² Albert Réka and Albert-László Barabási. Statistical Mechanics of Complex Networks, *Reviews of Modern Physics*, Vol. 74, January 2002, 71.

¹²³ Maksim Tsvetovat and Kathleen M Carley, Bouncing Back: Recovery Mechanisms of Covert Networks, Proceedings of the 2003 North American Association of Computational Social and Organization Science, Kathleen M Carley (ed.), Pittsburgh, PA: Carnegie Mellon University, 2003, 1.

¹²⁴ Забелешка: Ќелијата претставува најмала независна функционална единица (индивидуа или група).

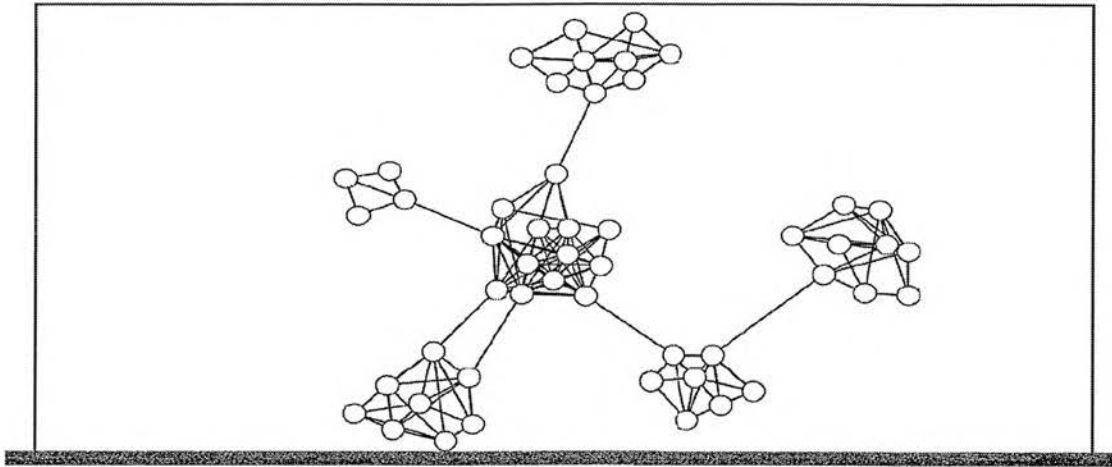

Слика-Ќелијски мрежен модел

Како организационен модел, ќелијскиот дизајн е најсоодветен за прикриените групи (криминални и терористички) во споредба со претходните два модела поради потребата за максимизирање на безбедноста. Пет карактеристики се апликативни за ќелијските организации:

1. целата мрежа претставува поврзана компонента;
2. мрежата е редундантна на секое ниво;
3. мрежата е мала и динамична на локално ниво;
4. мрежата не се раководи преку контрола туку преку лидерство засновано на намери и
5. организационата структура не е слободна одлука туку неопходен одговор засновани според безбедносните ограничувања.¹²⁵

Со цел да ги реализираат нападите, терористичките ќелии имаат потреба од ресурси, информации за целите, експертиза за оружје и набљудување, локации на кои ќе се засолнуваат како и луѓе кои ќе ја извршуваат мисијата. Како резултат, аналитичарите мораат исто така да ги анализираат и определат дополнителните мрежи со цел да развијат покомплетно разбирање на тоа како тече работата низ мрежата. За среќа, овој концепт на „тек на работа“ се заклучува

¹²⁵ Maksim Tsvetovat and Kathleen M Carley, On Effectiveness of Wiretap Programs in Mapping Social Networks, *Computational and Mathematical Organization Theory* 13, No. 1, March 2007, 67-68.

од социјалните мрежи ако е обезбеден дополнителен контекст.¹²⁶

Ова води кон наведување на мета-мрежа која е мрежа од мрежи. Оваа мета-мрежа има две дефинирачки карактеристики кои се дека е мулти-контактна со неколку различни суштински класи како агенти, акции, локации, и така натаму како и мулти-плекс со неколку различни типови на конекции како финансиски и директива.¹²⁷ Тие се исто познати како би-паритни мрежи каде контактите од иста класа не се поврзани едни со други туку наместо тоа се поврзани со контакти од различна класа.¹²⁸

Една потешкотија во додавање на мета-мрежите на глобалното терористичко движење е тоа дека мрежите не постојат изолирано од општествата кои ги населуваат. Иако тие може да бараат да ја максимизираат безбедноста, не сите терористи може да се кријат во пустина додека да одлучат да изведат напад на друга држава или цел. Бидејќи определен терорист може да припаѓа на повеќе од еден социјален круг, тие може да имаат повеќе од една припадност кое исто така значи дека терористичките групи се вградени во определен степен во општеството од кое потекнуваат. Ова се должи на пресекот на нивните различни припадносни мрежи базирани на нивната способност да припаѓаат на повеќе од една група.¹²⁹

Поврзување на системот е тешко во вакви околности. Од друга страна пак, релативно е лесно да се додаде мета-мрежна анализа во релативно изолирана племенска заедница. Племенската заедница има комплексни но релативно самостојни социјални, економски, воени и разузнавачки мрежи. Ваков самостоен мета-мрежа опис на племенските заедници може да помогне во објаснувањето зошто овие групи може брзо да се адаптираат за воени акции.¹³⁰ За жал, овој

¹²⁶ Il-Chul Moon, Kathleen M Carley, and Alexander Levis, *Vulnerability Assessment on Adversarial Organization: Unifying Command and Control Structure Analysis and Social Network Analysis*, SIAM International Conference on Data Mining, Workshop on Link Analysis, Counterterrorism and Security, Atlanta, GA: April 26, 2008, 1-2.

¹²⁷ Kathleen M Carley, *Destabilization of Covert Networks*, *Computational and Mathematical Organization Theory* 12, No. 1, April 2006, 52.

¹²⁸ Watts J Duncan, *Six Degrees: The Science of a Connected Age*, New York: W.W. Norton and Co., 2003, 119.

¹²⁹ *Ibid*, 128.

¹³⁰ Brian Reed, *A Social Network Approach to Understanding an Insurgency*, *Parameters: U.S. Army War College Quarterly*, Vol. 37, No. 2, Summer 2007, 25.

факт на динамични мрежи го компликува разбирањето на мрежите како прво бидејќи тие може да се променат од минута во минута.¹³¹

Со оглед на фактот дека терористичките организации кои се борат со владините сили се соочуваат со оттргнување и регрутирање, било кој долготраен модел на мрежна еволуција мора да ја предвиди реалноста дека краткотрајните динамики се порелевантни за анализа. Фактички можеме да одиме и толку далеку за да кажеме дека долготрајните динамики на терористичките мрежи се чисто продукт на краткотрајните динамики освен ако организацијата е изолирана од напади на власта и има минимално регрутирање. Истражувањата посочуваат два типа на динамики кои имаат цел целосно да разберат како мрежите еволуираат во текот на времето. Видот на динамиките кои најмногу се употребуваат во социјалните мрежни анализи се тие кои се занимаваат со природата на интеракциите помеѓу контактите како последица на мрежната структура која е наречена динамика на мрежата.¹³²

Оваа категорија раководи со тоа како контактите реагираат еден со друг базирани на целокупната структура на мрежата. Вториот вид на мрежна динамика, динамики на мрежата, раководи со промените на мрежната структура и еволуцијата на таа структура. За терористичките мрежи динамиката на и во мрежите се примарно раководени од регрутирање на агенти. Како што контра-терористичките сили ги извлекуваат терористите од мрежата, динамиката на мрежата диктира како луѓето ќе дејствуваат меѓусебно во новата намалена структура. Ако безбедносните структури убијат важен член на терористичката ќелија останатите агенти мораат да ги користат останатите постојни врски за да продолжат да комуницираат и водат операции. Многу од постојните истражувања кои можат да се аплицираат на динамиката на терористичките мрежи се базирани на информациските мрежи како Интернет, кои рутински се соочуваат со критични контакти.

¹³¹ Steven H Strogatz, Exploring Complex Networks, *Nature* 410, No. 6825, March 8, 2001, 268.

¹³² Watts J Duncan, *Six Degrees: The Science of a Connected Age*, New York: W.W. Norton and Co., 2003, 55.

8. Економска либерализација: Поврзување на транснационалниот организиран криминал и тероризам како несакана последица

Денес е се повеќе видлива инфилтрацијата на меѓународните терористички групи во светските финансиски текови и меѓународниот монетарен систем. Целите на дејствување на меѓународните терористички организации се поместуваат од психолошки ефект на креирање на страв и несигурност кон разорен ефект по меѓународната економија и разорни еколошки последици. Со оглед на можноста да се произведат катастрофални последици по светската економија, да се дестабилизираат глобалните политички, финансиски и монетарни односи, да се дестабилизираат светските текови на капитал и инвестиции, да се загрози глобалната безбедност, започнува трансформацијата на тероризмот во партнер во новиот глобален конфликт.

Во ерата на глобалниот тероризам, се вели дека светот се соочува со нов предизвик поставен од страна на транснационалниот организиран криминал; локални манифестации кои се нераскинливо поврзани со меѓународниот конфликт, а заканата е насочена против глобалната заедница. За да се контролира тероризмот во овие заедници мора да се прекине финансиската врска со организираниот криминал.

Анализата од врските помеѓу транснационалниот организиран криминал/тероризам/власт, како на државно ниво така и на ниво на „држава внатре во државата“, покажува дека во современиот свет постои моќна тајна врска помеѓу безбедносните и разузнавачките организации која е формирана на државно ниво, меѓународни криминални мрежи и квази држави во форма на сепаратистичко движење или некои терористички организации. Овие „алтернативни државни ентитети“ го предизвикуваат суверенитетот, економијата и монополот на силите на целата протекционистичка фабрикација на изградената држава. Организираниите криминални здруженија се поистоветуваат со овие движења на сличен начин како и

инфилтрирањето во државната администрација преку корупција и црна економија.¹³³

Таквата поврзаност сè повеќе се темели на симбиоза и нековенционални односи помеѓу мрежите на транснационалниот организиран криминал и терористичките организации, а посебно кога станува збор за давање на поддршка на терористите во доменот на логистика.¹³⁴

Економската либерализација, односно замената на планската економија со пазарна, овозможува полесен проток на добра, вклучувајќи наркотици и луѓе-жртви на трговија. На тој начин, преку губење на државна контрола над протокот на добра, услуги, информации и капитал, се охрабрува како легалната така и илегалната економска активност.

Организирањето и планирањето како неопходни елементи за дејствување на тероризмот егзистираат под покровителство на три основни стопански структури. Разработени се следниве методи на економски развој на тероризмот:

1. Државно финансиран тероризам-кој има тенденција на опаѓање на меѓудржавно ниво, но сеуште е активен на внатрешно државно ниво (континуираната загриженост околу финансиската помош на Иран за разни организации и групи од Блискиот Исток).

2. Приватизиран тероризам, каде терористичките организации одлучуваат, или на тоа се приморани, да создаваат квазиавтономија преку државата (финансиите и ресурсите се насочуваат за реализација на терористички активности, како што беше случај во Авганистан и Чеченија).

3. Третото и највисоко ниво на економска организација е глобалната терористичка мрежа (Ал Каеда и нејзини сродни групи, кои ги користат поволностите кои ги нуди глобализацијата и

¹³³ Mark Findlay, *Globalisation of crime: Terror in a contracting globe*, in V. George and R. Page (eds), *Global social problems*, Cambridge: Polity, 2004.

¹³⁴ Adrian Kendry, *Direktorat za odbranu i bezbednost pri odeljenju NATO-a za politička pitanja i bezbednosnu politiku*, EAU-Euro-Atlantic Initiative, достапно на: <http://www.eai.org.rs/sr/evroatlanticReview/evroAtlanticSecurity/story/62/Ekonomija+me%C4%91u+narodnog+terorizma.html>

либерализацијата на трговските граници).¹³⁵

Со воведување на зголемен и соодветен надзор во банкарското работење и финансиските трансакции се спречува во одреден степен перењето на пари, а со новата правна регулатива се олеснува, односно овозможува, замрзнувањето и конфискацијата на имотот и финансиските средства на осомничените за терористички активности или помагање на терористичките организации. На тој начин се создава нова ситуација во која се поинтезивно почнуваат да се поврзуваат терористичките групи и организираниот криминал и да формираат сојузи. Позади таа спрега, како и со користење на дијаспората и добротворните организации, се остваруваат големи финансиски средства кои се надвор од сите можни контроли од страна на легалните институции. Во такви услови, кога е зголемен меѓународниот надзор во поглед на финансиските текови и перењето на пари, терористичките организации сè почесто ги користат помалку вообичаените механизми на финансирање (на пр. незаконска трговија, фалсификување на пари, трговија со дрога и употреба на драгоцени метали). Оваа појава е темел, основа на „Гудхартовиот закон“ кој ја признава можноста за замена на методите на финансирање од оние кои се строго регулирани кон финансирање преку помалку регуларни канали.¹³⁶

Традиционалните аргументи во поглед на структурата, атрибутите и карактеристиките на организираниот криминал биле изложени на критики во дваесет и првиот век додека економските, политичките и општествените услови во кои функционира организираниот криминал минувале низ радикални промени.

Глобализацијата на светската економија, намалување на важноста на државите-нации и националниот суверенитет, заедно со огромното ширење на комуникациските мрежи и медиумите имале значително влијание врз организираниот криминал.

¹³⁵ Види пошироко во: Loretta Napoleoni, *Tracing the Money Behind Global Terrorism*, Penguin Books, England, 2004.

¹³⁶ Види пошироко во: Alec Chrystal, Paul D Mizen, *Goodhart's Law: Its Origins, Meaning and Implications for Monetary Policy*, City University Business School, London, 2001.

Современите истражувања на организираниот криминал потенцираат дека глобализацијата на меѓународните пазари е во спротивност со големите хиерархиски организации, како што се сицилијанската Мафија, Јакуза или кинеските Тријади. Овие традиционални форми на организирање сериозно го попречуваат успешното учество во модерните глобални пазари. Овие хиерархиски организации, чијашто структура честопати се потпира врз социјални релации, а не врз пазарната динамика, повеќе не се ефикасни структури за организирање на криминалот.

Ваквиот став е заснован врз премисите дека во светот на глобализирана трговија и моментални комуникации, помалите мрежно устроени организации стануваат норма и за легитимната и за нелегитимната деловна активност.

Технолошките и организациони можности за формирање на глобални мрежи го трансформираа и дадоа моќ на организираниот криминал. Неговата фундаментална стратегија долго време се состоеше во навлегување во националните и во локалните државни институции за да ги заштити своите активности. Тоа е и понатаму важен елемент во оперативните процедури на организираниот криминал: може да опстане само врз основа на корупција и заплашување на државниот персонал, а понекогаш и на државните институции. Но, во поново време глобализацијата додаде уште еден, решавачки момент во институционалната стратегија на организираниот криминал-голема подвижност и екстремната флексибилност на мрежите им овозможува да ги одбегнат националните прописи и ригидните процедури на меѓународната соработка на полицијата.¹³⁷

Транснационалниот организиран криминал претставува закана и за националните економии. Негова основна цел е потчинување на националните економии во рацете на криминалните групи, користејќи ги притоа актуелните состојби и односи во новиот светски економски поредок. Транснационалните криминални организации остваруваат

¹³⁷ Manuel Castells, *End of Millennium, the Information Age, Economy Society and Culture*, Vol. 3. Oxford: Blackwell, 1998.

чисто економски интереси, додека инволвирањето во политиката претставува само начин и механизам за успешно реализирање на нивните економски стратегии.

Потчинувањето на националната економија од структурите на транснационалниот организиран криминал води до една крајно сложена и тешко поправлива ситуација во која енормно се ограничуваат можностите за нејзино успешно управување. Долготрајното извлекување на максимални профити од растечката црна економија во голема мера го стимулира нејзиното регенирање /репродукција/. Како нов тренд во оваа сфера можеме да го потенцираме и интелектуализирањето на економскиот криминалитет преку заземање на клучните места од лица–експерти со највисоко образование и со големо професионално искуство во оваа значајна сфера.

Транснационалниот организиран криминал претставува сериозна закана и за функционирањето на финансиските институции, посебно во банкарскиот систем. Нивната интенција во оваа сфера е да се извршат продори во нивните сметки и да создадат услови за прикривање на незаконските парични трансфери а нивните финансиски комбинаторики може во голема мера да ја ослабнат стабилноста на банките.

Со подетална анализа на организираниот криминал се препознава структурата на здружението и транснационалниот профит/ трговија на кој што тие се потпираат.¹³⁸ Оваа анализа произлегува делумно од вреднувањето на организираниот криминал како покривање на добра и услуги на нелегалните пазари, инфилтрирање во државните и легалните пазари преку корупција и создавање и финансирање на квази-легитимни бизнис здруженија.¹³⁹ Ваквиот „бизнис стил“ оди паралелно со улогата на организираниот криминал во одржување на државноста во разрушени области и населби, градејќи наводни терористички групи во држави кои

¹³⁸ Van Duyne, Organised Crime and Business-crime Enterprises in the Netherlands, *Crime, Law and Social Change*, 19, 1993, 103–142.

¹³⁹ Vadim Volkov, *Violent entrepreneurs: The use of force in the making of Russian capitalism*. Ithica N.Y: Cornell University Press, 2002.

пропаѓаат како на пример Либан.¹⁴⁰ Тука, дивизијата помеѓу организираниот криминал и државата, нивното место во легалната и нелегалната економија не е воопшто убедлива. Да ги земеме за пример, барањата на здруженијата во криминалните организации за нелегална трговија со дрога како и „бизнисите“ и политичките врски кои се потребни. Неодамна, интегралната врска помеѓу организираната нелегална трговија со дрога и домашните меѓународни интереси на моќната држава биле убедливо привилегирани. Во ваквите околности легитимната наспроти „држава внатре во државата“ е онаа што се врзува со организираниот криминал за заедничка добивка.¹⁴¹

Многу е попродуктивно да се открие финансирањето на тероризмот и неговите организации, за да се покрене иницијатива (лоцирана во криминалот и политиките), отколку да се базира спроведувањето на законот на популарни културолошки митологии за заедничките предизвици на државата. За да се документира ова, неопходно е да се истражи мотивацијата за профит на терористичките здруженија за да се зачува материјалното богатство (како со трговијата со дрога), како и политичката моќ и културното влијание во најширока смисла, кое што од друга страна може да има материјални нуспродукти. Секако, критичните фази на терористичките организации може да се оквалификуваат како профитирачки. Ова тешко се препознава во обидите да се формулира перењето на пари и да се конфискуваат криминалните поседе како обид за да се спречи финансирањето на тероризмот.

Друга последица од оваа анализа е критичкиот аспект за да се тестира претпоставената врска помеѓу организираниот криминал и тероризмот. Низ призмата на теоријата за здруженијата најдоброто што може да се каже за вакви врски е дека економскиот профит е заедничка платформа за две потполно различни цели. Гледано во ограничен контекст, далеку од идеолошки и политички императиви, примената на теоријата за претпријатие-тероризмот како дел од

¹⁴⁰ Loretta Napoleoni, *Terror incorporated: Tracing the dollars behind the terror networks*. New York: Seven Stories, 2005.

¹⁴¹ Alfred McCoy, *The Politics of Heroin in Southeast Asia*, New York: Harper Colophon, 1973.

организираниот криминал нуди можност за:

- расплет на идеологијата од дејството/делото;
- разбирање на фазите и локациите на „трговијата“ на терор;
- идентификување и вреднување на материјална мотивираност за терористички напади;
- изложување и регулирање на финансирањето на тероризмот кое може да се разликува од религиозна, културна и политичка мотивација;
- да се разбере зашто одделни фази од терористичкиот чин и неговата организациона структура се лоцирани во одредена судска надлежност и
- го следат правецот на комуницирање кој што е од витално значење за терористичкиот чин и за подобро да се разбере селекцијата на жртвите на терористичкиот напад и неговата ранливост.

Моделот на организиран криминал базиран на ограничени докази со нагласок на структуралниот премин помеѓу легалните и нелегалните комерцијални здруженија, ги поддржува актите на тероризам повеќе отколку нивната неморалност, исто така го квалификува доменот во кој кривичниот закон ќе има поголемо влијание во регулирање на тероризмот отколку војската или политичките агенди.¹⁴² Намерата на Меѓународната Конвенција за супресија на финансирањето на тероризмот била јасно насочена за да се охрабрат сличните меѓународни одговори на кривичното право и оние кои се сега насочени кон корупција и перење на пари и последователно против тероризмот. Проблемот со овој пристап кон финансирањето на тероризмот е неговата прекумерна примена и способноста сите спонтани и политички мотивирани терористички насилства да се гледаат од аспект на финансирање. Во однос на меѓународната политика објаснувањето за ова лежи во криминализацијата на напорите да се одземе правноста на

¹⁴² Phil Dickie, Organised crime: Towards a research-regulatory approach to organised crime, in D. Chappell and P. Wilson (eds), *The Australian criminal justice system: The mid 1990's*, Sydney: Butterworths, 1994.

оспорените идеологии.¹⁴³

Економската либерализација, социјалните разлики и подобрените комуникации во комбинација со слаби влади, корупција и невработеност во земјите во развој, обезбедуваат услови транснационалниот организиран криминал да остане системски фактор во глобалната економија.¹⁴⁴

Може јасно да се критикува селективниот избор на еден тип на тероризам наспроти друг, доколку тероризмот се смета повеќе за криминал отколку војна или револуција. Ако тероризмот е јасно интегриран во други криминални ентитети (како што се криумчарење на оружје, кражба на идентитет, и перење на пари) потоа, до ограничен домен, ефективни пазарни регулативи може да се применат во негова контрола дури и онаму каде што насилството е средство за трговија.¹⁴⁵

Структуралните причини, поврзани со развојот на либералната (глобална и локална) пазарна економија и војна имале значајна улога во создавање на различни илегални пазари. Директните предизвици за државата се поставени од:

1. Прикриени организации, полуавтономни разузнавачки агенции, тајни друштва и моќни елити кои може да бидат добро интегрирани во овластените државни институции.
2. Криминални структури и здруженија кои што постојат во паралелна симбиоза со државата и може да ја спонзорираат или да ја земат под закрила.
3. Револуционерни и терористички движења посветени на отфрлањето на овластената држава и бараат територијална контрола и суверенитет како и евентуално морален и легален статус.¹⁴⁶

¹⁴³ Tan M, Money laundering and the financing of terrorism, *Journal of Banking and Finance Law and Practice*, 14(2), 2003, 81–107.

¹⁴⁴ Види пошироко во: Lea Brynjar, *Globalization and the Future of Terrorism*, Routledge, London & New York, 2005, 130.

¹⁴⁵ Mark Findlay, Organised crime as terrorism, *Australian Quarterly*, 58(3), 1986, 286–296.

¹⁴⁶ Mark James Findlay, Global Terror and Organised Crime: Symbiotic or Synonymous?, *Asian Criminology* (2008) 3, 75–89.

Економски модел на поврзаност на тероризмот и транснационалниот организиран криминал	Импликации	Очекуван резултат
Пазарни динамики	Организираниот криминал реагира на пазарните динамики и ги користи барањата за добра и услуги, посебно во забранетите пазари	Криминалните организации стануваат главни учесници во различни криминални пазари, но сепак нема да воспостават монопол над овие пазари
Претприемачки модел	Криминалните организации дејствуваат како незаконски претпријатија и бараат нови бизнис можности, структури и стратегии за зголемување на профитот	Криминалните претпријатија бараат разновидни пазари и продукти, за да го заштитат профитот (преку off-shore финансиски центри), преку соработка со други криминални и терористички организации, преку договори со индивидуи, институции и агенции во незаконскиот свет

Препознавањето на растечката моќ на овие групи особено во трговијата со дрога и тероризмот е важен аспект на анализа поради нивната дијаметрална спротивставеност со легитимните државни интереси. Тоа е сложена меѓусебна поврзаност на држави, ослабени држави, „држава внатре во државата“, затворени држави кои што ја предизвикуваат репрезентацијата на организираниот криминал и тероризам и секогаш се во натпревар со овластените државни интереси. Секако, ако се концентрираме на економските димензии на организираните криминални здруженија и нивната вмешаност во „држава внатре во државата“ тогаш предизвикот за државните институции и процесите поставени од ваквите групи е сè позначаен. Во 1988 година, ММФ пресметала дека нелегалните фондови на светско ниво изнесуваат помеѓу 800 билиони долари до 2 трилиони

американски долари. Во некои држави сивата економија ја надминува формалната економија според условите на ГНП како и капиталните резерви.

Трипартиската врска помеѓу институциите на „држава внатре во државата“ во овластените држави, криминални мрежи и квази државни проекти е систематска со широка основа и влијателна. Тоа значи дека едноставен притисок од страна на службите за спроведување на законот за да се прекине врската помеѓу тероризмот и организираниот криминал и финансирањето, нема да има долгорочно влијание на стабилноста на власта која е под удар.

Хипотетички претпоставуваме дека групата може да учествува во два вида на активности (терористички и криминални). Првата цел-набавка на општествени добра, кои се од корист на целата заедница и второ, квази-општествени добра, кои ја промовираат добросостојбата само на членовите од групата. Друга претпоставка е дека општествените добра се постигнуваат преку алтруистички акти на тероризам, со оглед дека квази-јавните добра се стекнати со учество во криминални активности.

Каде K = Корисност добиена од страна на група која се вклучува во два типа на активности-терористички и криминални.

O = Општествени добра (придобивки за целата заедница, без оглед на учеството)

KV = Квази-општествени добра (придобивки за членовите на групата и лидерството)

p_o = Релативна тежина поставена од страна на организацијата за постигнување на општествени добра (O)

p_k = Релативна тежина поставена од страна на организацијата за постигнување на квази-општествени добра (KV)

Бидејќи групата може да се ангажира во набавка било за општествени добра или за квази-општествени добра, може да се напише: $p_o + p_k = 1$.¹⁴⁷

¹⁴⁷ Види пошироко во: Dipak K Gupta, John Horgan and Alex P Schmid, *Terrorism and Organized Crime: A Theoretical Perspective*, in David Canter (ed), *The Faces of Terrorism*, John Wiley & Sons Ltd, UK, 2009, 123-137.

Терористичката група се дефинира според нејзината примарна потреба за обезбедување на општествени добра, и тогаш по $>$ пк. Сепак, треба да се забележи дека сите терористички организации немаат силна идеолошка позиционираност. Групите како Ал-Каеда и Хамас дејствуваат од силна идеолошка позиција, додека други организации како Абу-Сајаф и ФАРК во Колумбија имаат тенденција за поголема инволвираност за стекнување на финансиска корист за нивното членство. Затоа ретките групи, кои се чисто идеолошки, ќе имаат тежина од по $= 1$; пк $= 0$. За криминалните групи по $<$ пк и оние кои се чисто криминални, по $= 0$; пк $= 1$.

Додека, за групите кои дејствуваат со комбинирани мотиви, релативната тежина за двете е поголема од 0. Бидејќи е невозможно организацијата да биде окарактеризирана како чисто алтруистична, може да се претпостави дека терористичките организации ќе дејствуваат поради комбинирани мотиви, додека за криминалните групи ваквата конфузија на цели е ретко присутна. Релативната сила на идеолошката позиција на терористичката група ја рефлектира важноста која ја додаваат на своите активности. Ангажирањето/вклучувањето во криминални активности може да биде помалку ризично и повеќе профитабилно (особено за членовите на групата), во изборот на соодветна комбинација, раководството мора да ги процени ризиците на губење на политички легитимитет како резултат на нивната тесна поврзаност со криминални активности.

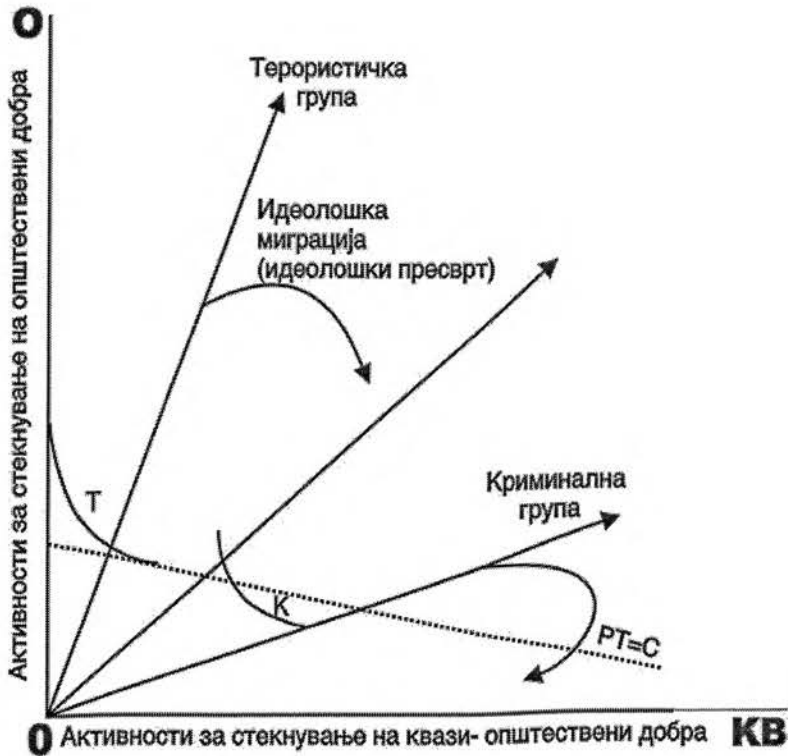

Кога групата учествува во незаконски активности, ризикува да биде казнета (C). Овие коефициенти се дадени на терористичките групи како резултат на усвоените политики од страна на државните органи и имплементирани од агенциите за спроведување на законот и војската.

Кога групата е вклучена во двата вида на активности (терористички и криминални), се соочува со релативен трошок (PT):

$$PT = O + KB = C$$

Претпоставуваме дека групата има способност да го апсорбира конечниот износ на трошоците настанати како резултат на незаконските активности. Оваа цена ги вклучува негативните санкции наметнати од страна на државните органи.

Преку претставената геометриска верзија на моделот сликовито се опишани наведените аргументи. Во дијаграмот, вертикалната оска ја мери корисноста која произлегува од групата која се стреми кон стекнување на општествени добра, додека хоризонталната оска ја покажува корисноста од квази-општествени

добра. Линијата од 45 степени покажува еднаков приоритет за двете видови на добра. Секоја позиција над оваа линија имплицира поголема корисност за стекнување на општествени добра, додека секоја позиција под одредената линија го покажува спротивното. Терористичката група типично ќе демонстрира позиција прикажана преку независната крива (т). Спротивно, криминалната организација ќе одбере оптимална комбинација по независната крива (к).

Испрекината линија (PT) е аналогна на буџетско ограничување, во која групата треба да избере комбинација на двете активности (терористички и криминални) со цел да ја максимизира сопствената корисност. Може да се потенцира дека наклонот на кривата претпоставува повисока цена наметната од страна на државата за вклучување во терористички активности.¹⁴⁸

Транснационалниот организиран криминал и тероризмот како крајно опасни општествено негативни појави претставуваат продукт на севкупните општествено-политички и економски услови. Во тој контекст, логично е причините и корените за нивното манифестирање да ги бараме во суштината на тие односи и состојби, односно во начинот на функционирањето на институциите кои се карактеристични за конкретната држава и конкретниот општествен систем.

Ова говори дека поврзаноста помеѓу тероризмот и транснационалниот организиран криминал е многу адаптивна кон новите општествени и политички реалности и дека располага со големи потенцијали за сериозно загрозување на националната безбедност и стабилноста на државите.

¹⁴⁸ Dipak K Gupta, John Horgan and Alex P Schmid, *Terrorism and Organized Crime: A Theoretical Perspective*, in David Canter (ed), *The Faces of Terrorism*, John Wiley & Sons Ltd, UK, 2009, 123-137.

8.1. Транснационалниот организиран криминал-нова економија на терористичките мрежи

Структурите на транснационалниот организиран криминал активно се вклучени во финансирањето на терористичките организации на глобално и на национално ниво, во снабдувањето со оружје и муниција и најсовремена комуникациска технологија, финансирање на определени политички партии, инфилтрирање на „свои луѓе“ во највисоките државни органи, извршување на одмазднички акции против органите и службите за безбедност во ситуација кога ќе бидат загрозени нивните криминални бизнис интереси и воспоставени позиции. Во постконфликтните општества овие криминални структури се јавуваат како акцелератори на формите на т.н. криминален тероризам и претставуваат сериозен заканувачки фактор насочен против воспоставувањето и одржувањето на мирот и кон рушење на макотрпните мировни процеси.

За транснационалниот организиран криминал значајно е да се потенцира дека во определени ситуации може да се употреби и како моќно, многу валкано политичко оружје за извршување на следните дејности:

- „земање на заложници или закана со терористички акции во другите земји,
- давање помош на терористите било во подготвителната фаза, во оспособувањето, или им се даваат засолништа при пребегнувањето или во периодот на мирување за прикривање, или при конкретните акции,
- испраќање на свои единици командоси за егзекуција и терор во други земји,
- прикриено нанесување на значителна штета на стопанството по пат на државниот план или со „трпеливост“ преку изработка на огромни количини фалсификувани пари,
- изработка на фалсификувани исправи од сите видови,
- користење и насочување на стопанската шпионажа,

- користење на посебни видови стопански бојкот,
- сеопфатно кршење на нечии посебни права и
- евентуално извршување на шпионажа и др“.¹⁴⁹

Постојат многу современи правно поддржани шпекулации на регионално и меѓународно ниво според кои транснационалниот организиран криминал е клучен спонзор за тероризмот. Повремените докази за перење на пари поврзани со тероризам, или преносот на криминални добра на адреса на терористичките организации или корпорации има тенденција да го оправда законски поддржаното уверување дека со регулирање на криминалните приливи на пари, тероризмот ќе биде демантиран. Сепак, постојат голем број на истражувања во врска со организираниот криминал и тероризам кои може да ја тестираат оваа хипотеза:

- Како и со организираниот криминал, премногу е едноставно и погрешно да се генерализира тероризмот и терористичките организации. Клучна разлика, онаа која можеби има директно влијание врз тоа дали терористичките корпорации бараат надворешен извор, е дали организацијата која е во позадина на тероризмот контролира територија или пак комерцијални имоти;
- Некои терористички случувања се спорадични, спонтани, индивидуализирани и бараат малку во поглед на пари за да ги промовираат и да ги постигнат целите;
- Многу од терористичките организации се признаени или легални политички движења и добиваат финансиска помош преку делба на ресурсите;
- Одредени организации за кои се знае дека имаат терористички цели или терористички сојузници може да добијат бенефиции преку донации од религиозни организации или движења на отпор;

¹⁴⁹ Stumper A, *Internationale Kriminaliteta im Umbruch*. Die Polizei, No. 7, Viesbaden, 1992.

- Некои терористи и нивните организации исто така имаат удел во криминални активности заради профит;
- Приходот од криминал кој што резултира е насочен во голема мера кон одржување на индивидуалниот животен стил отколку кон понатамошни терористички активности;
- Организираниот криминал и тероризам може финансиски и политички да профитираат преку дестабилизирање на пазарните структури, без генерирање препознатливи и взаемно поддржани врски за трансфер на пари, и
- Многу терористи и организации кои тие ги спонзорираат се независно богати преку легитимни бизниси или пренесено богатство, а нивниот легален капитал може да се пренасочи да спонзорира тероризам, или не, во зависност од ситуацијата.¹⁵⁰

Ако криминалната соработка не е клучна за финансирање на терористичките организации, напорот да се победи тероризмот преку организираните криминални патишта е во погрешен правец. Ова сознание е потребно да се земе во предвид отколку автоматски да се претпостави дека со следење на трагот на парите ќе се спречат терористите во планирање и реализирање на терористичките операции.

Она што е спорно и што постојано се осознава во капиталните и финансиските договори на организираните криминални групи е тоа дека испитувањето на врските преку легални банкарски и финансиски сервиси може да се покаже доста продуктивно кога станува збор за разбирање (поради контрола) на финансирањето на тероризмот. Организираниот криминал и терористичките организации ќе врбуваат заеднички криминални корпорации за нивните сопствени особено сепаратистички мотивации. Дobar пример за ова е илегалната трговија со оружје. Организираниот криминал профитира од производството, продажбата и маркетингот на илегалното оружје.

¹⁵⁰ Mark James Findlay, Global Terror and Organized Crime: Symbiotic or Synonymous?, *Asian Criminology*, 3, 2008, 82-83.

Денес, определени организации на транснационалниот организиран криминал почнуваат илегално да произведуваат некои типови на лесно рачно оружје кое веднаш го пласираат на црниот пазар. Оружјето лесно го набавуваат и од фирмите за производство на оружје на слабите и корумпирани држави кои не се во состојба да обезбедат соодветна контрола. Исто така, порозните меѓународни граници, непрофесионализмот на структурите на интегрираното гранично обезбедување ги отвараат „портите“ за влез или непречен трансфер на оружјето во сите региони на светот, посебно во кризните региони и пост-конфликтните држави во кои покрај „комунистичкото“ оружје сè поприсутно е и оружјето произведено и во некои земји членки на НАТО.¹⁵¹

Поврзаноста помеѓу тероризмот и организираниот криминал е овозможена преку широко распространетата расположливост на мало и лесно оружје кои можат да бидат криумчарени за пари или употребени во операции. Бидејќи производството на оружје во светот ги надминува потребите за редовно вооружување на армиите, остануваат огромни количества кои се шверцуваат на илегалниот пазар. Како носители на криумчарењето се јавуваат поединци, компании па и одредени држави, односно постојат три паралелни пазари за продажба на оружје: бело-што се врши директно преку владите; сиво-преку приватни компании, но под надзор на владата; и црно-преку самостојни трговци и поединци.¹⁵²

Кога ќе заврши незаконската трговија со оружје, парите кои се добиени при продажбата поминуваат низ процесот „перење на пари“. Оружјето исто така може да се употреби како валута за размена за наркотици. Сите овие трансакции резултираат во големи профити за криминалните организации и имаат далекусежни последици. Илегалното тргувано оружје често ги поддржува постоечките етнички и политички конфликти или агендите на терористичките групи, а со

¹⁵¹ Котовчевски Митко, Облици на криминално дејствување на транснационалниот организиран криминал, во Зборник на трудови, *Глобализација, мирот и безбедноста*, Тони Милески (уред), Министерство за одбрана и Филозофски факултет, Скопје, 2008.

¹⁵² Тања Милошевска, Незаконската трговија со оружје и муниција како потенцијален безбедносен проблем, *Годишен зборник*, Филозофски факултет, книга 62, 2009.

тоа претставува безбедносна закана како на национално така и на меѓународно ниво.¹⁵³

После падот на Берлинскиот Зид во 1989 година, земјите од Варшавскиот Пакт останаа добро снабдени со оружје, од кое еден дел го пронајде својот пат преку илегалниот пазар за оружје. Конфликтите во Источен Тимор, Западна Африка, Централна, Јужна, Југо–Западна Азија и поранешна Југославија само ја зајакнаа трговијата со оружје. Малото и лесното оружје (SALW) го одржувало локалното криминално подземје како и европските терористички групи, како што е вистинската ИРА, и на тој начин придонесувало во поткопувањето на европската безбедност“.¹⁵⁴

Криминалните организации кои се формирани за време на конфликти често остануваат активни и по стивнувањето на борбите и се клучен катализатор во трансферот на малото и лесно оружје од постконфликтните области до нови дестинации. Впрочем, во услови на слабо владеење на правото, насилство и рестрикции на законската трговија кои што го придружуваат конфликтот се толку многу профитабилни за организираниот криминал што се верува дека во некои случаи криминалците го поттикнуваат настанокот на конфликтот или го продолжуваат конфликтот за да го обезбедат својот успех во бизнисот.

Коментарот се совпаѓа со оној на Saferworld (Безбеден свет), група за надзор на мало оружје, која во една неодамнешна студија укажа на тоа дека „очигледната врска меѓу организираниот криминал и незаконската трговија со оружје може да се прошири и на конфликтните ситуации, каде што криминогените групи неизбежно се активни и ги снабдуваат учесниците со шверцувана воена опрема и муниција“.¹⁵⁵

Всушност, не е невообичаено парамилитарните сили и герилците да го поттикнат регионалниот конфликт, да ја зголемат

¹⁵³ Richard Langhorne, *Global Politics*, Oxford University Press Inc, 2006, 168-169.

¹⁵⁴ Domitilla Sagamoso, *The proliferation of illegal small arms and light weapons in and around the European Union: instability, organised crime and terrorist groups*, Saferworld & Centre for Defence Studies, 2001, 1-2.

¹⁵⁵ Ian Davis, Chrisiie Hirst and Bernardo Mariani, *Organized crime, corruption and illicit arms trafficking in an enlarged EU*, Saferworld Report, 2001, 5.

побарувачката за оружје а со тоа да го зголемат нивниот економски просперитет преку трговија или шверц на оружје на други борци–понекогаш и на нивните непријатели. Ова се оствари во Африка, на Балканот, Латинска Америка и Азија. Поголем дел од оружјето доаѓа од поранешните Советски држави и Источна Европа. Незаконската трговија со оружје води кон тајно партнерство помеѓу воените сили и мафијашките групи во тие региони.¹⁵⁶

Порастот на национализмот и избувнувањето на насилните конфликти на територијата на поранешна Југославија овозможи „златна можност“ за мрежата на Балканската мафија. Бројните „фронтови“ можат лесно да го апсорбираат оружјето и да бараат уште оружје. Парадоксално, на цена на националистичката треска и убиствената политика на лидерите, мафиите можеа одлично да соработуваат без никакви предрасуди и да остваруваат високи профити.¹⁵⁷

Блиската поврзаност на тероризмот, организираниот криминал, трговијата со дрога и скапоцени минерали како и незаконската трговија со мало и лесно оружје, ја потенцира итноста за меѓународни напори и соработка со цел за спречување на оваа трговија истовремено од перспектива на понуда и побарувачка.¹⁵⁸

Терористите корист од трговијата со оружје може да остварат и преку дополнителен профит од обезбедувањето на трансферот на оружјето помеѓу различни терористички ќелии. Поврзано со ова е и заедничкото обучување и преносот на знаење што обезбедува поголем капацитет на терористичките организации. Комплексноста од оваа трговија и взаемно помагање предизвикува причинско толкување на криминалните приходи и терористичките ресурси.

¹⁵⁶ Louise Shelley, Chris Corpora and John Picarelli, *Global Crime, Beyond Sovereignty; Issues for a Global Agenda*, 4th Edition, Maryann E.Cusimano-Love (ed), 2011.

¹⁵⁷ Biljana Vankovska, The Impact of conflict and Corruption on Macedonia's Civil-Military Relations, in Born Hans (ed), *Civil-military relations in Europe: Learning from crisis and institutional change*, Routledge, Taylor & Francis Group, UK, 2006.

¹⁵⁸ Programme of Action to Prevent, Combat and Eradicate the Illicit Trade in Small Arms and Light Weapons in All Its Aspects (UN Document A/CONF.192/15), UN Programme of Action on SALW, достапно на: <http://disarmament.un.org/cab/poa.html>

9. Причини за соработка и поврзаност помеѓу тероризмот и транснационалниот организиран криминал

Во ова поглавје е разработен моделот кој се обидува да даде одговор за заедничките причини за соработка помеѓу овие два вида на глобално опасни феномени и условите под кои политичко мотивираните терористи соработуваат со транснационалните криминални картели и *vice versa*. Основниот предизвик во изградбата на ваков експлицитен модел е сложената зависна варијабла која има потреба од објаснување за интеракцијата на двете концептно различни мотиви за заедничка акција.

Докажан услов за соединување на политиката и криминалот е постоењето на движења на националисти од различни држави, етнички и религиозни движења. Тие претставуваат погодно тло за спроведување на соработка помеѓу терористи и криминалци кои споделуваат заеднички вредности и взаемна доверба.

Втор услов е појавата на вооружен судир кој што обезбедува стимулација и можности за самостојност.

Трето, препреките кои што придонесуваат или оневозможуваат сложени меѓународни размени на нелегални добра. Размени кои што често вклучуваат трета и четврта страна како посредници и корумпирани внатрешни безбедносни сили.

Предложениот модел е претставен користејќи докази од етничките албански територијални сепаратистички движења. Движењето започнало во раните 90-ти години и во изминатава декада еволуирало и се претворило во политичко криминално здружение. Се претпоставува дека променливиот интензитет на конфликтите предизвикани од страна на етничките албански сепаратистички движења создава различни модели за терористичка и криминална соработка. Заклучокот ги потврдува другите инстанци на политичко криминално здруженија на Балканот и во другите делови од светот.

9.1. Моќ, профит и насилство: комплексна зависна варијабла

Основниот предизвик во ова поглавје е дефинирање и опишување на сложената зависна варијабла, интеракцијата помеѓу два различни мотиви. Ова се прави со фокусирање врз учесниците чие однесување и движечки мотиви сакаме да ги објасниме, кои се криминални бунтовници кои соработуваат или пак формираат нелегални здруженија во потрага по радикални политички цели.

Хипотетичка претпоставка: Насилната потрага по моќ, (тероризмот) и незаконската материјална добивка (криминалните корпорации) имаат различни цели.

Основните разлики се следниве: зголемување на профитот и намалување на ризикот се мотивите кои го обликуваат однесувањето на транснационалните криминални групи. Тие влијаат врз политичките процеси и државната власт. Стратегиски, криминалните групи се користат со насилство за да воспостават и за да одржат контрола врз доставата, испораката и маркетингот на нелегалните добра. Политичките терористи, од друга страна, користат политичко насилство кое е неминовно проследено со заплашување и реализирање на дела кои се наменети со цел да се пропагираат целите на терористичката група, активности заради попречување на нормалното функционирање на општеството и акти извршени со цел да испровоцираат конта-терор од државните органи.

Организациони разлики: Меѓународните криминални корпорации имаат потреба од постојан пристап до снабдувачите, транзитните канали, и пазарот што укажува на висок степен на организација и координација. Нивните профити се најчесто големи и може да се искористат за да се купи имунитет кај безбедносните и судските власти. Терористичките организации за разлика, функционираат организирани во ќелии или мрежи, способни за спроведување на периодични напади врз политички цели. Нивниот опстанок зависи од евазијата и заплашување на безбедносните сили, а не од поткуп. Ваквиот двоен пристап во анализата на тероризмот и криминалот се потврдува во различни контексти. Европските експерти го нагласуваат „симбиотското

партнерство од трговија со оружје и дрога“ како врска која што го надминува расколот помеѓу овие две сфери.¹⁵⁹

Предложениот модел дава одговор на прашањето: Што е она што ги спојува овие два вида на учесници во „опасни сојузи“ и „блиски врски од интерес“ ?.

Политичкиот тероризам често се карактеризира како бунтовништво, кој има потреба од вооружени средства, логистика и засолниште за милитантите за да опстане. Последователно, терористичките движења често влегуваат во криминални активности за да ги финансираат своите активности, се потпираат на грабежи, киднапирања за откуп, уценување, како и трговија со оружје и луѓе. Здружената акција помеѓу терористичките и криминалните организации потенцијално обезбедува повеќе можности за профит и политичко влијание од било која друга група која дејствува самостојно. Но, постојат и препреки за заедничка акција. Соработката зависи од меѓусебната доверба. Етнонационалните движења и идентификацијата на членовите на групата се особено важни за воспоставување доверба која ги отсликува меѓународните врски затоа што тие имплицираат културна кохезија, групна лојалност и заедничка им е омразата кон државните и социјалните учесници.¹⁶⁰

Основниот модел е навидум самофинансирање на успешните терористи на сметка на промена на агендата според која што тие еволуираат во правец според кој „борците стануваат злосторници“.¹⁶¹ Нивните шанси за политички опстанок и успех растат кога тие самите управуваат со криминалните организации. Само вака нивната политичка агенда може да опстои или тие може да се оддалечат од политичките цели со цел остварување на профит.

¹⁵⁹ Glenn Curtis and Tara Karacan, *The Nexus Among Terrorists, Narcotics Traffickers, Weapons Proliferators and Organized Crime Networks in Western Europe*, Washington, DC: Library of Congress, 2002, достапно на: <http://www.loc.gov/rr/frd/>.

¹⁶⁰ Klaus Von Lampe, *Criminally Exploitable Ties: A Network Approach to Organized Crime*, in Emilio Viano, Jose Magallanes and Laurent Bridel (eds), *Transnational Organized Crime: Myth, Power and Profit*, Durham, NC: Carolina Academic Press, 2003, 9-22.

¹⁶¹ Glenn Curtis and Tara Karacan, *The Nexus Among Terrorists, Narcotics Traffickers, Weapons Proliferators and Organized Crime Networks in Western Europe*, Washington, DC: Library of Congress, 2002, достапно на: <http://www.loc.gov/rr/frd/>.

Терористичките групи имаат поттик да ги прескокнат посредниците во нивните бизнис операции исто така поради тоа што многу од каналите за меѓудржавен граничен шверц на илегални добра стануваат сè посложени. Дрогата и оружјето оттука стануваат предмет на размена во сложени договори кои вклучуваат трета и четврта страна. Внатре во овие договори малку од партнерите може да очекуваат „да бидат крајни корисници“ на точно она што го побарале посредниците од пазарот, без колатерални трансакции¹⁶² и каде што достапноста од оружје зависи од статусот на друга трансакција на оружје, потрошувачот може да се најде во ситуација да донесе "ad hoc" одлуки. Современите терористи имаат потреба сè почесто да размислуваат како бизнисмени кои треба да остварат профит доколку се практични или ќе бидат во загуба доколку се доследни на теоријата.

9.2. Четири модели на терористичко-криминални поврзувања

Тероризмот во поново време се дефинира и како „војување“ со друго име-војување со ниско ниво, конфликт од мали размери, односно војување со низок интензитет на употреба на насилство за остварување на оппределени политички цели.¹⁶³

За да се здобијат со финансиски средства терористите се под притисок или да бараат врски со организиран криминал или да раководат со противзаконски здруженија. Финансирањето на терористичките операции ја наметнува потребата за навремено создавање на солидна економска основа за нивно континуирано (само)финансирање. Во ова поглавје ќе бидат елаборирани четирите основни модели на терористичко-криминални поврзувања. Тие се засновани на мотивацијата и околностите кои ги придвижуваат терористичките интереси за нелегални бизниси и обемот на промена

¹⁶² Glenn Curtis and Tara Karacan, *The Nexus Among Terrorists, Narcotics Traffickers, Weapons Proliferators and Organized Crime Networks in Western Europe*, Washington, DC: Library of Congress, 2002, достапно на: <http://www.loc.gov/rr/frd/>.

¹⁶³ Митко Котовчевски, *Извори на загрозување на мирот и националната безбедност*, Балкански центар за мир, Напредок: Тетово, 1999.

на агендата според која терористите стануваат нелегални претприемници.

Утврдувањето на мотивацијата е корисно за претставување на идните акции на терористичките групи. За поцелосно разбирање на мотивацијата на терористичките групи, корисно е да се анализира нивната мотивација во зависност од егзистирањето на многу разновидни варијанти на тероризам.

Определени извори на мотивација произлегуваат од нивната желба за самопределување; желба да се се порази или да се ослаби појакиот противник; мотивација да се отстранат законите што постојат и да се воспостави и спроведува друг општествен и законски систем како и желба да се постигнат други политички, општествени, етнички и верски цели.

1. Идеолошки модел.

Идеолошките терористи своето дејствување првенствено го засновуваат на идеолошка основа без губење на фокусот од политиката. Нивните барања се насочени кон промена на целокупниот општествено-политички и економски систем врз основа на лев или десен модел односно ориентација. На почетокот целта е признавање на нивната кауза во национални и меѓународни рамки, привлекување на кадар, формирање на фондови или демонстрирање на сила. Тие се подложни на противзаконски економски активности за да ја финансираат нивната политичка програма. „Бидејќи за терористички активности се потребни многу парични средства, терористите се принудени да водат сметка за својата економска база, заради што вршат експропријација од оние кои располагаат со финансиски средства (провали во банки, киднапирање поради изнудување и сл.)”.¹⁶⁴ За пример може да ја земеме ИРА. Промената била воведена од страна на нова генерација на милитанти кои што се дистанцираат од „едноставни бомбашки напади” и се вклучуваат во проекти на организиран криминал. Во процесот, разликата помеѓу тероризмот и чистиот криминал избледнува, и еден од шефовите на

¹⁶⁴ Митко Котовчевски, *Менаџирање на терористички закани*, Филозофски факултет, Скопје, 2011, 28.

ИРА, Томас Марфи, извршува профитабилно криумчарење кое што траело до 2006 година.¹⁶⁵ Но, за највисоката воена управа на ИРА, политичките цели на ИРА, остануваат приоритетни. Во паралелен процес, националистите започнуваат најефективни преговори и конвенционална политика, додека парите заработени во илегален бизнис биле делумно реинвестирани во демократски политики.

2. Практичен модел.

Вториот модел на терористичко-криминално поврзување води до „практична промена“ во терористичко организационата агенда. Додека политичките цели не се сосема напуштени, материјалниот профит станува примарна цел. Во почетокот Революционерната Армија на Колумбија се декларирала како сиромашна организација со огромна социјална поддршка.¹⁶⁶ Обезбедувањето на приходи за финансирање на своите востанија постанало императив. Тероризмот во овој контекст претставува специфична тактика која бунтовниците ја користат како дел од една поширока стратегија за да контролираат одредена географска област. За да се изнајде решение во доцните 70ти години, Революционерната Армија на Колумбија основала врски за соработка со производителите на дрога и со трговците со луѓе, обезбедувајќи цврста основа до доцните 70ти. Тие одлучиле да лоцираат елементи за соработка во контролираните области на Революционерната Армија на Колумбија и се потпирале врз герилата за да одржат ред и безбедност, а за возврат плаќале данок за заштита. Последователно, како што активностите со наркотици се развивале преку сопствени паравојски, ова блиска врска од интерес се растурила и во некои области паравојските се бореле со герилата за локална контрола.¹⁶⁷ Бунтовничките групи може да шверцуваат наркотични средства или да преземаат други незаконски потфати, но тие активности не се основна цел на организацијата. Криминалот за бунтовниците претставува средство за да се оствари целта-

¹⁶⁵ Raids Target IRA Smuggler, *Associated Press*, 11 March 2006.

¹⁶⁶ John Horgan and Max Taylor, Playing the ‘Green Card’—Financing the Provisional IRA: Part I, *Terrorism and Political Violence* 11, no. 2, 1999, 1-38.

¹⁶⁷ Jeniffer Holmes, Sheila Amin Gutiérrez de Piñeres and Kevin M. Curtin, *A Subnational Study of Insurgency: FARC Violence in the 1990s*, 2004, достапно на: <http://usregsec.sdsu.edu/docs/holmes3>.

обезбедување на финансии за да се реализираат операциите. Некои движења може да започнат како бунтови и со време да се трансформираат во криминални организации или да се намалат нивните политички цели.

3. „Предаторски” модел.

Третиот модел е оној според кој агендата на политичките милитанти се менува потполно од агенда со политички цели кон агенда мотивирана од материјален профит. „Социјалните бандити” се познат објект за проучување низ историјата-маргинализирани рурални групи за кои бунтовништвото целосно ги променило политичките цели. На пример, Сицилијанската Мафија која има потекло од 19тиот век, се појавила како политички отпор на туѓото владеење.

Алжирските исламистички бунтови се еден современ пример за трансформација на агендата од политичка мотивација кон криминална ориентација. На почетокот, во 1992 година, милитантите гледале на нападите и вооружените грабежи како на извор на финансирање, но набргу потоа се насочиле кон уценување и ограбувања на комерцијалната трговија, заплenuвање на имоти и одданочување на локалното население. Вториот чекор им бил вмешување во паралелната економија и во противзаконска трговија со хашиш, возила и прехранбени производи.¹⁶⁸

Организираниот криминал во овој модел се анализира како политичка стратегија, како средство со кое терористичките организации доаѓаат до неопходните финансиски и други средства за дејствување и начин на кој терористичките групи систематски ја слабеат државата.

4. Поволна меѓузависност.

Четвртиот модел на терористичко - криминално поврзување на кој што се фокусира ова истражување ја вклучува поволноста со кој што политичките цели и материјалниот профит се на исто ниво. Учесниците се менуваат брзо и лесно, еден со друг. Овој модел може

¹⁶⁸ Miriam R Lowi, Algeria, 1990-2002: Anatomy of a Civil War, in Paul Collier and Nicholas Sambanis (eds), *Understanding Civil War: Evidence and Analysis*, Volume 1: Africa. Washington, DC: World Bank, 2005, 232-233.

да се нарече политичко-криминален хибрид. Она што треба да се истакне за овој модел е стремежот да се постигнат истовремено и политички и криминални цели. Балканот е пример за политичко - криминален хибрид на „опасно здружување“ основано помеѓу политичари и организиран криминал на кое му се дало форма на паравоени единици на етничка основа кои се состоеле од ганстери од подземјето кои претходно работеле за југословенската тајна служба.¹⁶⁹ Под влијание на вооружените судири кои се воделе на територијата на поранешна Југославија, криминализираните парамилитарни и државни безбедносни единици директно се вклучувале на криминалните пазари. Како последица на тоа, воените зони се трансформирале во легла на организираниот криминал поврзан со недозволена трговија со дрога, гориво, оружје и човечки органи.¹⁷⁰ Во класичната теорија за тероризам, активностите на организираните криминални групи не се разгледуваат како терористички активности бидејќи им недостасува политичка мотивација, како неопходен елемент за да има појава на кривично дело на тероризам. Меѓутоа, транснационалниот организиран криминал на Балканот може да се перцепира како еден вид на политички проект. Организираните криминални групи, по дефиниција, тежнеат кон стекнување на политичка моќ поради заштита на своите активности и нелегалните профити кои притоа се остваруваат. Структурите на организираните криминални групи кои настанале како рецидив на распаѓањето на социјалистичкиот систем, биле создадени од „врвот“, односно државните структури многу брзо навлегле во незаконските бизниси, со цел последователно спроведување на демократските промени да ја зачуваат економската и финансиската власт и моќ.

Поволната меѓузависност е резултат на помеѓуграничното и помеѓудржавното движење за идентитет кои што обезбедува мрежи

¹⁶⁹ Frank Bovenkerk, *Organized Crime in the Former Yugoslavia*, in Dina Siegel, Henk van de Bunt, Henk, and Damien Zaitch (eds), *Global Organized Crime*, Dordrecht: Kluwer Academic Publishers, 2003, 48.

¹⁷⁰ Vesna Nikolic-Ristanovic, *War and Crime in the former Yugoslavia* in Vincenzo Ruggiero, Nigel South, Ian Taylor (eds), *The New European Criminology: Crime and Order in Europe*, London and New York: Routledge, 1998, 466.

за соработка на терористите од различни држави и организиран криминал. Ваквите движења ги надминуваат внатрешните граници и ги обновуваат тврдењата за етничко национално ослободување и создавање на нација - држава или рedefинирање на границите. Врз основа на доказите од Балканот, движењата “per se” не се директна причина за извозот на терористи и соработката со криминалните мрежи, туку, вистинските политичко-криминални агенти се транс-државните криминални паравоени единици (ќелии).

Четвртиот модел го илустрира различниот степен на взаемност помеѓу политичките и материјалните цели на терористите. Тие може да се сведат на следното:

Прво, основната цел на терористите е моќ. Сепак и профитот е дел од нивната агенда. Моќта и профитот често одат заедно, со моќта на водечка позиција. Понекогаш профитот ја заменува политичката цел.

Второ, терористите се вклучуваат во криминалните корпорации користејќи ги наведените модели. Тие може да основаат сојузи од интерес со криминалците. Како алтернатива може да водат противзаконски корпорации независно едни од други.

И трето, целите на терористите неможат сами по себе да го објаснат изборот да соработуваат или да не соработуваат. Да се објасни како двата вида на глобални закани имаат причина да соработуваат, неопходно е да се развие модел врз основа на околностите кои ја условуваат терористичко-криминалната интеракција. Понудениот модел е двостран. Прво ќе се разгледаат околностите кои ја условуваат соработката на терористите со криминалците. Следно, ќе се испитаат околностите кои ја условуваат соработката на криминалците со терористите. На крајот ќе се комбинираат двете преку една анализа на Балканскиот модел.

9.3. Аналитичка рамка на соработка и поврзаност на меѓународните криминални и терористички мрежи

Со цел да се поврзат меѓусебно во светот на глобалните криминални мрежи и да станат дел од тој свет, терористите мора да ги прифатат правилата кои ги следат криминалните корпорации и да бидат во согласност со нив. Претставената аналитичка рамка наведува главни фактори кои се услов за успешни криминални корпорации. Во оваа теза ќе бидат анализирани од аспект на мотивот за учество на терористите во нив.

Најновите истражувања на организираниот криминал се интегрираат и постепено отстапуваат од старите традиции. Анализите индицираат помалку засеаност од егзистирање на нелегални бизнис активности додека учесниците се фокусираат на зголемените можности за незаконски активности од страна на утврдени учесници како и од криминалните мрежи.¹⁷¹

Основен елемент на аналитичката рамка е толкувањето на криминални корпорации како здружена активност (види сл.1). Организираниот криминал преку заедничко незаконско однесување мотивирано од профит се обликува според интеракцијата со можностите и препреките/ограничувањата на пазарот на криминал.¹⁷² Четири елементи ја условуваат успешната криминална корпорација која во голема мера е зависна од можностите и препреките на пазарот на криминал. Идентификуваните фактори кои ги прошируваат можностите на транснационалниот организиран криминал се процесите на глобализација на транспортната, комерцијалната и финансиската комуникациона мрежа. Ова им помага на купувачите и доставувачите да се лоцираат едни со други, да изнаоѓаат заеднички точки, и да ја развиваат соработката. Следно,

¹⁷¹ Klaus Von Lampe, *Criminally Exploitable Ties: A Network Approach to Organized Crime*, in Emilio Viano, Jose Magallanes and Laurent Bridel (eds), *Transnational Organized Crime: Myth, Power and Profit*, Durham, NC: Carolina Academic Press, 2003.

¹⁷² Peter Klerks, *The Network Paradigm Applied to Criminal Organizations: Theoretical Nitpicking or a Relevant Doctrine for Investigators? Recent Developments in the Netherlands*, in Adam Edwards and Peter Gill (eds), *Transnational Organized Crime: Perspectives on Global Security*, London & New York: Routledge, 2003, 100-101.

зголемениот број на држави со „лимитиран капацитет“ за „ефективно владеење“ исто така ги проширува шансите за противзаконски бизниси. Ваквите економии се ослабнати и нивната корумпирана полиција и правосуден систем имаат недостаток на средства и желба да се борат со организираниот криминал. Други фактори се недостаток на заеднички меѓународни стандарди и соработка со извршителите на правдата. Транснационалниот организиран криминал може да профитира но, може и да изгуби поради големата сложеност на меѓународната размена на добра. Размените на различни нелегални добра најчесто вклучува трета и четврта страна. Во ваквата меѓународна средина само дел од страните се крајни корисници од она што го бараат од пазарот, без колатерални трансакции.¹⁷³ Интеракциите "ad hoc" со вклучена трета страна може подеднакво да водат кон профит како и кон загуба.

Вториот основен елемент кој што е услов за успешни криминални корпорации е мобилизацијата и контролата врз ресурсите. Второ наведеното може да варира. Аналитичарите прават разлика помеѓу легалните добра и услуги овозможени со илегална продукција и дистрибуција; и илегалните добра и услуги овозможени со размена на доставувачите и потребата на купувачите.¹⁷⁴ Првата група која што се состои од легални добра и услуги создадени и дистрибуирани илегално, често е од интерес за домашниот криминал чија цел е профит. Втората група на извори на илегални добра и услуги, е често од интерес за меѓународните криминални корпорации. Производството и дистрибуцијата на наркотици, активности кои што се соединиле со криминалните кругови во 80-тите го замениле „традиционалниот организиран криминал“. Илегалните активности поврзани со дрога се всушност „само еден од неколкуте незаконски активности кои ги надминуваат државните граници“.

¹⁷³ Glenn Curtis and Tara Karacan, *The Nexus Among Terrorists, Narcotics Traffickers, Weapons Proliferators and Organized Crime Networks in Western Europe*, Washington, DC: Library of Congress, 2002, 21-23, достапно на: <http://www.loc.gov/frd/>.

¹⁷⁴ Tom R Naylor, Predators, Parasites, or Free-Market Pioneers: Reflections on the Nature and Analysis of Profit-Driven Crime, in Margaret Beare (ed), *Critical Reflections on Transnational Organized Crime, Money Laundering and Corruption*, Toronto: University of Toronto Press, 2003, 36.

Третиот фактор кој влијае врз успехот на криминалните корпорации е достапноста на ефективни мрежи. Криминалните мрежи се релативно неодамнешен начин на концептуализација на единиците кои реализираат противзаконски бизнис активности. Нивните претходници, видови на мафијашки структури, од одамна се сметаат за главни учесници во криминалот мотивиран од профит. Во моментот, криминалните корпорации функционираат преку мрежа испреплетена од „општествени мрежи“ или криминални соработници“ каде што „општествените врски, многу повеќе од бизнис врските на формални командни структури се одговорни за основањето на криминална соработка“.¹⁷⁵ Од голема важност за анализа на криминалните мрежи е „вкупната големина на мрежата“ затоа што ги претставува границите на преземање. Локално ориентираните мрежи се корисни за домашни криминални анализи. Меѓуграничните и меѓудржавните мрежи се често, но не секогаш, испреплетени во меѓудржавните групи за идентитет и во дијаспората, локално или надвор во странство.

Четврт елемент во предложената рамка на криминални корпорации како здружена активност се состои од „криминално експлоатирани врски“. Тие се основната состојка за било каква форма на криминална соработка и се дефинирани преку две основни карактеристики. Прво, криминален распоред кој е сличен или кореспондира, односно учесниците имаат слични криминални интереси. Може да вклучува криумчарење со цигари и алкохол, трговија со дрога, оружје и луѓе, илегални трансфери итн. Второ, достапноста на заедничка основа за фондови кои може да се засноваат на фамилијарни, етнички, генерациски врски или било какви други социјални врски. Ваквите врски се гаранција за приближна предвидливост за однесувањето на учесниците и со тоа намалување на ризикот за разоткривање и предавство.

¹⁷⁵ Peter Klerks, *The Network Paradigm Applied to Criminal Organizations: Theoretical Nitpicking or a Relevant Doctrine for Investigators? Recent Developments in the Netherlands*, in Adam Edwards and Peter Gill (eds), *Transnational Organized Crime: Perspectives on Global Security*, London & New York: Routledge, 2003, 101.

Истражувањата покажуваат дека онаму каде што не постојат силни социјални врски како основа за функционирање на криминалните мрежи, криминалната соработка е краткотрајна.¹⁷⁶ Криминално експлоатираните врски се важна категорија за анализа затоа што тие помагаат во развој на соодветни работни услови врз кои криминални корпорации може да се развиваат, и како што претходно е образложено во тезата тие претставуваат плодно тло за соработка помеѓу терористите и криминалците.

Слика бр.1: Модели на терористичка вклученост во криминални организации¹⁷⁷



сопствени интереси (под услови прикажани на сл.1) или како друга опција, тие директно се вклучуваат во незаконски активности (под услови прикажани на сл.2).

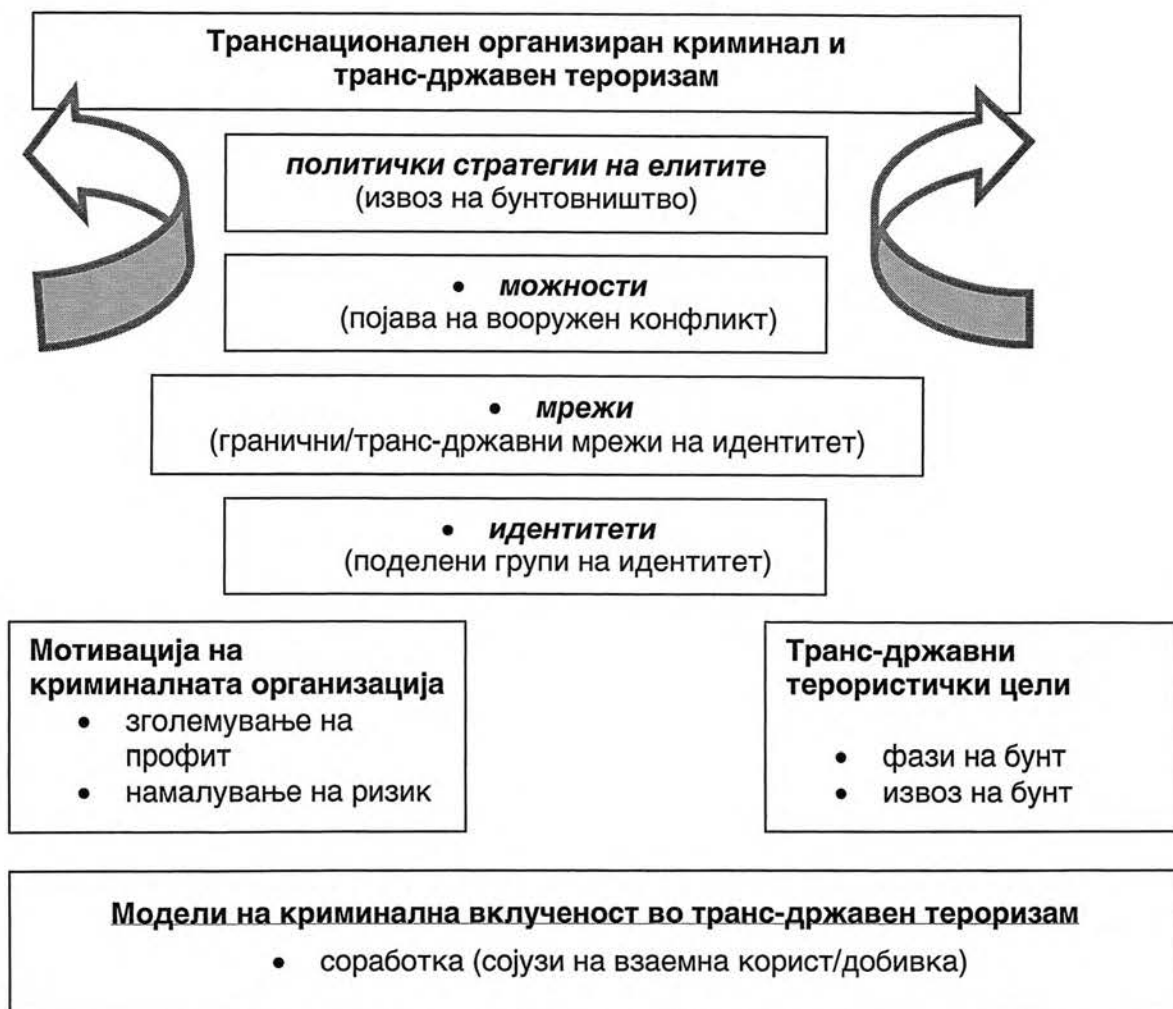

Слика бр. 2: Модели на поврзаност помеѓу транснационалниот организиран криминал и транс-државниот тероризам¹⁷⁸

¹⁷⁸ Lyubov Mincheva and Ted Robert Gurr, *Unholy Alliances? How Trans-state Terrorism and International Crime Make Common Cause*, ISA (International Study Association), San Diego, March 2006.

По потрага по профит терористите може да изберат да соработуваат со криминалците. Постои можност самите тие да изберат да основаат криминални корпорации. Криминалците од друга страна, немаат избор освен да соработуваат. Мотивирани од зголемување на профитот и намалување на ризикот се очекува тие да бараат проширување на комерцијалните можности.

Тероризмот на меѓудржавно ниво е стратегија која се користи во потрага за етно-националистички, религиозни и револуционерни цели. Ова преовладувало во поствоен период после Студената војна. Примери може да се најдат и на Балканот, Централна и Јужна Азија, Централна Америка, Кафказ, Средниот исток и Централна Азија, и во други делови. Неопходен предуслов за тероризам на меѓудржавно ниво се националистички, етнички и религиозни движења на меѓудржавно ниво.

Финансирањето на терористичките акции е во голема мера бизнис на криминалните групи. Терористичките операции обезбедуваат можност за остварување и зголемување на профитот и истовремено ја намалуваат опасноста и ризикот. Криминалците имаат добри причини да соработуваат со терористите бидејќи снабдувањето со оружје е профитабилен бизнис а ризикот при размена се намалува во време на политички пресврт.

Побарувачката за оружје и муниција се зголемува како што ескалира конфликтот и ризикот се намалува како што милитантите воспоставуваат контрола во или блиску до пограничните области. Овие области се познати како „земји бандити“, „рај за криумчари“,¹⁷⁹ „криминални енклави“ или „црни дупки“ кои укажуваат на ослабнатата државна структура и високо ниво на корупција како фактори кои ги одржуваат овие самостојни слободни зони. Терористите и криминалците подеднакво користат од нив затоа што им обезбедуваат релативна сигурност и можност за лесно движење

¹⁷⁹ James Adams, *The Financing of Terror*, New York: Simon and Schuster, 1986.

преку меѓународните граници.¹⁸⁰

Терористите и криминалците започнуваат „блиска врска од интерес“ за да ги отстранат препреките и да ги зголемат можностите како за профит така и за моќ. Врските кои што ги користат криминалците ја зацврстуваат соработката и ги намалуваат препреките на криминалниот пазар. Тие ја зголемуваат можноста за партнерите да ги делат заедничките интереси во бизнис врските и да создадат доверба во имплементацијата.

Како можни фактори кои ја попречуваат соработката се отворените можности на пазарот достапни за терористите. Нивниот директен пристап до пазарите ветува профит и затоа е мала веројатноста тоа да води до соработка со криминалците. Поверојатна е директната вмешаност. Вториот фактор кој условува директна вмешаност на терористите во криминалните зделки е недоволната контрола на изворите како и постојан пристап до снабдувачите. Голема е веројатноста за постоење на овие услови кога терористите дејствуваат во средина со социјална поддршка, на пример, во региони населени од сонародници и верски истомисленици.

Преку следење на формирање на Ослободителната војска на Косово (ОВК) и терористичките дејства, може да се следи создавање на нови организирани криминални групи и терористички организации на подрачјето на „Балканскиот златен триаголник“ (северот на Албанија, југот на Косово, западот на Македонија), кои поседуваат повеќе карактеристики:

1. поделеност во различни криминални кланови на фамилијарна основа и силна поврзаност за својата територија;
2. силни врски/тајни договори со локалните политички претставници и други важни службеници (од царина, полиција, судство и др.);
3. можност за развивање на комплексни транснационални операции во секој сектор од интерес, експлоатирајќи го присуството на силни и добро утврдени заедници на косовските

¹⁸⁰ Lyubov Mincheva and Ted Robert Gurr, *Unholy Alliances? How Trans-state Terrorism and International Crime Make Common Cause*, ISA (International Study Association), San Diego, March 2006.

- албанци во западните земји;
4. флексибилност за договори со други локални организации и нивни членови од други земји, покрај балканските;
 5. силна внатрешна дисциплина;
 6. тенденција кон насилство, понекогаш и диспропорционална на реалната потреба;
 7. голема достапност на секој вид на оружје;
 8. тешка инфилтрација однадвор и силно чувство на самозаштита засновано на закон на молчење и заклетва на верност (беса), чести промени на идентитет и достапност на технолошките средства (посебно сателитски телефони регистрирани во различни земји), обезбедува единство и дисциплина во внатрешноста во групата.

Значајно е да се потенцира дека организираното криминално дејствување на просторот на „Балканскиот златен триаголник“ започнува да се трансформира од организација на семејства, кон криминални кланови (карактеристични за традиционалниот тип на организација на организираната криминална група) и организирани криминални групи кои преоѓаат кон функционирање кое има заеднички елементи со мрежна хиерархија.

Организираните криминални групи од подрачјето на северот на Албанија, југот на Косово, западот на Македонија, функционираат во повеќе земји во Европа, САД и Австралија, каде од криминалните активности се собираат финансиски средства, кои потоа се употребуваат за финансирање на терористички активности. На просторот на „Балканскиот златен триаголник“ се појавила симбиоза на легални и нелегални појави, бидејќи главните водачи на организираните криминални групи биле и водачи на терористичките групи т.е единиците на ОВК и основачи на партии на чие чело сега се наоѓаат. Клучните криминални субјекти произлегуваат од „клановската структура“ на криминални организации и мрежа со политички членови и елементи на поранешна УЧК.

Специфичност на заедничкиот модел на внатрешното организирање на терористичките и криминалните структури во

Балканскиот златен триаголник е почитување на принципите на територијална поделба, со уважување на интересните сфери и зони на влијание на одредени семејства. Во секоја од криминалните групации базичното членство и припаѓа на широко семејство, која доминантно е застапена на одредена територија.¹⁸¹

Во следното поглавје ќе се анализира основањето на ваквите алијанси на Балканот и последователните трансформации во криминално-политички синдикати.

* * *

Според изложеното во оваа глава може да се предложи типологија на терористичко-криминалните врски преку претставување на два аналитички модели чија цел е идентификација на условите под кои терористичко-криминалните сојузи се формираат. Првиот модел, сумиран на (слика 1), ги идентификува условите кои ги мотивираат терористите да соработуваат со криминални корпорации. Вториот модел, (слика 2), ја проучува мотивацијата на транснационалните криминални мрежи за соработка со терористичките движења на меѓудржавно ниво.

Моделите исто така ги специфицираат условите под кои секоја од групите би преферирала директна и ексклузивна вмешаност во криминалните корпорации. Во овој заклучок, ќе ги припоиме двата модели во еден основен модел кој ќе ги идентификува основните услови за опасен сојуз. Терористите соработуваат со криминалците поради интерес и надминување на пречките на пазарот. Транснационалниот организиран криминал од друга страна, има потреба од соработка со тероризам на меѓудржавно ниво поради профит и поврзување со мрежи за потврда на идентитетот. Последователно, три основни фактори условуваат вакви интеракции. Прво, тука е постоење на трансдржавни националистички, етнички и религиозни движења, кои што поставуваат средина за да се оствари

¹⁸¹ Во Дреница, на пример, доминираат семејствата Гевај, Кодра, Јашари, Селими и поголем број припадници на ОБК биле регрутирани всушност од овие семејства.

соработка која се базира на заеднички вредности и доверба. Второ, заеднички интереси или слични криминални ставови кои се зголемуваат со започнувањето и развојот на вооружениот конфликт. Трето се препреките кои се наметнати од пазарите и безбедносните сили. Терористите и криминалците се мотивирани да соработуваат, но произлегува дилемата колку често тие соработуваат и на кој начин. Со фокусирање на Балканското етнонационално движење и на нивните ќелии на меѓудржавно ниво, се открива дека терористите и криминалците скоро и да не се разликуваат. Претпоставка е дека други мрежи на етнички и религиозни движења низ светот се подложни на толку блиска соработка и исто така имаат основано политичко-криминални синдикати. Навидум, сојузи кои што имаат некоја сличност со оние на Балканот се развиле во Колумбија, Перу, источен Парагвај, Анатолија, Авганистан и други делови на Централна Азија како и во провинциите на Бурма и Тајланд.

10. Балкански модел на поврзаност на тероризмот и транснационалниот организиран криминал

Тезата дека помеѓу тероризмот и транснационалниот организиран криминал постои одредена поврзаност може да се провери со анализирање на дејствувањето на некои терористички организации или познати организирани криминални групации и здруженија, кои со своето практично дејствување за да ги остварат полесно и побрзо своите утврдени цели често прибегнуваат кон методите и средствата на другиот вид криминал, или пак едноставно доаѓа до нивно поврзување и заедничко дејствување кога интересите се совпаѓаат.

„Сериозниот недостаток на глобалните и меѓународни истражувања на транснационалниот организиран криминал е во тоа што се игнорира или суштински потценува значењето на локалниот контекст како средина во која криминалните мрежи функционираат. За подобро разбирање на транснационалниот организиран криминал неопходно е да се истражи динамиката на локалниот контекст, „мрежата и системите на криминални и легитимни комерцијални активности“, како и дијалектичкиот однос помеѓу локалниот и глобалниот контекст”.¹⁸²

Идентификувани се десет фактори кои ја чинат нацијата да биде „гостољубива“ за транснационален организиран криминал и тероризам:

1. корупција
2. нецелосна или слаба легислатива
3. недоволно применување на постојните закони
4. нетранспарентни финансиски институции
5. неповолни економски услови
6. недостиг на почитување на законите во општеството
7. слабо чувани национални граници
8. недостиг на политичка волја за донесување на закони

¹⁸² Dick Hobbs and Colin Dunnighan, Glocal organised crime: context and pretext in Vincenzo Ruggiero, Nigel South and Ian Taylor (eds), *The New European Criminology: Crime and Order in Europe*, London and New York: Routledge, 1998, 289.

9. географска положба (рути за шверц и трговија со оружје и наркотици)
10. регионални геополитички прашања (долготрајни територијални спорови).¹⁸³

Последните два фактори се очигледно поврзани со трговијата со дрога и вооружениот конфликт, вклучувајќи употреба на терористички тактики, но останатите осум фактори се присутни во места каде ни тероризмот ни транснационалниот организиран криминал, не играат голема улога.

Нерешените гранични прашања помеѓу соседните земји, регионалните аспирации на големите сили, намерите на етничките заедници со помош на организираниот криминал да го финансираат вооруженото дејствување поради национална еманципација, внатрешната нестабилност и слабост на институциите, контрадикторните и понекогаш контрапродуктивни сигнали кои големите интернационални организации ги пренесуваат во регионот на Балканот, го олеснуваат создавањето и дејствувањето на организираните криминални групи и терористички организации.

Географската положба на Балканот кој го поврзува Истокот и Западот, како и високото ниво на меѓузависност помеѓу побарувачката за незаконска работа на Запад и понудата на илегална работна сила од Исток, игра многу важна улога во поврзување на локалните и меѓународните пазари.

Либерализацијата на трговските бариери на Балканот, неговата географска позиција во однос на Европа, како и поранешното присуство на транснационалните криминални мрежи, го одржуваат развојот на ваквите случувања.

Шверцот на кокаин преку пристаништата на Црна Гора е една од поголемите закани за европската безбедност, предупредува Еуропол во својата годишна анализа за ризикот на европскиот блок од транснационалниот организиран криминал. Во извештајот посебно е нагласена т.н. централна рута, која ги покрива териториите на Црна

¹⁸³ LaVerle Berry, Glenn E Curtis at al, *Nations hospitable to organized crime and terrorism*, Federal Research Division Library of Congress, Washington, D.C, 2003.

Гора, Србија, Албанија и Македонија и ги етикетира како земји на потекло или транзитни зони за кокаин, хероин, канабис, синтетички дроги, жртви на трговија со луѓе, тутун, фалсификување евра и незаконска трговија со оружје во земјите на Европската унија.

Во извештајот на Еуропол посебно се прецизирани три рути на транснационалниот организиран криминал:

1. Северна рута: Украина и Молдавија-земји на потекло и транзит за илегални мигранти и тутун. Украина е исто така и транзитна територија за шверц на хероин во ЕУ, а според некои извештаи, северната рута станува сè позначајна за шверц на хероин.
2. Централна рута: Црна Гора, Србија, Албанија и Македонија, како земји на потекло или транзитни зони за кокаин, канабис, синтетички дроги, жртви на трговија со луѓе, фалсификувани евра и незаконска трговија со оружје и
3. Јужна рута: Турција-шверц на хероин и транзит за илегални мигранти во ЕУ.¹⁸⁴

Тероризмот на одреден простор сам по себе предизвикува побарувачка за илегални добра, над кои, најчесто, групите на транснационалниот организиран криминал имаат монопол. Дејствувањето на терористичките групи може да биде во функција на развивање на криминална инфраструктура и стекнување на екстрапрофит на посреден начин. Самото постоење на тероризмот во одреден регион е индикатор за политичка нестабилност и немоќ на централната или локалната власт да ги држи под контрола различните облици на изразување на политички интереси. Таквиот амбиент е скоро идеален за развивање на различни форми на организиран криминал кој покрај стекнување на профит во одделни сегменти презема и некои типични државни прерогативи (паралелен даночен систем, наплата на долгови, царина и сл.).

Под влијание на вооружените судири кои се водеа на територијата на поранешна Југославија, криминализираните парамилитарни структури инвестираа, спонзорираа, или директно се

¹⁸⁴ OCTA 2009 Europol *Organized Crime Threat Assessment, New Threat Assessment on Organized Crime*, Netherlands, достапно на: www.europol.europa.eu.

вклучуваа во криминалните пазари.¹⁸⁵ Како последица на тоа, воените зони станаа легла на организиран криминал поврзани со недозволена трговија со дрога, гориво, оружје и човечки органи. Економските санкции против Србија и санкциите кои Грција и ги наметна на Македонија исто така придонесоа за развој на неформалната економија во целиот регион. Имено, неформалната економија нуди услуги како и стока која не е на легалниот пазар и на тој начин се компензира отсуството или неефикасноста на формалната економија.¹⁸⁶

Паравоените формации, организираниот криминал и тероризам се комплементарни во балканските држави и поминуваат низ длабока систематска трансформација после долги и сериозни вооружени конфликти и кои што сеуште страдаат од наследството на конфликтот. Организираниот криминал ги формира елементите на системот на финансирање како на герилата така и на терористите. Понатаму, дестабилизацијата на регионалните слаби економии е предизвик за системот на правото или политичките институции. Домашните банди се често поврзани со меѓународен тероризам. Конфликтните ситуации, посебно оние кои ескалираат со вооружено насилство (вооружена агресија, граѓански војни, вооружени побуни) претставуваат значајни етиолошки фактори на организираниот криминал. На подрачјата зафатени со војна, покрај официјалните и редовни вооружени единици, дејствуваат и разни паравоени и терористички формации кои ги основале или во чии редови се наоѓаат цели криминални групи. Покрај учеството во вооружена борба, овие формации често криминално дејствуваат реализирајќи тешки кражби, изнуди, разбојништва, киднапирања, рекет итн.

Организираниот криминал бил еден од најважните канали на финансирање за ОВК. Освен локални грабежи и пљачкосувања, кој што го конституира најмалиот елемент на системот на финансирање

¹⁸⁵ Roger Lewis, *Drugs, war and crime in the post-Soviet Balkans*, in Vincenzo Ruggiero, Nigel South and Ian Taylor (eds), *The New European Criminology: Crime and Order in Europe*, London and New York: Routledge, 1998, 217.

¹⁸⁶ Vesna Nikolic-Ristanovic, *War and Crime in the former Yugoslavia*, in Vincenzo Ruggiero, Nigel South and Ian Taylor (eds), *The New European Criminology: Crime and Order in Europe*, London and New York: Routledge, 1998, 466.

на терористичките операции, постоеле два главни извори за обезбедување на средства - поддршката од дијаспорите и нелегалната трговија.¹⁸⁷

Во констелација на наведените, но и на многу други фактори, како криза или немоќ на системот за безбедност, се создава простор за основање и развој на пазар за човечки органи и делови од тело, како фактор на регулацијата за изедначување на постојната „понуда и побарувачка“. Таквата пракса не го заобиколи ни Балканот: „Најпрофитабилен бизнис за албанските криминалци од Космет во текот на бомбардирањето на Србија 1999 година била трговијата со човечки органи. Меѓународните организации и поединци наоѓале тела на деца, најчесто на возраст од десет до петнаесет години на кои им недостасувале витални органи. Извадените органи биле шверцовани по тајни канали во западноевропските земји и доставувани на поединци и болници кои за нив добро плаќале“.¹⁸⁸

На просторот на Косово постои врска помеѓу криминалните активности на организираните криминални групи и терористички организации за две задачи кои имаат една иста цел: организирање мрежи на криминални активности со кои се обезбедуваат финансиски и други средства за развој на терористички дејства, додека со терористичките дејства се потпомагаат аспирациите за освојување на територии на кои непречено се извршуваат криминални активности.

¹⁸⁷ Southeast European and Black Sea Studies, Vol. 4, No. 3, September 2004, 361–378.

¹⁸⁸ Од изјавата на Зоран Стевановиќ, помошник на републичкиот министер за правда во Владата на Р. Србија, Космет у царству дроге, криминала и трговине белим робљем-Стални обрачуни банди, *Вечерње новости* од 12. септембра 2000.

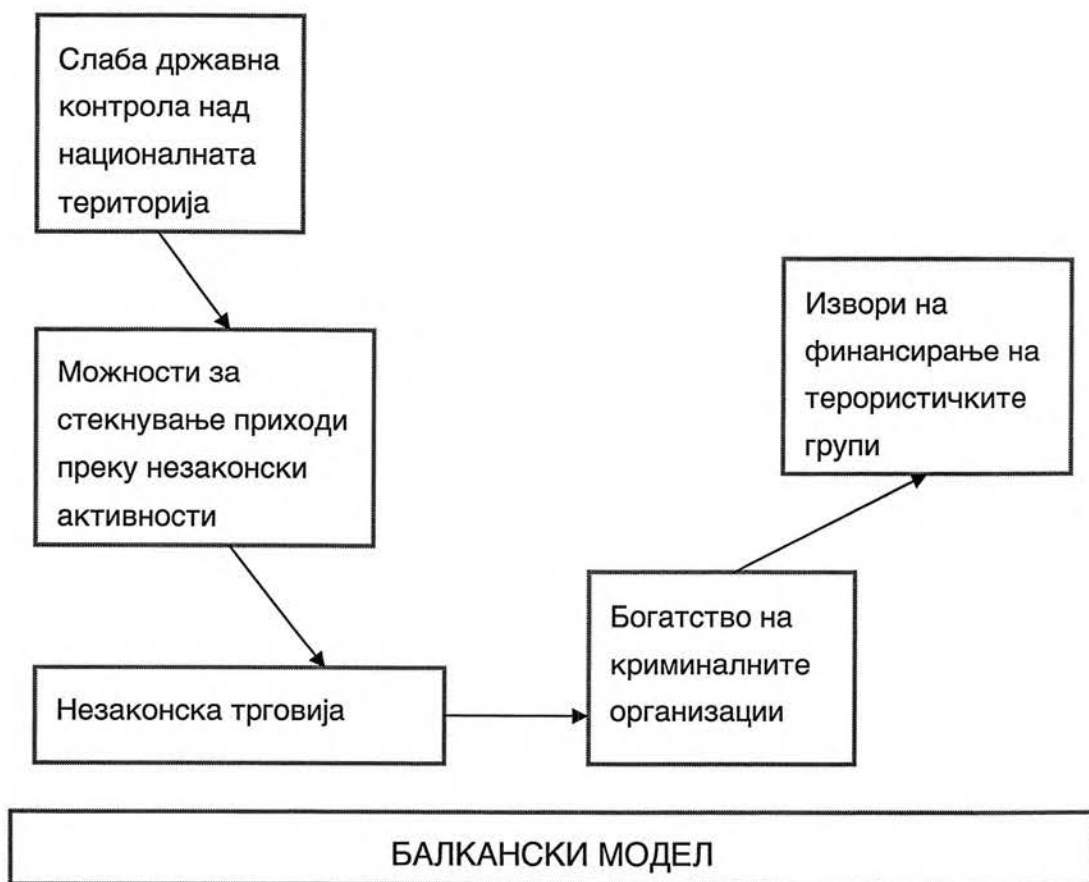

Презентирираниот дијаграм го отсликува Балканскиот модел кој започнува со слабостите на државната контрола над националната територија што овозможува можности за здобивање на приходи преку илегални активности. Овие можности придонесуваат за развој на незаконска трговија (нарко-трговија), која го зголемува богатството на криминалните организации кои директно влијаат на ресурсите на вооружените групи.

Најновите трендови на криминалот кој посебно ескалира на територијата на Балканот недвосмислено го покажува високиот степен на корелација на тероризмот со фондовите за финансирање од илегалната трговија со луѓе-„модерно ропство“. Огромните профити создадоа глобална мрежа организирана од транснационални криминални банди кои тргуваат со луѓе на ист начин како со оружјето, дрогата или парите. Иако најголемиот дел од земјите во светот го елиминираа ропството уште одамна, трговијата со луѓе стана една од активностите на организираните криминални групи, кои се докажаа како високо ефективни во навлегувањето во земјите и регионите кои се осиромашени од војните, вооружените конфликти или лошо

управуваните транзиции.

„Штом организираната трговија со луѓе ќе најде на погодно тло во рамките на некоја држава или регион, таа брзо расте и поставува стратегиски ризици за стабилноста и иднината на државата. Кога веќе еднаш ќе се востанови, мрежата за недозволената трговија се поврзува со другите постојни криминални организации коишто ги држат другите сфери на влијание во криминалниот пазар, како што се: тероризмот, дрогата, тргувањето со оружје“.¹⁸⁹

Покрај социјалните, економските и политичките притисоци кои трговијата со луѓе ги наметнува на секое општество, значително важно прашање кое се однесува на овој феномен е можната поврзаност со другите форми на транснационалниот организиран криминал, дури и со меѓународниот тероризам. Според експертите во ова поле, трговијата со луѓе и тероризмот се поврзани во некои делови на светот, особено ако трговијата со луѓе е распространета и претставува значајна компонента на нелегалната економија. Во овие одредени региони може да биде вклучен Балканот, како и делови од поранешниот Советски Сојуз.¹⁹⁰ Меѓу причините поради коишто Балканот е референтен случај на трговијата со луѓе е и прогресијата од состојба на конфликт во постконфликтна состојба и транзицијата во овие земји. Тешката економска ситуација, присуството на меѓународната заедница како резултат на постконфликтната ситуација, неефективноста на политичките структури коишто се надлежни за справување со трговијата со луѓе и корупцијата, чини Балканот да стане атрактивна дестинација за трговија со луѓе. Главните земји како крајно одредиште се Босна и Херцеговина, Србија, Црна Гора, Косово и Македонија.

Според UNICEF, Македонија е прво земја на транзит („висока“) главно за жртвите од Бугарија, Молдавија, Романија, Украина кон Албанија, и делумно од таму преку Италија кон Франција и Велика Британија. Покрај тоа, Македонија е земја на потекло од средно ниво

¹⁸⁹ Stability Pact for South Eastern Europe, Development of Anti-Trafficking training module for Judges and Prosecutors, International Center for Migration Police Development, April 2003.

¹⁹⁰ Тања Милошевска, Безбедносни аспекти на трговијата со луѓе во Југоисточна Европа, *Современа Македонска Одбрана*, бр.15, 2007.

за жртвите тргувани кон Италија, а како земја на дестинација е за жртвите од Бугарија, Молдавија, Романија и Украина.¹⁹¹ Но, Македонија стана и земја на дестинација, посебно во туристичките области како Струга и Охрид но и во Тетово и Гостивар.¹⁹²

Патиштата на трговијата со луѓе одат од Молдавија, Украина и други поранешни советски републики, преку Романија и Бугарија, до Србија, Црна Гора, Босна и Херцеговина, Македонија, Косово, и потоа кон Италија, Грција и на крајот до Западна Европа.

Иако може да се направи различна типизација на организациите на организиран криминал во однос на нивната внатрешна структура, нивниот *modus operandi* во врска со постојните политички структури во рамки на една држава, според приодот заснован на разликата во однос на националната група, пришто се рефлектираат длабоките историски влијанија и географскиот опфат, постојат четири модели на работа во трговијата со луѓе:

1. Постсоветски организиран криминал;
2. Моделот на трговија и развој: кинеските трговци со луѓе;
3. Супермаркет моделот ниски трошоци-голем обем: САД-мексиканска трговија; и
4. Моделот на насилен претприемач: балканските криминални групи, модел којшто се потпира на трговијата со жени.¹⁹³

Во однос на тоа каква закана претставуваат организираните криминални групи од регионот, групите составени од етнички Албанци кои потекнуваат од Албанија, Косово и Република Македонија континуирано еволуираат—од групи кои помагаат на другите организирани криминални групи во групи кои преземаат потполна контрола врз одредени пазари, како што се недозволената трговија со дрога, илегалната имиграција и трговијата со луѓе во одредени географски области. Нивната конкурентска

¹⁹¹ CARPO Regional Project, *Update of the 2006 Situation Report on Organized and Economic Crime in South-eastern Europe*, European Commission, Council of Europe, Strasbourg, June 2007, 24.

¹⁹² UNICEF/UNOHCHR/OSCE, *Trafficking in Human Beings in South Eastern Europe*, UNICEF, 2003, достапно на: http://www.osce.org/documents/odihr/2003/12/1645_en.pdf

¹⁹³ Louise Shelly, *Four Business Models of Human Trafficking, Cross Border Perspectives*, Human Trafficking, February 20, 2003, website of Maxwell School of Syracuse University: www.maxwell/syr.edu/cambell/xBorder/Shelley%20oped.pdf

предност се чини дека се состои во цврстата организациона структура која се заснова на роднински врски и подготвеност да се користи насилство.¹⁹⁴

Балканските трговци со луѓе водат интегриран бизнис и се посредници за групите од источна Европа. Тие капитализираат по основ на нестабилноста и граѓанските конфликти кои се карактеристични за Балканот, а на постојните пазари во континенталниот дел од Европа и во Велика Британија тие користат сила за да постигнат доминација. Високите профити од оваа трговија очигледно се користат за финансирање на други недозволен активности во нивните земји. Балканските организирани криминални групи се познати по својата екстремна бруталност кон жртвите од недозволената трговија.

Врската помеѓу организираниот криминал и терористичките групи често пати е многу тешко да се потврди, но вообичаено „финансиите и мрежите употребувани од организираниот криминал имаат значење за развој и поддршка на тероризмот“.¹⁹⁵ Каналите за илегално транспортирање на дрогата ОВК не ги користела само како начин хероинот да се префрли во Европа со цел стекнување на огромен профит, туку и за уфрлување на оружје на Балканот. Дрогата е директно разменувана за оружје или тоа е купувано со пари заработени од трговијата со наркотици во Албанија, БиХ, Хрватска, Кипар, Италија, Црна Гора, Швајцарија и Турција. Сознанијата на американската агенција за борба против дрогата (ДЕА) во текот на 1999, укажуваат на поврзаност на ОВК со проширената мрежа на организиран криминал, чиј центар се наоѓал во Албанија.¹⁹⁶

Во овој контекст неизбежно присутно е и рекетирањето на моќните и успешни компании и поединци кои за да ги зачуваат своите бизниси и реализацијата на нивните трансакции, приморани се да даваат рекет на определени криминални структури, кои понатаму средствата ги користат за остварување на определени терористички

¹⁹⁴ Europol, 2004, 8.

¹⁹⁵ Chris Patten, EU Commissioner, *Speech-Defeating Organized Crime in South Eastern Europe*, Lancaster House Ministerial Conference, London, 2002.

¹⁹⁶ Мишел Косудовски, *Косовски борци за слободу финансирани од стране организираног криминала*, WSWS, 10 април 1999.

цели.¹⁹⁷

Овие примери го отсликуваат и другото скриено лице на тероризмот, неговиот превртлив и непредвидлив лик кој се менува многу често. Овие примери се мошне поучни за поцелосно разбирање на овој динамичен феномен, можностите за негово трансформирање, маскирање, од учество во големите валкани режирани игри при неговата „злоупотреба“ од определени држави, но и од определени структури на транснационалниот организиран криминал.

Тероризмот кој денес беснее на Балканот не е нешто сосема ново и посебно, односно не отстапува многу од овие нови терористички трендови и матрици. Затоа и тој е мошне опасен и непредвидлив, посебно кога зад него стојат определени држави и протекторати од нашето непосредно опкружување, тајните служби на определени големи држави, како и структурите на организираниот нарко криминал во „Балканскиот златен триаголник на дрогата“. Тоа значи и неограничени можности за негово трансформирање, прикривање зад нови маски, промена на спонзорите и голем број на други валкани комбинаторики во функција на остварување на големите и малите валкани игри на Балканот.

Во иднина насекаде во светот, а во тие рамки и на Балканот и Македонија се помалку ќе имаме тероризам од чист класичен вид. На сцена настапуваат голем број на модифицирани, страотно опасни и непредвидливи форми на современиот тероризам.

Македонија мора веднаш да ги научи овие старо-нови терористички лекции со единствена цел, многу поуспешно во иднина да знае да се оттргне од „канџите“ на валканиот балкански тероризам.¹⁹⁸

Тероризмот во современи услови може да претставува и „помало средство-оружје“ во реализацијата на определени криминални-бизнис и иницијативи, при разрешување на разни социјални прашања (тензии), вешто се користи во сите фази на граѓанските конфликти и верски предзнак, во разрешувањето на

¹⁹⁷ Митко Котовчевски, *Современ тероризам*, Македонска цивилизација, Скопје, 2003, 97.

¹⁹⁸ Ибид, 341.

некои религиозни прашања, во сите фази на определени вооружени побуни, односно во остварување на целите на традиционалната политика на моќ (политика од позиција на сила).¹⁹⁹

Настаните на Косово на површина исфрлија уште една „терористичка законитост“. Всушност, тероризмот почна да се користи како сериозно средство за попречување на определени мировни операции, хуманитарни активности, во попречувањето на одбраната на определени држави кога официјалните влади не се во можност да ја остварат таа цел, во ситуација кога беснеат определени граѓански конфликти и при постоење на значителен број поголеми вооружени криминални групи и банди кои располагаат со огромни количества на оружје (примерот со Албанија).²⁰⁰ Во овој контекст, можеме да констатираме дека тероризмот претставува сериозна закана за сите операции за стабилност и поддршка кои се преземаат во конфликтните подрачја со силно изразени зони на тензија.

Во колкава мера бранот на новата финансиска и економска криза ќе ги зафаќа односите во економската, политичката и социјалната сфера, во толкава мера пропорционално уште повеќе ќе го поттикнува развојот на сите форми на транснационалниот организиран криминал.²⁰¹

Глобалната финансиска криза и повеќегодишната нестабилност на Балканот придонесуваат криминалните групи во регионот да се развиваат во посилни организации, кои во иднина би можеле да диктираат сопствени „правила на игра“, не само кај локалните власти, туку и во меѓународните институции.

Криминалните групи веќе подолг период настојуваат да се обединат, а нивна примарна цел е да формираат исклучително силни криминални тимови што ќе бидат вмешани во разновидни активности, од грабежи на банки до шверц на дрога.²⁰²

¹⁹⁹ Види пошироко во: Митко Котовчевски, *Современ тероризам*, Македонска цивилизација, Скопје, 2003, 378.

²⁰⁰ Ibid, 378-379.

²⁰¹ Митко Котовчевски, *Облици на криминално дејствување на транснационалниот организиран криминал*, во Зборник на трудови, *Глобализација, мирот и безбедноста*, Тони Милески (уред.), Министерство за одбрана и Филозофски факултет, Скопје, 2008.

²⁰² World Security Network, достапно на: <http://www.worldsecuritynetwork.com>

Организираните криминални групи настојуваат да се обединат со единствена примарна цел: формирање исклучително силни криминални тимови за повеќедимензионални операции, кои би биле вмешани во различни нелегални активности.²⁰³

Покрај добро организираната и координирана структура, главната идеја на ваквите групи се „повеќедимензионални операции“, кои ќе вклучуваат грабежи во една балканска земја, додека друга држава ќе се соочува со криумчарење на опојни дроги. И понатаму ќе егзистира повеќегодишниот балкански тренд за постоење етнички измешани криминални групи кои и сега ги има во различни комбинации. Проблемот за безбедносните агенции го прават таканаречените „југословенски групи“ кои ги користат своите контакти во службите за собирање на податоци и подготвување терен за полесен пробив во земјите на Европска Унија.²⁰⁴

Посебно безбедносно опасна е информацијата дека во последните месеци на 2008 година се создавала нова криминална карта на Балканот, нов криминален поредок, односно потполно нова терористичка-криминална инфраструктура, која дел од своите интереси ќе ги реализира во навидум легални бизниси и операции. Клановите во Црна Гора, Хрватска, БиХ, Србија, Македонија и на Косово, и нивните партнери надвор од границите на овие држави, парите добиени по криминален пат ги легализирале со финансиски операции со посредство на банките на Балканот, но и некои банки во Европа. Новиот балкански криминален поредок подразбира оперативна и хиерархиска интеграција на неколку битни елементи поради кои ќе претставува самостоен ентитет во глобалната мрежа на транснационалниот организиран криминал.

Новиот балкански криминален поредок гради сопствена:

- финансиска структура
- безбедносна структура

²⁰³ Ioannis Michaletos, Organized crime concerns in the Balkans, *World Security Network*, 22 June 2009, достапно на: <http://www.worldsecuritynetwork.com/>.

²⁰⁴ Ioannis Michaletos, Organized crime concerns in the Balkans, *World Security Network*, 22 June 2009, достапно на: <http://www.worldsecuritynetwork.com/>.

- инфраструктура на разузнавачкото подземје, со мрежа на теренски разузнавачки центри во служба на криминалниот поредок
- кадровска инфраструктура во внатрешноста на политичките центри на моќ
- територијална, организациона, клановска интеграција и создавање на единствена криминална мрежа поврзана со сите постојни криминални групи
- воена компонента, во смисла на мобилизација на припадниците на терористичките единици и организации кои поради сопствените интереси ќе бидат заинтересирани за формирање на сојуз со новото балканско криминално подземје
- единствена логистичка инфраструктура, со воспоставување на теренски логистички центри.

Главна цел на новиот балкански криминален сојуз е реорганизација на организираното криминално подземје на Балканот и во одделни држави, односно негова регионална интеграција.

Одлуките за реорганизација на балканското криминално подземје и преземање на водечката улога во балканското криминално милје-преместување на кланот Османи од Хамбург во Загреб, односно во Ровињ или Дубровник претставуваат клучни одлуки во репозиционирање на кланот Османи и редефинирање на балканското криминално милје, односно редефинирање на улогите и положбата на Балканот во мрежата на транснационалниот организиран криминал.

Овие одлуки кланот Османи ги донесува по признавањето на Косово и последователно по преземањето на доминацијата над криминалното подземје во Хрватска, Босна и Херцеговина, Црна Гора, Македонија, на Косово и на север од Албанија.

Овој развој на случувања поврзан со ширењето на влијание на кланот Османи и нивната улога на Балканот го предвидува и разузнавачките офицери на НАТО сојузот, кои во почеток на 2000 година изработија карта на влијание на криминалниот клан Османи на Балканот, со посебен осврт на зоните на влијание во Хрватска, БиХ,

на Косово и во Албанија. Изработена е строго доверлива карта на криминално-терористичка мрежа која ја контролира и со која е поврзан криминалниот клан Османи, што укажува на фактот дека Османи Феликс, уште во текот на воените судири на БиХ и на Косово, со помош на соработниците во меѓународното криминално милје и во меѓународните терористички групи и организации, ја проектирал новата криминална архитектура на Балканот. Тој проект денес се усовршува, користејќи ги притоа Хрватска и Косово како свои клучни безбедносно логистички, финансиски и бизнис засолништа.

Друг важен дел од процесот на редефинирање на односот на организираниот криминал на Балканот е регулирање на односот на балканското криминално подземје со меѓународните терористички групи кои во почетокот на воените судири дојдоа во државите-Хрватска и БиХ, а подоцна и на Косово и во Македонија. Тие меѓународни терористички групи се сега едни од потенцијалните клучни сојузници на новото балканско криминално подземје. Попрецизно, ниту една нововоспоставена балканска криминална мрежа не би можела да опстане и да дејствува автономно без договор и сојуз-поврзаност со тие терористички групи, денес најмногу распространети на територијата на Босна и Херцеговина, Косово, Македонија, Црна Гора и Албанија.

Воглавно, се чини дека се менуваат организираниите криминални групи какви што се повеќефункционалните криминални организации структурирани на етничка, хомогена или хетерогена основа. Највлијателните организирани криминални групи се локални, со многу цврсти врски во регионот, а во одредени случаи и во земјите на ЕУ. Како и да е, еднородната етничка припадност стана помалку значајна. Со исклучок на албанските етнички организирани криминални групи (кои, сепак, откако ја зајакнаа нивната улога на „извршители на криминални услуги“, поврзувајќи се со мрежите на другите националности во Југоисточна Европа започнаа да ги преземаат криминалните пазари и притоа исто така зголемено прераспоредуваа одредени активности на други организирани криминални групи). За многу организирани криминални групи е

утврдено дека нивниот состав е мултиетнички, локални но и нелокални организирани криминални групи кои пред се се окарактеризирани како „флуидни“, „атрактивни“, „со ќелиска структура“ и „мрежно дејствување“.

- Организираниот криминал во **Албанија**, како што може да се заклучи од фактите уште од деведесеттите година на минатиот век, е во целост појава карактеристична за транзициониот период. И понатаму останува организираниот криминал да биде нејасен концепт во албанското општество, кој и понатаму се смета дека е етнички хомогена појава која е формално и хиерархиски структурирана.

Сепак, некои групи се составени од национални лица, но исто така и од лица државјани на странски земји, во кои не-државјаните се пред се Италијани, но исто така и Белгијци, Германци, Грци и Британци.²⁰⁵ Вообичаено, овие организирани криминални групи ги поврзуваат нивните незаконски активности со некој законски бизнис. Членовите често се високо образовани лица; понекогаш дури тие се службеници во државната администрација.

Албанија, како дел од јужната гранка на таканаречените „Балкански патишта“, се смета за транзитна земја повеќе отколку потрошувачки пазар. Како и да е, бизнисот со дрога бележи развој и во себе го вклучува истовремено и производството и дистрибуцијата на дрогата на националниот пазар.

Долгогодишната вмешаност во криминалните активности кои се поврзуваат со дрога придонесоа албанските криминални групи да бидат добро познати на агенциите за спроведување на законот во земјите на ЕУ. Нивната ефикасна организираност се заснова на етничката еднаквост и блиски односи со Грција, Италија и другите земји на ЕУ каде има големи албански заедници. Беше истакнато дека албанските банди се на клучни позиции во трговијата со дрога во регионот, држејќи ги највисоките места во хиерархијата и во

²⁰⁵ TRANSCRIME-the Research Center on Transnational Crime at the University of Trento, The organized Crime Situation in the SEE Countries and the Illicit Activities Peretrated by Organized Criminal Groups.

управувањето на набавките и дистрибуцијата на огромни количини на дрога, додека помалку значајните и основни задачи им се доделени на организираниите криминалци со различен ентитет во другите земји од регионот. Карактеристично е постоењето на западно-источна трговија на кокаин од Албанските пристаништа кон Грција.²⁰⁶

Криминалната група често пати е од хиерархиски вид кога добивката која ја остварува се дели согласно позицијата и улогата на лицата во организацијата. Соработката во рамки на криминалната структура е релативно стабилна, така што оние лица кои се уапсени, лесно се заменуваат со други. Криминалните групи кои се занимаваат со трговија со дрога се поврзани на основа на семејни, регионални или општествени врски, а се практикува строга дисциплина и огромно внимание заради зачувување на тајноста. Иако овие групи пред сè се составени од Албанци, исто така, контакти се воспоставени и се одржуваат со странските криминалци од Турција, Италија, Црна Гора, Македонија и слично.

Во Албанија, структурата на криминалните групи кои се занимаваат со трговија со луѓе е прилично едноставна, и е организирана во неколку помали ќелии составени од 3 до 5 лица. Честопати, тие воглавно се поврзани со други криминални групи кои делуваат во полето на криумчарењето на лица, трговијата со дрога, кражбите и трговијата со украдени возила и слично. Албанските организирани криминални групи, кои се занимаваат со трговија со луѓе, исто така соработуваат со трговците и фалсификаторите на документи од соседните земји (Црна Гора и Македонија). Насилството е една од карактеристиките на групите.²⁰⁷

Етничките албански организирани криминални групи според својот карактер се вообичаено локални како резултат на достоиниот заеднички менталитет, клански врски широм Југоисточна Европа и пошироко, пред сè со турските организирани криминални групи, а

²⁰⁶ Dublin Group, *Regional report on Western Balkans*. Brussels, Hungarian Regional Chair for the Western Balkan. Council of the European Union, 21 January 2011, 27.

²⁰⁷ Alessia Celani (CIES), Silvana Grispino (CIES), Irena Taga (Office of the National Coordinator on Combating Trafficking in Persons – Albanian Ministry of Interior) (ed), *Italy, Albania and Greece against trafficking of women and minors*, Centro Informazione e Educazione allo Sviluppo (CIES). Roma-Italy, 2010, достапно на: www.cies.it.

често пати со помош од брокерските услуги на египетската средна класа, азиски и јужноамерикански картели. Некои групи имаат и национални и странски членови, пред сè Италијани.

- Во **Босна и Херцеговина** во групите кои се занимаваат со трговија со дрога не доминира одредена етничка припадност меѓу членовите, но сепак постојат цврсти регионални врски со соседните земји, во кои доследноста кон групата се заснова на заедничко потекло и географска локација. Факторите како што се релативно порозните граници, законската и институционална рамка која сеуште е во развој, недостатокот на техничка опрема и внатрешната подвоеност на системот за казнена правда, сите подеднакво, се корисни за криминалците, а со тоа БиХ станува сè поатрактивна транзитна област, поволно место за повторно пакување и дистрибуција на дрогата.

Покрај трговијата со дрога, се чини дека пазарот на домашни корисници на дрога се зголемува, пред сè лица кои користат синтетички дроги, како што се екстазите и амфетамините, но исто така и канабисот, што може да се потврди преку зголемениот транспорт на канабис од Албанија, преку Црна Гора во БиХ.

И покрај обезбедените статистички податоци, кои во секое судство очигледно се забележани преку бројот на случаи, сторители, малолетни лица и рецидивисти, но на различен начин, не се направени студии на државно ниво, ниту прегледи за тоа колку голем овој пазар може навистина да биде, кои лица се корисници на дрога и трговци, и колку организирани криминални групи се откриени, доколку постојат незаконски лаборатории и други важни информации од сферата на организираниот криминал. Со цел соодветно да му се пристапи на овој проблем, Босна и Херцеговина ќе мора да спроведе такви истражувања и да воспостави систем за информации и сознанија со цел да се направат правилни анализи на шемите и структурите на организираниот криминал.

Лицата вклучени во трговија со луѓе се пред сè државјани на БиХ, често пати се сопственици на ноќни клубови или имаат бизнис врски со други лица сопственици на барови. Групите кои се вклучени

во овој вид на бизнис лесно ги премостуваат етничките, националните, верски и други разлики, и пред сè соработуваат со трговците од Србија, која, според нејзината местоположба, се наоѓа на главната патека за трговија од Романија, Молдавија и Украина. Регистрираните случаи покажуваат дека дилерите од БиХ имаат свои криминални монополи во Романија и Молдова..

Босна и Херцеговина се смета за транзициона земја во која државјани на Албанија, Кина, Турција, Индија и Пакистан нелегално се транспортираат во земјите од Западна Европа. Тие влегуваат во БиХ преку Црна Гора и Србија, преку легалните и нелегални гранични премини на источниот дел од БиХ, пристигнуваат во Сараево од каде се упатуваат во западниот дел на БиХ. Од таму, локална криминална група ги придружува преку реките или нелегалните гранични премини во Хрватска. Во минатото, случаи на огромни групи на нелегални мигранти беа забележани кои влегуваат на територијата на БиХ како туристи или членови на здруженија. Од неодамна формираните кинески заедници се чини дека се поврзуваат со организирани криминални групи и ја олеснуваат миграцијата на луѓето од Кина до Западна Европа. Пазарот за криумчарење на лица е голем и се чини дека се потпира на тесната соработка меѓу организирани криминални групи од различни земји во регионот.²⁰⁸

Економскиот криминал го доживува својот период на доминација како резултат на подвоената економска сфера, јурисдикциската поделеност меѓу агенциите за спроведување на законот во БиХ, како и широко распространетото присуство на измама со документите за идентификација, која стана сè подостапна со постоењето на огромен број на раселени лица или лица кои загинаа во војната, како и внатрешната поделеност на државата.

- **Хрватска** беше во голема мерка оштетена од војната на нејзина територија која предизвика промени на политичките, социјалните и економските околности кои беа надополнети со

²⁰⁸ Ministarstvo bezbjednosti Bosne i Hercegovine, *Detaljne analize po pojedinim segmentima sektora sigurnosti*, 2011, достапно на: www.msb.gov.ba.

транзицијата во повоениот период. Криминалните организации никогаш не престанаа со активностите кои ги имаа започнато во поранешната југословенска држава и ги задржаа нивните блиски врски со криминалните групи и поединци од останатите држави од поранешна Југославија, додека пак, соработката меѓу органите за прогон во новооформените држави на поранешна Југославија скоро во целост престана за време и веднаш по завршувањето на конфликтот. Ваквата ситуација им овозможи на организираните криминални групи да идентификуваат криминални пазари во кои можат да стекнат бенефиции и моќ, притоа демонстрирајќи голема флексибилност во прилагодувањето кон повоените промени.

Криминалните групи вклучени во економскиот криминал употребуваат софистицирани методи кои дозволуваат професионален развој и регрутирање на експерти (финансиски, правни, итн.) и одржуваат врски со јавните структури преку финансирањето, на пример, на спортски активности, медиумски статии, донации, размена на полициско разузнавање, заеднички проекти во крајбрежните области заедно со криминални организации од Италија и Русија.

Членовите на таквите криминални групи се главно хрватски државјани со завршено средно образование и со просечен економски статус. Нивните улоги обично се поделени на организатори, финансиери и фалсификатори (на пр. на документи неопходни за исполнување на критериумите за добивање на заеми и кредити) и посредници (вработени лица во фирми или банки кои што се од корист за криминалната група). Самата група изгледа дека нема хиерархиска структура. Наместо тоа, членовите од различните групи заедно започнуваат бизнис основан на нивните лични интереси. Во повеќето случаи, специфичните криминални групи се формираат со цел да се сторат одредени кривични дела. Таквите групи се главно од локален карактер и само во одредени случаи ја покриваат целата територија на Хрватска или се активираат во соседните држави како Србија, Босна и Херцеговина, Австрија, Италија, Словенија и Унгарија.

Во поглед на трговијата со дрога, Хрватска се трансформира од статусот на една од транзитните држави на „Балканската рута“ до земја - дестинација. Слично на хашишот и на кокаинот, постои тенденција на пораст и во домашниот пазар на синтетички дроги поради зголемената побарувачка за овие дроги, но исто и поради повеќе агресивната достава. Најмногу синтетичките дроги беа тргувани од државите на ЕУ, но се повеќе и од одредени држави на југоисточна и источна Европа каде се инсталираа голем број на нелегални лаборатории. Синтетичките дроги го опслужуваат домашниот пазар во урбаните подрачја како и во крајбрежните градови, особено во летните месеци.

Поголеми количини на хашиш и марихуана, кои доминатно се присутни на нелегалниот хрватски пазар на дрога, главно пристигнуваат по морски пат преку меѓународните канали на шверц (со контејнери) од државите на северна и западна Африка преку пристаништата во Италија и Словенија, а оттаму по копнен пат до Хрватска. Но, хашишот и марихуаната, како и кокаинот, пристигнуваат исто така по морски пат од Албанија, или директно од државите на Јужна Америка до пристаништата во Хрватска, а оттаму се доставуваат до европските држави („морските канали на балканската рута“). Транспортот по копнен пат на хашиш и марихуана главно пристигнува од територијата на Босна и Херцеговина, Црна Гора и Србија.

Во врска со хероинот, јасно е дека т.н. „балканска рута“ чија главна гранка оди преку територијата на Хрватска, се уште често се употребува за трговија по копно (по пат или железница), бидејќи тие се најкратките врски меѓу државите производители и државите дестинации. Во дополние, големиот пораст на сообраќај на стока и патници во „нова Европа“ го намалуваат ризикот и поголемите инвестиции за криумчарите на дрога кои го следат претприемничкото мото „мал ризик - голем профит“. Криумчарењето по авионски пат се уште изгледа како помал проблем, но постои главно на пазарот на кокаин во земјите на Јужна Америка, кој се тргува во помали

количини преку курири/доставувачи како и преку брза пошта, багаж, итн.

Не се евидентирани поголеми хиерархиски структурирани организирани криминални групи, а анализите покажуваат дека добро воспоставените странски организирани групи развиле хрватски мрежи за препродажба кои повеќе имаат пирамидална структура, видлива само на нејзината основа, во т.н. „пазар на мравките“.

Постојат неколку видови на криминални организации вклучени во трговијата со дрога, главно базирани на нивната националност, територијално припаѓање и фамилијарната/клановска поврзаност. Албанските организирани групи потпаѓаат под првата група и вклучуваат Албанци од Косово и Македонија кои обично тесно соработуваат со турските групи на организиран криминал со хероин. Нивната структура е во голема мерка хиерархиска и базирана на семејната и слична на неа припадност и со постоење на блиски врски во други држави. За разлика од Албанците, лицата со друго етничко потекло не заземаат значајни позиции туку служат како шверцери. Главните организатори имаат повисоко образование, уживаат добар стандард на живеење и често основаат компании или купуваат имот во кој го вложуваат приходот стекнат од криминал.

Вториот вид е поврзан со криминалните групи кои се занимаваат со канабис и кои главно се составени од лица со двојно државјанство на Босна и Херцеговина и Хрватска. Овие групи имаат помалку дефинирана структура во која главниот организатор е познат на остатокот од групата, која е главно е составена од извршувачи кои се воздржуваат од употребата на услуги од трети лица (освен кога се работи за цариници од граничните премини). Таквите групи имаат добри врски со останатите групи кои се доминантни во локации каде се случува криумчарењето, додека членовите на овие групи имаат наклонетост кон вршењето на други видови на криминал. Последната врста се криминалните организации лоцирани во други држави, предводени од поединци со искуство во државите традиционални производители на дрога, како Холандија и латиноамериканските

држави, организирајќи криумчарење на синтетички дроги и кокаин преку море и воздух.²⁰⁹

Домашните криминални групи опфаќаат мешани структури, најчесто водени од страна на лице со криминално досие. Хрватските организирани криминални групи се во најголем дел локални групи и воглавно се вклучени во трговијата со дрога и нелегално препродавање на истата. Хрватските организирани криминални групи, не се во голема мера хиерархиски структурирани, единствено се доминанти на пазарите за препродавање, а за големите бизниси на недозволена трговија тие одржуваат блиски врски со организирани криминални групи на етничките Албанци, Руси и Италијани.²¹⁰

Како последица на нејзината географска позиција, Хрватска е класична земја на транзит за трговијата со луѓе од централна, југоисточна и источна Европа кон земјите на западна Европа. Со зголемената слобода на движење во рамките на Европа, неизбежно е мрежите на трговијата со луѓе сè повеќе да ги опфаќаат и земјите од Западен Балкан.

Организациските структури се карактеристични по воспоставена хиерархиска поделба на функциите. На меѓународно така и на локално ниво постои дејствување на организирани криминални групи. Сите лица вклучени во ланецот на трговијата со луѓе заработуваат различно, во зависност од државата од која се жртвите, транспортот, видовите на регрутација, итн. Организирани криминални групи вклучени во оваа област се вертикално организирани, со јасно дефинирани задачи и врски со меѓународните криминални групи од првата до финалната етапа на алката на криумчарење на луѓе. Извршените анализи утврдија блиска соработка меѓу криумчарите од Хрватска и Босна и Херцеговина, Црна Гора и Србија, каде што мигрантите се собираат и подготвуваат за следната фаза на нивниот нелегален пат преку Хрватска.

²⁰⁹ MUP Republike Hrvatske, Odjel za stratesko planiranje, analitiku i razvoj, 2011-2012, достапно на: www.mup.hr

²¹⁰ EUROPOL OCTA 2011, EU Organised Crime Threat Assessment.

Хрватските органи на прогон пријавија дека организираните криминалци употребуваат различни начини за обезбедување на нивните активности, како контра-разузнавање, честа употреба на кодирани пораки и изрази за време на телефонските разговори и комуникација по електронска пошта, честа промена на при-пејд картици, транснационални активности, незаконски трансфер на нелегално стекнати пари преку државните граници и во странски банки.

- Поради недостаток на сеопфатни проценки, податоци и анализи, **Црна Гора** има потешкотии да одговори на специфични прашања околу типологијата на криминалот присутен на нејзината територија. Затоа, Црна Гора треба да основа квалификуван систем за собирање на податоци и анализа на организираниот криминал.

Транзитните криминални активности поврзани со трговијата со наркотици се спроведуваат од страна на организирани групи на шверцери, најчесто со мешано етничко потекло, со утврдени улоги и хиерархии. Извршителите на трговијата со дрога и нејзината дистрибуција имаат различни степени на организираност, во зависност од нивниот територијален фокус на активност (локален, регионален, меѓународен). Идентификувани се одредени хиерархиски структури, понекогаш од нив семејно ориентирани, особено во групите кои дејствуваат на меѓународно ниво. Во организираната трговија на луѓе забележана е примена на насилство и заканување, а во некои случаи и постоење на хиерархиска структура на организираниите криминални групи.²¹¹

Шверцерите на легални стоки не оперираат во рамки на хиерархиска структура, туку основаат сојузи од случај до случај, во рамките на Црна Гора, или преку границите со групи од соседните држави. Шверцот на легални стоки (цигари, нафта и нафтени деривати) е значајно намален од времето на укинувањето на санкциите и зголемените напори за спроведување на законот од

²¹¹ Ministastvo untrasnjih poslova (MUPa) Crnoj Gori, Statistike o trgovini ljudima u Crnoj Gori za period 2004-2011 godina, достапно на: www.mup.gov.me

почетокот на 2000. Праксите на шверцот се променија за да се прилагодат на новите услови и сеуште успеваат да оддолеат на активностите на органите на прогон и при тоа се интегрираат во европските и глобалните шверцерски текови и дистрибуции на легално и нелегално произведени цигари. Шверцерските канали од Црна Гора главно се прекинати, но во меѓувреме се воспоставија нови рути преку Бугарија, Хрватска, Косово, Романија и Македонија.

- Поради нејзината географска позиција, организираната трговија со дрога е една од најопасните облици на организиран криминал во **Србија** и се фокусира во поголемите градови во државата, како Белград, Нови Сад, Ниш и Крагујевац, каде што органите на прогон можат и да ги извршат најголемите заплenuвања.

Не постои сомнеж дека српската територија е дел од познатата „балканска трансверзала“. Хероинот пристигнува од Авганистан преку Албанија/Црна Гора, Бугарија (преку граничниот премин Градина), Косово и Метохија, или Косово и Црна Гора кон Србија и од таму кон Босна и Херцеговина, Хрватска и ЕУ (граничниот премин Генерал Јанковиќ). Синтетичките дроги (екстази) почесто доаѓаат од државите на ЕУ влегувајќи во Србија преку Унгарија и Хрватска. Канабисот доаѓа од Црна Гора и Албанија, додека неодамна утврдените рути за шверц од Србија се одвиваат преку Унгарија. Во продажба и шверц на марихуана во Србија забележана е тенденција сè почесто да се вклучуваат и цели фамилии. Отсекогаш криумчарењето и продажбата на наркотици бил фамилијарен бизнис, модел кој е преземан од албанските криминални групи, каде точно се знае улогата на секој член од фамилијата од набавка и шверц до продажба. Преку 60% од организираните криминални групи во Србија се вклучени во трговијата со дрога. Околу 50% од овие групи се, заедно со трговијата со дрога, вклучени во извршувањето на насилен криминал како убиства, уцени, киднапирања и изнудувања, иако бројот на таквите криминални дела значително се намали од 2003. Најдобро организираните и најмоќните криминални групи кои се вклучени во трговијата со наркотици во Србија, се албанските, со

членови кои најчесто потекнуваат од Косово и јужна Србија. Во 2011 година организираниот нарко-криминал во Република Србија се прикажува преку откривање на 22 криминални групи со 153 членови.²¹²

Криминалците имаат изградена меѓународна мрежа, групите главно се активни во пограничните подрачја, добро организирани и блиску поврзани со криминалните групи во соседните држави и останати држави како Албанија, Босна и Херцеговина, Бугарија, Хрватска, Унгарија, Италија, Македонија, Романија, Словенија, Турција и Украина. Групите се флексибилни и лесно формираат сојузи според заедничкиот интерес.

- За **Косово** најголемата закана доаѓа од транснационалниот криминал вклучен во трговијата со дрога, трговијата со луѓе, шверцот на мигранти, избегнувањето даноци и корупцијата. Организираниите криминални групи лоцирани на Косово најчесто се организирани на основа на семејни врски, кланови или припадност на поранешни организации, како Ослободителната армија на Косово (ОВК) и во голема мерка се заштитени, што се гледа од анализите на службените тајни документи.²¹³

Косово е клучна локација во регионот за многу криминалци од југоисточна Европа. Блиските врски со етничките Албанци во Македонија и во Албанија, како и со албанската дијаспора им овозможува на организираниите криминални банди да бидат особено ефективни во трговијата со дрога кон западните пазари.

Во Косово во текот на вториот квартал од 2012 година евидентиран е шверц на марихуана од Косово преку Србија за Хрватска со крајна дестинација Италија, како и шверц од Косово кон Црна Гора и Македонија. Ова се потврдува со случајот кога полицијата на Косово запленила 250 кг. марихуана и оружје кај

²¹² MUP Republike Srbije, Najznacajniji rezultati MUPa Republike Srbije, 2011, достапно на: www.mup.gov.rs

²¹³ Германска федерална разузнувачка служба, Анализи за состојбата со организираниот криминал на Косово, 22 февруари 2005, Извештај на Централната разузнувачка единица на ОН од 29.12.2003, Извештај на КФОР за состојбата со организираниот криминал. Сите се цитирани во медиумскиот извештај за Косово на Jurgen von Roth, Das Kosovo auf dem Weg in die Unabhängigkeit, *Die Weltwoche*, 43/2005.

косовско-српскиот граничен премин. Според заплениите може да се констатира дека државјани на Црна Гора и Македонија оделе во Косово со цел набавка на марихуана и нејзин понатамошен транспорт кон други земји. Всушност станува збор за криминална група која ја сочинуваат државјани на неколку земји од регионот.

За криминалните групи и мрежи кои оперираат во државата пријавено е дека косовските криминални групи употребуваат насилство, скриени практики-како контраразузнавање, шифрирана комуникација, софистицирани комуникации, што ги отежнува полициските акции. Во дополнение, случаите на перење пари обично се поврзани со случаите со трговија на дрога.

Косово се уште е дестинација и транзитна зона за странските жртви на трговијата со луѓе, со забележано зголемување на внатрешната трговија со луѓе. Косово во помал обем е и територија на потекло на жртвите на трговијата со луѓе. Структурите на криминалните групи вклучени во трговијата се директно поврзани со земјите снабдувачи. Групите кои се занимаваат со сексуални услуги во Косово ги собираат своите жртви по нивното доаѓање на Косово, препорачувајќи директна поврзаност меѓу групите кои оперираат во земјите на потекло и групите кои оперираат во Косово.

Се покажува дека постојат три нивоа на криминални групи кои оперираат во Косово, кои се најчесто меѓусебно поврзани. Групите кои оперираат на најниско ниво се занимаваат со транспортот на жртвите, додека групите од повисоко ниво ги организираат патувањата, вклучувајќи и обезбедување на лажни документи и визи. Таквите групи оперираат на поструктуриран начин и често покажуваат хиерархија, тргнувајќи од употреба на „предводник“ кој обезбедува покрите на водачот, до персонал за безбедност и контраразузнавање, задолжен за попречување на полициските активности, до корумпирани функционери кои ги информираат криминалните групи за полициските истраги.

Според проценките на локалните власти, главните рути за шверц кои го инволвираат Косово се:

1. Азија-Македонија-Косово (Гњилане, Пеќ)-Црна Гора

2. Албанија-Косово (Призрен, Пеќ)-Црна Гора

3. Србија-Косово или Косово-Србија.²¹⁴

Пазарот на криумчарење мигранти се покажува многу профитабилен во Косово, како и секаде, без разлика дали станува збор за организирање на криумчарењето, или посредување во патничките договори (патнички агенции), привремено сместување на илегалните мигранти или обезбедување на лажни исправи.

Криминалните групи вклучени во овој криминал се пред сè меѓуетнички, иако некои националности може да доминираат во групата. Овие групи се слични со групите вклучени во трговијата со луѓе. Тие оперираат во соработка со групите од Албанија, Бугарија, Грција, Македонија, Црна Гора, Словенија и Србија.

Начинот на дејствување на организираниот криминал во овој пазар станува се пософистициран и е насочен кон регионалниот и домашниот пазар. Внатрешната трговија и регрутирање исто така се присутни. Сторителите на трговијата со луѓе се поврзани со други криминални групи и типови криминал, како што е трговија со дрога, трговија со оружје и други. Во одредени случаи тие имаат влијание врз локалните органи за спроведување на законот.

- **Република Македонија** е загрозна од организиран и економски криминал, најмногу од трговија со дрога, шверц со мигранти, оружје и голем број различни стоки (цигари, алкохол, нафта и др.) и економски криминални дела, како што се измами со јавни набавки, банкротирања, приватизациски и даночни измами.

Овие групи со мешана организациона структура се составени од 5 до 30 криминалци (во зависност од типот на криминал) и имаат внатрешна хиерархиска структура и поделени улоги и задачи (финансиер, организатор, возач, курир и сл.)

Шверцот на мигранти од Блискиот Исток и Јужна Америка преку Македонија на пример, е главно организиран од криминални групи од Бугарија и Косово. Појавата на повторно формирање и

²¹⁴ Dublin Group, *Regional report on Western Balkans*, Brussels, Hungarian Regional Chair for the Western Balkan, Council of the European Union, 21 January 2011, 34.

постоење на криминална структура надвор од границите на Македонија, поточно во Косово, е алармантна и може да создаде дополнителни можности за трговија и организиран криминал.²¹⁵ Шверцот на легални производи се изведува преку легалните и нелегалните премини преку државната граница. Во поглед на начинот на дејствување, криминалните групи вклучени во шверцот често вклучуваат најмалку еден граничен службеник кој го помага минувањето на границата. Тие често користат мито за поткупување на цариниците и измами за увоз преку фиктивни компании. Структурата на овие групи е релативно рамна, во која различни луѓе го покриваат снабдувањето на шверцуваните производи, минувањето на границата и продажбата на производите. Членовите на групите се со различна етничка и социјална позадина, како и ниво на образование. Нивните операции се транснационални и почиваат на комуникација преку припејд мобилни телефони што пак го отежнува откривањето на идентитетот на корисникот. Здобиените средства најчесто се реинвестирани во бизниси, но исто така и во движен и недвижен имот.

Структурата и составот на криминалните групи кои се занимаваат со наркотици се мешани. Врските се воспоставуваат и одржуваат со семејството или со други блиски луѓе, но нивната одржливост може да не биде долготрајна. Мал број на членови имаат странско државјанство од Албанија, Црна Гора, Србија, Грција и Бугарија. Почесто делови од криминални групи спроведуваат трговија со дрога и даваат услуги на националниот пазар со дрога. Потенцирано е дека „не е реално да се каже дека во земјата постои голема, меѓусебно поврзана и координирана криминална организација која би ги реализирала сите криминални активности во оваа област“.

Наспроти овие факти приметени се и мали групи, хиерархиски организирани, со поделени улоги и задачи. Етничката хетерогеност е доста впечатлива: стереотипот за „моно-етнички и семејно ориентирани“ организирани криминални групи кои тргуваат со наркотици е надминат. Полициските истраги укажуваат дека

²¹⁵ Dublin Group, *Regional report on Western Balkans*, Brussels, Hungarian Regional Chair for the Western Balkan, Council of the European Union, 21 January 2011, 27.

криминалците од земјата имаат контакти со криминални групи во Швајцарија, Германија и скандинавските земји. Забележано е и дека криминалните групи поврзани со дроги често соработуваат во нелегалната миграција, нелегални парични трансфери и размена на адвокати за одбрана на уапсените членови, плаќање кауција итн.

Како дополнување на хероинот шверцуван од Турција преку добро познатата „балканска рута“, помали количества на кокаин кои доаѓаат од соседните пристаништа, го наоѓаат својот пат во земјата. Заради ваквите типови на високо профитен организиран криминал и ризичната рамка, вообичаена е употребата на насилство и закани, главно насочени против конкурентските организирани криминални групи или спроведувачите на законот.

Приматот и присуството на хероин и кокаин на територијата на Европскиот континент се замени со зголемениот пораст на синтетички дроги кои според производството и големиот број на конзументи ја затемнија бројката на присутните наркотици произведени во Авганистан или во државите на Јужноамериканскиот континент. Според последниот извештај на ООН од јуни 2012 година, таквата констатација се поткрепува врз основа на анкетираниите конзументи и објавените информации на европските држави базирани врз заплената и откриените лаборатории.²¹⁶

За разлика од тешките дроги, како што се кокаинот и хероинот за кои во поголем дел од земјите има јасни дефинирани закони, законодавството по прашање на лесните синтетички дроги на некој начин е комплицирано. Се работи за специфични видови на дроги, најчесто составени од супстанции кои воопшто не се забранети или пак доколку во некои од земјите се промени законот за некоја супстанца, тогаш производителите се флексибилни кон новонастанатата ситуација, брзо реагираат и го менуваат нивниот состав. Законодавството не е во можност да ја следи соодветната брзина на таквите трендови и навремено да ги вметне новите супстанции на листата за контролирање, што резултира полицијата од државите во

²¹⁶ United Nations Office on Drugs and Crime, *World Drug Report 2012*, United Nations Publications, New York, 2012, достапно на: <http://unp.un.org>

регионот да стане немоќна во сузбивање на криминалните групи кои се инволвирани во таквата дејност.

Поради брзата прилагоденост, во изминатиот период направени се голем број на синтетички дроги. Само во периодот помеѓу 2005 до 2010-тата година изработени се 115 различни видови на синтетички дроги, додека во 2011 година стручните лица од специјалниот центар во Лисабон укажаа на производство на 49 нови синтетички дроги пронајдени на нарко-пазарите во земјите на ЕУ.

Во последно време постои тенденција за преселување на лабораториите за производство на синтетички дроги од просторот на северна Европа, како што е Холандија, кон југот на Европа преку Белгија, Германија и Летонија и понатаму кон Србија, Бугарија и Македонија.

Во мај 2012 година за прв пат во Република Македонија е лоцирана хемиска лабораторија за производство на синтетички наркотици која е откриена близу Скопје.²¹⁷

Тоа со поткрепува со откриените лаборатории во Србија во мај 2010 во околината на Ниш кога е откриена лабораторија за производство на синтетичка дрога која според капацитетот се вбројува како една од најголемите на територијата на Балканот. Синтетичката дрога која се произведувала во оваа лабораторија се продавала во Австралија преку поврзаност со црногорски и македонски државјани кои биле инволвирани во продажбата. Лаборатории за производство на синтетичка дрога откриени се и во 2012 година на подрачјето на Војводина и мини лабораторија во Нов Белград.

Во последниот период добиени се сознанија кои укажуваат на поврзаност на македонски и бугарски криминални структури кои би се користеле во трети земји. Во овие групи инволвирани се државјани на повеќе земји и криминалната активност се одвива преку интеракција и соработка на лица од повеќе држави.

Во Македонија марихуаната најчесто се шверцува од Албанија.

²¹⁷ Mini Dublin Group, *Country Report-Republic of Macedonia*, Council of the European Union, 2012.

Марихуаната која веќе е пристигната на територијата на Р. Македонија од страна на криминални групи се транспортира кон Грција и преку останатите земји од регионот кон земјите од Западна Европа. Во текот на вториот квартал од 2012 година евидентиран е шверц на марихуана преку Македонија кон Црна Гора и понатаму кон Хрватска. Во шверц со марихуана од Албанија преку Македонија за Грција и Австрија инволвирана е меѓународна криминална група сочинета од македонски и албански државјани.

Наведените сознанија укажуваат дека криминалните групи од регионот вклучени во недозволената трговија со марихуана сè повеќе ги интензивираат своите активности, каде најдоминантни се и понатаму албанските криминални групи, кои во соработка со лица од регионот на Балканот, но и со државјани членки на ЕУ, го реализираат шверцот преку земјите од регионот на Западен Балкан кон ЕУ. Воедно и зголемувањето на бројот на затворено одгледување, култивација и различни трендови на цените и количините на марихуаната укажуваат на тоа дека може да има промени на Европскиот Пазар. Одгледувањето на марихуана во повеќе земји од регионот меѓу кои доминира Србија покрај Албанија, но и во повеќе земји членки на ЕУ, се чини дека е феномен во пораст. За оваа трговија се реализираат големи операции водени од страна на организирани криминални групи кои одбираат да ги снабдуваат локалните пазари со цел да се намалат ризиците кои се вклучени од недозволената трговија со марихуана.²¹⁸

Како резултат на превенција од транснационалниот организиран криминал, осум криминални групи беа откриени кои беа вклучени во трговија со кокаин, хероин, марихуана и синтетички дроги. Јадрата на криминалните група беа составени од македонски, бугарски, албански и косовски членови. Процената само од годишно ниво на хероин кој транзитира преку Македонија е од 20-25 тони.²¹⁹ Имајќи ја во предвид оваа процена, може да се забележи дека

²¹⁸ Сопствени извори.

²¹⁹ UNODC Report 2010, chapter 5, 2010, 121.

количината на запленети наркотици е мала споредбено со годишниот 20-25 т. транзит само на хероин.

Анекс ²²⁰	2011 година	2012 (првите шест месеци)
марихуана	286 кг 397,8 гр.	79 кг и 142.43 гр.
хероин	23 кг 720.04 гр.	24 кг 337 гр.
кокаин	1кг 469,12 гр и 1.560 мл течен кокаин	48,93 гр.
хашиш	114 кг 115 гр.	22.59 гр.
амфетамин	10.930 табл. и 1 кг 819 гр.	1 табл. и 515.2 гр.
екстази	3.628 табл.	151 таблета
канабис	1.297 раст. 1.381п. и 143.869 с.	718 раст; 890п. и 63.49с.
опиум	3,7 гр.	795 аква солуција на опиум (со концентрација 2782,5 гр. опиум)

Непрецизната и лошо применувана регулатива, посебно во критичните сектори како што се финансиите и банкарството во постконфликтните општества, посебно го привлекуваат организираниот криминал кој има тенденција да се преселува од држави со строга правна регулатива во држави со закони кои се попустливи кон организираниот криминал. Криминалните организации настојуваат да го намалат ризикот на минимум, настојувајќи да дејствуваат првенствено од земји со мал ризик. За тоа се илустративни на пример, случаите на Србија и Босна каде атрактивноста за транзит на криумчарени кинески, курдски и романски мигранти, жени од Источна Европа, како и цигари и наркотици, посебно беше изразена за време на конфликтите во поранешна Југославија и непосредно по нив.

И покрај зголемените напори на државните органи за минимизирање на условите кои придонесуваат за формирање и развој на организираниот криминал и терористички организации на просторот на Косово, во современи услови тие попримаат нови форми и содржини, добиваат меѓународни димензии и имаат нови негативни импликации по националната и меѓународната безбедност.

²²⁰ Bureau for public security, Ministry of Interior of Republic of Macedonia, August 2012.

Од аспект на безбедносната проблематика на национално (државно), но и на наднационално (регионално и глобално) ниво, можат да се идентификуваат нови појавни форми на организирани криминални групи и на терористички закани кои досега не постоеја.

Може да се заклучи дека политичката дестабилизација, војните и милитаризацијата на регионот се покажаа како плодно тло за развој на незаконски активности, истовремено нудејќи поттикнување за организираниот криминал да се трансформира во транснационален со мал ризик, висок профит и голема побарувачка на луѓе подготвени илегално да ги преминат границите.

Целокупната криминализација и статусот на аномија претставуваат главни фактори кои поттикнувачки дејствуваат на транснационалниот организиран криминал. Развојот на силна држава, демократски институции и правна држава претставуваат *sine qua non* превенција и контрола на транснационалниот организиран криминал во современиот свет.

Најголема опасност по безбедноста претставуваат новоразвиените вмрежени организирани криминални групи и терористички организации, не само како алтернативна „индустрија“ на разни легитимни социјални служби и индустрија чии делови меѓусебно се натпреваруваат, туку повеќе како аспиративна влада, чии делови соработуваат во целиот регион, заканувајќи се на самата држава.

10.1. Теориски модел на кохабитација на организираниот криминал, тероризмот и носителите на политичка власт

Организираните криминал е фундаментален за зачувување на „жилавоста“ на дејствувањето на терористичките организации. Терористичките организации тесно соработуваат со организираниот криминал, и многу ограноци на терористичките организации прибегнуваат кон криминални активности. Станува збор за т.н. „сиви“ и „црни“ активности на водството, активниот кадар и активната поддршка на терористичките организации, како и дела на микро-криминални активности кои претставуваат пасивна поддршка на

терористичките организации, а чија цел е остварување на противправна имотна корист.

Врската помеѓу транснационалниот организиран криминал и тероризмот е воочлива на Балканот, посебно на Косово. Овие два феномени се толку испреплетени што ја отежнува теориската анализа и потребата на безбедносната пракса на државните органи. Овој однос многу често ја наметнува дилемата: дали примарна цел на терористичките организации е занимавање со организиран криминал или цел на организираните криминални групи е остварување на политички цели зацртани во политичките платформи на терористичките организации.

На просторот на Косово е применет т.н. универзален модел на терористичко организирање кој најголем дел се финансира со помош на организирани криминални активности.

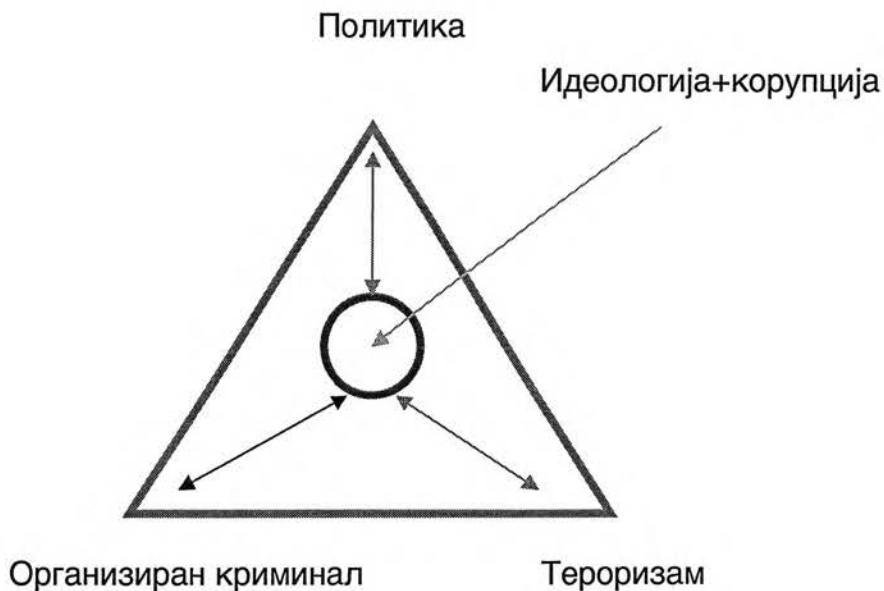

Слика 1- Модел на симбиоза на организиран криминал, тероризам и политика на Косово и Метохија

Политичкото водство на терористичките организации уште на почеток на деведесеттите години ги проценува промените на геополитичката карта на Европа, промените на криминалната сцена во Југоисточна Европа како и геополитичките интереси на одделни

големи сили (САД, Германија), за претставување на организираниот криминал и тероризам како ослободително герилско движење. Создавањето на терористичката Ослободителна војска на Косово во 1993 година (поврзана со широка мрежа на организиран криминал чиј главен штаб се наоѓа во Албанија-формирана од страна на најекстремните припадници на Националното движење на Косово и Националното движење за ослободување на Косово), како „воена организација“, успева етничката-криминална глобална структура да ја стави под своја контрола. Двете групации профитираа: територијалните криминални организации со помош на сила од идеолошките терористи ги ширеле своите зони на влијание градејќи глобална мрежа. За возврат, терористичката организација со ставање на организираниот криминал под своја контрола добива еден нов, моќен, глобален, структурен елемент од кој црпи неопходно потребни-огромни финансиски средства, без страв дека терористичките активности кои ги реализира преку оваа структура ќе бидат соодветно санкционирани како терористички. Ова всушност им овозможува на политичкото водство на терористичката организација, како и на активната политичка поддршка, „легитимно да се занимаваат со политика, со виртуелно чисти раце“.

Терористичката „доктрина на нужда“²²¹ е проширена на албанските криминални групи, кои во Европските земји се перцепирани како политички емигранти-која доведе со намалување на квалитетот и ефикасноста на истрагите на органите за примена на законите. Како импликација, потоа се извршила трансформација од емигранти во нуклеуси на самоорганизирани криминални групи, поврзани со домицилните кланови на Косово и Метохија и во Албанија. На тој начин е обезбедена нивната транснационална евро-американска вмреженост.

Симбиозата на тероризмот и организираниот криминал, политичката моќ и корупцијата, олицетворена во клучни личности на Косово и Метохија кои се во политички и терористички однос со групите во Македонија, на југот на централна Србија, во Црна Гора,

²²¹ Џонатан Р Вајт, *Тероризам*, Белград: Александрија Прес, 2004, 30.

Грција и Албанија, со мрежата на дијаспората, претставува моќно економско крило на терористичките организации и т.н. независна албанска власт на Косово.

Во полициските операции е потврдено дека сите криминални групи од албанскиот етнички простор-Албанија, Косово и Метохија, северозападна Македонија и југот на централна Србија, како и албанската дијаспора биле, се и ќе бидат во функција на терористичко дејствување. Финансиите кои тие ги поседуваат се проценуваат преку стотина милиони и милијарда долари, што укажува дека тероризмот се исплаќа, бидејќи покрај реализација на основната политичка цел, на нивните водачи и активниот кадар им носи огромна финансиска моќ. Финансиската причина е доволна за да во еден момент стане цел поради која се продолжува терористичкото дејствување.

Специфичност на заедничкиот модел на внатрешно организирање на албанските терористички и криминални структури е почитување на принципот на територијална поделба, со почитување на интересните сфери и зоните на влијание на одделни семејства. Според тој принцип, во секоја групација, базичното членство припаѓа на поширокото семејство кое е доминантно застапено на одредена територија. Прецизната територијална и клановска поделба на најголем дел од албанското општество придонесува кон зачувување на хиерархискиот поредок во нивната внатрешна структура и строга дисциплина на припадниците која и денес се спроведува преку примена на кланскиот кодекс на чест. Врз основа на тоа, постигната е цврста меѓусебна поврзаност со клучните личности на албанскиот тероризам и носителите на организиран криминал на нашето подрачје, со криминализираната албанска дијаспора, која претставува многу значаен фактор за функционирање на спрегата на тероризам и криминал.

Се наметнува заклучок дека организираниот криминал на Косово, преку преземената структура и инфраструктура од ОВК, се развивал и мултиплицирал паралелно со тероризмот, и сега претставува стабилна и експанзивна материјално-финансиска база на

терористичкото-сепаратистичко движење.

Експанзијата на организираниот криминал на Косово е непосредна последица на терористичките активности на ОВК, чии одделни лидери го искористија авторитетот во оваа организација за да воспостават контрола над незаконската трговија во зоните на сопствените (пара)воени надлежности.²²²

Најголем број на криминалните активности на Косово, се извршуваат во рамки на семејните кланови кои контролираат одредени делови на територија. Клановите се поврзани и остваруваат цврста соработка со слични криминални групи од другите европски држави, Турција, Албанија и Бугарија, со оглед на фактот дека териториите на овие земји претставуваат главни правци преку кои се одвива незаконската трговија. Голем дел од припадниците на криминалните групации на Косово биле активни во редовите на ОВК и другите албански терористички организации, каде се обучени за вооружено дејствување. Покрај тоа, главна карактеристика е изразената флексибилност при склопување на договори со слични организации од земјата и од странство, цврсти врски со локалните политички претставници и припадници на одделни државни органи (царинска служба, КЗК), подготвеност и способност за реализирање на комплексни операции кои ги надминуваат националните рамки, со оглед на тоа дека имаат силна помош од албанската емиграција, обединета околу различни организации и здруженија во Европа и САД.

Територијата на Косово е поделена на три главни интересни зони: област Дреница, Дукаџина и Лаба, во кои криминалната активност ја контролираат одделни лидери на поранешна ОВК, сега раководители во политичките структури, како и блиски соработници на ОВК, кои ги финансирале нивните активности.

1. Подрачјето на Дреница е дел од стратегиските патишта кои ги поврзуваат териториите на Црна Гора со Македонија, преку Призрен, Косовска Митровица. Оваа група е поврзана

²²² Списанието *International Police Review* во 2000 година, објави текст за поврзаноста на организираниот криминал и ОВК.

со криминалните групи од Албанија, Македонија, Бугарија.

2. На територијата на општина Пеќ, Дечани и Ѓаковица, кои се наоѓаат во областа Дукаџин, дејствува т.н Метохијска група. Остварува блиски врски со припадниците на поранешна ОВК, кои по демилитаризацијата преоѓаат во редовите на КЗК и КПС-во можност е индиректно да остварува контрола над границата според наведените зони, како и криминални и терористички активности на овој терен.
3. На подрачјето Лаба, која ги опфаќа општините Ѓњилане, Витина и Качаник, дејствува криминална група (поврзана со трговија со дрога) која е лојална на еден од највлијателните команданти на ОВК и КЗК.²²³

Овие територијални поделби треба да се сфатат условно, исклучително само за теориски цели, бидејќи криминалните врски помеѓу одделни кланови се толку испреплетени што ги бришат овие линии на интересни зони.

Организираните криминални групи од просторот на Косово поседуваат повеќе карактеристики:

- поврзаност за својата територија;
- изградени врски со локалните власти, политичките моќници, односно формирање на политичко-криминален нексус/поврзаност;
- можност за развивање на комплексни транзициони операции во сите области на интерес, експлоатирајќи го присуството на силни и добро утврдени заедници на косовски Албанци во западните земји;
- силна внатрешна дисциплина;
- непочитување на законите;
- силно чувство на самозаштита заснована на завера на молчење-кодекс на чест, чести промени на идентитет и достапност на технолошки средства;

²²³ Рустеми Мустафи наречен Реми-уапсен од страна на меѓународните сили и осуден на повеќегодишна казна затвор, што предизвика бран на протести на поранешните припадници на ОВК.

- флексибилност за договори со други локални организации и нивни членови од други земји²²⁴ (не само балкански)-појава на мрежна поврзаност со други криминални организации.

Организираните криминални групи од подрачјето на Косово, функционираат во повеќе земји на Европа, САД и Австралија, каде од криминалните активности се собираат парични средства, кои потоа се употребуваат за финансирање на терористички активности.

Може да се заклучи дека не се воочува хиерархиска конфигурација помеѓу различните кланови, и нема постоење на некој вид на централа која ги координира останатите кланови. Фрагментацијата на криминалната панорама, која ги рефлектира и социјалните аспекти, не ги спречува клановите да „оперираат“ истовремено, во сите криминални сектори под меѓународна контрола, воспоставувајќи „трговски“ договори кои се ограничени временски и се однесуваат на специфични активности.

Во поново време, во организираното криминално дејствување на Албанците од Косово постои значителна преобразба од организација на семејство, кон кланови и организирани криминални групи кои се насочуваат кон функционирање кое има заеднички елементи со „мрежна хиерархија“.

Западните агенции за спроведување на законот известуваат за големи проблеми во обидите да ги пробијат клански втемелените криминални здруженија и да пронајдат лица кои се подготвени да се инфилтрираат во нив.²²⁵

Организираниот криминал и тероризам на Косово и Метохија се суплементарни категории: организираниот криминал изградил материјални-финансиски услови за терористичко организирање и дејствување, а подоцна од терористичките организации се регрутирани нови криминални лидери и припадници на криминални групи. Анархијата која настана поради експанзија на тероризмот овозможи понатамошен развој на организираниот криминал од кои произлезе т.н. политичка елита.

²²⁴ Sasa Mitrovic, Uticaj organizovanog kriminala i terorizma na prostoru Kosova i Metohije na bezbednost u Srbiji, *Revija za bezbednost*, Godina IV, broj 2, 2010, 209-217.

²²⁵ Eve-Ann Prentice, Kosovo is Mafia's heroin gateway to West, *The London Times*, 24 July 1999.

Симбиозата на тероризмот и организираниот криминал, политичката моќ и корупцијата, олицетворени во клучни личности на Косово во трговски, политички и терористички однос со клановите во Македонија, на југот од централна Србија, во Црна Гора, Грција и Албанија, со дијаспорната мрежа на фондови и кланови, претставува моќно економско крило на терористички организации и т.н независна албанска власт на Косово.

Политички услови / Политички модел на поврзаност на тероризмот и транснационалниот организиран криминал	Импликации	Очекуван резултат
Слаба држава	Можности за развивање на организираниот криминал со мал судир на интереси и негова улога како замена или имитација на безбедносните и регулаторни функции на државата	Организиран криминал може да „процвeta“ и да ја користи државата како своја база
Силна држава која постанува слаба	Почетна инкубација, а потоа експанзија на моќ на организиран криминал, со што државата ја губи моќта	Државите во транзиција се особено ранливи на организиран криминал, кој ја кочи демократијата, законот и слободниот пазар
Држави кои ги одбележуваат етнички конфликти, бунтови или тероризам	Ривалски фракции кои се користат со криминални активности да ја финансираат нивната политичка борба; употреба на трговија и ембарга како можност за шверц и профитерство	Пораст на организиран криминал, насилство во државата и регионот: прекин на конфликт кој води кон трансформација на терористичките организации во криминални организации
Силни демократски држави со висок степен на легитимност, транспарентност и владеење на закон	Постојана борба помеѓу организираниот криминал и носителите на законот	Организиран криминал обезбедува незаконски добра и бара ранливи економски сектори

Табела: Модел на поврзаност на тероризмот и транснационалниот организиран криминал ²²⁶

²²⁶ Phil Williams and Roy Godson, Anticipating organized and transnational crime, *Crime, Law and Social Change*, 37(4), 2002, 311-355.

Посебно се загрижувачки претензиите на криминалните и терористичките групи на териториите на Македонија, Црна Гора и Грција, односно на геопросторот на централна Србија во подрачјето на Бујановец, Прешево и Медвеѓе, како и во Рашката област. Тие ќе се потпираат на помош од исламскиот тероризам, тн. „Бела Ал-Каеда“ и транснационалниот организиран криминал.

Постојат можности за поврзување на тероризмот и организираниот криминал во рамките на една држава, кога е под заштита на некоја легална политичка партија, кога се изразени различни политички и економски интереси, кога е присутна неможност на освојување на власта по легален пат и кога одредени интереси се засновани на иредентистички и сепаратистички тенденции и желби. Таквата терористичка активност, која е под заштита на некоја легална партија, тешко може да опстане во една држава, доколку не е под политичка и економска заштита на некоја странска држава која на тој начин ги остварува своите одредени политички цели.

Кумулативните ефекти на деструктивното дејствување на организираниот криминал и тероризам, поддржани од страна на одделни национални политички струи и центри на меѓународно политичко одлучување, повеќекратно ги надминуваат деструктивните ефекти на секоја од наведените појави на загрозување на безбедноста. Организираниот криминал и тероризмот стануваат неформални центри на финансиска и политичка моќ, кои го злоупотребуваат официјалното делување на легалните политички организации, со систематска корупција, и тежнеат да прераснат во меѓународни центри на моќ. Припадниците на организираните криминални и терористички групи станаа функционери на политичката власт на Косово. Ова укажува дека спрегата на организираниот криминал, тероризам и политика поседува капацитет со кои може да се загрозува националната и регионалната безбедност.

10.2. Воспоставување моќ преку терор: хибридната природа на Балканскиот транснационален организиран криминал

Непреченото реализирање на тероризмот преку териториите на Југоисточна Европа, а во тој контекст и Балканот, како отворена порта од Блискиот и Средниот Исток кон Европа (Средна и Западна), во голема мера е овозможена од новосоздадената геополитичка слика после распадот на СФРЈ. Со разградувањето на СФРЈ и со создавањето на „нови држави“ се создаде нов географско-комуникациски амбиент–нова територијална поврзаност на државите населени со значителен процент на муслиманско население. Преку добро организираните правци кои подолг временски период функционираат на Балканот непречено може да се одвива префрлување на лица без патни исправи, терористи–поединци или групи, „трансфер“ на помали или поголеми вооружени групи до цели поголеми вооружени формации.

Нов значаен импулс на радикализирање и интернационализирање на безбедносните состојби на Балканот и нивно истргнување од контрола им даде инфилтрацијата на дел од глобалните терористички мрежи, првенствено на најголемата и најопасна глобална терористичка организација во светот–Ал Каеда. Со нејзиното присуство на Балканот се отвори еден мошне силен и интензивен процес на мултиплицирање на безбедносните ризици и закани на Балканот, Европа, а патот на заканите ќе продолжи и до САД.

Најголемата терористичка мрежа на повеќе места (во повеќе држави) на Балканот непречено почна да инсталира кампови за терористичка обука, активно се вклучи во создавање на поволен амбиент за перење на пари и формирање на мрежа за трговија со дрога во Албанија, Косово, Македонија, Бугарија, Турција и Босна.²²⁷

Зголемувањето на трговијата со хероин, првенствено преку Косово, ќе го промовира Косово (покрај Турција) како најзначаен–

²²⁷ Yossef Bodansky, The Former director of the U.S. House of Representatives, Task Force on Terrorism and Unconventional Warfare.

најважен балкански пат на дрогата помеѓу Југоисточна Азија и Европа. Косово постана и една од најзначајните алки во Балканскиот златен триаголник на дрогата, со што ќе се овозможи финансирање на терористичките активности директно поврзани со Ал Каеда и други екстремистички и терористички организации.

Со нивното инсталирање на Балканот, отпочна еден сериозен процес на нарко–џихадската култура кој продолжи да егзистира и во денешниот постконфликтен, попрецизно, послевоен Балкан.

Исто така, отпочна и друг паралелен процес на инкорпорирање на Балканот во комплетниот југоисточен пристап на Ал Каеда до Европа, област која се протегаше од Кавказ до Италија–„југоисточен фронт“ под команда на Ал–Завахари.²²⁸

Според разузнавачките проценки на ЦИА, фондовите на Ал Каеда насочени само кон Балканот, посебно оние кои беа поврзани со „хуманитарните организации“ и локалните банки, без да се вбројуваат и профитите од трговијата со дрога, во периодот помеѓу 1992 и 1998 година изнесуваа околу 500 до 700 милиони долари.²²⁹

Балканската мрежа на кланови била во можност да се зајакне поради распаѓањето на државната власт во 1997 година во соседна Албанија, додека „успехот на шверцот“ ја илустрира големината на анархијата во кој западнала Албанија.²³⁰ Шверцерите во Косово, Македонија и Албанија, шверцерите криумчареле оружје и луѓе преку границите. Тие потпомогнале во основањето на ОВК како и на ограноците на ОВК во Албанија и Македонија. За пет години терористичките акции на ОВК од 1995/1999 година еволуирале во процес за прогласување на независност на Косово и објавување на резолуција за чисто етничка Албанија.

Според сознанијата на американските разузнавачки служби, во средината на 2003 година, радикалните исламски лидери процениле дека создавањето на терористичка инфраструктура на Балканот е од

²²⁸ U.S. Congress's Task Force on terrorism: Spored Marcia Christoff Kerop, *Assian Wall Street journal*, 02.11.2005.

²²⁹ Ibid, 2.

²³⁰ Frank Cilluffo and George Salmoiraghi, And the Winner is ... the Albanian Mafia. *The Washington Quarterly*, Autumn 1999.

пресудна важност за пренесување на џихадот во срцето на Европа. Лидерите и командантите на Ал Каеда одлучиле да го прошират регрутирањето и ангажирањето на нови терористи од „словенска етничка средина“ (БиХ, Санџак), бидејќи тие, за разлика од Арапите, не се разликуваат по физиономија од Европјаните, со цел да го зголемат нивното користење во терористички акции надвор од Балканот. Последователно, се формира одред на терористи (самоубијци)-„Бели ѓаволи“ кои се подготвени за саможртвување. Главна средина за регрутирање на потенцијални терористи-самоубијци се муслиманите од БиХ и Санџак, но и муслимани од Косово, југот на централна Србија и Македонија. Според западните разузнавачки извори, до крај на 2005 година се обучиле 200 терористи-самоубијци, кои се распоредени на Косово, Албанија, Македонија, Санџак и БиХ. Логорите за нивна обука се наоѓале на север на Албанија и на подрачјето на Косово во состав на терористичката инфраструктура на Албанската национална армија.

ТРАНСНАЦИОНАЛНИ ТЕРОРИСТИЧКИ МРЕЖИ

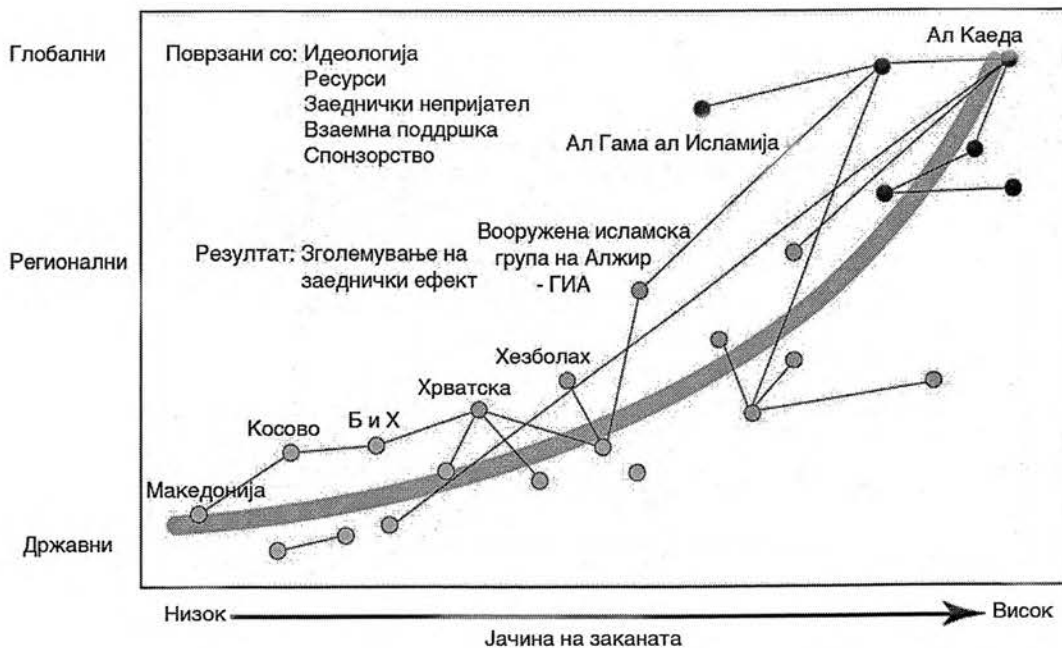

Целосната структура на балканската терористичка мрежа се прикажува преку разгранетата мрежа на терористи на т.н. Зелена трансверзала (Бугарија, Македонија, Косово, јужна Србија, Албанија, Санџак, БиХ), која им овозможува активни подготовки за извршување на терористички акции.

Припадници на најистакнатите терористички организации како што се Ал Каеда, Хамас, Алжирската вооружена исламистичка група, Хезболах пристигнувале на балканските простори преку Загреб и Сплит. Од Хрватска најпрво биле префрлани во БиХ, каде поголем број од нив останувале, додека еден дел се насочувал кон Санџак, по потоа кон Косово, од каде терористите пристигнувале и до Македонија.

Справувањето со тероризмот и криминалот во регионот е предизвик поради постоењето на врски со ново формираните институции на Косово. Единицата одговорна за справување со тероризмот е Косовскиот Заштитен Корпус (КЗК)-формација која што произлегла од ОВК, која што се растурила на крајот од Косовската криза во 1998/1999 година. Со помош на ООН и КФОР, единиците на ОВК ја обезбедиле основата за Косовските полициски сили и Косовските безбедносни сили. Овие сили се денес обвинети дека имаат врска со политичко насилство, тероризам и организиран криминал.²³¹ Постоеле извештаи за истовремени борби помеѓу етничките Албански припадници на ОВК со Југословенската Полиција во долината на Прешево во Јужна Србија и со Македонските сили во Брест.²³² Во меѓувреме, етничките Албански криминални кланови биле веќе на големо вмешани во трговијата со дрога. Тие тргувале со хероин произведуван во Авганистан преку турски (најверојатно курдски) криминални организации а, исто така биле вмешани и во трговијата со кокаин во некои јужно Американски држави.

Релативно универзалниот модел на функционирање на тероризмот во светот, кој по правило, поголем дел се финансира од криминални извори, приходи од трговија со дрога, оружје, луѓе и

²³¹ *The Financial Times*, 2 March, 2001.

²³² *The Washington Post*, 10 March, 2001.

акцизни добра, го примени раководството на Ослободителната војска на Косово (ОВК), а подоцна и лидерите на Албанската национална армија (АНА).²³³

АНА е организирана по истиот модел како ОВК, користи идентични методи на дејствување, канали за пренос и набавка на оружје, и исти банковни сметки и хуманитарни фондови во странство, преку кои обезбедува значајни средства за своите активности.

Во организационен поглед, АНА е воено крило на поширока политичка групација на Фронтот за национално обединување на Албанците (ФНОА), во рамки на која дејствуваат и информативната служба Албанската национална безбедност, Албанскиот национален фонд-како централно финансиско тело.²³⁴ Во стратегиски и тактички поглед, АНА се определила за герилска борба, со брзи удари по воени и полициски формации на подрачјето на Прешево, Бујановец и Медвеѓе, како и во Република Македонија, по кои извршителите се повлекуваат на Косово, каде е нивната логистичка база која функционира со учество на дел од составот на КЗК.

АНА јавно ги прокламира своите врски со организираниот криминал на што укажува податокот дека по бомбашкиот напад на зградата на судот во Струга, почеток на пролет-2003 година, оваа терористичка организација ја презема одговорноста, наведувајќи дека се работи за реакција на апсењето на двајца шефови на албанскиот организиран криминал во Македонија.²³⁵

Криминалните мрежи во рамките на албанската заедница се клучниот елемент во организирањето и одржувањето на албанските паравоени сили.

Моќната албанска мафија се појави во 90-тите. Таа контролира значителен дел од круговите што се занимаваат со незаконска трговија

²³³ Терористичка организација кој е формирана на крај на 1999 година, која ги интензивира вооружените активности во Македонија, на Косово и на југот на Србија во текот на 2001-2002 година.

²³⁴ ФНОА во време на своето основање, септември 2001 година имал назив-Национален комитет за ослободување на окупираните територии, а називот е променет во средина на јули 2002 година. АНБ и АНФ се основани во почеток на 2003 година.

²³⁵ *Bela kniga: Albanski terorizam i organizovani kriminal na Kosovo i Metohiji*, Republika Srbija Beograd: KC KiM, septemvri 2003.

со хероин, цигари, луѓе и со проституција, а кои ја опслужуваат Западна Европа. Албанските радикални групи во зародиш успеаја да ги искористат мрежите и поддршката на албанската мафија.

Оваа мафијашка структура директно го поддржа формирањето и опремувањето на ОВК, а подоцна и на албанските паравоени сили во Јужна Србија Ослободителна војска на Прешево, Медвеѓе и на Бујановац -ОВПМБ) и во Македонија (Ослободителна народна армија - ОНА). Иако мафијата не беше единствениот извор за финансирање на силите на албанските бунтовници, таа одигра суштинска улога во трансформацијата на ОВК-од неорганизирана сила во високоразвиена воена машина. ОВПМБ и ОНА ги користеа истите мрежи, втемелени на роднински врски и на криминалитет.²³⁶

Албанската криминална мрежа во последнава декада израсна во една од најмоќните мафијашки структури во светот. Меѓународните агенции за борба против дрогата, какви што се Интерпол и Еуропол, Министерствата за внатрешни работи на Италија, Швајцарија, Германија и на Шведска, Агенцијата на САД за борба против дрогата и организацијата „Глобалното следење на наркотици“ со седиште во Париз (*Observatoire Geopolitique Des Drogues*) се согласуваат по ова прашање. Кажано со зборовите на еден врвен италијански обвинител, „Албанскиот организиран криминал стана референтна точка за сите криминални активности на денешнината. Сè поминува преку Албанците. Патиштатата на дрогата, оружјето и на луѓето, односно, илегалните имигранти чијашто дестинација е Европа, се во рацете на Албанците“.²³⁷ Мал е бројот на криминалните пазари во кои не е мешана албанската мафија-перењето пари, шверцот со оружје, трговијата со дрога, трговијата со луѓе и илегалните имигранти и експлоатација на децата се нивните главни активности. Пројавувајќи решеност и бескрупулозност, албанската мафија успеа да ги истисне

²³⁶ Robert Hislope, *The Calm Before the Storm? The Influence of Cross-Border Networks, Corruption, and Contraband on Macedonian Stability and Regional Security*, Annual Meeting of American Political Science Association, San Francisco, California, 2001.

²³⁷ Brian Barron, *Albanian Mafia Steps Up People Smuggling*, *BBC News Online*, 3 August 2000, <http://news.bbc.co.uk/>, Jerry Seper, *KLA Funding Tied To Heroin Profits*, *The Washington Times*, 3 may 1999, 1.

Турците од германскиот пазар на хероин и да си направи место за свој специјален пазар во Италија, меѓу традиционалните криминални семејства.

Албанското преземање на трговијата со дрога од турските организирани криминални групи во почетокот на 80-ти, временски се поклопува со развојот на албанскиот екстремизам и сецеонизам на Косово и Метохија. Анализите покажуваат дека создавањето на албанскиот организиран криминал и нивното вклучување во трговија со наркотици било мотивирано од страна на албанските терористички организации на подрачјето на Србија и Македонија.²³⁸

До првата половина на 1993 година кога доаѓа до формирање на ОВК, на подрачјето на КиМ не бил развиен организираниот криминал. Со цел-вооружување и опремување на своите групи, припадниците на ОВК воспоставуваат повеќе канали за пренесување на вооружувањето, опремата и финансиските средства од дијаспората во западна Европа. На тој начин е создадена цврста врска помеѓу носителите на албанскиот тероризам и криминализираната албанска дијаспора. На организираниот криминал на КиМ, исто така, имале влијание конфликтите на просторот на поранешна Југославија, бидејќи дотогашните рути за пренесување на наркотици кои од земјите на потекло (Пакистан, Иран, Авганистан и др.), по преработка во Турција, се пренесувале преку Грција, Бугарија, Србија, Хрватска и Словенија до земјите во западна Европа, морале да бидат изменети. За да се избегнат регионите кои биле зафатени со конфликти, наркотиците од Турција, преку Македонија, КиМ и Албанија се пренесувале во Италија и понатаму во западноевропските земји, што влијаело на јакнење на организираниот криминал и негово цврсто-транснационално поврзување со албанските криминални организации во западно- европските градови и САД.

Од италијанските мафијашки организации, Албанците имаат посебни врски со Обединетата света круна (*Sacra Corona Unita*) и со

²³⁸ Andreja Savic, Studija slucaja: Nezavisno Kosovo ili Evropska Kolumbija, *NBP-Nauka, bezbednost i policija*, Beograd, god,13, broj 2, 2008, 123-136.

'Ndrangheta. По својата организација, албанските криминални групации се најслични со калабријската криминална организација *'Ndrangheta*. Организацијата и функционирањето на Ослободителната војска на Косово е идентична со сегашната криминално-клановска структура: целосна, потполна автономија од централната команда и целосна криминална јурисдикција на својата територија.²³⁹

Вака структурираната подреденост на клановите на воениот елемент на терористичките организации, овозможува да се сфати дека локалните криминалци (микро-криминално организирање) не ги ограничуваат своите активности само на изнудување, туку се директно вмешани во застрашување и етничко чистење на Косово и Метохија.

Потребата за вооружување придонесува терористичките организации, користејќи ја сопствената политичка моќ, да им обезбедуваат на криминалните кланови контакти, а потоа и сојузништво со најопасната и најпозната криминална организација *'Ndrangheta*, за која се верува дека во средоземјето ги контролира сите трансакции за оружје и дрога. Оваа криминална организација преку договори со арапските криминални организации, ја штитат Италија од терористички напади од радикалните исламисти, како и италијанскиот контингент во Ирак, т.е. и обезбедува можност на италијанската влада да врши откупи-ослободување на своите државјани кои како заложници ги држат ирачките терористи.

Во полициските операции е потврдено дека сите криминални групации од албанскиот етнички простор-Албанија, Косово и Метохија, северозападна Македонија и југот на централна Србија, како и албанската дијаспора биле, се и ќе бидат во функција на терористичко дејствување.²⁴⁰

Косово, Албанија и делови на територии на соседните држави на кои претендираат албанските терористички организации може да

²³⁹ Sasa Mijalkovic, Dzinovic R, Simbioza organizovanog kriminala, terorizma i politike na Kosovu i Metohiji kao izazov i pretnja nacionalnoj i regionalnoj bezbednosti, *Kosmet-Gordijev Cvor*, Institut za uporedno pravo, Beograd, 2008, 167-192.

²⁴⁰ Sasa Mijalkovic, Dzinovic R, Simbioza organizovanog kriminala, terorizma i politike na Kosovu i Metohiji kao izazov i pretnja nacionalnoj i regionalnoj bezbednosti, *Kosmet-Gordijev Cvor*, Institut za uporedno pravo, Beograd, 2008, 167-192.

ги перцепираме како единствен криминален простор, што всушност е еден од целите на спрегата помеѓу организираниот криминал, тероризмот и политиката. Ова дополнително го овозможува феноменот на корупција на просторите на соседните држави, кој го разбива структурното ткиво на националните системи на безбедност и го оневозможува нивното легитимно, агресивно и успешно дејствување против терористичките структури.

Шверцерите доминирале во локалната продажба на дрога во Централна и Северна Европа, и биле доста конкурентни и агресивни. Известувач за тајните служби на Западот од територијата на Косовската провинција истакнал дека „бунтовниците во Македонија, поранешни припадници на борците за слобода на ОВК на Косово и Албанските екстремисти во Јужна Србија се дел од мрежа на албански и косовски семејства кои контролираат криминални мрежи и во Швајцарија, Австрија и Германија и во многу други држави“.²⁴¹

Аналитичарот Кристофер Корпора од американското Министерство за одбрана, вели дека постои јасна поврзаност меѓу непринципиелните држави, организираниот криминал и терористичките организации. Тој вели дека има докази за поврзаноста на албанските герилски групи со организираниот криминал. „Земете ја УЧК. Јасно гледате, барем од одредена перспектива, еден вид терористичка организација со ќелијска активност, што е препознатлив аспект на албанската историја и го гледате начинот на кој тие се финансираат, преку дрога и слични работи“.²⁴²

Постојаниот пристап до Европските пазари во случајот со Албанците е проследено со постојаниот пристап до снабдувачите. Неодамнешен извештај од Европол забележал дека албанското производство на марихуана се зголемува и дека земјата сè повеќе е

²⁴¹ Free Republic, 17 February, 2002.

²⁴² Балкан-место каде организираниот криминал цвета, а корупцијата е длабоко вкоренета, *Voice of Amerika*, Washington, 10/04/2002, достапно на: <http://www.voanews.com/macedonian/archive/2002-04/a-2002-04-10-1-1.cfm?moddate=2002-04-10>.

транзитен канал за различни видови на наркотици.²⁴³ Средствата од трговијата со оружје понатаму се реинвестираат во оружје кое е наменето за вооружување на ОВК како и на нејзините ограноци на терористички формации. Аналитичарите ги нарекуваат ваквите алијанси политичко - криминални здруженија.

Со процесот на вмрежување на Ал Каеда во Босна почнаа да се создаваат и предуслови нејзините оперативци да планираат оспособување и организирање на терористи, кои ќе бидат подготвени за изведување на големи терористички напади врз базите и „олеснувачите“ на САД и СФОР. До кој степен беа сериозни, односно во која мера ситуацијата беше истргната од контрола, говори и следниот податок. Всушност, во 1998 година, ЦИА и ШИК²⁴⁴, беа приморани да се вклучат во една од најголемите операции за апсење на ќелии на исламскиот џихад кои оперираа на Косово. Тоа резултираше и со привременото затворање на американската амбасада во Тирана, како и со забрана за патување на високи претставници на САД во Албанија, заради страв од можни атентати.

Според голем број разузнавачки анализи, терористите на Балканот се подготвени за изведување на разни видови терористички активности. Преземањето на акции против западните држави на Балканот во оваа фаза е од секундарно значење, меѓутоа и понатаму претставува сериозна безбедносна закана за нивните сили и интереси во овој регион. На Балканот беше применет еден од постојните три типа на вмрежување што ги применува Ал Каеда во своето дејствување. Ал Каеда, најпрво се поврзува со постојните автономни, национални – националистички, регионални, етнички, исламистички групи кои што имаат свои политички платформи и планови, како и воспоставена организациска структура. Ал–Каеда им нуди поддршка на овие групи, вклучувајќи финансиска помош, технички совети, вклучување на членови и обезбедување на идеи за таа како да се дејствува и на што да се цели. Сепак, донесувањето на конечните и

²⁴³ Europol Annual Report, 2003/04, 2, достапно на: <http://www.europol.eu.int/>

²⁴⁴ Забелешка: Албанска национална разузнавачка служба модернизирана според стандардите на ЦИА. Со најновата трансформација, денес е преименувана во Албанска информативна служба.

извршните одлуки е оставено на самите групи. Линиите на комуникација се движат повеќе по хоризонтала отколку по вертикала.²⁴⁵, односно организациската поставеност на Ал Каеда не е хиерархија. После инсталирањето на овие терористички мрежи во определени средини на Балканот, почна процесот на нивно континуирано проширување и создавање на поволни претпоставки за нивно целосно позиционирање.

Рохан Гунаратна од Центарот за проучување на политичкиот тероризам и насилство на Универзитетот во Сент Ендрју во Шкотска, истражува дека Ал Каеда има активни ќелии (оперативни и логистички), во БиХ, Албанија и Косово. Нивната задача е да генерираат поддршка за Ал Каеда и да спроведуваат операции за напади на дипломатските, но и на воените цели на западните земји кои во голем број се лоцирани на Балканот. Целни групи претставуваат претставниците на силите на ООН во БиХ, силите на НАТО во Косово, но и дипломатските и хуманитарни мисии на западните земји и организации. Активните ќелии присутни на Балканот се задолжени и за ширење на пропаганда, да регрутираат и обучуваат нови приврзаници, да собираат средства и разузнавачки податоци.

Во постконфликтната, односно после воената фаза во развојот на балканските држави се јавуваат и нови акцелератори кои во голема мера ќе ги мултиплицираат безбедносните проблеми од дејствувањето на претходно презентирани закани и новите безбедносни ризици. Како најзначајни фактори на оваа релација кои ќе имаат значајно влијание на безбедносната слика од овој аспект во наредниот период ќе ги потенцираме следните:

–незадоволството од „реализацијата“ и очекуваните конфликти на балканските простори, изневерените надежи, последиците од нерешените политички и дипломатски проблеми и широкиот спектар на неостварени цели и амбиции првенствено на милитантните структури во постконфликтните општества на Балканот;

²⁴⁵ Митко Котовчевски, Маѓепсаниот круг на вооружените конфликти и тероризмот на Балканот, *Перспективите на Република Македонија на патот кон НАТО И ЕУ*, Министерство за одбрана на Република Македонија, Скопје, 2006, 135.

–наглото осиромашување и долгиот макотрпен и неизвесен транзиционен пат кои мора да го поминат балканските држави, посебно државите кои беа опфатени со воени конфликти;

–бавниот процес на нивното интегрирање во евроатлантските структури што ги зголемува нивните сомневања за повторна отфрленост и изневереност на нивните очекувања од страна на „сојузниците“;

–претворањето на постконфликтните општества на Балканот во европски метрополи на трговијата со луѓе, човечки органи, оружје и дрога;

–активно вклучување на постконфликтните општества на Балканот во мрежата на транснационалниот организиран криминал;

–застојот во развојот на демократијата и секојдневните загрозувања на стабилноста од долготрајното присуство на акутните, но и на потенцијалните безбедносни закани кои во определени региони непрекинато се зголемуваат–мултиплицираат;

–Балканот „збогатен“ со нови слаби држави, финансиски немоќни, политички нестабилни, безбедносно ранливи, без политички ресурси или институционална сила да се бори против тероризмот–домашен и меѓународен, со сигурност постанува „Ахилова петица“ во рамките на европската безбедност;

–балканскиот безбедносен пејсаж во наредниот период ќе биде „збогатен“ и со појавата и позиционирањето на новите, брзо растечки групи на исламскиот радикализам.²⁴⁶

²⁴⁶ Види пошироко во Митко Котовчевски, Маѓепсаниот круг на вооружените конфликти и тероризмот на Балканот, *Перспективите на Република Македонија на патот кон НАТО И ЕУ*, Министерство за одбрана на Република Македонија, Скопје, 2006, 133-139.

Непроменливи фактори	Транс(преку)гранични мрежи на идентитет и движења
Фактори кои ги прошируваат можностите за директно вклучување во криминални активности	<ul style="list-style-type: none"> • Политички можности: <ul style="list-style-type: none"> -Појава на вооружен конфликт -Политички стратегии на елитите (извоз на бунтовништво) • Економски можности <ul style="list-style-type: none"> -Држави со ограничени капацитети за ефективно владеење -Недостиг на меѓународна соработка за спроведување на законот
Фактори кои наметнуваат ограничувања за незаконско користење на можностите на пазарот и оневозможуваат формирање на сојузи помеѓу терористичките и транснационалните организирани криминални групи	<ul style="list-style-type: none"> • Политички ограничувања: <ul style="list-style-type: none"> -Голема промена во регионалниот и меѓународниот систем • Економски ограничувања: <ul style="list-style-type: none"> -Транснационална безбедносна соработка за спречување на трговијата со дрога и процесот на перење на пари.

Табела-Фактори кои придонесуваат за појава и фактори кои наметнуваат ограничувања за поврзаност на тероризмот и транснационалниот организиран криминал-Балкански модел

Кон крајот на 2005 година, советникот на американскиот Конгрес Јозеф Бодански, учествувајќи на меѓународната конференција за тероризам во Белград, изјави дека американските разузнавачки служби поседуваат информации дека Ал Каеда располага со стратегиски план „Балкан 2020“ кој предвидува користење на регионот на Балканот како еден од најважните центри за понатамошно ширење на кампањата на исламскиот тероризам спрема Западна Европа и дека присуството на Ал Каеда е посебно изразено во Босна и на Косово. Според Бодански, присуството на Ал

Каеда на Балканот претставува основа за изградба на сите терористички ќелии на оваа мрежа на западна Европа.²⁴⁷

Констатациите дека Ал-Каеда имала престојувалиште во Тирана се извлечени врз основа на податоците на американските разузнавачки служби или извадоци кои се објавени во Вашингтон-тајмс од 18 септември 2001,²⁴⁸ непосредно после терористичките напади на Њујорк и Вашингтон. „Исламистичките радикали, вклучувајќи ги и оние кои го поддржуваат Бин Ладен, ги поддржуваа и албанските бунтовници кои се бореа на Балканот, поддржувајќи ги и членовите на Ослободителната војска на Косово. Дополнителниот логор за обука на припадниците на ОВК се наоѓаше во местото Тропоја (Албанија)-под директна контрола на Ал Каеда и се финансираше со средства од изворите поврзани со Осама бин Ладен“.²⁴⁹

Исто така присуството на муџахедините обучувани во логорите на Ал Каеда го потврдуваат и израелските извори, кои истакнуваат дека Ал Каеда „систематски ги подржувала муслиманските борци и во Босна и на Косово во текот на судирот со српските сили“.²⁵⁰

Во овој контекст значајни се сознанијата на Колин Браун кои пишува „Според податоците на Интерпол, Осама бин Ладен е поврзан со албанските банди кои ја преземаат растечката мрежа на криминал во цела Европа. Истражувачите на организираниот криминал ги открија врските со неговата мрежа, која го вклучува и фактот дека Бин Ладен обезбедил еден од своите воени команданти да раководи со елитната единица на ОВК во текот на косовскиот конфликт“.²⁵¹

²⁴⁷ www.nozavigne.com/dnevne/dogadjaji/dog11272005-04.php

²⁴⁸ Bill Gertz, Hijackers connected to Albanian terrorist cell, *The Washington Times*, 18 September 2001, достапно на: www.washington-times.com

²⁴⁹ Jerry Seper, KLA rebels train in terrorist camps, *The Washington Times*, 4 May 1999, достапно на: www.washington-times.com

²⁵⁰ Steve Rodan, Kosovo seen as new Islamic bastion, *The Jerusalem Post*, 14 September 1998, достапно на: www.jpost.com, преземено од: Митко Котовчевски, Конфликтите, тероризмот и пенетрацијата на вахабизмот на Балканот, Зборник на трудови-Балканот-безбедносен предизвик за Европа и меѓународната заедница, Филозофски факултет, 2010.

²⁵¹ Colin Brown, Bin Laden linked to Albanian gangs, *The Independent*, 21 October 2001, достапно на: <http://news.independent.co.uk/world/europe/story>, преземено од: Митко Котовчевски, Конфликтите, тероризмот и пенетрацијата на вахабизмот на Балканот, Зборник на трудови-Балканот-безбедносен предизвик за Европа и меѓународната заедница, Филозофски факултет, 2010.

„Врвниот воен командант“ на Ал Каеда кој беше потенциран во извештајот на Интерпол, беше помладиот брат на египетскиот лекар Ајман ал-Завахри-најблискиот соработник на Бин Ладен и вториот човек на Ал Каеда на глобален план во периодот на терористичкото вмрежување на Ал Каеда на Балканот. Завахри беше назначен и за главен координатор за обука во логорите на Ал Каеда на Косово, дури и за време на судирите на Косово во 1999 година.

Според извори на македонската полиција Завахри кон средината на октомври 2001 година од Косово ја премина границата кон Македонија со група од околу 50 муџахедини. Нивната цел беше формирање на база во Скопска Црна Гора и организирање на терористички напади на системот за водоснабдување на Скопје.

Голем број на разузнавачки извори говорат дека за време на конфликтот во Р. Македонија во 2001 година на нејзината територија престојувала значителен број на муџахедини кои се бореа во редовите на ОНА и направија голем број на злосторства. Нивните припадници беа во најголем број лоцирани во Кумановскиот кризен регион каде што имаа „блокирано“ повеќе населени места со албанска популација.

Под нивната „верска опсада“ тие вршеа и насилно наметнување на нивното исламско учење и вршеа воена обука на населението и негова индоктринација за активно вклучување во терористичките активности.

Во завршната фаза на конфликтот во Македонија, но и за време на конфликтот најголем број од овие радикални исламски борци и фанатици својата „терористичка кариера“ ја завршија при нивниот жесток и масовен напад во бранови на просторот на косовско-македонската граница (Жеденска-Дервенска Клисура во близина на селото Радуша).

Наместо заклучок за вмрежувањето на Ал Каеда на Балканот и нејзината активна поддршка на тероризмот и терористичките организации на овие простори ќе презентираме еден сегмент од извештајот на Центарот за мир на Балканот од септември 2001

година: ... „Би било намерно слепило да се тврди дека коренот на тероризмот почнува и завршува во Авганистан или на Блискиот Исток. Кога ќе се преиспитаат настаните што се случија на Балканот во текот на изминатите десет години, името на Осам бин Ладен впечатливо се истакнува. Бин Ладен директно им помагаше на босанските муслимани, како финансиски, преку набавка на оружје, така и преку обезбедување на борбена обука. Покрај тоа, исто таа помош им ја даваше и на сепаратистичките групи на Албанците во Косово и во Македонија“.²⁵²

Конфликтната и постконфликтната состојба на Балканот создадоа почва за вмрежување на терористичката Ал Каеда, нејзино зајакнување и успешно позиционирање за изведување на нови терористички напади во САД, Европа, но и пошироко во светот.

Балканските лекции се мошне поучни, посебно за државите од регионот, но и пошироко. Нивното потценување во наредниот период може уште повеќе да ја влоши и да ја искомплицира безбедноста во регионот, да ги блокира сите демократски процеси и да претставува сериозна замка и пречка во нивното успешно интегрирање во НАТО и ЕУ.²⁵³

Балканската стабилност е неопходна за Европската и меѓународната безбедност. Феноменот на тероризам во регионот е одреден со три фактори - влијанието од воените конфликти во Југославија, настаните од 11 септември и кризата во Ирак. Што може да се направи за стабилноста на Балканот?

Прво, борбата со тероризмот во регионот мора да биде насочена кон елиминирање на условите за појава на овој феномен-наследството од воените конфликти. Од најголема важност ќе биде да се зачува меѓународното воено присуство во Босна и Косово за да се зачува мирот и да се создадат услови за конечно решавање на територијалниот и статусниот проблем; засилување на заедничките напори на поранешните Југословенски држави и Албанија против

²⁵² The Centre for Peace in the Balkans, Bin Laden's Balkan Connections, September, 2001, достапно на: www.balkanpeace.org

²⁵³ Митко Котовчевски, Конфликтите, тероризмот и пенетрацијата на вахабизмот на Балканот, Зборник на трудови-Балканот-безбедносен предизвик за Европа и меѓународната заедница, Филозофски факултет, 2010, 34.

паравоените организации, организираниот криминал и екстремистичките политичари; поуспешна заштита на границите на Косово; развој на регионална антитерористичка соработка; засилување на напорите на ЕУ; вклучена е и економска помош за реставрирање на социјална и економска стабилност и за да се промовира соработка на спроведувачите на законот помеѓу ЕУ и нејзините соседи во регионот.

Сепак, премногу е наивно да се мисли дека овие мерки ќе ја подобрат ситуацијата со терористичкиот феномен во регионот. Тие треба да се сметаат како важни но, не доволен услов за да се ослободат од наследството од воените конфликти во Југославија кои креираа поволна средина за поврзаност помеѓу терористички активности и активности на транснационални организирани криминални групи.

Иднината на регионот ќе зависи од иднината на антитерористичките коалиции, на еволуцијата на врската помеѓу овие главни фактори во Евро-атланската соработка, вклучувајќи го и Балканскиот регион.

Глобализацијата на заканите за Европската и меѓународната безбедност, бара исто така и глобализација на меѓународниот одговор на овој предизвик. Само ефективна и унифицирана меѓународна коалиција која е посветена на интензивни, постојани и фокусирани напори има шанса да се справи со глобалната закана. Истовремено, треба да се препознае основната одговорност за ефективна и одлучна антитерористичка коалиција која се заснова на Евро-Атланското партнерство-ЕУ, НАТО, Русија и САД. Поширока антитерористичка коалиција може да има „флексибилна геометрија“ но, во основа коалицијата треба да се базира на овие партнерства. Не е премногу да се тврди дека Европската и светската безбедност зависат од политичката волја и подготвеноста на секоја држава членка да го напушти ставот на двојни стандарди, да ги препознаат геополитичките интереси, да се здружат со другите членки и да играат според веќе признаените правила за доброто на заедничките вредности, имено, борбата против тероризмот и транснационалниот организиран криминал.

Заклучуваме дека борбата против тероризмот е потценета со критички недостаток на свесност за терористичката поврзаност со транснационалниот организиран криминал. Критичките анализи мора да се центар на разбирањето на моделите на терористичкото однесување и неможе да се разгледува како периферно прашање. Средствата кои се одземени од транснационалниот и организиран криминал во средината на пост-11 септември им даваат на криминалците поголема шанса за дејствување и обезбедување услуги на терористите. Централна препорака е инкорпорација на криминалната анализа во работата на разузнавачките аналитичари и кај службениците за спроведување на законот кои се однесуваат на тероризмот.

11. Елаборација на криминално-терористичкиот модел

Целта на ова поглавје е надоградување на претставената концептуална рамка со предлагање на нов модел кој може да ги објасни современите безбедносни закани-тероризам и транснационален организиран криминал. Именувајќи го како криминално-терористички модел во оваа теза, овој модел идентификува шест главни врски кои што постојат помеѓу терористичките и криминалните светови, од стратегиска соработка и сојузи кон комплетно соединување на мотивите. Криминално-терористичкиот модел се стреми да се оддалечи од традиционалните ограничувања на меѓународните безбедносни студии и на тој начин да открие како клучните претпоставки на науката за меѓународни односи за објаснување и разбирање на конфликтот и нестабилноста, се всушност поткопани. Криминално-терористичкиот модел покажува како државата повеќе не може да се смета за унитарен учесник туку е еден од многуте учесници кои се борат за контрола над државните функции; државата повеќе нема ексклузивно право на монопол над легитимната употреба на сила; државата не е способна да гарантира индивидуална безбедност; идејата за анархија дефинирана преку државата ја изгуби концептуалната моќ; и површно е да се продолжи да се дели светот долж границите на една територија било да е национална или регионална - затоа што нивоата на анализи постанале меѓусебно зависни и меѓусебно менливи.

Развојот на меѓународната безбедносна средина создава ситуација во која бројни сценарија, некогаш незамисливи, сега станаа честа појава. На пример, криминалните и терористичките групи постојано се приклучуваат кон стратегиски алијанси за да си обезбедат добра и услуги едни на други. Терористичките и криминалните групи исто така ги искористуваат териториите нееднакво контролирани од државите за да ги унапредат заедничките интереси и области на потенцијална соработка. Терористичките групи во прилог на групи кои ги искористуваат неконтролираните територии надвор од државата, како на пример,

Русија, Чеченија, Косово и Албанија, успешно ја искористуваат широко распространетата нестабилност во сопствените држави за да ги зголемат криминалните операции и да обезбедат сигурни политички аспирации.

Ваквиот развој го нагласува динамичниот карактер на тероризмот и транснационалниот организиран криминал, поради тоа што двата феномени се развиле во најголема мера како резултат на комбинацијата од фактори, многу од кои се поврзани со глобализацијата и крајот на Студената војна.

Во сегашната меѓународна средина, безбедноста мора да се разбере како мешавина од стари и нови закани помеѓу кои постои меѓусебна интеракција, и повремено соединување.

Постоењето на поврзаност помеѓу организираниот криминал и тероризмот не е комплетно нов феномен. Аспекти од билатерални врски постоеле уште од 1970-тите години на Средниот исток (Либан) и Азија (Златниот Триаголник), и од 1980-тите години во Латинска Америка, каде картелите со дрога и терористичките групи пристапиле кон *de fakto* стратегиски сојузи.

За време на 1970-тите и 1980-тите терористички и криминални групи започнале кооперативна врска со функционална намера.

Иако овие рани врски помеѓу политички мотивираните и криминални групи во основа се бизнис ориентирани, ваквите врски се едни од најзначајните трансформации во меѓународните односи кои имале големо влијание на природата на современата безбедност. Врската помеѓу организираниот криминал и тероризмот добила важност после 1991 година како резултат на различни стратегиски фактори, кои го вклучуваат и крајот на Студената војна и најновиот бран на глобализација. Иако постоеле некои поствоени обиди од 1991 година во полето на меѓународните односи, за да се проучат цврстината на врските и за да се разберат засилените врски помеѓу транснационалниот организиран криминал и тероризмот, голем дел од литературата се фокусирала воглавно на врската помеѓу криминалот и политичкото насилство во контекст на граѓанската војна, а не само помеѓу транснационалниот организиран криминал и тероризмот.

Мери Калдор ги направила најпродуктивните пионерски обиди за да се разбере поврзаноста помеѓу криминалот и политички мотивираното насилство и го вовела концептот на „нови војни“. Иако Калдор продолжила да го користи терминот „војни“ кога дискутира за пост-воениот конфликт од 1991 година се со цел да ја нагласи политичката природа, таа нагласува дека „новите војни“ вклучуваат засенување на разликата помеѓу војна (најчесто дефинирана како насилство помеѓу држави или организирани политички групи политички мотивирано), организиран криминал (насилство мотивирано од приватни организирани групи поради приватни цели, најчесто финансиска добивка) и во голема мера кршење на човековите права (насилство кое го вршат држави или политички организирани групи против индивидуи). Според тоа, Калдор се фокусираше на променливата природа на безбедноста, онаа во која традиционално објаснетите модели не функционираат поради тоа што новите војни вклучуваат учесници со транснационални врски во кои неможе да се направи убедлива разлика помеѓу нивоата на анализа. Според Калдор, аналитичарите кои го анализираат пост-воениот конфликт од 1991 година неможат да направат разлика помеѓу: „Што е тоа приватно и што е јавно, државно и недржавно, формално и неформално, помеѓу тоа што е направено од политички, а што од економски мотиви“.²⁵⁴

Фокусирањето единствено на врската која што се развила помеѓу тероризмот и транснационалниот организиран криминал е значајна, затоа што го зема во предвид губитокот на идеолошката мотивираност во врска со поствоениот конфликт на Студената војна и слабата економска и политичка мотивација за насилството.²⁵⁵ Значајно е да се потенцира и постоењето „феномен на сива област“, особено во територии кои се вон државна контрола. „Сива област“ се однесува на неспособноста да се оддели прецизно природата на заканата било да е криминална, идеолошка или пак само насилство

²⁵⁴ Mary Kaldor, *New and Old Wars: Organised Violence in a Global Era*, Stanford, California: Stanford University Press, 1999, 2.

²⁵⁵ Steven Metz, *The Future of Insurgency, Strategic Studies Working Paper*, U. S. Army War College, Carlisle Barracks, PA, 1993.

без причина.²⁵⁶

Во контекст на современата безбедносна средина, бројни точки во врската помеѓу организираниот криминал и тероризам може да се изолираат, и секоја со намера да се нагласи развојот на природата на безбедноста. Криминално-терористичкиот модел може да се анализира низ призма на континуираност, затоа што може да се следи минатиот, сегашниот и потенцијалниот иден развој на безбедносните закани. Исто така алудира на фактот дека една група може да се движи нагоре и надолу по скалата во зависност од средината во која што функционира. Најнестабилната и најопасната точка во криминално-терористичкиот модел е точката на потпората каде што криминалните и политичките мотиви полека се спојуваат и се претставени преку активностите на една група. Она што овој модел првично го покажува е дека најчестите разлики кои се идентификуваат помеѓу транснационалниот организиран криминал се во моментот напуштени.

При проценката на современите безбедносни закани, реалност е дека станало доста тешко да се направи разлика помеѓу политички и криминални мотиви. Таквите разлики кои што постоеле помеѓу организираниот криминал и тероризам брзо се губат. Неколку терористички и криминални организации веќе се потпираат на истата глобална инфраструктура за нивните незаконски маневри, го искористуваат кршењето на авторитетот и засилувањето во државите под опсада, и бараат зголемување на уделот во добивката генерирана од трговијата со наркотици и друг вид на криминал. Било да се платеници изнајмени да ја извршуваат наредбата на нарко босовите или од терористичките лидери, командосите делат ист мотив при примената на насилството-а тоа е заработката.²⁵⁷

Ако се земе ова за почетна позиција криминално-терористичкиот модел во неговата основна форма може да се илустрира на следниот начин:

²⁵⁶ Max Manwaring (ed), *Grey Area Phenomenon: Confronting the New World Disorder*, Boulder, CO: Westview Press, 1993.

²⁵⁷ Glenn E Schweitzer, *A Faceless Enemy: the origins of modern terrorism*, Cambridge, Massachusetts: Perseus Publishing, 2002, 288.

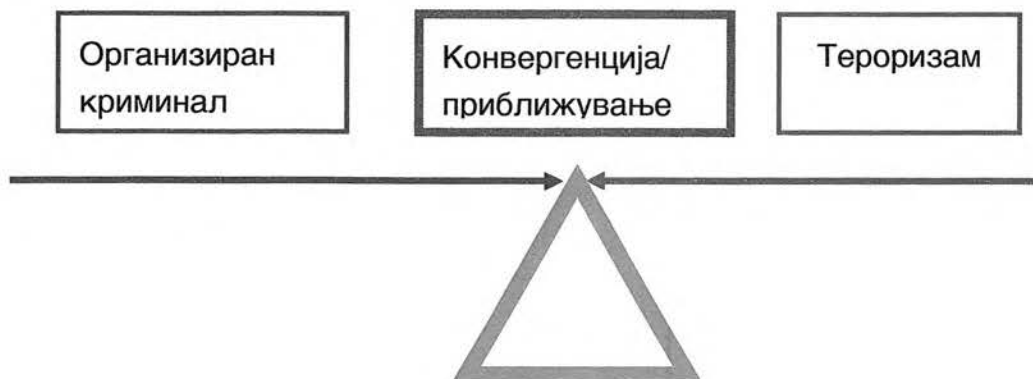

Дијаграм А: Криминален-терористички модел

Како што е претставено на дијаграмот А, транснационалниот организиран криминал и тероризам егзистираат на спротивни страни во спектар на закани кој се базира на мотивација. Традиционално организираниот криминал е мотивиран од зголемување на профитот, додека тероризмот во главно бил мотивиран од политички причини. Поставени на спротивни краеви на еден спектар на мотиви, мотивацијата е таа која ги придвижува двата феномени и според тоа способна е да се соедини во централна точка. Транснационалниот организиран криминал е поставен на лево, а традиционалниот тероризам на десно и секој од нив држи различна и посебна позиција. При потпората лежи точката на „конвергирање“ каде што едно битие истовремено покажува криминални и терористички карактеристики. Врската помеѓу организираниот криминал и тероризам, е многу посложена отколку што е претставена на дијаграмот А. При проценување на врската која што настанала помеѓу криминално и политички мотивираните групи, видливи се седум компоненти долж моделот како што е претставено преку дијаграмот Б. Овие компоненти, сепак, може да бидат поделени на четири главни групи: сојузи (1), оперативни мотиви (2), конвергирање (3), и синдром на „црн отвор“ (4).

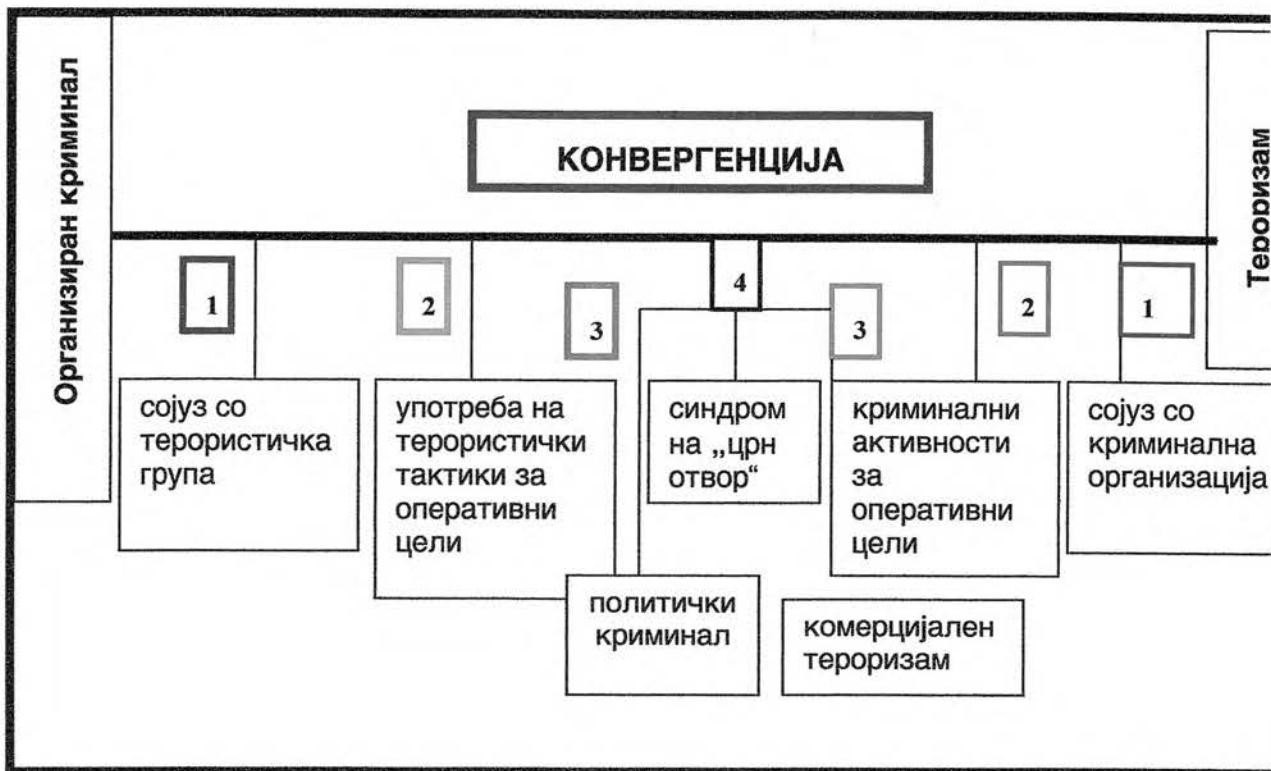

Дијаграм Б: Криминален-терористички континуитет²⁵⁸

Компонентите од еден до три прецизно ја илустрираат врската која што постои помеѓу организираниот криминал и тероризмот како концепт. Иако првата компонента нагласува сценарија каде што две различни страни се спојуваат, додека компонентите два и три рефлектираат два степени на припојување на организиран криминал и тероризам во една целина. Втората компонента се базира на припојување на тактиките во единствена целина, додека третата компонента се базира на присвојување на сите поврзани групни фактори, вклучувајќи организациона динамика, тактика, мотивациони пориви и составот на членството. Четвртата компонента, од друга страна, ја претставува средината која се создава кога нагласеното припојување во компонентата три ќе успее. Синдромот на „црн отвор“, поддржан од постоењето на слабите држави, го обезбедува продолжувањето на најсложениот однос помеѓу организираниот криминал и тероризмот и конечно преземање на територијалната контрола.

²⁵⁸ Види пошироко во: Tamara Makarenko, The Crime–Terror Continuum: Tracing the Interplay between Transnational Organised Crime and Terrorism, *Global Crime*, Vol. 6, No. 1, February 2004, Routledge Taylor & Francis Group, 129–145.

11.1. Прва компонента: Формирање на сојузи

Првото ниво на поврзаност кое што постои помеѓу организираниот криминал и тероризам е сојузот. Како што е претставено на дијаграмот Б, сојузи постојат на двата краја на спектарот на криминално-терористичкиот модел: криминалните групи кои формираат сојузи со терористичките организации и терористичките групи кои сакаат да формираат сојузи со криминалните организации. Природата на сојузите помеѓу групите варира, и може да вклучи непостојани, долгорочни и краткорочни врски. Понатаму, сојузите вклучуваат врски формирани поради различни причини како што се барање на експертско познавање (на пр. перење на пари, фалсификување на документи или изработка на бомби) или оперативна поддршка (на пр. пристап до криумчарски канали). Во многу аспекти формирањето на сојузи е сродно со врските кои се развиваат во легалните бизнис средини. Тие може да се карактеризираат како практични, во смисла на пари и време, ефикасни и од интерес сè додека се бара за да се исполни специфична цел. „Соработката со терористите може да има значајни придонеси за организираниот криминал преку дестабилизирање на полициските структури, потценување на законодавството и ограничување на можностите за меѓународна соработка“.²⁵⁹

Во прилог на релативно отворените сојузи кои се базираат на провизија на специфичните услуги, пософистицирани врски произлегле помеѓу криминалните и терористичките групи. Ова е најдобро претставено преку интернационалните криумчарски операции (мрежна поврзаност) која што придвижува различни активности од илегална трговија со наркотици и оружје до трговија со луѓе помеѓу држави и континенти. На пример, Исламското движење во Узбекистан (ИДУ) формирало стратегиска врска со Авганистанската мафија со дрога и криминалните групи од Централна Азија за да обезбеди сигурна достава на хероин помеѓу Авганистан и

²⁵⁹ Louise Shelley, *Identifying, Counting and Categorizing Transnational Organised Crime*, *Transnational Organised Crime*, vol. 5, no.1, Spring 1999, 12-13.

Руската Федерација како и Кавказ. Исто така се верува дека милитантите поврзани со Ал Каеда развиле врски со босанските криминални организации за да се воспостави канал за тргување со авганистански хероин во Европа преку Балканот.²⁶⁰

Слична врска се забележува на Балканот помеѓу Албанската мафија и Ослободителната Армија на Косово-ОВК пред и за време на конфликтот во Косово. После падот на албанската влада во 1997 година, албанската мафија го обезбедила својот авторитет преку тргувањето со хероин преку каналите на Балканот. Во приближно исто време, ОВК се формирала за да бара независност од Србија. Како што е забележано во извештајот објавен во Вашингтон Тајмс, специфична врска се развила помеѓу политичкото крило на ОВК, КЗК и албанските криминални групи за тргување со хероин. Овие врски оттука „обезбедиле погодно тло за договори“: профитот од картелите во Приштина се проценува во неколку десетици милиони американски долари, кои биле упатени во ОВК каде што во основа биле употребени за купување на оружје, поточно договори дрога-за оружје.²⁶¹ Како албанската мафија така и ОВК се сметаат за хибридни групи кои имаат почетоци во активностите од 1990-тите.

Како што е претставено во примерите дадени погоре, во најголема мера, врските кои што се развиле помеѓу организираниот криминал и тероризмот се изолирани во специфични географски региони. Ова укажува на тоа дека е во интерес на криминалните и терористичките групи, без разлика дали се лоцирани во нестабилни региони да формираат сојузи за да осигураат средина која е погодна за одржување и спроведување на нивните потреби. Политичката нестабилност е во интерес на терористите поради тоа што ја обезвреднува легитимноста на владата во очите на општеството-публика од која терористите бараат поддршка. Политичката нестабилност е исто така во интерес на криминалните групи кои сакаат да ги зголемат своите криминални активности. Ова особено се однесува на групи кои се вмешани во бројни тргувања со илегални

²⁶⁰ Kurt Eichenwald, A Nation Challenged: the Money, *The New York Times*, 10 December 2001.

²⁶¹ KLA Buys Arms with Illicit Funds, *The Washington Times*, 04 June 1999.

добра.

Сојузите имаат вродена конституција да претставуваат поголема закана за безбедноста отколку транснационалниот организиран криминал и тероризмот како независни феномени. „Економската и воената моќ на сојузот, е еднаква или поголема од моќта на голем број нации и држави во светот. Овој сојуз има исто така и друга предност. Овие групи имаат релативно еднолична структура и софистицирани и комуникациски системи кои што кога ќе се комбинираат, создаваат механизам кој што е значително поефикасен и поуспешен отколку кој било друг бавен бирократски или хиерархиски владин систем. Оваа организациона предност е главен извор на моќ по самата себе“.²⁶²

И покрај постоењето на сојузи помеѓу организираниот криминал и терористичките групи, како и оперативната улога која тие ја имале во минатото, ваквите групи кога ќе можат ќе избегнуваат формирање на сојузи. Наместо тоа, во 1990-ите било јасно дека криминалните и терористичките групи барале да ги „преобразат своите структури и организации во нетрадиционална, финансиска или политичка улога наместо да соработуваат со групи кои се вклучени во истите активности“.²⁶³ Првичната причина за стелување на сопствени способности е за да се обезбеди организациона безбедност, и да се обезбедат организационите операции. На тој начин, криминалните и терористичките групи може да ги избегнат неразделивите проблеми кои се присутни во сите сојузи, вклучувајќи: разлики во приоритетите и стратегиите; недоверба; опасноста од дезертирање и закана на сојузот од конкуренција.²⁶⁴

²⁶² Max Manwaring, *Grey Area Phenomenon: Confronting the New World Disorder*, Boulder: Westview Press, 1993, 8.

²⁶³ Chris Dishman, Terrorism, Crime and Transformation, *Studies in Conflict and Terrorism*, vol. 24, 2001, 48.

²⁶⁴ Phil Williams, *Criminal Cooperation: trends and patterns*, Jane's Conference on Transnational Organised Crime, 20-21 September 2000.

11.2. Втора компонента: Организираниот криминал и тероризам како оперативни алатки

Оперативните групи кои го користат тероризмот како оперативна алатка и терористичките групи кои земаат учество во криминалните активности како оперативна алатка ја сочинуваат втората компонента на криминално-терористичкиот модел. Иако употребата на терористички тактики може да се бара во историјата на организираниот криминал, како генерализација терористичката вмешаност во организираниот криминал за обезбедување на профит за понатамошно функционирање не се разгледувало сериозно се до 1990-тите.²⁶⁵ Ерата после Студената војна предизвикала промена на оперативните цели на многу криминални и терористички групи. Како резултат, криминалните групи сè повеќе земале учество во политички активности во напор да се изманипулира со оперативните услови претставени во зголемениот број на ослабнати држави; додека терористичките групи во голема мера се фокусирале на криминалните активности за замена на изгубената финансиска поддршка од државните спонзори.

Традиционалните криминални организации и неколку транснационални групи постојано се користат со терористички тактики се цел да ги исполнат нивните специфични операциони цели. Иако, одвреме навреме овие групи се навидум вмешани во политиката, важно е да се напомене дека нивната *status quo* позиција не се променила, туку тие само ја обезбедуваат својата оперативна средина. Криминалните организации користат „селективно и калибрирано насилство за уништување на конкурентите или кон службите за борба со наркотици кои претставуваат закана. Како такви, насилен напад од страна на транснационалниот организиран криминал е со специфична цел анти-избирачки наместо националната или меѓународната јавност, и не е поврзан со политички реторики“.²⁶⁶

²⁶⁵ Исклучок се криминалните операции извршени од страна на Ирската Републиканска Армија (ИРА) во 1970-те и 1980-те како извори на финансирање.

²⁶⁶ Patrick Clawson and Lee Rensselaer, *The Andean Cocaine Industry*, New York: St Martin's Press, 1996, 51.

И покрај помошните терористички тактики, како што се бомбашки напади и атентати, основниот мотив на овие групи останува да биде илегалното зголемување на профит.

Терористичките тактики се употребени од мафијата за да се „соборат акциите против мафијата и законодавните потези, додека бомбашките напади се наменети со цел отворено да ја предизвикаат политичката елита и да испратат порака на идната власт“.²⁶⁷ Мафијата која е вмешана во тероризам-компатибилна со било која традиционална терористичка група го користи тероризмот како тактичка алатка за да „присили владина попустливост“, и да овозможи преговори.²⁶⁸ Од аспект на криминално-терористичкиот модел, мафијата може едноставно да се оцени како ентитет кој природно бара моќ и кој во момент дејствува од внатрешноста на самите институции, а во истиот момент се бори со овие институции. Тоа е организација која што вешто менува позиции од ред и неред, со цел да ја зголеми сопствената сфера на владеење.²⁶⁹

Слично со криминалните групи кои се вмешани во тероризам, многу терористички групи постанале добро упатени во спроведувањето на криминалните операции. Како одговор на елиминацијата на државната поддршка по завршувањето на Студената војна, криминалот беше најпрагматичен пат до успех за да се обезбедат финансии за понатамошни терористички акции/напади. Терористите кои се вклучуваат во криминални активности ги користат незаконските добиени пари единствено како средство за ефективно постигнување на политички цели“.²⁷⁰

Нелегалната трговија со дрога е најчестата криминална активност во која терористичките групи се вклучуваат. Сепак, тие се исто така вмешани и во голем број други криминални активности како што се проневери и трговија со луѓе. Финансиската мрежа на Ал

²⁶⁷ Sebastyen Gorka, *The New Threat of Organised Crime and Terrorism, Jane's Terrorism and Security Monitor*, 2000.

²⁶⁸ Chris Dishman, *Terrorism, Crime and Transformation, Studies in Conflict and Terrorism*, vol. 24, 2001, 47.

²⁶⁹ Renate Siebert, *Mafia and Anti-Mafia, Concepts and Individuals*, Paper presented at the 29th ECPR Joint Sessions of Workshops, 6-11 April 2001, Grenoble, France, 2.

²⁷⁰ Chris Dishman, *Terrorism, Crime and Transformation, Studies in Conflict and Terrorism*, vol. 24, 2001, 47.

Каеда во Европа, под доминација на Алжирци, е во голема мера подложна на проневери со кредитни картички. Проценките и информациите добиени од безбедносни и разузнавачки агенции индицираат дека скоро милиони долари месечно биле собирани од овие алтернативни криминални извори.²⁷¹ Европските безбедносни агенции признале дека гонењето на терористите вмешани во проневери со кредитни картички е тешка задача поради тоа што кадрите на Ал Каеда постојано се обучуваат и учат нови техники за избегнување на откривањето, илустрирајќи до која мера Ал Каеда успева да ги изманипулира процесите на глобализацијата и до која мера е развиена нејзината мрежна организација.

11.3. Трета компонента: Теорија на конвергенција

Криминалните и терористичките групи ги комбинираат економските и политичките способности во деведесетите години кога станало јасно дека многу групи ја изгубиле почетната мотивација и цели. Според тоа, на почетокот на дваесет и првиот век постепено пораснал бројот на групи кои ги поседувале карактеристиките на транснационалниот организиран криминал и тероризам. Понатаму, во проценувањето на развојот на овие хибридни организации, очигледно е дека мотивацијата, организацијата и операциите на криминалните и терористичките групи исто така се соединиле и на тој начин тешко е да се направи аналитичка разлика помеѓу двата феномени.

Теоријата за конвергирање се однесува особено на идејата дека криминалните и терористичките организации може да се спојат во еден единствен ентитет кој на почетокот поседува карактеристики на две групи симултано, но има потенцијал да се трансформира себе си во ентитет кој е поставен на спротивниот крај од криминално-терористичкиот континуитет од кој тој започнал. Трансформацијата според тоа се јавува во тој степен што крајните цели и мотиви на организацијата всушност се сменети. Во овие случаи, групите веќе не ги задржуваат елементите кои ги дефинираат и ги одредуваат како

²⁷¹ Rohan Gunaratna, *Inside al-Qaeda: Global Networks of Terror*, London:Hurst & Company, 2002.

политички или криминални групи.²⁷²

Во еден труд напишан за заканите за „сивата област“ објаснувањето на Хавиер Руфер за новиот светски неред кој што произлегува после крајот на Студената војна ја дообјаснува оваа точка. Користејќи ја аналогијата на Карл Маркс дека „револуцијата е лонец вода на оган“, Руфер напишал: Се додека не ја достигне точката на вриење, водата се менува во степени. Еднаш штом достигне 100 степени и настане пареа, се менува и ја менува природата. Во однос на бунт или вооружена побуна, револуцијата претставува промена во природата, а не степен на општествена државно-политичка реалност. Истото тоа важи и за новите закани. Крајот на двојниот поредок предизвикал промена на државата домаќин на организациите и групите кои биле единствено терористички или криминални. Со други зборови, тие ненадејно се претвориле од машини во форми на живот, просто оживеале.

Според Руфер „машините“ претставуваат стратегиско ниво на насилство извршено од недржавни учесници кои биле спонзорирани и според тоа под потполна контрола на државните учесници. Иако многу од терористичките групи кои дејствувале за време на Студената војна може да се класифицираат како „машини“ поради тоа што зависат од државата во целост. „Живите форми“ од друга страна, се комплексни ентитети кои тешко се идентификуваат, разбираат и дефинираат внатре во неадекватно истражени територии и движења. Овие ентитети/субјекти го опфаќаат поимот „конвергираны заканы“.²⁷³

Во својата најосновна форма, тезата на конвергирање вклучува две независни, а сепак поврзани компоненти. Први се криминалните групи кои покажуваат политичка мотивираност; втори се терористичките групи кои се подеднакво заинтересирани за криминален профит, но во крајна цел ги користат политичките (идеолошки) реторики како фасада за извршените чисто криминални активности. Тука директно се имплицира на тоа дека идеолошката

²⁷² Chris Dishman, *Terrorism, Crime and Transformation*, *Studies in Conflict and Terrorism*, vol. 24, 2001, 48.

²⁷³ Xavier Raufer, *New World Disorder, New Terrorisms: New Threats for Europe and the Western World*, *Terrorism and Political Violence*, vol. 11, no. 4, Winter 1999, 36.

реторика може да стане фасада за криминалните активности и за тоа дека овие групи веќе не треба да се сметаат за терористички туку треба да се сметаат за криминални групи. Во контекст на оваа теза, важно е да се запомни дека групите се способни за движење нагоре и надолу долж криминално-теророристичкиот модел и во зависност од средината во која тие дејствуваат тие се исто така способни да се трансформираат. Поврзана цел за воведување на криминално-терористичкиот модел е познавањето и постепено давање на приоритет на потребата за разбирање на динамиката на промени на терористичките и криминалните групи со нивното доаѓање во средината.

Со разбирање како групите ја манипулираат криминалната и политичката природа во различни услови, ќе им помогне на креаторите на политиката да ги лоцираат слабите и силните страни на групата. Ова истото важи и за криминалниот тероризам. Спорно е дали криминалните терористички групи треба да се наречат со едно име терористи, затоа што тоа би ја занемарило хибридната природа на оваа закана. И покрај тоа што во најголема мера се фокусираат на придобивка на нелегален профит, овие групи сепак зависат од употребата на терористички тактики за да ги обезбедат своите криминални позиции. Ова значи дека за да се разбере развојот на овие ентитети, мора да се земат во предвид и да се анализираат заеднички криминалните и политичките аспекти.

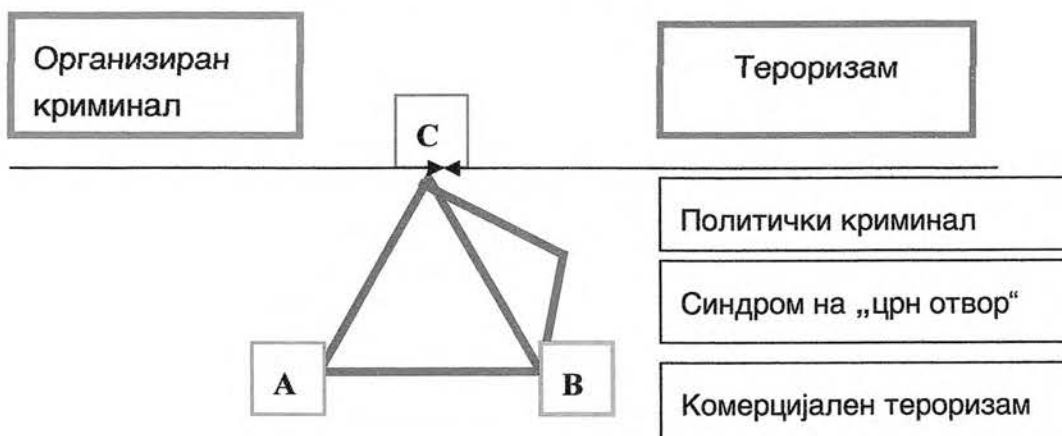

Дијаграм В: Конвергенција на заканите

I) Првата категорија од теоријата на конвергирање може понатаму да биде поделена на два дела. Првиот дел, вклучува групи кои се користат со терористички тактики за да дојдат до ниво без да го нарушат судскиот систем или да се обидат да ја блокираат анти-криминалната легислатива (која што е заедничка тактика која го потпомага организираниот криминал со цел да ги обезбеди неговите операции). Наместо тоа, тие се засегнати со здобивање на политичка контрола преку директна вмешаност во политичките процеси и институции на државата. Вториот дел, вклучува криминални организации кои што иницијално го користат тероризмот за да создадат монопол над приносните економски државни сектори. Преку контролирањето на економските сектори вклучувајќи ги и природните стратегиски извори и финансиските институции, овие ентитети имаат крајна цел да се здобијат со политичка контрола над самата држава. Ова се базира на спогодбата според која во современиот свет доминира динамичниот слободен економски пазар и економската моќ е очигледно предуслов за политичка моќ; а аналогно на тоа политичката моќ ги одржува во живот организациите и нивните активности, било да се тоа криминални и/или политички. Во оваа ситуација потребно е потполно детерминирање дали криминалните банди наводно се вмешани во криминал за лична корист или пак тие криминални активности се во склоп на политичкото насилство.²⁷⁴

II) Втората компонента на теоријата на конвергирање се однесува на терористичките групи кои постанале толку ангажирани со нивната вмешаност во криминални активности кои што тие воглавно ги одржуваат под фасадата на политичка реторика. Се зацврстува доказот кој што покажува дека и покрај зголемената вклученост во криминални активности, терористичките групи ја одржуваат јавната фасада поддржана со реторика и изјави, но под неа тие веќе се трансформирале во различен вид на група со различни крајни цели.²⁷⁵ Ваквите терористички групи кои веќе не се водат според политичка

²⁷⁴ Ronald Crelinsten, *Countering the New Terrorism: Implications for Strategy*, in Lesser and Hoffman, et al. (eds), 1999, 85.

²⁷⁵ Chris Dishman, *Terrorism, Crime and Transformation*, *Studies in Conflict and Terrorism*, vol. 24, 2001, 48.

агенда туку според криминални цели, сепак продолжуваат да користат терористички тактики од две главни причини.

Првата е да ги држат владата и законодавните власти фокусирани на политичките причини и проблеми, наместо да започнуваат криминални истраги. Засновано на генерална опсервација изгледа дека владата е поефикасна во борбата против криминалот отколку во борбата против тероризмот и на ова се гледа како на важна предност.

Второ, терористичките тактики продолжуваат да се употребуваат како алатка за овие групи да се докажат себе си помеѓу ривалните криминални групи. Понатаму, со одржување на нивната политичка компонента како дел од сликата пред јавноста, овие терористички групи се способни да ги манипулираат терористичките мрежи за поддршка. На пример, тие продолжуваат да се фокусираат на политичките жалби (комбинирани со финансиски награди) со цел да привлечат регрути-обезбедувајќи оправдување за она што нормално би било квалификувано за криминално дело. Постепено фокусирајќи се на криминални и политички цели, овие групи се способни да користат две групи на мрежи кои што им дозволуваат да го пренасочат фокусот од една примена на тероризам на друга, или пак да продолжат да применуваат повеќе истовремено.²⁷⁶

Најголемата поединечна закана за меѓународната безбедност е претставена на потпорната компонента на моделот-идентификувана како „црн отвор“. Токму тука настанува спојувањето на криминалните и политичките мотиви на една група и со тоа се дозволува таа група постепено да се здобие со економска моќ и политичка контрола над државата. Доколку дојде до оваа состојба постојат две можни средини кои може да се појават.

Прво, ваквиот „црн отвор“ може да предизвика пропаѓање на државите како што се Авганистан, Сиера Леоне, Сомалија и Либерерија, во кои недостига централна власт и имаат карактеристики на анархија.

²⁷⁶ Ian Lesser et al, *Countering the New Terrorism*, Santa Monica: Rand Publications, 1999, 98.

Второ, „црниот отвор“ може да произведе криминални држави како што се Северна Кореја, Мијанмар, како и Руската Федерација. Користејќи терористички активности да ја одржат нивната моќ и контрола над овие држави, владината елита на овие држави ја користи својата официјална позиција за да земе учество во продуктивните нелегални активности за лично богатење или за да креира територијален безбедносен рај за другите транснационални криминални организации.

Карактеристично за појавата на синдромот на „црн отвор“ е слаба или пропадната држава каде што владината власт, легитимност и територијална контрола не постои или е во голема мера фрагментирана. Според тоа различни компоненти на една држава (на пр. економски или политички системи, легитимен монопол над моќта на насилството) ќе станат ранливи на релативната моќ на комерцијалните терористички и криминални групи.

11.3.1. Политички криминал

Првата закана вклучена во теоријата за конвергирање е политичкиот криминал. Политичкиот криминал се однесува на ситуации во кои криминалните организации во прилог на ангажирањето во криминалните активности бараат политички цели преку употребата на тероризам. Според тоа, политичките криминални групи постепено покажуваат карактеристики на транснационален организиран криминал и на терористички ентитети. Неопходни се нови начини на размислување за актуелната закана која ја предизвикуваат и затоа е погрешно овие групи да се идентификуваат како единствено криминални или единствено терористички.

Многу аналитичари продолжуваат да докажуваат дека криминалните организации се потполно мотивирани од економска добивка. Иако овој заклучок може да се примени за традиционални криминални групи кои што оперираат денес во светот денес-како што се Јапонската јакуза и Кинеските тријади-ваквиот насочен аргумент неуспева да ја спознае појавата на транснационалниот организиран

криминал и развојот на меѓународната безбедносна средина. Под влијание на динамиката на глобализацијата на крајот на Студената војна, расте бројот на криминалните организации кои прераснале во нови ентитети. Овие групи понатаму се адаптирале на средината-пост 1991-та кога се трансформирале нивните структури, стратегии и активности. Овие подоцнежни промени на карактеристиките на транснационалните криминални групи кои на многу начини создаваат хибридни ентитети, постепено бараат криминални и политички цели преку употребата на тероризам. Овие групи може да се разликуваат од транснационалниот организиран криминал воглавно според специфичното именување како политичко-криминални организации.

Структурално, политичко-криминалните организации наликуваат на традиционалните терористички групи поради тоа што и тие се организирани во ќелии и се мрежно поврзани. Како одговор на меѓународната средина која што преовладува, овие групи веќе не се хиерархиски туку се нехиерархиски и децентрализирани и постои проток во нивната организација.²⁷⁷

Следниот проблем, од безбедносен аспект, е поврзан со динамичната структура на организираните криминални групи. Имено, организационата структура на традиционалните криминални организации се заснова на пирамидален поредок со строга хиерархија и поделба на должностите.²⁷⁸ Со тек на време се случува структурални промени: од една голема „пирамида“ сега постојат повеќе мали „пирамиди“ кои меѓусебно се поврзани со заеднички интереси. Претходниот поредок е заменет со хоризонтален. Промените произлегуваат од спроведените мерки за искоренување на криминалот и потребата за развој на внатрешни структури кои најмногу одговараат на конкретните криминални активности. Како резултат, водството е лесно заменливо, овозможувајќи групите да ги исполнат своите цели во иднина. Делумно поради нехиерархиската природа, политичко-криминалните организации се особено

²⁷⁷ Mark Galeotti, *Globalising Crime: Networks and Alliances in 21st Century Underworld*, *Cross Border Control Issue* 14 (2000), 35.

²⁷⁸ За организацијата и структурата на криминалните организации од типот Мафија пошироко во: Мићо Бошковиќ, *Организовани криминалитет* (други део), Полицијска академија, Београд, 1998, 103.

флексибилни и професионални во нивните операции. Овој професионализам води кон поуспешно и поефикасно експлоатирање на економскиот и политичкиот развој во бројни држави особено во послабите држави. На пример, тие ги искористуваат грешките во законодавниот, банкарскиот и даночниот систем не само за да најдат нови криминални можности, туку и за да лоцираат финансиски и физички безбедни зони. Желбата за безбедна и сигурна зона која постепено создава камен темелник за политичко-криминалните организации се фокусира на политички цели. Обезбедувањето на политичка моќ во една држава постанало ефективен пат кој неизбежно води кон приносни криминални бизниси кои ги заобиколуваат методите и службите на националната безбедност.

Второто сценарио кое обезбедило движечка сила за политичко-криминалните организации да бараат политички цели, произлегува од спорот дека економската и политичката моќ се неделливи. Овие организации се хибриди од проста причина што членството се заснова историски на финансии поврзано со политичка моќ и обратно. Оваа ситуација е најочигледна во поранешниот Советски Сојуз и во многу Афрички држави. Некои од најмоќните криминални организации кои што произлегле од Руската Федерација во 1990-тите години, на пример, ги вклучуваат истите луѓе кои имале важни позиции во Комунистичката Партија на Советскиот Сојуз. Како поранешни официјални лица на Комунистичката Партија, овие индивидуи се разбира продолжиле да ја поврзуваат политичката моќ со економска корист.

Како резултат, политичко-криминалните организации ги реализираат своите криминални и политички стратегии во тандем за да создадат средина која што некогаш била поврзувана само со терористи со цел да го скршат или уништат чувството на социјална и политичка рамнотежа во земјата.²⁷⁹ Преку успешното создавање на ваква клима, овие организации може да продолжат во градењето на алтернативни или паралелни влади. Организираниот криминал во

²⁷⁹ Christopher C Harmon, Five Strategies of Terrorism, *Small Wars and Insurgencies*, Vol. 12, No. 3, Autumn 2001, 54.

Русија и во Албанија јасно е дека има цел да мобилизира доволно моќ за да се спротивстави на државата, и мора своите организации од чисто криминални (што пројавува одбивност кај јавноста) да ги трансформира и да додаде елемент на политички протест.²⁸⁰ Коментирајќи само на растот на албанската мафија, службените лица од Интерпол ја нарекле „хибридна група“ поради тоа што нивните активности индицираат длабока сроденост на политичките и криминалните активности.²⁸¹

Криминализацијата на политиката не е нов феномен, и посебен за Балканот. Многу земји се соочуваат со проблемот кога поединци со криминални досиеја стануваат избрани, или со политичари кои стануваат корумпирани во текот на нивниот мандат. Веројатно, за Балканот е карактеристично дека често пати криминалните активности се маскирани со етно–национализам како вулгарна форма на квази–патриотизмот. Во такви општества борбата против криминалот може лесно да здобие етничка конотација и да се трансформира во политичката циркулација. Отворениот конфликт станува неизбежен во моментот кога криминализираната политика наоѓа состојба на итност како идеално време за воено профитерство.²⁸²

Организираниот криминал не може да се развива без претходно корумпирање на политичкиот систем. Потребата да се корумпира политичкиот систем е толку очигледна што некои аналитичари ја застапуваат тезата дека организираниот криминал, всушност, се развива од традиционалната структура на комерцијално мотивираниот криминал кон т.н. воен ентитет против државата, чија основна цел е да ја принуди, подмити, кооптира или насилно да ја

²⁸⁰ Steven Metz, *The Future of Insurgency*, Strategic Studies Institute, U. S. Army War College Working Paper, 10 December 1993.

²⁸¹ Ralf Mutschke, Assistant Director, Criminal Intelligence Directorate, International Criminal Police Organisation, *The Threat Posed by Organised Crime, International Drug Trafficking and Terrorism*, Written testimony to the General Secretariat Hearing of the Committee on the Judiciary Subcommittee on Crime, 13 December 2000.

²⁸² Biljana Vankovska, *The Impact of conflict and Corruption on Macedonia's Civil-Military Relations*, in Born Hans (ed), *Civil-military relations in Europe: Learning from crisis and institutional change*, Routledge, Taylor & Francis Group, UK, 2006, 48-61.

освои државата за непречена криминална трговија.²⁸³ Според тоа сфаќање, криминалната организација на новите генерации се состои од „полуполитички, полукриминални сили како доминантни закани за безбедноста“. Криминалната организација „цвета“ во глобалниот амбиент на неуспешни држави, во кои преовладуваат условите „ниту војна–ниту мир“.²⁸⁴ Криминализацијата на политиката во претконфликтниот период во Р. Македонија водеше директно кон политизација на криминалот во постконфликтниот период.²⁸⁵

Политичко–криминалната поврзаност, згуснувањето и соединувањето на политичката и криминалната моќ, сè повеќе достигнува до највисоките нивоа на многу нации–држави. Организираните криминални групи развија врски за соработување со државните авторитети со цел да добијат пристап и да ги искористат за свои цели, политичките, економските и социјалните механизми на државата. Да ја зголемат безбедноста на своите операции, тие исто така се обидуваат да развијат договори/спогодби со локалните и/или национални политички и легални авторитети. Додека, државните авторитети настојуваат да воспостават контакти за соработка со криминалните елементи од различни причини како што се личните бенефиции, обезбедување гласови, пари, или контрола на непријателите.²⁸⁶

Може да се дојде до заклучок дека политичкиот криминал е таква моќна закана по националната безбедност поради соучеството на државните структури во организираните криминални активности. Политичкиот криминал се инфилтрира во владата, ги присвојува државните функции, и подоцна го неутрализира владеењето на правото. Најпосле ги поткопува/ослабува демократските институции, безбедноста и структурите за спроведување на законот и го оневозможува преминот кон слободна пазарна економија.

²⁸³ Robert J Bunker, *Challenging the United States Symmetrically and Asymmetrically: Can America Be Defeated?*, US Army War College's Ninth Annual Strategy Conference, April 1998.

²⁸⁴ Robert J Bunker and John P. Sullivan, *Cartel Evolution: Potentials and Consequences, Transnational organized Crime*, vo.4, no. 2, 1998, 57.

²⁸⁵ Biljana Vankovska, *The Impact of conflict and Corruption on Macedonia's Civil-Military Relations*, in Born Hans (ed), *Civil-military relations in Europe: Learning from crisis and institutional change*, Routledge, Taylor & Francis Group, UK, 2006, 48-61.

²⁸⁶ Howard Abadinsky, *Organized crime*, 6th ed., Nelson-Hall, Chicago, 2000.

11.3.2. Комерцијален тероризам

Вториот дел на теоријата на конвергирање е наречен комерцијален тероризам. Комерцијалниот тероризам претежно се однесува на ситуации во кои традиционалните терористички групи се иницијално вмешани во криминални активности за да обезбедат спонзорство за своите операции.

Домашни:	индивидуални и корпоративни, доброволен придонес или присилна изнуда
Дијаспора:	доброволен придонес или присилна изнуда
Ко-етничка и ко-религиска поддршка:	донации и потпомагање од индивидуи со религиска или етничка сродност
Државно спонзорство:	држави-покровители кои ја охрабруваат терористичката група за ангажирање во непријателска држава
Јавни и приватни донатори и индивидуални финансиери:	поддршка за терористичката благосостојба, општествени и религиозни организации
Криминал и транснационален организиран криминал:	измами, незаконско производство и трговија со наркотици, фалсификување на документи, шверц, киднапирање за откуп, вооружен грабеж, перење на пари, рекет, трговија и криумчарење со луѓе
Инвестирање и легитимен бизнис:	заработените пари се употребуваат за основање на претпријатија кои се ангажираат за финансирање на тероризам
Невладини организации и општествени организации:	терористичките организации поставуваат истакнати организации, кои примаат парични средства од сестринските НВО во други земји или инфилтрираат докажани општествени организации, кои добиваат грантови. ²⁸⁷

Табела: Основни извори на финансирање на терористичките организации

²⁸⁷ Rohan Gunaratna, *The Lifeblood of Terrorist Organizations: Evolving Terrorist Financing Strategies*, in Alex P. Schmid (ed), *Countering Terrorism through International Cooperation*, Milan, ISPAC, 2001, 182-185.

Концептот на комерцијален тероризам ја пополнува празнината во академската литература со истакнување на смислата, дека моќта која ги придвижува терористите се парите.²⁸⁸ Во овој контекст најдобар заклучок е дека тие се борци кои се претвориле во злосторници кои ги присвоиле дрогата, оружјето, нелегалната миграција и дијамантите за свои најдобри пријатели.²⁸⁹

Организиранiot криминал на тој начин станал или

а) примарна грижа на засегнатите терористички групи, или

б) му е даден подеднаков приоритет со политичките цели на групите.

Денес нивната сфера на дејствување постепено почнува да навлегува и во определени сегменти на транснационалниот организиран криминал. Нивните мрежи за поддршка ги вклучуваат истакнати организации, легитимниот бизнис и невладините организации.

Во Колумбија групите за кои еднаш се сметало дека се „непристрасни и идеолошки“ како што се FARC и ELN, ја изгубиле нивната стара револуционерна чистота пренасочувајќи го својот тероризам во нова насока на развој на криминални картели.²⁹⁰ Две групи во Европа изгледа дека следеле слична трансформација како онаа на FARC; Парамилитантните Лојалисти во Северна Ирска (т.е. Алстеровата Одбранбена Асоцијација и Алстеровите Доброволни Сили) и ОБК. Лојалистичките терористички групи во Северна Ирска ни даваат основен пример за мутирање на една терористичка група која вложува многу енергија во спроведување на криминални дејствија мотивирани од профит.²⁹¹

ОБК е терористичка организација која се наоѓа во средина со бројни можности за криминални дејствија. Конфузијата на криминалните и политичките интереси била создадена во членството

²⁸⁸ Glenn E Schweitzer, *A Faceless Enemy: The Origins of Modern Terrorism*, Cambridge, MA: Perseus Publishing, 2002, 33.

²⁸⁹ Alison Jamieson, Transnational Organized Crime: A European Perspective, *Studies in Conflict and Terrorism*, Vol. 24, 2001, 382.

²⁹⁰ Christopher C Harmon, *Terrorism Today*, London: Frank Cass Publishers, 2000, xvii.

²⁹¹ Chris Dishman, Terrorism, Crime and Transformation, *Studies in Conflict and Terrorism*, vol. 24, 2001, 49.

на ОВК и неговиот огранок ОНА.²⁹² Ситуирана во срцето на Балканот кој што е познат по улогата што ја има во транспортот на азиски наркотици до европските пазари, ОВК/ОНА набрзо ја искористила можноста да ги вметне во конфликтот за да стане учесник во криминалните активности. Конфликтот на Балканот поттикнат за да ги создаде условите за распад, прикажува дека до крајот на 1999 година дека ОВК манипулирала со политичката реторика за криминални намери. Како со ограноците на ФАРК и ИРА, така и ОВК/ОНА имала интерес од вооружениот конфликт, главно за да ги обезбеди криумчарските патишта.²⁹³ На пример, Интерпол забележал дека ОВК е главен играч во бизнисот на трговија со оружје и наркотици во доцните 1990-те години, помагајќи го транспортот на дрога вредна две милијарди американски долари во Западна Европа, на годишно ниво.²⁹⁴

Степенот до кој ОВК демонстрира криминално-политичка мотивираност е грубо претставен од страна на Руфер во следниов цитат:

„Непостои такво нешто како бунтовници и милитанти од една страна и албанска мафија од друга страна. Во албанскиот свет, во Албанија и Косово и во деловите од Македонија населени со албанско население има кланови и во тие кланови има мешавина на млади луѓе кои се борат за национално ослободување, млади луѓе кои припаѓаат на мафијата. Апсолутно е невозможно да се разликуваат. Тие ги почитуваат истите кланови, работат по иста логика, споделуваат исти погледи на светот и да се направи разлика помеѓу еден човек кој еден ден тргува со хероин и истиот ден оди да се бори во планините е апсолутно невозможно“.²⁹⁵

²⁹² За повеќе информации за криминално-политичката поврзаност на Балканот видете во: National Security Council, International Crime Threat Assessment, Washington, D. C.: National Security Council, 2000.

²⁹³ National Security Council, International Crime Threat Assessment, Washington, D. C.: National Security Council, 2000.

²⁹⁴ Ralf Mutschke, *The Threat Posed by the Convergence of Organized Crime, Drugs Trafficking and Terrorism*, International Criminal Police Organization Annual Report, Lyons, France, December 2000.

²⁹⁵ Интервју со Xavier Rauffer на Radio Netherlands, 03 August 2001.

На просторот на Косово постојат повеќе видливи нивоа на соработка помеѓу организираните криминални групи и терористички организации, рангирани од едноставни како продавач-купувач-кои вклучуваат релативно мали вложувања со минимално претходно планирање и релативно мало взаемно дејствување помеѓу заинтересираните страни до стратегиски соработки кои опфаќаат долгорочни ангажмани, испораки со голем обем, (пари или наркотици) и формирање на специјализирана инфраструктура за олеснување на овој проток. Соработката помеѓу организираните криминални групи и терористички организации варира во неколку интересни сфери:

- Набавувачки однос
- Бартер размена (која ги вклучува односите во рамки на специфични активности како што е перење на пари, размена на оружје за дрога или нарачани убиства), и
- Заеднички потфат (кога соработка е развиена на систематичен начин за да бидат вклучени и организираните криминални групи).²⁹⁶

Определени терористички тактики претставуваат нивни „специјалитети“ за воспоставување и спроведување на лојалноста во нивните моќни организации. Во определени делови на светот поголемите криминални организации користат определени терористички тактики против законската (легитимната) власт. Овие активности претставуваат опасност за законската власт, идентични со примената на традиционалните форми на тероризам.

Овие примери, односно форми на појавување на комерцијален тероризам во последната деценија на дваесеттиот век во голема мерка ја надминуваат традиционалната дефиниција на тероризмот, ја отсликуваат неговата комплексност, динамичност и интензивност, но и неговата огромна опасност за националната безбедност на државите како и на севкупната меѓународна безбедност.

²⁹⁶ Види пошироко во: Sasa Mitrovic, Uticaj organizovanog kriminala i terorizma na prostoru Kosova i Metohije na bezbednost u Srbiji, Centar za bezbednosne studije, *Revija za bezbednost*, Godina IV, broj 3, 2010, 209-217.

11.3.3. Синдромот на „црн отвор“

Третата и последна компонента на теоријата на конвергирање е синдромот на „црн отвор“, олицетворение на криминално-терористичкиот модел. Овој дел од моделот особено се однесува на ситуациите во кои слабите или пропаднати држави го присилуваат припојувањето помеѓу транснационалниот организиран криминал и тероризмот и во крајна мера создаваат безбедна зона за опстојување на криминално-терористичките групи. Синдромот на „црн отвор“ е проследен со две ситуации: првата, каде примарната мотивација на групите кои се вмешани во граѓански војни произлегува од фокусот на криминалните цели; втората се однесува на појавата на држава која е „црн отвор“-држава која е успешно преземена од хибридна група. Она што овие две сценарија го имаат заедничко и причината зошто совршено ја илустрираат најекстремната точка долж криминално-терористичкиот модел, е тоа дека тие ја откриваат ултимативната опасност на оваа нова безбедносна закана: создавањето или промовирање на услови на граѓанска (или регионална) војна за да се осигура политичката и економската моќ. Држави кои припаѓаат на оваа категорија се Авганистан, Ангола, Мијанмар, Северна Кореја, Сиера Леоне и Таџикистан. Понатаму, области во Пакистан (Северозападната погранична област), Индонезија и Тајланд, каде што владината контрола е многу слаба-тие се исто така во опасност да подлегнат на синдромот на „црн отвор“.

За време на граѓанските војни во поранешна Југославија дојде до раздвојување на т.н. балкански пат на дрогата со зголемена активност на северниот правец преку Бугарија и Унгарија. Јужно од тогашната Југославија се појавува „Албанскиот црн отвор“, како во западните средства на информирање се означува наглото вклучување на албанските организирани криминални групи во транснационалниот организиран криминал. Американскиот Стејт Департмент во извештајот „Меѓународна стратегија за борба против наркотиците“ објавува податок дека повеќе тони хероин влегол во Албанија.

Профитот остварен на криминален начин се „пере“ преку легални активности на просторот на Косово и со основање на компании кои имаат сопствени бизниси, а со тоа парите како профит се вложуваат за купување на оружје и финансирање на терористички активности. Посебно е значајно дека сите организирани криминални групи од просторот на Косово функционираат во повеќе држави, и затоа може да се категоризираат во поимот за транснационално организирано криминално дејствување.

Доказите покажуваат дека динамиката на граѓанската војна се променила исто како и динамиката на традиционално организираниот криминал и тероризам. Тие произлегле од војни кои се воделе за идеолошки и религиозни мотиви па до војни кои потпаднале под контрола на криминални интереси и обезбедувани од терористички тактики. Сè повеќе, преовладуваат граѓанските војни кои започнуваат од политички причини кои мутираат во конфликти со краткотрајни економски добивки. Иако идеологијата и идентитетот се важни за да се разбере конфликтот, сепак тие нецелосно го објаснуваат.²⁹⁷ Крајот на Студената Војна, придружена со намалувањето на поддршката од големите сили, индиректно предизвикува паѓање на моќта на револуционерните политички идеологии кои се стремат од силна идеолошка агенда и се насочуваат кон економски цели.²⁹⁸

Сите валкани вооружени конфликти, а во тој контекст и граѓанските војни најдобро ги водат најлошите криминалци. Дел од овие криминални банди и структури можат да се борат за една од страните во конфликтот, но тие ретко се под целосна контрола на воените командни структури. За таа цел, мошне е тешко да се прогнозира кога овие групи ќе ги следат, а кога ќе се отргнат од контрола на командантите кои формално, односно номинално раководат со нив. Нивната организациска поставеност е таква што тие првенствено се лојални на своите лидери–„команданти“ и на членовите на групата. Тие се многу брутални, непредвидливи и често пати оперираат со неказнетост и непромисленост кон останатите

²⁹⁷ David Keen, *The Economic Functions of Violence in Civil Wars*, International Institute for Strategic Studies, *Adelphi Paper* No. 320, Oxford: Oxford University Press, 1998, 11.

²⁹⁸ *Ibid*, 34.

граѓани и групи во општеството зафатено со пламенот на конфликтот.

Тие вешто се вклучуваат и во трансферот на огромната меѓународна помош наменета за настраданото население. Голем дел од инектираните суми на пари и средства за хуманитарна помош во конфликтните подрачја завршуваат во нивните џебови. Енормно големите суми на финансиски средства кои се стекнуваат на овој начин во граѓанските војни завршуваат во рацете на неколку најопасни криминални групи.²⁹⁹

За споредба со терористичките групи кои ја изгубиле нивната политичка идеологија како резултат на длабоки криминални активности со цел да опстанат, овие групи исто така по се изгледа ги изневериле своите идеологии по секоја цена во интерес на моќта.³⁰⁰

Второто сценарио, од друга страна, се однесува на ситуации каде политичко-криминалните организации или комерцијалните терористички групи го овековечуваат нивниот опстанок, и активности за промовирање на домашна и/или регионална нестабилност. Тероризмот во современи услови може да претставува и „помало средство–оружје“ во реализација на определени криминални–бизнис иницијативи, при разрешувања на разни социјални прашања (тензии), вешто се користат во сите фази на граѓанските конфликти со верски предзнак, во разрешувањето на некои религиозни прашања, во сите фази на определени вооружени бунтови, односно во остварување на целите на традиционалната политика на моќ (политика од позиција на сила).³⁰¹ Иако политичките цели може да играат важна улога во почетната нестабилност, после некое време станува очигледно дека економските мотиви добиваат приоритет. Терористичките тактики се опремени да ги одржат криминалните активности, и може да се

²⁹⁹ Види пошироко во: Митко Котовчевски, Граѓанската војна однатре, *Современа македонска одбрана*, бр.8, декември 2003, 7-19.

³⁰⁰ Предавството на револуционерните идеали не е нов феномен по самиот себе. Лидерите на многу револуционерни движења низ историјата (Француската, Руската) ги изневериле своите идеали во желба за поголема моќ. Она што е спорно тука, е дека нова динамика е додадена на равенката, според која идеолошките групи не се вмешани во државен тероризам само поради власт и моќ, туку и го користат државниот монопол над легалната употреба на сила со цел да профитираат од нелегалните активности, како што се трговијата со дрога и криумчарењето со оружје.

³⁰¹ Митко Котовчевски, *Современ тероризам*, Македонска цивилизација, Скопје, 2003, 377–378.

заклучи дека многу тековни граѓански војни се воглавно украсени од идеолошка реторика за да се здобијат со легитимитет и за да го обезбедат постојаниот прилив на регрути. Се зголемува бројот на докази дека овие недржавни учесници создаваат алтернативни економски и политички структури во отсуство на силна држава. Всушност, криминалните и терористичките групи се во крајна мера способни да го применат нивниот авторитет преку формираните структури на моќ и да ја казнат непослушноста со употреба на сила и да ја наградат послушноста. Преовладувањето на културата на насилство ги потценува обидите за разрешување на конфликти и градење на мир.³⁰²

Празниот вакуум и незаконието во постконфликтното општество уште повеќе го засилуваат бандитството, разбојништвото и другите криминални активности од поголеми размери со што се зголемува општата недоверба (која и така е доведена на најниско ниво) и ги поттикнува сомневањата кои креираат и поттикнуваат нова, поширока тензија во општеството.³⁰³

Елементите на овој дел од синдромот на „црн отвор“ може да се поделат на религиозни и комерцијални ограноци. Религиозните ограноци се сродни со традиционалните револуционери на тој начин што се сложено поврзани со потрагата за идеолошко значење. Врз база на ова објаснување најчистата форма на современите религиозни ограноци е воениот религиозен фундаментализам како што е претставен на Средниот Исток.

Комерцијалните ограноци, од друга страна, го дефинираат своето постоење преку материјални поседи, а не религиозни потреби. Комерцијалните ограноци се опишуваат како раширени одржливи криминални активности со прото-политичка димензија која ја предизвикува безбедноста на државата.³⁰⁴ Во склоп на овие аргументи, може да се сугерира дека овој аспект на синдромот на „црн

³⁰² David Keen, *The Economic Functions of Violence in Civil Wars*, International Institute for Strategic Studies, *Adelphi Paper* No. 320, Oxford: Oxford University Press, 1998.

³⁰³ Митко Котовчевски, Граѓанската војна однатре, *Современа македонска одбрана*, бр.8, декември 2003, 7-19.

³⁰⁴ Steven Metz, *The Future of Insurgency*. Strategic Studies Institute, *U. S. Army War College Working Paper*, 10 December 1993.

отвор“ е природен развој на политичко-криминалните организации или комерцијални криминални групи кои се здобиваат со економска и политичка контрола над делови од територии или на цела држава. Во напорот да се обезбеди средина во која ќе ги спроведуваат криминалните дејствија, овие ентитети може да се обидат да предизвикаат хаос и нестабилност во областите каде што централно дејствуваат. Успешна политичко-криминална организација или комерцијална терористичка група, ја предизвикува легитимноста на државата, и на крајот ја заменува државата во многу области (ако не и сите). Во ваква ситуација, државниот монопол над законската употреба на сила е преземен, суверенитетот на државата е загрозен и улогата на недржавните учесници во меѓународните односи е земена за приоритетна наспроти секундарната-државните учесници. Основните карактеристики се видливи во бројни примери, вклучувајќи ги и тековната нестабилност на Балканот, Кавказ, јужен Тајланд и Сиера Леоне.³⁰⁵

И од двата аспекти од синдромот на „црн отвор“ може да се заклучи дека војната обезбедила легитимитет за различни криминални форми на приватни ангажмани додека во исто време постојат неопходни извори на приходи со цел да се одржи војната. Партиите со намалена моќ имаат повеќе или помалку потреба од постојан конфликт за да ги умножат своите позиции на моќ како и да добијат пристап до ресурсите.³⁰⁶ Без разлика дали граѓанската војна била започната поради некоја идеологија и потоа се трансформирала во криминална, или пак се појавила поради успешни операции на политичко криминалните организации или комерцијалните терористички групи, тие имаат неколку заеднички карактеристики.

³⁰⁵ John Mueller, *Thugs as Residual Combatants*. Paper presented at the National Convention of the International Studies Association, New Orleans, Louisiana, 24-27 March 2002.

³⁰⁶ Mary Kaldor, *New and Old Wars: Organized Violence in a Global Era*, Stanford: Stanford University Press, 1999, 110.

11.3.4. Карактеристики на конвергенцијата на транснационалниот организира криминал и тероризмот

Динамиката на пост-воената средина на Студената војна на многу начини овозможува конвергирање на транснационалниот организиран криминал и тероризмот на неколку нивоа. Ако ги имаме во предвид неколкуте нивоа на конвергирање објаснети во ова поглавје, очигледно е дека секоја група се адаптирала и се трансформирала за да ги рефлектира карактеристиките на другата. Во настојувањето да се формира сојуз и соработка, криминалните и терористичките групи учат едни од други, и на тој начин имитираат активности (т.е криумчарење и перење на пари) или/и динамика на организација (т.е мрежи, ќелии) поради тоа што другите групи користејќи ги доживеале успех. Како резултат, криминалните и терористичките групи кои денес дејствуваат демонстрираат слична структура и често постепено влегуваат во слични криминални и политички активности. Ако го имаме во предвид фактот како транснационалниот организиран криминал се променил од раните 1990-ти години, шест сличности помеѓу современите форми на транснационалниот организиран криминал и тероризмот може да се идентификуваат.

1. Една од најочигледните сличности помеѓу современите транснационални организирани криминални групи и терористичките групи е онаа дека и двете се организирани во ќелии. Традиционално ќелиите се поврзуваат со терористичките групи но, и многу криминални групи од 1990-те години започнале со прифаќање на ваквите ќелии во нивната структура, најмногу поради фактот дека тие овозможуваат дополнителна безбедност за водството на групата. Транснационалниот организиран криминал во послабите држави е одговор на развојот на меѓународната средина после 1990-та со инкорпорирање на традиционално терористичките групи во своите структури. Однесувајќи се посебно на криминалните организации кои се замешани во трговијата со

дрога во Перу, Боливија, Колумбија, Мексико и Авганистан, овие групи се состојат од специјализирани ќелии кои посебно се справуваат со производството, транспортот, дистрибуцијата, перењето на пари, комуникациите, физичката заштита и регрутирањето.

2. Втора сличност на транснационалниот организиран криминал и тероризмот е онаа дека активностите на двете групи ги надминуваат националните, регионалните и меѓународните граници. Криминалните и политичките активности извршени од страна на транснационалниот организиран криминал или од терористичките групи често ја надминуваат границата на анализа, иако тие може да се појават локално, нивните импликации може да одекнат национално па дури и глобално.
3. Трета сличност, од операционални и тактички причини, транснационалниот организиран криминал и тероризмот често ги користат безбедносните зони и заедниците на дијаспората. Безбедносните зони се од примарно значење за транснационалниот организиран криминал и тероризмот поради тоа што тие непроменливо служат како форум во кој идеите, контактите и оперативните вештини може да бидат разменети помеѓу групите.

Ако се земе во предвид оваа функција на безбедносни зони (во врска со пропаднати или земји во пропаѓање), тешко е да се оспори дека местата како што се Авганистан, трите погранични области на Парагвај и Либан, не го помагаат развојот на криминалните и терористичките групи. Како и безбедносните зони, заедниците на дијаспората се исто така изманипулирани од терористичките и криминалните групи за да ја добијат нивната поддршка. Иако дијаспората постојано обезбедува фондови за поддршка на терористичките групи во Алжир, Египет, Индија, Шри Ланка и Косово, на пример, и транснационалниот организиран криминал и терористичките групи се познати по изнудување на пари од заедниците на дијаспората и ги присилуваат во обезбедување на

додатни средства како што се засолништа.³⁰⁷

Исполитизираниите, радикализираните и организираните миграциски групи и заедници на дијаспората денес функционираат како мостобран за терористичките групи. Здруженијата на дијаспората во светот се значајни и сè повеќе имаат улога на исполитизирани учесници. Како резултат, опстанокот на терористичка група зависи од силата на самата терористичка група но и од силата на мрежата за поддршка на терористичките групи. Стратегиското слабеење на терористичките групи бара разбирање на внатрешните и надворешните фактори и услови кои ја ескалираат и де-ескалираат мигрантската и поддршката од дијаспората за тероризам.³⁰⁸

Дијаспората која активно е вклучена уште од претконфликтната фаза (пари, набавка на оружје, мобилизирање на борци, лобирање итн.), честопати е пречка за воспоставување на мирот дури и кога локалните групи значително се подготвени за мировни преговори. Нивниот конформизам и безбедносна позиција на голема дистанца од воените зони, инсистираат исклучиво на воспоставување на мир по нивна мерка како што замислуваат дека е најдобар. А тоа може да биде нов удар врз сите напори за засидрување на конфликтот во помирни води. Сето тоа, во спрега со определени навики и расудувања на определени милитантни групи, заедно со дејствувањето на сите претходно потенцирани интерни (субјективни и објективни) фактори, претставува сериозна закана и опасност во целост да се елиминира можноста групите инволвирани во конфликтот да се оддалечат од војната и да се приближат кон тишината на мирот.³⁰⁹

Длабоките причини и непосредни мотивации кои водат етнонационалните ентитети од дијаспората да ги поддржуваат насилните и терористички активности не се многу променети во последните неколку декади. Ова е случај со последиците од колапсот

³⁰⁷ Daniel L. Byrnan et al., *Trends in Outside Support for Insurgent Movements*, Santa Monica: Rand Publications, 2001.

³⁰⁸ Тања Милошевска, Дијаспората и тероризмот, *Современа македонска одбрана*, бр. 17, јуни 2008, 79-94.

³⁰⁹ Митко Котовчевски, *Етиологија на вооружените конфликти*, Бомат графикс, Скопје, 2007, 129.

на Советскиот Сојуз, кој го обележа крајот на ерата на Студената Војна, и неодамнешниот период на глобализација.

Други причини за вклучување на дијаспората во тероризмот се расизмот, религиозното и антирелигиозното омаловажување, како и поврзаноста со организираниот криминал. Вклученоста на дијаспората во терористичките активности не е нов феномен, но нови трендови започнале да се појавуваат преку дејствувањето на глобалното движење џихад. Особено, а можеби и најалармантно, членовите на заедниците на дијаспората сега учествуваат во терористички напади против владите на втората татковина. Историски, заедниците на дијаспората овозможуваат поддршка на терористичките организации вклучени во конфликтите во нивната татковина. Насилството можеби се појавило во нивните втори татковини, но сепак владата и нејзините граѓани не биле основната цел на таквите напади. Западните влади често ја толерирале поддршката на насилство затоа што не се сметало за внатрешна закана, туку за туѓ проблем. Од 11 септември 2001 година, ваквото гледиште драстично се промени. Заедниците на дијаспората не само што ги поддржуваат терористичките напади кон западните земји; тие се директни учесници во нив преку регрутирање, собирање средства, обука, операции и снабдување.³¹⁰

Дијаспората може да обезбеди четири категории на поддршка за терористички цели:

- I. прибирање на средства (преку организиран криминал);
- II. регрутирање;
- III. снабдување со оружје и
- IV. лобирање кај владите на нивната втора татковина.³¹¹

Кога финасирањето од страна на татковината престанува, или станува недостапна, важноста на ентитетите од дијаспората за мобилизирање на финансиски и други ресурси е значително подобрена. Паралелната влада на Косовските Албанци во 1990 година беше финансирана со 3% такса на целиот приход во Косово и

³¹⁰ The Radicalization of Diasporas and Terrorism, Joint conference by the RAND Corporation and the Center for Security Studies, ETH Zurich, 2007.

³¹¹ Bruce Hoffman, *Radicalization, Terrorism, And Diasporas*, RAND, ETH Zurich, 2007.

помеѓу Албаската дијаспора во странство. Неодамнешното истражување процени дека паричните пратки обезбедија 45% од Косовските годишни домашни приходи во текот на војната 1998–1999 година.³¹²

Во раните 1990, на пример, распадот на Советскиот Сојуз и прекилот на финансиско и воено спонзорство го предизвика колапсот на бројни бутовнички и терористички групи кој претходно беа зависни од Москва.

4. Четвртата значајна сличност помеѓу транснационалниот организиран криминал и тероризмот е тоа дека двете групи користат слични методи за постигнување на целта и исти техники и според тоа зависат од софистицираните разузнавачки и контраразузнавачки способности.
5. Петтата, дејствувањето на терористичките и транснационалните криминални групи е зависно од формирање на врска со власта и јавноста. Независно од корумпираните државни власти како начин да се обезбеди нивната оперативност, и двата вида на групи се обидуваат интензивно да обезбедат безбедни врски со владата или директно да навлезат во владините институции. Подеднакво важно за терористичките и транснационалните организирани криминални групи е зајакнувањето на врски со заедниците било на локално, национално, регионално, или меѓународно ниво-функција која што зависи од видовите на групи и видовите на легитимитет кои го бараат. Како резултат, тие постојано се обидуваат да ги контролираат изјавите во медиумите и да формираат хуманитарни организации за да ја зголемат својата легитимност во очите на јавноста.
6. Шесто, и централно во фокусот на оваа теза е дека современиот тероризам и транснационалниот организиран криминал заедно зависат од надворешни извори на финансирање со цел да продолжат со својата активност.

³¹² Barbara Balaj, Kosovo's Albanian Diaspora: Blessing or Curse on the Economy? *Transition Newsletter*, The World Bank Group, January 2001, 15-16. Nicholas Wood, Albanian exiles threaten to escalate war, *The Guardian*, 21 May 2001.

Општествен модел на поврзаност на тероризмот и транснационалниот организиран криминал	Импликации	Очекуван резултат
Културен и суб-културен модел основан на односот покровител-клиент, врски или на модел на корупција	Лојалност не кон државата туку кон роднините или етничката група; личните односи се поважни од владеењето на законот	Криминалните организации се развиваат и навлегуваат во владите, креирајќи криминално-корупциски мрежи кои тешко може да се уништат
Етнички мрежен модел основан на етнички односи во имигрантските општества	Транснационалните етнички мрежи и маргинализираните имигрантски општества обезбедуваат заштита и регрутација за терористичките и криминалните организации; тешкотии за продирање на носителите на законот во нивните организации	Пораст на поврзаност на тероризмот, транснационалниот организиран криминал и дијаспората. Очекуван резултат: земјата - домаќин ќе се соочува со различни форми на организиран криминал и терористички акти.
Социјален мрежен модел основан врз идејата дека мрежите не се дезорганизирани туку тие претставуваат софицистицирани организациони форми	Транснационалниот организиран криминал може да се разбере како мрежен систем карактеризиран со висок степен на флексибилност, еластичност и капацитет да ги минува границите	Криминалните мрежи се прошируваат во незаконските политички и економски сфери и ги поминуваат националните граници; високо се резистентни на традиционалното спроведување на законот

Поврзано со ова е премисата според која дефинирачки карактеристики на конвергентните закани, се, дека сите операции и водства се стремат кон обезбедување на четири елементи:

1. профит;
2. контрола над територија и луѓе;
3. можност да ги спроведуваат своите активности без

пречки и

4. легитимитет.

Современите безбедносни закани како транснационалниот организиран криминал и тероризмот се во можност да задржат многу од овие цели со адаптирање кон средината во која тие дејствуваат. Како резултат, тие исто така ги трансформирале нивните организациони и оперативни динамики со цел да опстојат во дваесет и првиот век.

Постојат голем број на делумни докази за постоењето на врска помеѓу организираниот криминал и тероризам. Сепак, доколку постои, не е лесна задача да се разбере конвергирањето на главните закани како за државната така и за индивидуалната безбедност.

Дали опасноста од конвергирање на заканите е реална или пак делумно измислена, може да се каже дека постојат безброј потенцијални точки на вкрстување на овие два света кои се насочени на бројни активности во кои двата вида на групи мора да се вмешани. Има и некои сличности кои се конфликтни во употребата на некои методи, нешто што предлага да не се отфрла можноста дека нови форми на соработка помеѓу двата вида на групи сепак може да се појават. Во најмала мера, познато е дека има моменти на спорадични, прецизни соработки помеѓу овие групи поради што теоретски може да произлезе опасен сојуз.

11.4. Взаемно дејствување во нестабилни средини

Особен предизвик претставува развојот на поврзаноста помеѓу криминалот и тероризмот. Додека традиционално организираните криминални групи избегнуваат врски со терористите, новите криминални групи градат врски со терористичките групи. Криминалните и терористичките групи наоѓаат заедничка причина во искористувањето на нелегалните пазари како што се пазарите на оружје, дрога и луѓе.³¹³ Исто како и терористичките групи така и

³¹³ Louise Shelley, *The Unholy Trinity: Transnational Crime, Corruption, and Terrorism*, *Brown Journal of World Affairs* XI, Issue 2, 2005, 103-106.

криминалните организации опстојуваат во средини каде што владее неред и насилство. Постојат индикатори за тоа дека меѓународните терористички и транснационални организирани групи од 1990тите години па до денес, произлегуваат од неконтролирани и маргинализирани делови од светот и сè повеќе се насочуваат кон употребата на „приватизирано насилство“ за да постигнат специфични цели.³¹⁴

Криминалот и терористичките мрежи кои произлегле од состојба на постојан конфликт и нестабилност, ја откриваат опасноста од поврзаноста на тероризмот и транснационалниот организиран криминал за меѓународната безбедност. Дејствувањето во склоп на де факто „безбедни засолништа“ за противзаконски операции, слабите и неуспешни држави ја зајакнуваат и присвојуваат криминалната соработка, што последователно бара одржување на состојба на граѓанска (или регионална) војна за да се обезбеди економска и политичка моќ.

Во денешниот хаотичен свет војните веќе не се водат помеѓу две држави туку стануваат се понасилни. Ова хаотично бојно поле е контаминирано со криминал и тероризам. Противникот станува хибрид, делумно е обичен криминалец а, дел „политички“-господар на војната-основач на воена или терористичка мрежа финансирана со изнудување и трговија со луѓе, оружје, дрога и токсичен отпад.

1. Карактеристики на хаотична војна:

- Поништување на јасно дефинираните геостратегиски граници во кои еднаш се развила националната одбрана на главните земји;
- Намалување на бројот на држави-нации:
- А) кои имаат постојани и контролирани граници, и
- Б) се согласуваат со современите меѓународни закони.

Како последица, пораснал бројот на учесници во криминални или терористички војни кои се категорично индиферентни кон државата и нејзините граници.

³¹⁴ Stefan Mair, The New World of Privatized Violence, *The Washington Quarterly* 29, no. 2, 2006, 11-12.

Класичните борби на отворено воено поле, се заменети со чести масакри и крвави одмазди (Албанија, Алжир, Чеченија, поранешна Југославија) и со терористички предизвици.

Споменатите феномени се дел од заплеткана мрежа која вклучува криминалност од сите видови - трговија со дрога, токсичен отпад, луѓе (дали во целост како нелегални имигранти или човечки органи), „чувствителни“ електронски компоненти, скапоцени камења („воени дијаманти“), оружје - долж судирите со религиозните фанатици, етнички или племенски конфликти, граѓански војни и глад, пиратство на море и во воздух.³¹⁵

Во регионите каде криминалните пазари се контролирани од постојните организирани криминални групи, терористичките групи кои сакаат да имаат пристап до таквите пазари ќе немаат друг избор отолку да формираат сојузи. Ова се случува во регионите на Африка, Централна Азија, во поранешниот Советски Сојуз, и на Балканот.³¹⁶

Во повеќето од овие ситуации конфликтот/војната обезбедиле „легитимација за различни криминални форми на приватно профитирање додека во исто време, тоа се неопходни извори на приход за да се поднесе војната. Страните кои војуваат имаат потреба од поголем или помал постојан конфликт за да можат да ги мултиплицираат нивните позиции на моќ како и заради пристап до ресурси“.³¹⁷

Конфликтот кој го отсликува взаемното дејствување помеѓу криминалните и терористичките мрежи дели неколку заеднички карактеристики. Овие конфликти обично немаат јасна воена цел и им недостига политички поредок. Наместо тоа, воените единици се формираат „од банди кои пљачкуваат, а се однесуваат прилично независно“ и не покажуваат никаква дисциплина во дејствата кои ги извршуваат. Продолжувањето на конфликтот, наспрема победата, станува приоритет за да се создадат идеални услови за криминални

³¹⁵ Xavier Raufer, *Chaos, terrorism and beyond: a strategic prognosis*, Criminology Institute, University of Paris II-Panthéon Assas, Department for the Study of the Contemporary Criminal Menace (MCC), Paris II, december 2008.

³¹⁶ Alex Schmid, *The Links Between Transnational Organized Crime and Terrorism Crimes*, *Transnational Organized Crime*, Vol. 2, No. 4, 1996.

³¹⁷ Mary Kaldor, *Old and New Wars: organised violence in a global era*, Stanford University Press, 1999, 110.

активности кои ќе земаат замав помеѓу групите кои се еднакво мотивирани од „добивање богатство, контрола на територија и луѓе, слобода на движење и акција, како и легитимност. Заедно, овие елементи претставуваат употреблива моќ-моќ која ќе ги одредува вредностите и ресурсите во општеството“.³¹⁸

За разлика од традиционалниот организиран криминал, олицетворен од страна на веќе утврдените хиерархиски групи како што е на пример Јапонската Јакуза, која е зависна од меѓународниот финансиски систем и државната стабилност, криминалните мрежи кои растат во нестабилни средини немаат вродена лојалност кон државата. За организираниот криминал, факторот-лојалност е хроничен и посебен проблем и е поврзан со заедничката карактеристика на таквите групи-потпирање на внатрешните врски, кои се главно поврзани со јакнење на довербата, како што се вклучување на членови од семејството или формирање на други примарни социјални врски.³¹⁹ Како резултат на тоа, пресметките на ризик кои се направени пред да се здружат со познати терористички мрежи се екстремно отворени, повеќе базирани на остварувањето директни добивки отколку на проценувањето на долготрајни последици.

Иако претпазливоста мора да придружува било каква проценка која се фокусира на идентификувачки точки на взаемно дејствување помеѓу многу различни групи, би било наивно да се заклучи дека не е во интерес на криминалните и терористичките групи да соработуваат.

³¹⁸ Max Manwaring, *Grey Area Phenomenon: Confronting the New World Disorder*, Boulder, CO: Westview Press, 1993, 7-8.

³¹⁹ Canadian Centre for Intelligence and Security Studies, *Actual and Potential Links between Terrorism and Criminality*, The Norman Paterson School of International Affairs, Volume 2006-5, Carleton University, достапно на: http://www.itac-ciem.gc.ca/pblctns/tc_prsnts/2006-5-eng.asp



Слика-Взаемно дејствување/ интеракција на терористичките и криминалните мрежи во нестабилни средини

При оценувањето на интеракцијата/взаемното дејствување помеѓу криминални и терористички групи, достапните докази покажуваат дека длабочината на соработката, често зависи од природата на географскиот регион во кој овие односи се воспоставуваат. Како што е прикажано на слика бр. 1, односите во Западните демократии често се врз основа на чувства кои можат да прилезат од лојалноста кон одредени етнички или верски заедници, или може да се создадат преку верата.

Односите во транзициските држави се попрецизно опишани како ad hoc, бидејќи тие се претежно основани за остварување на непосредни оперативни потреби; и односи кои произлегуваат во (пост) конфликтните општества кои имаат тенденција да бидат најразвиени

и интерактивни. Во средините во кои постои конфликт и средините кои имаат потенцијал за појава и ескалирање на конфликт, одржувањето на нестабилност е во интерес на терористите, бидејќи го намалува легитиметот на владата, кои се обидуваат да добијат поддршка, а тоа е во интерес и на криминалните групи кои научија како да се зголеми профитот во овој контекст.

Поради овие причини, односите помеѓу криминалните и терористичките мрежи се најразвиени и распространети во Јужна Америка, Југоисточна Азија, Блискиот Исток и Евроазија, меѓутоа, тие се потенцијално најопасни во Северна Америка и Западна Европа, бидејќи реализираните врски се помалку транспарентни и повеќе адаптивни во овие региони.

* * *

Криминално-терористичкиот модел настојува да дојде до објаснување за промената на динамиката на поствоената безбедносна средина после Студената војна, поврзано со транснационалниот организиран криминал и тероризмот. Примарна цел е да се истакне дека безбедносните закани не се статичен феномен, туку се постојано во состојба на движење. Според тоа, евидентно е дека природата на транснационалниот организиран криминал и тероризмот, која што конвергира-е диктирана со постојано развивање на средина во која тие се наоѓаат, и од односите во кои тие учествуваат.

„Во зависност од оперативната и меѓународната средина која што преовладува, криминално-терористичкиот модел илустрира дека безбедноста повеќе не е единствено за воени цели, туку се припоила со економски поттикнати интереси во постојаната борба и институционализацијата на насилството која за некои е профитабилно ниво на интензитет“.³²⁰

³²⁰ Mats Berdal and David Malone, *Greed and Grievance: Economic Agendas in Civil Wars*, Boulder: Lynne Rienner, 2000, 2.

Комбинацијата на политичките и економските мотивации и групата која е подготвена да ги одржи преку употребата на терористички тактики ја открива вградената опасност на криминално-терористичкиот модел и на современите безбедносни закани. Овие опасности се влошуваат со интеракцијата помеѓу нивоата на анализа. Не само што транснационалните криминални и терористички групи ги преминуваат националните граници како последица на нивното постоење, туку и уделот од активностите во кои тие учествуваат во голема мера влијае на доменот на нивоа од индивидуални до глобални.

Во прилог на фактот дека заканите по безбедноста наметнати од тероризмот и транснационалниот организиран криминал во самата природа ги преминува нивоата на анализа, криминално-терористичкиот модел исто така го истакнува значењето на ослободувањето на државно ориентираниот пристап на меѓународните односи поради тоа што државата е таа која губи, а во некои случаи го губи потполно монополот над законската употреба на сила. Штом ова се случи, ги влошува условите во кои конфликтот воглавно станува продолжување на економијата (а не на политиката) со други средства.³²¹ Улогата на некои недржавни учесници и нивниот успех во заземањето на државни позиции од државата ја потпомага анализата одблиску и дава доверба на аргументите дека државата е во опаѓање.³²²

И покрај аргументите дека државата пропаѓа, контролата над државните функции останува да биде интегрален дел од меѓународната политика. Како резултат, постојано е зголемувањето на бројот на недржавни учесници кои се обидуваат да добијат контрола над функциите кои некогаш биле ограничени само на државата. Како резултат на ваквата дифузија на авторитетот на недржавните учесници е тоа дека државата го губи капацитетот да го

³²¹ David Keen, Incentives and Disincentives for Violence, in Mats Berdal and David M. Malone (eds), *Greed and Grievance: Economic Agendas in Civil Wars*, Boulder: Lynne Rienner Publishers, 2000, 27.

³²² Martin Van Creveld, *The Rise and Decline of the State*, Cambridge: Cambridge University Press, 1999, vii.

одржи монополот над легитимната употреба на насилство.³²³ Придонес кон ова имаат импликациите од растот на економскиот императив на поствоената ера на Студената војна. Овозможени од ширењето на капитализмот и пазарната економија, недржавните учесници разбираат дека економските цели може да бидат контролирани од државата.³²⁴ Во контекст на ова разбирливо е дека криминалните и политичките мотиви постанале испреплетени. Понатаму, ако се земе во предвид порастот на докази дека недржавните учесници ја преземаат улогата на домаќин која некогаш била единствено резервирана за државата, како што е наложувањето и собирањето на даноци, издавање и обезбедување на алтернативни социјални структури, државата може само да се набљудува како еден од многуте учесници.³²⁵

Според тоа, очигледно е дека криминално-терористичкиот модел како што е претставен во ова поглавје се надградува на концептуалната рамка. Во светлото на променливата природа на поствоената безбедност на Студената војна, важно е дека теоријата на меѓународните односи се адаптирала со цел да може да се однесува на безбедносната закана која се трансформирала во средина која преовладува во која тие дејствуваат. Криминално-терористичкиот модел според тоа се воведува како начин да се објасни променливата природа на безбедноста во дваесет и првиот век-посебно заканите од тероризам, транснационален организиран криминал и нивното конвергирање.

³²³ Anna Leander, *Globalisation and the Eroding Monopoly of Legitimate Violence*, Conference paper presented at The Global Constitution of Failed States, University of Sussex, 18-20 April 2001.

³²⁴ David Keen, *The Economic Functions of Violence in Civil Wars*, International Institute for Strategic Studies, *Adelphi Paper* No. 320, Oxford: Oxford University Press, 1998, 15.

³²⁵ Anna Leander, *Globalization and the Eroding State Monopoly of Legitimate Violence*, *Copenhagen Peace Research Institute Working Paper*, No. 24, 2001, 7, достапно на: <http://www.copri.dk>.

12. Терористичко-криминален спектар

Со крајот на Студената војна, беше дискредитиран марксизам-ленинизмот, а многу од револуционерните организации ги зафати криза на идентитет, со што ја губеа нивната *raison d'être*. На попрактично ниво, некои терористички организации ја изгубија поддршката од страна на државата и мораа да пронајдат алтернативен извор на приходи. Терористичките организации кои оперираат на територијата на земјите како Авганистан, Колумбија, Перу и Либан, кои воедно се и земји од кои потекнува најголемиот дел од илегалната дрога во светот, се вклучуваат во трговијата со наркотици. Од друга страна, имајќи предвид дека владите прават сè поголеми напори да се справат со проблемот на транснационалниот организиран криминал, може да се очекува дека криминалците сè почесто ќе прибегнуваат кон антивладино насилство, како средство за заплашување и за принуда за промена на стратегиите.

Анализите покажуваат дека започна да еродира традиционалната разлика помеѓу терористите и криминалците. Криминалците понекогаш се служат со политичко насилство за да ги заплашат владините службеници. Тоа можеше да се види во операциите за извршување на атентати од страна на картелот Меделин во Колумбија и во убиствата на италијански судии кои ги изврши сицилијанската мафија. Карактеристичен е примерот со армијата Шан од Бурма, која со текот на годините, од револуционерна организација еволуираше во малку повеќе од тајно здружение на шверцери на дрога.

Во Републиките на поранешниот Советски Сојуз и на Балканот, разликата помеѓу тероризмот и транснационалниот организиран криминал постана нејасна и сомнителна, инспирирајќи појава на мешани термини како што се „криминален тероризам“³²⁶ и „економски тероризам“.³²⁷

³²⁶ Dennis A Pluchinsky, *Terrorism in the Former Soviet Union: A Primer, a Puzzle, a Prognosis*, *Studies in Conflict & Terrorism* 21, 1998, 119-147.

³²⁷ Glenn E Schweitzer and Carole C Dorsch, *Super terrorism: Assassins, Mobsters, and Weapons of Mass Destruction*, New York and London, Plenum Press, 1998.

Постоенето на глобални криминални мрежи за илегална трговија и трансакции обезбедува златни можности за терористичките групи (со исклучок на групите со јасни идеолошки цели) за соработка и вклучување во организирани криминални активности. Здружувањето или директната вклученост во транснационалниот организиран криминал им обезбедува на терористичките групи дополнителни финансиски средства, пристап до оружје и други потенцијални бенефиции.

Заемното дејство помеѓу тероризмот и транснационалниот организиран криминал станува подлабоко и покомплексно.

Региони каде очигледно има појава на значајни терористички-криминални врски се Чеченија, Балканот и Три-граничната област во Јужна Америка.³²⁸

Терористичко-криминален спектар

- Имитација: Позајмување и копирање на методите
- Соработка: Постојана/редовна заедничка соработка, делење на целите и формирање на стратегиски сојузи
- Хибриден спектар: Терористичките и криминалните групи се соединуваат во единствена организација
- Трансформација: Терористичките и криминалните групи се трансформираат во тип на група со која соработуваат, напуштајќи ги сопствените оригинални мотиви

³²⁸ Shelly Louise and John T Picarelli, *Methods and Motives: Exploring Links between Transitional Organized Crime and International Terrorism*, *Trends in Organized Crime* 9(2), 52-54.

12.1 Анализа на природата на терористичките групи и степенот на можна нивна вмешаност во транснационалниот организиран криминал

Имитација: Позајмување и копирање на методите

Агендата која се однесува на тероризам кој се поврзува со транснационалните организирани криминални групи постојано се проширува. Најмногу од активностите во кои што терористичките групи мора да земат учество за да ги постигнат своите цели се криминални. Додека групата одлучи да посегне по употребата на тероризам за постигнување на своите цели, сигурно во еден дел е вмешана во нелегални или криминални групи. Во последниве години постои голем напор многу од активностите на овие групи, како и регрутирањето на членови, прибирањето на финансии, прикривањето на изворите на финансирање, различните форми на насилство и планирањето и извршувањето на терористичкиот чин, да бидат прогласени за криминални. Дури и најдиректните активности на индивидуите кои на некој начин ги поддржуваат овие групи и нивните политички цели набрзо стануваат криминални, (на пр. периферните членови на ваквите организации, прибирањето на информации во нивно име, перењето на пари од фондовите, обезбедување на средства за комуникација и друга логистичка поддршка, итн). Влијанието од таа зголемена криминалност сеуште неможе да се процени, но веројатно е дека наметнува голем број на индивидуи да стапат во контакт со криминалниот свет.

Ако се погледне вмешаноста на терористичките групи во различни конвенционални видови на криминал, тогаш е јасно дека терористичките групи често земаат учество во криминал поради инструментални намери и цели, било да е поради опремување, добивање на пристап до информации, за нелегално движење на луѓе или со цел да обезбедат финансии за своите активности. Тие се исто така вмешани и во обичен криминал како дел од планирање и извршување на различни акти на тероризам, како што е кражба на

возила, шверцување на експлозивни или земање на заложници. Исто така, тие може дури да се вмешаат во обичен криминал со цел да се афирмира нивното постоење и да се влијае врз јавното мислење, или како дел од „психолошката војна“ за да се потцени отпорот на владата или за да се потцени нејзината јавна легитимност.³²⁹ Најверојатно постои неповратен тренд на конвергенција на овие активности.

Организираниот криминал претставува вид на имотен-класичен криминал, со лукративен и неидеолошки карактер, додека мотивите и целите на терористите се идеолошко-политички. Терористите ја ослабнуваат државата со напаѓање на власта, додека организираниот криминал тежнее „тивко да го оствари својот профит“, прибегнувајќи кон корупција и застрашување на носителите на власта. Меѓутоа, традиционалната разлика помеѓу терористите и криминалците исчезнува: криминалците во одделни случаи прибегнуваат кон политичко насилство за да ги заплашат владините службеници, а терористите ги употребуваат методите на организираниот криминал за стекнување на профит.

Употребата на терористички тактики од страна на транснационалните организирани криминални групи се остварува преку:

- Попречување на истраги;
- Одвраќање за воведување или продолжување на силни владини политики;
- Елиминирање на ефикасни претставници на спроведување на законот;
- Принудување на судиите за попустливи/толерантни казнени политики и
- Создавање на амбиент за продор на криминални активности.³³⁰

Како што постојат различни степени во идеолошко

³²⁹ Amir M Emadi, Political Terrorism and Common Criminality in Ward R H. and H.E. Smith (eds), *International Terrorism: Operational Issues*, Chicago: Office of International Criminal Justice, University of Illinois at Chicago, 1988, 107.

³³⁰ Phil Williams and Ernesto U. Savona, Introduction: Problems and Dangers Posed by Organized Crime in the Various Regions of the World, *Transnational Organized Crime*, Vol.1, No.3, Autumn 1995, 25.

позиционирање кои ги дефинираат целите и средствата на терористичките организации, постојат различни степени на криминална вклученост во различните форми на терористичките настојувања. За некои терористички организации, потпирањето на криминалот за постигнување на нивните цели е понагласено од други. Според неколку аналитичари се смета дека постои еден вид на типична еволуција на терористичките групи кои се стремат да се движат прогресивно кон сè поголемо учество во конвенционален криминал, еволуција која што може да води до трансформирање на организацијата во само уште една криминална организација.³³¹ Вакво застранување од својата политичка агенда и движење кон поголема вмешаност во конвенционалниот криминал било забележано кај голем број на организации, особено оние кои се вмешани во приносни трговии со дрога. Сепак, од наш аспект, имајќи ги во предвид недостатокот на дадените податоци, предвремено е да се тврди дека ова е вообичаен или најчест модел на развој на терористичките групи.

Најтешко е да се дојде до цврсти докази за димензиите на вмешаност во други различни форми на криминал. Дури и кога одредени индивидуи ќе се уапсат и ќе се осудат за различни криминални акти, не е секогаш можно да се воспостави каква е нивната врска со терористичките групи. Со исклучок на некои поголеми случаи, достапни податоци најчесто се добиваат преку изјавите на вести во медиумите, кои се понекогаш контрадикторни и непотврдени, шпекулативни информациски извештаи кои во отсуство на други извори и кога често се повторуваат, имаат тенденција прогресивно да се прифатат како замена за веродостојни докази.

Како што некои форми на тероризам стануваат сè повеќе транснационални по природа, не треба да не изненади фактот дека некои терористички групи се сè повеќе вмешани во различни форми на транснационалниот организиран криминал.

Трговија со дрога: Во литературата за вмешаност на терористите во другите форми на криминал, целосно доминираат

³³¹ Chris Dishman, Terrorism, Crime, and Transformation, *Studies in Conflict & Terrorism*, Vol. 24, 2001, 43-58.

референците за нивната вклученост во различни аспекти на трговијата со дрога. Дрогата се поврзува со бунтовничките групи кои придонесуваат во финансирањето на различни форми на вооружени конфликти.³³²

Не постои сомнение дека неколку терористички групи (или индивидуи кои се поврзани) учествуваат директно или индиректно во култивацијата, производството, дистрибуцијата и продажбата на контролирани супстанции и дека тие се обидуваат со различни средства да добијат пристап во фондовите на средства кои се собираат од овие активности. Оданочувањето на трговијата со дрога, како форма на опасно протекционо изнудување, исто така е еден начин што тие го користат за да добијат дел од нелегалните фондови.

Во последните години, истражувачите изработиле неколку извештаи кои се фокусираат на терористичките групи кои се спонзорирани од продажбата на наркотиците и така наречените „нации кои се гостопримливи кон организираниот тероризам“.³³³ Овие извештаи навидум потврдуваат дека само еден дел од герилските групи кои учествуваат во регионите за продукција на дрога и дел од терористичките групи длабоко се вмешани во трговијата со дрога. Според овие извештаи, врската помеѓу овие бунтовнички групи, и организации за трговија со дрога е продуктивна и за двете и овозможува взаемна размена. Сепак, поради нивните различни цели, тие се стремат да имаат „прагматична врска на дофат на рака“. Во некои случаи, *modus vivendi* кој произлегува од двете групи е оној кој достигнува форма на изнудување или протекционо изнудување каде што бунтовниците нудат заштита за различни аспекти на производството на дрога и трговските операции во областите кои тие ги контролираат.³³⁴ Овој договор е нестабилен и опасноста е често голема. Тоа најчесто води кон различни форми на насилство и

³³² Geopolitical Drug Watch, *Drugs, Conflict and Organized Crime*, Paris: DGW, 1999.

³³³ La Verle Berry, Glenn Curtis, John Gibbs, Tara Karacan et al, *Nations Hospitable to Organized Crime and Terrorism. Federal Research Division, Library of Congress*. Washington (D.C.): Library of Congress, October 2003.

³³⁴ La Verle Berry, Glenn Curtis, Rex Hudson, Nina Kollars et al, *A Global Overview of Narcotics-Funded Terrorist and Other Extremist Groups. Federal Research Division, Library of Congress*. Washington D.C.: Library of Congress, May 2002.

конфронтација. Постојат исто така и исклучоци каде што бунтовничките групи се борат за контрола над трговијата со дрога, како што бил случајот со Грузија помеѓу конвенционалните криминалистички организации и чеченските герилски групи.³³⁵

Карактеристична е двојната цел на трговците со дрога во однос на терористите. Станува збор за профитабилен бизнис кој може да ги ослабне непријателите со преплавување на општествата со наркотици. Некои терористи го користат овој аргумент да ја оправдаат вмешаноста во нелегални активности пред членството и нивните поддржувачи.³³⁶

Многу воени и терористички организации се навидум поврзани едни со други во меѓународна мрежа на логистика, финансиска и понекогаш оперативна соработка.³³⁷ Еден од начините на кои што понекогаш соработуваат е во врска со различните форми на транснационално криумчарење кое што вклучува трговија со дрога и поврзаните шеми за перење на пари. Најновите истражувања предупредуваат на „растењето на вмешаноста на исламистичките терористички и екстремистички групи во трговијата со дрога“.³³⁸ Според истражувањето спроведено од Федералното биро за истражување на САД, постојат ограничен број на докази за соработката помеѓу терористичките групи која вклучува трговија со дрога и трговија на дрога за оружје.

Киднапирање и грабежи: киднапирањето, грабежите и другите форми на изнудување се други чести извори за собирање на фондови за финансирање на терористичките организации.³³⁹ Ограбувањата на

³³⁵ Glenn E Curtis, *Involvement of Russian Organized Crime Syndicates, Criminal Elements in the Russian Military, and Regional Terrorist Groups in Narcotics Trafficking in Central Asia, the Caucasus, and Chechnya*, Federal Research Division, Library of Congress. Washington D.C.: Library of Congress, October 2002.

³³⁶ Deborah McCarthy, *Narco-Terrorism: International Drug Trafficking and Terrorism: A Dangerous Mix*, Testimony of the Deputy Assistant Secretary for International Narcotics and Law Enforcement Affairs, U.S. Department of State, before the U.S. Senate Judiciary Committee, 20 May 2003.

³³⁷ Matthew Levitt, *Untangling the Terror Web: Identifying and Counteracting the Phenomenon of Crossover Between Terrorist Groups*, *SAIS Review*, XXIV, no. 1, 2004, 33-48.

³³⁸ La Verle Berry, Glenn Curtis, Rex Hudson, Nina Kollars at al, *A Global Overview of Narcotics-Funded Terrorist and Other Extremist Groups*. Federal Research Division, Library of Congress. Washington D.C.: Library of Congress, May 2002.

³³⁹ Loretta Napoleoni, *Modern Jihad – Tracing the Dollars Behind the Terror Network*, London: Pluton Press, 2003.

банки е форма на криминал кој што може да се спроведе преку изолирани ќелии на една група и претставува важен извор на средства за многу групи.

Корумпираност на државните власти: Често се поврзува вмешаноста на терористичките групи во корупцијата на државните власти, но не постојат доволно докази за да се поддржи таа претпоставка. Некои аналитичари тврдат дека терористите кои се поврзани со трговците со дрога се стремат да ги користат истите корумпирани државни контакти. Корупцијата е понекогаш исто така вмешана со нелегална имиграција и шеми на криумчарење. Покрај употребата на насилство, транснационалните криминални организации исто така ја користат и корупцијата како едно од главните средства. Тоа понекогаш се однесува на можноста дека владата може да биде ослабната од страна на терористичките и криминалните групи кои се користат со корупција која што навлегува во владата и да ја неутрализира нивната моќ.³⁴⁰

Една од посериозните последици од корупцијата се чувствува во правниот систем. Правните системи што се дефективни и неспособни да ги пронајдат и осудат криминалците и терористите водат кон евентуално пропаѓање на општествата. Ако поткупувањето во политичкиот систем води до употреба на правниот систем за нивни сопствени цели, криминалните и терористичките групи се на пат кон целосно преземање на државата. Навистина, ова е веројатно најдобрата од сите можни средини за напредување на тероризмот и организираниот криминал. Затоа, државите кои имаат правен систем подложен на корупција ќе се соочат со еден од најголемите ризици да бидат предводени од терористи и криминалци. Иако долго време се подразбираше дека терористите и организираниот криминал ги користат независните држави како засолништа од кои тие извршуваат операции, сè до неодамна беше нејасно до кој степен овие групи се имаат инволвирано во регионите и дека значаен клуч за расветлување на оваа мистерија лежи во зборот: корупција.

³⁴⁰ Louise Shelley, Crime as the defining problem: Voices of Another Criminology, *International Annals of Criminology*, 39 (1/2), 2001, 84.

Терористите и организираните криминалистички групи експлоатираат многу системски слабости на земјите за корупциски цели. Тие имаат измамено и поткупено владини функционери, кои виртуелно ја продаваат независноста на државата за да создадат „држава од корист“ за самите себе.³⁴¹ Организираните криминални групи се вклопуваат во комерцијалните (трговски) структури или се појавуваат во светот на бизнисот; способни се да применат насилство, тајност и корупција за да остварат профит и да осигураат своја контрола врз териториите, личностите и пазарите; способни се да се инфилтрираат во институциите на државата, како во царините, полицијата и правосудството, така и во националните парламенти.

Важен меѓународен јаз се развива меѓу оние држави кои им даваат на криминалците и терористите прибежиште и оние кои тоа не го прават. Оставајќи ги групите без место на планирање заговори и извршување на криминални потфати ќе се спречат нивните сегашни и идни операции. Затворањето на авенијата на корупцијата ќе биде важно за намалувањето на можностите тие да навлезат или останат во некоја држава подолго.

Вмешаност во перење со пари и економски криминал: Кога терористичките групи се вмешани во криминал за да ги финансираат нивните активности, тие без сомнение сакаат да го прикријат изворот на нивните нелегални добивки. Сепак, собирањето на приходи за криминални активности може да се покаже како полесна активност отколку перењето на парите од овие фондови и инвестирање за да се генерираат легални приходи.³⁴²

Проценките на експертите дека испраните пари во светот годишно би можеле да ја достигнат сумата од 1,5 милијарди евра треба да претставуваат аларм за сите надлежни институции инволвирани во борбата против ова општествено зло. Перењето на пари добива сè повеќе глобални карактеристики, а тоа на државите им ја наметнува потребата од сè поголема соработка и координација,

³⁴¹ Kimberly Thachuk, *Corruption: The International Security Dimension*, NDU Symposium, February, 2002, 1.

³⁴² Loretta Napoleoni, *Modern Jihad – Tracing the Dollars Behind the Terror Network*, London: Pluton Press, 2003.

со цел успешно прекинување на синџирите на транснационалниот организиран криминал. Експанзијата на меѓународниот тероризам бара од државите иста таква соработка, бидејќи не е можно да се откријат и да се прекинат каналите на финансирање на тероризмот доколку не постои размена на информации и координирана заедничка акција на меѓународно ниво.

Цврстината, интегритетот и стабилноста на кредитните и финансиските институции и довербата во финансискиот систем како целина можат да бидат сериозно загрозени со напорите на криминалците и нивните соработници или за прикривање на потеклото на имотот стекнат со криминал или заради испраќање пари по законски пат но за терористички цели.

Како поврзан аспект на ова прашање е димензијата на вмешаноста на терористичките групи во конвенционалниот криминал. Не е несвојствено за терористичките групи да ги регрутираат своите членови во своите редови, особено помеѓу индивидуите кои може да имаат посебни вештини или посебни пристапи до мрежи или криминални можности. Терористичките организации може да вклучат и обични криминалци кои придонеле за остварување на целите со соработка, обучување и други средства.³⁴³ Во вакви групи, дел од членството може да се специјализира за вршење на криминални дејствија и може да постои очигледна причина за изолирање на овие подгрупи од другиот дел од организацијата.

На крајот, фактор кој може да послужи да ги објасни зголемените криминални дејствија на некои терористички групи е прогресивната замена на идеологијата поради профитирање и алчноста како главна мотивација за дејствување.³⁴⁴ Често се цитира примерот во кој „борците стануваат злосторници” но, не е јасно колку често ова е и пример во пракса. Кога се пријавуваат овие случаи, има тенденција целата терористичка група да се поистоветува, иако во

³⁴³ Amir M Emadi, *Political Terrorism and Common Criminality* in Ward R H. and H.E. Smith (eds), *International Terrorism: Operational Issues*, Chicago: Office of International Criminal Justice, University of Illinois at Chicago, 1988, 95 - 109.

³⁴⁴ Glenn Curtis and Tara Karacan, *The Nexus Among Terrorists, Narcotics Traffickers, Weapons Proliferators, and Organized Crime Networks in Western Europe*, Federal Research Division, Library of Congress. Washington D.C.: December 2002.

реалност, многу ретко цела група ги присвојува овие нови правци и знаеме дека многу ретко кој посебен дел бил трансформиран на тој начин. Очигледно е дека постојат примери кога „таканаречените злосторници“ се оние кои се регрутирани од криминалното подземје, или оние кои биле дел од оној мал контингент внатре во организацијата кој што во најголема мера бил задолжен за спроведување на криминалните активности.

12.2. Соработка и формирање стратегиски сојузи помеѓу тероризмот и транснационалниот организиран криминал

„ . . . Постои тенденција на зајакнување на врската/соработката помеѓу терористите, трговците со наркотици и други меѓународни криминалци кои биле поврзани со развојот на меѓународните комуникации, врски и размена на информации при крајот на Студената Војна“. ³⁴⁵

Овој цитат биле еден од првите јавни истакнувања на појавената поврзаност помеѓу меѓународните криминалци и терористи. Зборот "нексус" произлегува од латинскиот збор "nectere" кој што е исто така коренот на англискиот збор „поврзува“, поточно, криминално терористичкиот нексус е врската помеѓу криминалните активности и тероризмот. Заедно, овие смртоносни активности може да бидат во форма на имитација на тактиките на дејствување или во форма на поделба на ресурсите. Слично како и транснационално организираните криминални групи, така и терористичките организации имаат корист од транснационалните дејствија како и пристапот до напредна технологија која што им овозможува поголема деструктивна моќ и им го олеснува движењето и прикривањето на пораката на глобално ниво. ³⁴⁶

Постојат одреден вид на взаемни врски и корелации помеѓу тероризмот и транснационалниот организиран криминал односно помеѓу терористичките организации и криминалните организации.

³⁴⁵ Обраќање на претседателот Вилијам Џ. Клинтон кон ООН во 1995 година.

³⁴⁶ Center for Strategic and International Studies, Stand up of Transnational Threats Initiative, Washington D.C, 2003.

Помеѓу носителите на овие појави често доаѓа до тесна соработка и симбиоза, односно поради метаморфоза на едниот проблем во друг-организираните криминални групи прибегнуваат кон терористички методи, а терористите се занимаваат со организиран криминал.

Поврзаноста помеѓу транснационалниот организиран криминал и тероризмот постои во случаи кога:

- Организираниот криминал преку своите илегално стекнати профити ги финансира терористичките организации или групи;
- Организираниот криминал криумчари вооружување и опрема за потребите на терористичките движења и/или криумчари странски платеници и терористи до земјите во кои дејствува терористичката организација;
- Терористичките организации, самостојно или во соработка со криминалните групи, преземаат одредени организирани криминални активности заради стекнување материјални и воени средства за изведување на терористички дејства;
- Организираниот криминал, со изразени политички аспирации, презема одредени терористички активности со цел непосредно да дојде или да ја донесе својата „политичка струја“ на власт;³⁴⁷
- Користат иста технологија на комуницирање и
- Дејствуваат во области или региони во кои отсуствува целосна или цврста владина контрола.

Тероризмот и организираниот криминал во поедини фази на развојот, се наоѓаат во причинско–последичен однос, бидејќи тероризмот ги условува и забрзува поединечните облици на криминално дејствување кои, пак, имаат повратно дејство на целокупната терористичка активност, бидејќи се извршуваат со цел да овозможат понатамошни терористички активности.

Односот на организираниот криминал и тероризмот се манифестира низ извршување на разновидни тешки кривични дела од страна на терористичките организации, најчесто поради сопствено

³⁴⁷ Paul R Vioti and Mark V Kauppi, *International Relations and World Politics-Security, Economy, Identity*, Prentice Hall, New Jersey, 1997, 173-175.

финансирање или остварување на одредени политички цели.³⁴⁸

Универзалната и сè полесна достапност до сите видови оружја, експлозивни и технолошки софистицирани тајмери и средства за активирање, во голема мерка ги зголемуваат можностите и способностите на терористите. Глобалната комуникациска револуција претставува уште една цивилизациска придобивка која терористите вешто ја вклопија во своите шеми за осигурување на нивните сè поамбициозни цели.

Иако врската помеѓу организираниот криминал и терористичките групи често пати е многу тешко да се потврди, вообичаено „финансиите и мрежите“ употребувани од организираниот криминал имаат значење за развој и поддршка на тероризмот.³⁴⁹

Тероризмот служи за постигнување политички цели и е политички мотивиран, но не треба да се елиминира фактот дека покрај политичката, тероризмот содржи и криминална компонента. Криминалната компонента тероризмот ја остварува по пат на организирано криминално дејствување кое најчесто е за јакнење на неговата материјална основа, како битен фактор за реализација на планираните терористички активности. Терористичките организации самостојно или во спрега со други криминални организации специјализирани за вршење на поедини кривични дела, а чии членови се истомисленици, извршуваат најтешки имотни кривични дела на штета на одредени објекти (банки, пошти, менувачници, златарници, продавници и сл.). Во овој контекст неизбежно е и рекетирањето (како еден вид криминална активност), на моќните и успешни компании и поединци кои за да ги зачуваат своите бизниси и реализацијата на нивните трансакции, се приморани да даваат рекет на определени криминални структури, кои понатаму средствата ги користат за остварување на определени терористички цели.

Допирните точки помеѓу тероризмот и меѓународниот организиран криминал се изразуваат во различни облици на криумчарење и растурање дрога, оружје, муниција, фалсификувани

³⁴⁸ Љубомир Стајич, *Основи безбедности*, Полициска академија, Београд, 2003, 291.

³⁴⁹ Chris Patten, EU Commissioner, Speech at *Defeating Organized Crime in South Eastern Europe*, Lancaster House Ministerial Conference, London, 2002.

пари, а сè со цел да се финансираат терористичките активности. Во тој контекст, не смее да се испушти од вид можноста, организираниот криминал, посебно оној од мафијашки тип, во остварувањето на своите цели, како и за сопствена заштита, во одделни ситуации, да употреби и терористички методи, што укажува на заемната поврзаност на организираниот криминал и тероризмот.³⁵⁰

Спрегата на транснационалниот организиран криминал и тероризмот најчесто е функционална, кога организираниот криминал се поставува во функција на тероризмот. Истовремено, врската може да биде и инструментална, кога терористичките групи се занимаваат со организиран криминал, и обратно-кога организираните криминални групи преземаат терористички активности. Без оглед дали во одредени ситуации истите субјекти се занимаваат и со тероризам и со организиран криминал, „линијата“ помеѓу овие два феномени е јасна и недвосмислена.

Границите помеѓу денешните криминални и терористички светови се во постојано движење. Криминалните групи може да прераснат во терористички организации и обратно. Постојат три главни модели на криминално/терористички интерфејс / интеракција:

1) алијанси за остварување на заеднички профит.

Во овие алијанси се вклучуваат договори со транснационални криминалци само за обезбедување на финансии без да се компромитира сопствената идеологија;

2) дискретна вмешаност на терористичките групи во организираниот криминал со елиминирање на посредникот но, одржување на идеолошките спогодби на нивната стратегија и

3) замената на идеологијата со профит како главен мотив за дејствување.

Франк Џ. Килуфо кој што е експерт за оваа поврзаност веќе одамна ја забележал опасноста и во 2000 година сведочел пред Конгресот тврдејќи дека „границите помеѓу организираниот криминал,

³⁵⁰ Мићо Бошковиќ, *Транснационални организирани криминалитет*, Полицијска академија, Београд, 2003, 65.

трговијата со дрога и тероризмот веќе избледнуваат".³⁵¹

Многу експерти се согласуваат со ова и ја дополнуваат оваа поврзаност како што терористите достигнуваат одредена точка на развој. Често како пример се зема неодамнешното експлоатирање на плантажите со марихуана на Филипините од страна на групата на Абу Сајаф. Како што се прекинуваат другите извори на финасирање и се прогонуваат групи на глобално ниво, терористичките ќелии дејствуваат со софистицираност на мултинационални корпорации за да создадат неверојатни количини на ресурси.

Во некои случаи криминалните активности се употребуваат стратегиски како дел од механизмот за финансирање на терористичките организации. Поддржувачите на Хезболах или членовите кои биле вклучени во шверц со цигари во САД ги испратиле приходите до матичните организации. Слично, припадниците на Тамилските Тигри во Канада кои биле вклучени во различни вакви криминални дејствија како што е трговија со дрога и измами со кредитни картички, средствата кои што ги генерирале од овие криминални дејствија ги испраќале во Шри Ланка за поддршка на Тамилските Тигри. Во други случаи, криминалните активности се спроведуваат тактички или се на ниво на ќелија и се користат за финансирање на специфични терористички активности. Во мрежата на Ал-Каеда, и покрај богатството за кое се претпоставува дека го поседува организацијата, ќелиите кои ги планираат терористичките дејствија добиваат малку пари од раководството. Наместо тоа, тие биле принудени да учествуваат во криминални дејствија поради финансиска помош или во помали форми на организиран криминал за да ги добијат потребните финансиски средства. Други пак земаат учество во продажба на лажни идентитети како начин на собирање на пари. Според ова, криминалните активности на терористичките ќелии кои се дизајнирани да ја одржуваат ќелијата и да обезбедат финансии, може да значат дека ќелијата се подготвува да дејствува. Сепак, постои дополнителен пресврт. Во европската мрежа на Ал-

³⁵¹ Frank Cilluffo, *The Threat Posed from the Convergence of Organized Crime, Drug Trafficking, and Terrorism*, U.S. House Committee on the Judiciary, December 13, 2000.

Каеда, од 2000-2002 година се појавила поделба на трудот помеѓу ќелиите со што некои од нив имале јасно дефинирана оперативна функција, а другите имале јасна функција да обезбедуваат финансиска поддршка. Со други зборови, криминалните активности на една ќелија се дел од структурата за поддршка на друга ќелија. Ваквата поделба на трудот во една мала матрица воглавно резултира со еднонасочен проток на пари. Ова е индикатор за тоа која ќелија се подготвува да дејствува. Сепак во некои случаи, криминалната активност остава трага која им овозможува на истражителите и разузнавачките аналитичари да ги поврзат фактите и да добијат појасна слика за барем еден сегмент од целокупната терористичка мрежа.

Некои автори ја застапуваат тезата дека транснационалниот организиран криминал и тероризмот не конвергираат во единствен феномен. Тие развиваат блиски релации и формираат верига / врска на организиран криминал и тероризам.³⁵² Но разликата помеѓу овие две појави не треба да се замаглува. Тие сеуште имаат различни цели-политичка промена (тероризмот) и акумулација на богатство (организиран криминал). Нивните разидувачки намери и приоритети претставуваат потенцијален извор на тензија помеѓу нив. Соработката е повеќе веројатна да биде поделена/расцепкана и привремена отколку планска и долгорочна.

Сличностите помеѓу терористичките организации и транснационалниот организиран криминал се зголемуваат и зајакнуваат, и сè покомплицирано станува да се разликуваат.³⁵³

- Криминалците не се грижат за она што се пренесува или поради која причина-доколку е добро платено, тогаш тие ќе ја завршат работата.
- Терористите веќе покажале дека идеологијата нема да ги спречи од вакви алијанси. За да се илустрира ова може да се земе за пример Мафијата; само пред една декада мафијашките

³⁵² Phil Williams, *Terrorism and Organized Crime: Convergence, Nexus, or Transformation?*, Gunnar Jervas (ed), FOA Report on Terrorism, Stockholm: FOA, 1998, 69-91.

³⁵³ Michael Brown, *Transnational Organised Crime and Terrorism*, The Terrorism Research Center September Essay, 2000, достапно на: (www.terrorism.com/terrorism/crime.htm).

лидери јавно истакнале дека нема никогаш да го остават бизнисот со дрога и дека нема никогаш да соработуваат со афро-американците. Сепак, и двете активности се дел од денешниот синдикат на италијанскиот организиран криминал. Ниеден метод на заработка, пренос или складирање на поседи не се исклучува поради некоја идеологија.

- Работна сила им е потребна на двете а, и двете ја имаат.
- Се докажало дека веќе формираните мрежи може да станат ранливи особено во делот со наркотици. Ова ги прави алијансите во трговија со дрога можни и присутни.
- Организираниот криминал создал инфраструктура: овозможува администрирање кое што складира пари за самите терористички напади.
- Тешко е да се одолее-чистата привлечност на количината на извори и неограничена достава (особено со дрога и луѓе). Всушност, кога веќе постојната идеологија е искривена тогаш терористите самите стануваат корисници на овие продукти. Авганистанскиот претседател неодамна ја изразил својата загриженост за проблемот кој се појавил во однос на зголемениот прилив на опиум и хероин во земјата.³⁵⁴ Според еден авганистански извор со долгорочно искуство, произведувачите, продавачите и профитерите од дрога сега и самите стануваат корисници што претставува загрижувачки факт кој секако негативно ќе се одрази на обидите за намалување на посевите со афион во Авганистан.
- Со запирањето на сите методи како што се добротворни активности и хавала, терористите набрзо нема да имаат друг излез туку да започнат со организиран криминал.

Како што продолжува дебатата модерните транснационални криминалци и терористи бараат нови начини да најдат извори за да ги започнат своите скапи операции. Нивните продолжени и проширени контакти изгледаат неизбежни.

³⁵⁴ Mark Berniker, Afghanistan Stands on Brink of Becoming Narco-State, *Eurasia Insight*, March 26, 2004.

Постојат пет главни трендови во организацијата на терористичките организации:

1) трендот на масовни напади со бомбардирање;

2) трендот на масовни напади со голем број на жртви;

3) трендот на напади креирани со цел да нанесат огромни штети на националната економија, дали преку бомбардирање на клучни финансиски и комерцијални области или пак со напади на ранливи клучни сектори. (на пример, терористички напади на туристичката индустрија во Египет и Турција);

4) во многу земји постои огромен пораст на киднапирања со земање на заложници со цел да се изнудуваат пари од семејства, компании и влади и

5) трендот на сè поблиска врска и тесна соработка помеѓу политичките со терористичките групи и транснационалниот организиран криминал (на пример, алијанси помеѓу герилата на Колумбија и лордовите на дрога).

Интеракцијата на транснационалниот организиран криминал со тероризмот нуди рути за криумчарење кои се долго утврдени и тестирани од страна на криминалните синдикати за дрога и трговија со оружје, потенцијално обезбедувајќи ги терористите со логистичка инфраструктура за тајно движење на луѓето, оружјето и материјалите.³⁵⁵

Терористичките акции понекогаш се наједноставен параван за прагматичните криминални активности. Затоа не е случајно што терористички акти се извршуваат во делови на светот во кои се преклопуваат интересите на државите или на мултинационалните компании за контрола над значајни природни ресурси или други добра над кои државната контрола од некои причини е ослабена.

Шверцувањето нуклеарни материји од Советскиот Сојуз од страна на аматери и опортунистички криминалци, шверцувачки мрежи и во некои случаи софистицирани криминални организации го зголемија спектарот на материјали кои се продаваат на терористите,

³⁵⁵ Neal Pollard, *Terrorism and Transnational Organized Crime: Implications of Convergence*, The Terrorism Research Center September Essay, 1999, достапно на: (www.terrorism.com/terrorism/crime.htm).

а кои подоцна ги користат за да создаваат нуклеарни направи, радиолошко оружје или валкани бомби. Соработката е нешто што ќе донесе големи придобивки за секоја група во однос на собирањето средства, генерирањето на средства и борба со владините служби.

Постои соработка во одредени случаи кога терористите имаат потреба од обезбедување на криминални услуги, за работи како фалсификувани документи и способност за трговија со луѓе. Врските на снабдување во кои се вклучени дрога и оружје се исто така развиени, поттикнати од заедничка придобивка и можност. Сепак, можноста за потесна соработка помеѓу терористите и криминалците не смее да биде занемарена. Едно место каде е можно да се остварат вакви врски е секако затворот, каде што се зацврстуваат заедничките механизми што можат да доведат до непосакувани сојузништва веднаш штом затворениците ќе излезат од затвор. Во некои случаи, членовите на криминалните организации ги зачувуваат врските со терористите и на тој начин обезбедуваат оружје или логистичка поддршка која ќе биде големо олеснување во реализирањето на терористичкиот напад. Сепак, во други случаи, криминалците можат да се наклонат кон исламот и да го прифатат глобалниот џихад. Во вакви случаи, не се работи за соработка туку за интеграција. Еден ваков пример се случи во Шпанија каде членовите на малите, но добро организирани марокански организации за трговија со дрога предводени од Џамал Ахмидон, станаа радикални и последователно на тоа беа приклучени кон ќелии кои беа одговорни и го спроведоа бомбашкиот напад во Мадрид. Тешко е да се процени колкав беше придонесот на радикалните трговци со дрога: обезбедија финансии и логистика која им овозможи на ќелиите да дојдат до експлозивните средства. Без нивните извори и помош, тешко е да се претпостави дали воопшто би се случиле нападите на возовите, а сигурно истите не би биле со толкава деструктивна моќ. Овој тренд на преминување кон радикализмот на криминалците, се засили како во Западна Европа така и во САД, и со сигурност ќе го зголеми капацитетот на терористичките организации и на нивните напади со

голем број жртви.³⁵⁶

Ако соработката криминалец-терорист е опасен тренд, во последно време друг феномен станува уште поочигледен-користење методи на организираниот криминал од страна на терористи со цел-пристап до финансиски средства. Како што САД и меѓународната заедница ги спречија организациите кои ги финансираа терористичките активности, така Ал-Каеда и збратимените ќелии и мрежи беа приморани да се потпрат на свои извори да се финансираат. Групата Абу Сајаф на Филипините се финансира со помош на киднапирање и изнудување, како и преку умерено вклучување во трговија со дрога. Ваквиот тренд сè повеќе се забележува во Западна Европа. Заедно со трговијата на дрога и измамите од секаков вид, се еден тип на индустрија која е во подем кај европскиот џихад. Популарни се измамите со фалсификувани кредитни картички, производство на мобилни телефони и кражби кои се профитабилни, но ретко кога го привлекуваат вниманието на властите. Покрај тоа, џихадистите се длабоко инволвирани во трговијата со луѓе, активност во која воспоставија кооперативни врски со Неаполската Камора.³⁵⁷ Колку повеќе терористите се однесуваат како криминалци со цел да соберат финансии за своите активности, толку повеќе се зголемува можноста истите да стапат во контакт и соработка со традиционалните криминалните организации кои се заинтересирани за профит а не за политика.

Транснационалниот организиран криминал и тероризмот спаѓаат во најголемите современи транснационални невоени безбедносни закани.

Имајќи предвид дека и за двете појави не постои универзална и сеопфатна дефиниција, која што во целост би дала објаснување за нивното битие, постојат различни мислења и ставови во однос на тоа дека тероризмот е еден од видовите на организираниот криминал. Меѓутоа, треба секогаш да се има во предвид дека тие егзистираат и функционираат како посебни, релативно самостојни појави и дека

³⁵⁶ Види пошироко во: John Baylis, James Wirtz, Colin S. Gray, Eliot Cohen at al, *Strategy in the contemporary world*, Oxford University Press, 2007.

³⁵⁷ David E Kaplan, *The New Business of Terror*, *US News and World Report*, 2005.

нивната релација може да биде на ниво на поврзаност преку формирање на стратегиски сојузи.

	Традиционален организиран криминал	„Нов“ транснационален организиран криминал
Прибирање на финансиски средства	Долгорочни финансиски интереси	Краткорочни финансиски интереси
Историја на групата	Долгогодишни криминални групи како што се Сицилијанската мафија, Руската мафија, Хонгошките тријади, Јапонските Јакузи	Ново формирани криминални групи како што се групите за трговија со дрога и трговија со луѓе
Односи/релации со нација-држава	*Симбиотички однос, *Криминално-политичка поврзаност, *Раст/пораст во слаба држава	Ги зема предностите од дисфункционални државни институции и порозни граници, развивајќи се во слаба држава
Однос со тероризам	Вообичаено има одбивање за поврзување со терористи, со исклучок ако се сериозно оштетени од страна на државните авторитети	Често бараат да воспостават односи со терористичките групи за краткорочен опстанок

Табела-Финансиска поврзаност/односи на тероризмот и транснационалниот организиран криминал

Прашањето дали постои симбиоза помеѓу тероризмот и транснационалниот организиран криминал крие неколку слоеви на истражување за два сложени феномени во политичка смисла. Во непосредна смисла постои директна врска помеѓу двете: многу од терористичките акти се и самите криминални. Ова прашање добива повеќе внимание во последните неколку години отколку во минатото. Но, ова не значи дека поради ова подобро разбираме како терористичките групи се вмешуваат во обичен криминал и повремено

во криминални групи или како нивната вмешаност го обликува нивниот развој и нивните активности.

Од друга страна, е прашањето дали и до која мера терористите се вмешани во други форми на криминал. Во тој поглед, постојат најмалку два начина во кои терористите настојуваат инструментално да се вовлекуваат во обичниот криминал.

Прво, во отсуство на други мерки на поддршка, тие се вмешуваат во различни форми на профитен конвенционален криминал, вносен или предаторски, со цел да се одржуваат самите и да ги финансираат нивните главни активности.

Второ, во отсуство на нормален пристап до некои од средствата кои им се потребни за да ги спроведат своите терористички активности, тие се вмешуваат во различен криминал со цел да набават такви средства. Различни форми на човечка експлоатација и конвенционален криминал, кој што вклучува и учество во експлоатирањето на различни нелегални пазари, станува предуслов за спроведувањето на успешни терористички операции. Државното спонзорство на тероризмот кое се намалило во последните неколку години, влијае на самофинансирање со помош на криминал.³⁵⁸ Криминалот постанал потреба на терористичките групи кога се исцрпени другите извори на финансирање.

Оттаму произлегува дека сојузите и различните форми на соучество и колаборација би можеле да се формираат помеѓу терористичките групи и конвенционалните криминални организации особено оние кои што дејствуваат на меѓународно ниво. Овие закани се вистински и се базираат на примери на привремени но, сепак многу опасни сојузи помеѓу трговци со дрога и вооружени терористички групи.

³⁵⁸ Ilias Bantekas, The International Law of Terrorist Financing, *The American Journal of International Law*, Vol. 97, No. 2, April 2003, 315-333.

12.3. Криминално-терористичко партнерство и трансформации

Мал е бројот на документиран примери за директно учество на криминалните организации во терористички активности. Често терористичките акти се спроведуваат тактички. Криминалните групи земаат учество во политичко-терористички активности со цел да предизвикаат дестабилизација на локалните институции, да попречат истраги, да ја заплашат и да ја попречат правосудната власт, или да создадат средина која што е погодна за спроведување на криминалните дејствија.³⁵⁹ Сепак, доколку во прашање се групи кои се вмешани во организиран криминал и тероризам, тогаш поверојатно е дека терористичките групи се оние кои ќе се развијат во хибридни групи, но, не во конвенционални криминални групи, иако вторите понекогаш тактички ќе прибегнат кон употреба на терористички акти.³⁶⁰

Во криминално-терористичкиот спектар, постојат познати случаи на организирани криминални групи, најмногу трговци со наркотици, кои се користат со револуционерни бунтови за да ги прикријат сопствените активности и со цел да го одвлечат вниманието на полицијата и медиумите.³⁶¹ Постојат и случаи, како на пример во Колумбија, каде што организираните криминални групи исто така ги поддржуваат терористите поради тоа што нивните активности го дестабилизираат политичкиот процес, ги делат групите кои се борат за моќ и ја потценуваат легитимноста на државните механизми и способноста на државата да интервенира на ефективен начин против криминалот.³⁶²

Финансиската добивка е мотивот на криминалните организации кои се вмешани во терористички активности. Јасно е дека обичните

³⁵⁹ Phil Williams and Ernesto Savona, Introduction: Problems and Dangers Posed by Organized Crime in the Various Regions of the World, *Transnational Organized Crime*, Vol. 1, No. 3, 1995.

³⁶⁰ Thomas Sanderson, Transnational Terror and Organized Crime: Blurring the Lines, *S AIS Review*, XXIV, no. 1, Winter/Spring 2004, 49-61.

³⁶¹ Peter Lupsha, The Role of Drugs and Drug Trafficking in the Invisible Wars, in Ward R.H. and H.E. Smith (eds), *International Terrorism: Operational Issues*, Chicago: Office of International Criminal Justice, University of Illinois at Chicago, 1998, 183.

³⁶² Patricia Bibes, Transnational Organized Crime and Terrorism – Colombia, a Case Study, *Journal of Contemporary Criminal Justice*, Vol. 17 No. 3, August 2001, 243-258.

криминалци кои дејствуваат како организирани групи вршат голем број на убиства, киднапирања, изнудувања и многу други криминални дејства во името на многу поголеми бунтовнички и терористички групи. Помалите криминални организации се стремат да дејствуваат под раководство на овие поголеми групи за профит. Нивниот начин на дејствување е одбележан со специфични обиди за убиства или убиства на јавни личности и јавни службеници и вклучува киднапирање и изнудување.

Различни автори се осврнуваат на конвергирањето на организираниот криминал и тероризам. Тие истакнуваат дека некои терористички организации се вклучуваат или се здружуваат со транснационални организирани криминални групи со цел успешно да ги исцрпуваат нелегалните пазари и различни други криминални здруженија.³⁶³

Вилијамс и Савона констатираат дека најверојатно постои неповратна тенденција кон конвергирање на терористичките и криминалните групи.³⁶⁴ Томпсон и Турлеј тврдат дека постои „природна врска“ помеѓу организираниот криминал и терористите.³⁶⁵ Куртис и Каракан докажуваат дека сличностите во организациите водат кон „бракови од интерес“ и ја зголемуваат соработката помеѓу терористичките групи и организираниот криминал, особено во врска со дрогата и операциите на криумчарење на оружје.³⁶⁶ Шели тврди дека набљудуваното конвергирање помеѓу двете закани го оневозможува нивното издвојување. Таа предлага дека спојувањето на транснационалниот организиран криминал, тероризмот и

³⁶³ Види пошироко во: Neli Helfand, *Asian Organized Crime and Terrorist Activity in Canada, 1999-2002*, Federal Research Division, Library of Congress, Washington (D.C.): Library of Congress, July 2003; Chris Dishman, Terrorism, Crime, and Transformation, *Studies in Conflict & Terrorism*, Vol. 24, 2001, 43-58; Thomas Sanderson, Transnational Terror and Organized Crime: Blurring the Lines, *SALS Review*, XXIV, no. 1, Winter/Spring 2004, 49-61.

³⁶⁴ Phil Williams and Ernesto Savona, Introduction: problems and Dangers Posed by Organized Crime in the Various Regions of the World, *Transnational Organized Crime*, Vol. 1, No. 3, 1995.

³⁶⁵ J C Thompson and J Turlej, Other People's Wars: A Review of Overseas Terrorism in Canada, *A Mackenzie Institute Occasional Paper*, Toronto, June 2003, 87.

³⁶⁶ Glenn Curtis Tara Karacan, *The Nexus Among Terrorists, Narcotics Traffickers, Weapons Proliferators, and Organized Crime Networks in Western Europe*, Federal Research Division, Library of Congress. Washington D.C.: December 2002.

корупцијата е „длабоко“ и постојано присутно.³⁶⁷ Други пак се осврнуваат на „губењето на границите помеѓу тероризмот и организираниот криминал“.³⁶⁸ Описот кој ни го нуди Сандерсон за новиот вид на конвергирање помеѓу организираниот криминал и тероризам е навистина алармантен. Осврнувајќи се кон она што тој го карактеризира како „главно восприемање помеѓу американското разузнавање и умовите на националната безбедност“, тој потврдува дека постои тенденција за пораст и зајакнување на соединувањето на транснационалниот организиран криминал и тероризмот. Според неговите тврдења, врската помеѓу овие два феномени се зајакнува и е овозможена од глобализацијата и води кон понатамошни нарушувања и закани за глобалната безбедност.³⁶⁹

Всушност, нема ништо особено поинакво во тоа што терористичките групи ги поддржуваат некои од своите бизнис врски со индивидуални криминалци или со криминални организации, често со одржување на контакти кои се ограничуваат само на клучни индивидуалци на двете страни. Познато е дека државите користат криминалци и криминални организации како дел од нивните сопствени антитерористички мерки³⁷⁰ или како посредници во случаи на спонзориран тероризам од страна на државата.³⁷¹

Во реалноста, без разлика, секоја соработка помеѓу два типа на групи е ризична, дури и помеѓу самите терористички групи

³⁶⁷ Louise Shelley, *Organized Crime, Terrorism and Cybercrime*, Washington: *Transnational Crime and Corruption Centre*, American University, 2002, (www.American.edu/tracc).

³⁶⁸ Alison Jamieson, *Transnational Organized Crime: A European Perspective*, *Studies in Conflict & Terrorism*, 24, 2001, 377–387; Frank Cillufo, *The Threat Posed from the Convergence of Organized Crime, Drug Trafficking and Terrorism*, Testimony of the Deputy Director, Global Organized Crime Program, Director, Counterterrorism Task Force, Centre for Strategic and International Studies, Washington (D.C), US House Committee on the Judiciary Subcommittee on Crime, December 13, 2000.

³⁶⁹ Thomas Sanderson, *Transnational Terror and Organized Crime: Blurring the Lines*, *SAIS Review*, XXIV, no. 1, Winter/Spring 2004, 49-61.

³⁷⁰ R Lee, *Perspectives on Narcoterrorism*, Testimony Prepared for a Hearing on Narcoterrorism, Senate Judiciary Committee, May 20, 2003.

³⁷¹ Забелешка: Во некои случаи, волјата на државата да соработува со криминалците со цел да се бори против терористичките или бунтовничките групи може дури и да води до затегнати односи на властите за борба против дрога и за борба против тероризам. Се прават напори за да се спроведе оваа политика која може да послужи за својата цел. Карактеристичен е примерот во кој улогата на САД во Авганистан каде што се формирале алијанси и се правеле компромиси со силите кои што се спротивставувале на Талибанците, имаат историја според која тие имале корист од снабдувањето и од трговијата со дрога.

соработката е повеќе исклучок отколку правило³⁷². Сеуште е отворено прашањето дали може да постои долгорочна алијанса па макар и таа да е лажна. Дури и кога тоа се случува, тоа е во многу ретки ситуации каде што криминалните групи ги контролираат црните пазари или територијата на која може да се одвиваат некои од операциите со дрога релативно безбедно под заштитата која е обезбедена од бунтовничките/ терористички групи. Недостатокот на интерес на криминалните организации во формирањето на алијанси со терористите е документирано од страна на Дишман. Тој заклучува дека постојат малку докази за да се покаже дека двата типа на групи се подготвени да формираат алијанса или други типови на соработка. По се изгледа дека терористичките групи преферираат да ја користат сопствената „домашна способност за преземање и спроведување на криминални и политички акти“.³⁷³

Соработката е главно епизодична и непостојана и може да се окарактеризира како врска на „лице место“.³⁷⁴ Овие анализи откриваат генерален модел на бескооперативност помеѓу двата типа на групи кои што се очекува да се променат во иднина.

Можен исклучок на набљудуваната соработка се сојузите помеѓу Чеченската Мафија со база во Москва и Чеченските Герилски групи со база во Грозни или помеѓу ОВК во Косово и Албанските криминални синдикати. Албанската мафија формирала дологорочно симбиотично партнерство со ОВК, кое може да се анализира и како хибридна организација.

Друг пример за постоење на партнерство е опасниот сојуз на Ал-Каеда со Албанската мафија и ОВК. Ова партнерство започнало пред колапсот на Талибанскиот режим и Американската инвазија на Авганистан³⁷⁵, партнерство за кое се претпоставува дека сеуште постои. Под Талибанскиот режим Ал-Каеда ја презема контролата на

³⁷² Alex Schmid, *Trafficking: Networks and Logistics of the Transnational Crime and Terrorism*, Paper presented at ISPAC meeting, Courmayeur, Italy, 6-8 December 2002, 16.

³⁷³ Chris Dishman, *Terrorism, Crime, and Transformation*, *Studies in Conflict & Terrorism*, Vol. 24, 2001, 43-58.

³⁷⁴ Phil Williams, *Transnational Criminal Organizations: Strategic Alliances*, *Washington Quarterly*, Winter 1995.

³⁷⁵ Gordon N Bardos, *Containing Kosovo*, *Mediterranean Quarterly*, Vol. 16, No. 3, Summer 2005, 17-43.

пазарот за хероин во Авганистан и ја насочува кон Албанската мафија. Бидејќи Албанската мафија има упориште на Косовскиот регион и благодарение на партнерството со ОВК, Ал-Каеда одлучи да формира партнерство со мафијата. Без оглед на различните мотиви на овие организации, тие делат исти цели и им се неопходни извори за реализирање на нивните индивидуални активности. Бил Ладен постави кампови за тренинг во Источна Албанија, а за возврат им овозможи тренинг обуки на оперативци на ОВК во Авганистан.³⁷⁶

Терористичките и групите на транснационалниот организиран криминал споделуваат некои атрибути, особено некои организациони атрибути. Терористичките групи и криминалните организации често имаат слични барања за пренос на луѓе, пари, материјали и оружје преку границата. Тие често дејствуваат под слични случајности. Двата типа на групи користат слични видови на методи. Овие сличности, сепак, не водат кон автоматска соработка. Всушност, постои само минимална поврзаност помеѓу нив, доколку постои.³⁷⁷ Се предвидува потенцијал за пораст на конвергирањето помеѓу двата видови на групи, но постојат и препреки за соработката во однос на продажбата на големо помеѓу терористите и конвенционалните криминалци. Често се нагласува дека терористите мора да ја одржат сопствената тајна мрежа и потпомагаат да се контролираат сите аспекти од нивните дејствувања за да се минимализира ризикот од инфилтрирање. Криминалните организации имаат слична потреба да ги заштитат нивните мрежи и да ги минимализираат ризиците од инфилтрирања.³⁷⁸ Според тоа постојат застрашувачки препреки за веќе постојната колаборација помеѓу двата типа на групи. Не само што ниедна од нив не сака да ризикува со оддавање на тајните на групата, туку тие исто така имаат и различни цели и различни дефиниции за успех.

³⁷⁶ Ralf Mutschke, Criminal Intelligence Directorate, International Criminal Police Organisation, *The Threat Posed by Organised Crime, International Drug Trafficking and Terrorism*, Written testimony to the General Secretariat Hearing of the Committee on the Judiciary Subcommittee on Crime, 13 December 2000.

³⁷⁷ Neil S Helfand, *Asian Organized Crime and Terrorist Activity in Canada, 1999-2002*, Federal Research Division, Library of Congress. Washington (D.C.): Library of Congress, July 2003, 35.

³⁷⁸ Richard Lotspeich, The Nature of Organized Crime: An Economic Perspective, *Low Intensity Conflict & Law Enforcement*, Vol. 9, No. 3, 35-66.

Соработката помеѓу терористите и криминалците поочекувано е да се појави под соодветни услови. На пример, поствоените општества и пропаднати држави овозможуваат совршени услови за соединување на криминални и терористички активности. Кога авторитетот на државата е разорен, резултира со еден вакуум кој би можел да се искористи од страна на организирани криминални групи и политичките групи. Потенцијалот за соработка во овој случај се зголемува.³⁷⁹



Процесите кога терористичкиот ентитет станува криминално здружение и *vice versa* се можни. Како што е покажано на сликата, тоа може да се случи преку директна форма или преку формирање на хибридна организација. Подоцна, политичките и криминалните димензии се помешани што прави невозможно една група да се однесува како политички или само како криминален актер. Иако соработката помеѓу терористичките и криминалните групи не е незначајна, трансформацијата е онаа која е поверојатна отколку формирањето на сојузи. Терористичките групи можат да се трансформираат во транснационални криминални организации кога ќе

³⁷⁹ Карактеристичен е целиот Балкански регион како опасна зона на политичко-криминални поврзувања.

бидат заинтересирани за профит, дури и кога постои политичка мотивација.

Трансформацијата вообичаено се случува во групата кога ќе се воочи дека нивните оригинални мотиви не им служат повеќе, додека мотивите на друг тип на група повеќе им одговараат за нивните цели. Ова почесто се случува со терористичките организации кои се трансформираат во организирани криминални групи отколку обратно. Оваа трансформација го опишува феноменот кој се јавува кога терористичките и организирани криминални групи формираат врска-нексус и последователно една од групите се трансформира во другиот тип на група. Кога терористичката група нема повеќе бенефиции од сопствените идеолошки мотиви, може да се трансформира во организирана криминална група единствено само за економски профит.

Може да се заклучи дека главната загриженост за иднината може и да не произлезе толку многу од поврзаноста помеѓу терористите и криминалците, туку од трансформацијата на терористичките групи во главно криминални, односно, групи чии што главен приоритет се финансиска добивка а не идеолошки цели. Денес, ваквите хибридни закани и ваквото трансформирање на терористичките групи во хибридни криминално-терористички ентитети е доста често.

13. Нарко-тероризам

Во овој дел ќе се идентификуваат постојните линкови, динамики и односи помеѓу тероризмот и транснационалниот организиран криминал низ призма на методи и начини преку кои ги стекнуваат своите приходи. Со употребата на поимот нарко-тероризам се објаснува зашто две сосема суштински различни групи (едните политички мотивирани а другите водени од профит) би биле од голема корист ако соработуваат едни со други. Нарко-тероризмот се перцепираше како исклучок од правилото дека организираниот криминал и тероризмот беа одделни феномени. Но периодот после 11. септември илустрираше досега невиден интерес за поврзаноста помеѓу светот на криминалот и тероризмот.

Нарко-тероризмот е збор кој одзвонува денес во странската и домашната политика. Сепак, треба да се забележи дека и покрај тоа што зборот често се употребува и служи како основа за бројни политички одлуки, неговата дефиниција е двосмислена во однос на тоа дека има различни значења и импликации во зависност од тоа кој дел од зборот се нагласува. Терминот нарко-тероризам за првпат бил употребен да се опишат дејствијата на трговците со дрога кои се користеле со терористички методи, како што се автомобил-бомба, атентати и киднапирања против анти-наркотичната полиција во Колумбија и Перу.³⁸⁰ Нарко-терористите во овој контекст се однесуваат на индивидуи како што е нарко кралот Пабло Ескобар од Меделин картелот во Колумбија и други членови на картелите со дрога, мафијата или други криминални организации чии активности се дефинираат како „обиди на трговците со дрога да влијаат на политиката на владата со систематски закани или употреба на насилство“.³⁸¹ Според оваа дефиниција, организациите за трговија со дрога служат како референтен објект на анализа со тоа што главна активност е нелегалното тргување со наркотици и користење на

³⁸⁰ Sandro Calvani, United Nations Perspective, paper presented at The Crime-Terrorism Nexus: How does it really work?, Virginia, 12 March 2004, 6–14.

³⁸¹ Canadian Security Intelligence Service Commentary No.13, Terrorism and the Rule of Law: Dangerous Comprise in Colombia, 1991, 1.

терористички методи. Сепак, можеме да ставиме акцент на тероризмот во терминот нарко-тероризам. Американската Агенција за борба против дрогата (ДЕА) го покрива овој аспект од дефиницијата на нарко-тероризам според кој „нарко-тероризмот може да се окарактеризира преку учеството на групи или индивидуи во транспортирањето, обезбедувањето или помагањето на трговијата со дрога со цел да се финансираат терористичките активности“.³⁸² Дефиницијата на ДЕА го нагласува учеството на терористичките организации и го насочува вниманието кон фактот дека некои терористички организации се користат со трговија со дрога со цел да обезбедат приходи.³⁸³ Ова ја прави дефиницијата за нарко-тероризам скоро двојна, во зависност дали акцентот е ставен на наркотиците или на терористичките дејствија. Спорно е дека разликата е мала и она што е важно е дека концептот на нарко-тероризам може да се набљудува како средишна точка на конвергирање на овие два феномени-трговијата со дрога и тероризмот.

Во изјавите на политичарите, во медиумите или во научната литература, користењето на терминот нарко-тероризам имплицира нешто повеќе отколку организации кои се занимаваат само со трговија со дрога или пак само со тероризам. Терминот ја акцентира соработката помеѓу организираниот криминал и тероризмот и оваа врска за соработка е главната причина поради која се препорачува координиран политички пристап. Она што помалку е очигледно е карактерот на врската. Двојното значење на дефиницијата за нарко-тероризам не имплицира партнерство помеѓу организациите за трговија со дрога и терористичките организации. Во овој случај формална соработка постои, но е тешко да се одреди до кој степен е таа присутна, ниту пак е достапна прецизна информација за оваа соработка. Сепак, со апсењето на трговци со нелегални дроги, службите за безбедност дознаваат за соработката помеѓу терористите и лицата вмешани во трговијата со дрога и се докажува

³⁸² Asa Hutchinson, *International Drug Trafficking and Terrorism*, testimony given before the Senate Judiciary Committee Subcommittee on Technology, Terrorism and Government Information, Department of State, Washington DC, 13 May 2002, 1.

³⁸³ Steven W Casteel, *Narco-Terrorism: International Drug Trafficking and Terrorism a Dangerous Mix*, Statement before the Senate Committee on the Judiciary 20 May 2003, 1.

дека оваа соработка е на меѓународно ниво. Целта на испитувањето на сличностите и разликите помеѓу организациите е да се процени политиката во однос на нарко-тероризмот.³⁸⁴ Сепак, без разлика дали постои формална соработка помеѓу поединечни наркотични и терористички организации или не, постојат некои сличности во овие организации кои се значајни да се истражат.

Феноменот наркотероризам е најдобар пример за симбиоза помеѓу транснационалниот организиран криминал и тероризмот. Под поимот наркотероризам се подразбира финансирање на терористички организации и активности со профит кој е стекнат со трговија со наркотици. Наркокартелите настојуваат преку примена на терористички методи да се здобијат со политичка моќ, со цел полесно да го срушат владејачкиот режим и да се стекнат со власт.

Криминалните мрежи во контекст на герилски, ослободителни и сецеонистички движења го поддржуваат тероризмот бидејќи ја дестабилизира власта, овозможува симбиотски однос помеѓу општеството и криминалот и ја зголемува финансиската моќ. Наркотероризмот не е само проблем на кршење на кривичните закони, туку и најголема причина за политички судири, бидејќи криминалците претендираат да ја преземат власта во име на борба за еднаквост во социјалната револуција. Организираните криминални групи и терористи ги одредуваат главните интереси на државата преку користење на агресивен национализам, а клуч за успех или пропаст на нарко-бунтовничките јадра е создавање легитимитет. Модусот на наркотероризмот се убиени министри, полицајци, судии, новинари, претседателски кандидати, киднапирања, саботажи на изборните кампањи и рекетирање. Последиците се повеќекратни, од слабеење на државата, губење на доверба во министерствата за внатрешни работи и одбрана, пад на политичкиот кредибилитет на земјата, зголемен економски ризик за странски инвестиции, тешки последици во поглед на човековите права и слободи, до општествено-економски последици преку пласирање на „валкани пари“ во легални

³⁸⁴ Mark Galeotti, *Brotherhoods and Associates: Chechen Networks of Crime and Resistance*, *Low Intensity Conflict and Law Enforcement*, vol. 11, no. 2–3, 2002.

бизниси.³⁸⁵

Меѓународните препродавачи на наркотици (посебно големите наркокартели) користат терористички тактики од големи размери со цел да ја заплашат или евентуално да ја променат власта која се спротивставува на нивното несметано дејствување и реализација на големите нарко-операции за препродавање на дрогата.

Неколку децениската „војна со дрога“ како и неодамнешната „војна со тероризам“, се комбинација на две закани кои до сега традиционално беа анализирани посебно. Концептот на нарко-тероризам потекнува од разбирањето дека двата феномени-трговијата со наркотици и тероризмот се меѓусебно поврзани и дека за успешно справување со двете закани потребно е заедничко дејствување на анти-наркотичната и анти-терористичка полиција. Иако со декади се знае дека постои врска помеѓу трговијата со дрога и терористичките организации а тоа се покажа и преку терминот нарко-тероризам, сепак дури после терористичките напади на 11 Септември 2001 се зголеми вниманието на феноменот нарко-тероризам.

13.1. Структура и активности на нарко-тероризам

И двата ентитети, наркотичките и терористичките организации се криминални според меѓународното право без разлика дали нивните дејства се мотивирани од политички или економски причини. Терористите и трговците со дрога ја нагласуваат тајноста и претпазливоста од спроведувачите на законот, поради важноста за опстанокот на организациите и индивидуалните членови. Поради тоа што и двете во тој поглед се во иста позиција, трговците со дрога и терористите ја препознаваат потребата за помало експонирање и ги имаат истите интереси во зачувувањето на тајноста и избегнувањето на властите.³⁸⁶ Исто така, поради криминалниот карактер на нивните

³⁸⁵ Patricia Bibes, Transnational Organized Crime and Terrorism, *Journal of Contemporary Criminal Justice*, August, 2001.

³⁸⁶ Terror and Drug Trafficking-PKK and drug traffic, 2000, 1 достапно на: <http://www.terror.gen.tr/english/drug/drug.html>.

операции, организациите често се принудени да дејствуваат во тајни делови од општеството, и притоа да стапуваат во контакт или дури и да делат заеднички отворен простор. Нарко-трговците, бунтовничките и терористички организации дејствуваат примарно во оддалечени подрачја каде што владината контрола е слаба. Колку е пооддалечена локацијата толку е подобар теренот тие да се охрабрат и да соработуваат, отколку помеѓу нив да постои конфронтација.³⁸⁷ Ова исто така ја зголемува можноста за интеракција помеѓу организациите и соживот помеѓу нив.

Во поглед на поврзаноста помеѓу тероризмот и организираниот криминал гледиштата на експертите се разделуваат. Некои тврдат дека единствениот линк помеѓу криминалот и тероризмот е таканаречениот нарко-тероризам. Други инсистираат на тоа дека нарко-тероризмот опфаќа само мала фракција од врската помеѓу организираниот криминал и тероризмот, или пак го ставаат во знак прашање за тоа дали воопшто и постои. Оваа контроверзност и понатаму ќе се развива поради недоволното длабоко и темелно истражување.

Често е сугерирано дека државното спонзорирање на терористичките групи е намалено во периодот по Студената војна, принудувајќи ги терористичките групи да најдат сопствени извори на приходи. На пример ФАРЦ (Fuerzas Armadas Revolutionarias de Colombia) и Патот на Светлината (Peru's Sendero Luminoso) го префрлија поголемиот дел од своето пост-воено внимание на нивната анти-владина кампања кон криминални активности како што се производство и трговија со дрога и киднапирање за откуп.³⁸⁸

Често се потенцира и Западна Европа како регион каде што терористичките групи се често поврзани со организирани криминални групи. Како пример, КРП (Kurdistan Workers Party) е терористичка организација која наводно има цврста мрежа која е вклучена во терористички и криминални активности-трговија со наркотици и

³⁸⁷ Mak S Steinitz, Insurgents, Terrorists and the Drug Trade, *The Washington Quarterly*, 8 no.4, Fall 1985, 149.

³⁸⁸ Richard Clutterbuck, *Drugs, Crime and Corruption: Thinking the Unthinkable*, Macmillan, London, 1995.

оружје во Турција и Западна Европа како и ОБК. ETA (the Basque Fatherland and Liberation organization) и ИРА (Irish Republican Army) се поврзани со трговијата со наркотици во Латинска Америка, посебно со FARC.³⁸⁹

Разликите кои порано постоеле (пomeѓу транснационалниот организиран криминал и тероризмот) многу брзо избледнуваат. Неколку терористички и криминални организации се потпираат и зависат од истите глобални инфраструктури за постигнување на нивните незаконски цели. Тие ги користат предностите во пропустите во авторитетот и силите на државата под опсада и бараат сè поголеми акции од здобиениот профит од нарко-трговијата и од други криминални дејствија. Дали тоа значи дека ќе бидат ангажирани платеници за да се погрижат за наддавањето со нарко шефовите или со терористите, сите тие делат една иста цел и се водени од истиот мотив за нанесување на насилство-заработка на нивниот дел од сите тие операции.

Структурата на групите за трговија со наркотици и терористичките групи се слични. Многу од организациите станале меѓународни во текот на изминатите децении и сега дејствуваат транснационално.³⁹⁰ Организираните криминални групи и терористичките организации претежно се карактеризираат со вертикална структура во повисоките нивоа на организацијата, додека пониските и средните нивоа се карактеризираат со хоризонтална структура. Дејствувањето преку ќелии исто така претставува заедничка грижа за двата ентитети на кои безбедноста им е приоритет затоа што ваквата структура со ќелии значајно ја намалува информацијата достапна за властите во случај на апсења, и на тој начин се обезбедува опстанокот на организацијата.³⁹¹ Во прилог на

³⁸⁹ Tara Karacan and Glenn Curtis, *The nexus among terrorist, narcotics traffickers, weapons proliferators and organised crime networks in Western Europe*, Washington: The Library of Congress, 2002.

³⁹⁰ Tamara Makarenko, Transnational crime and its evolving links to terrorism and instability, *Jane's Intelligence Review*, November 2001, 3–4.

³⁹¹ Rand Beers, Assistant Secretary for International Narcotics and Law Enforcement Affairs and Francis X. Taylor, Ambassador-at-Large for Counterterrorism, joint Testimony by before the Senate Committee on the Judiciary Subcommittee on Technology, Terrorism and Government Information, *Narco-Terrorism: The Worldwide Connection between Drugs and Terror*, U.S. Department of State:

заедничката структура и интереси, соработката помеѓу терористичките и организациите кои се занимаваат со трговија со наркотици може да се базира на принципите за заедничка добивка. Најмногу поради нивниот начин на дејствување (*modus operandi*), овие групи имаат потреба од специфични добра и услуги, како што се оружје, фалсификувани пасоши и начини за перење на пари. Овие видови на добра и услуги може да се добијат со тргување или со делење на средствата помеѓу организациите.

Нарко-трговијата е карактеризирана како најголем извор на профит за криминалните и терористичките групи, за која се смета дека изнесува 2% од глобалната економија според Меѓународниот монетарен фонд и 7% од меѓународната трговија ако се следат статистиките од ООН.

Терористите и трговците со дрога се симбиотично поврзани. Според ДЕА, групите кои се занимаваат со тероризам и дрога се поврзани поради финансиите во една врска од која имаат заедничка корист поради пари, тактички причини, географски причини и политички мотиви. Терористите и трговците со дрога користат слични методи за постигнување на криминални цели и што е најважно делат заедничко непочитување на човечкиот живот. Многу организации за трговија со дрога се вмешани во акти за кои повеќето луѓе би ги оцениле како терористички по природа, како што се јавно убивање на невини луѓе, бомбардирања со поголеми размери со цел да се застрашат владите, киднапирања и измачувања.³⁹²

Во случаи кога постои соработка, тогаш постои и добивка за двете страни и тоа е доволен мотив и поттик за продолжување на соработката. На пример, наркотиците кои се под надлежност на организациите за трговија со наркотици може да обезбедат одржливи количества на приходи за терористичките организации, додека пристапот на терористичките групи до експлозивни може да им користи на организациите за трговија со наркотици. Наведените

Washington DC, March 13, 2002, 1, достапно на:
<http://www.state.gov/g/inl/rls/rm/2002/8743.htm>.

³⁹² Drug Enforcement Agency-DEA, *Link between Terror and Drugs*, достапно на:
www.theantidrug.com.

извори се неисцрпни. Вкупната монетарна количина од трговијата со дрога се смета дека зафаќа 1.5-4.5% од вкупниот промет а заплenuвањето на тони наркотици низ целиот свет само потврдува дека трговијата со дрога има навистина глобален карактер.³⁹³ Колку приходи се генерираат од трговијата со наркотици од страна на различни криминални и терористички организации, многу е тешко да се процени. Не само што е тешко да се дојде до информации поради тајноста, строгата доверливост на извештаите на владините и разузнавачки служби, туку многу и зависи од цената на наркотиците која што многу варира во зависност од географската локација од каде се продава, во која фаза на обработка се купува, стапките на производство во споредба со побарувачката на пазарот, или пак дали приходот е пресметан на производството или на потрошувачката страна од трговијата или пак некаде помеѓу. Сепак, вкупната годишна количина на приходи кои произлегуваат од трговијата со наркотици се пресметува дека е од 500-1.5 билијарди американски долари³⁹⁴, мошне профитабилен бизнис, со кој се заработуваат големи суми пари, кои понатаму можат да се употребуваат за финансирање на многу валкани криминални активности, но и за финансирање на некои терористички или илегални сепаратистички организации (за снабдување со оружје, муниција, воена опрема и сл.³⁹⁵

Бунтовничките групи и терористичките организации се снабдуваат со фондови и други приходи, главно за оружје и воена технологија преку илегални активности поврзани со дрога. Под овие околности, изгледа веројатно дека синдикатите за дрога и терористичките организации ќе најдат заедничка причина да соработуваат. Со снабдувањето на терористите со оружје се зголемува безбедносната закана кон владите, и владите мора да се охрабрат за контра-бунтовничка реакција, која обично е

³⁹³ Tony Kellett, *Transnational Organised Crime: the Next Big Threat?*, 2003, достапно на: http://www.dnd.ca/admpol/eng/doc/strat_2001/sa01_26_e.htm.

³⁹⁴ Drug Policy around the World, Terrorism, *Drug Policy Alliance:2003*, 1 достапно на: <http://www.lindesmith.org/global/terrorism>.

³⁹⁵ Митко Котовчевски, *Национална безбедност на Република Македонија (втор дел)*, Македонска Цивилизација, Скопје, 2000, 220.

придружувана од контра– нарко–активности.³⁹⁶

Скоро е невозможно да се процени колку е всушност проширена вмешаноста на терористичките групи во трговијата со дрога. Во 2002 година се назначени 14 од 36 групи како странски терористички организации на Државната Американска листа кои се вмешани во трговија со дрога, додека во 2008 година бројката достигнува 19 нарко-терористички организации.³⁹⁷ Овие информации го поддржуваат фактот дека војната против дрога и дека војната против тероризмот се, и треба да продолжат да бидат поврзани. Постојат стотици терористички организации и стотици групи кои се занимаваат со трговија со дрога, но често тоа е истата група која се идентификува дека е вмешана во двата вида на активности.³⁹⁸

Отпочнувањето на „големата трговија“ во светски рамки со кокаин и хероин во 1985 година, па се до денес, трговијата на моќните нарко-картели кои активно се вклучени во производството, трговијата и дистрибуцијата на дрогата, претставува еден од основните извори на тероризмот. Ова е неопходно за нивното несметано функционирање, бидејќи моќните нарко-картели и нарко мафијата се во „вечна потрага“ по територии, нивно заземање и детерминирање, во која ќе можат слободно да ги реализираат своите криминални нарко активности и бизниси чија вредност се проценува на стотици милијарди американски долари. Денес, сè поголем е бројот на лидерите на терористичките организации кои се веќе потврдени нарко босови, кои контролираат поголеми територии на кои дејствуваат со тенденција на перманентно проширување на нивните зони на влијанија. Најзначаен пример на оваа релација претставува сè подоминантниот, поагресивен и озлогласен „Балкански златен триаголник на дрогата“-сржта на албанскиот тероризам кој секојдневно се проширува на балканските простории, тероризам кој пројавува сериозни амбиции опасно да го загрози и европскиот

³⁹⁶ Grant Wardlaw, Linkages Between the illegal Drug Traffic and Terrorism, *Conflict Quarterly*, 8, no. 3, fall 1992, 13.

³⁹⁷ Strategic Trends 2011, *Narcotics as a growing security concern*, The Center for Security Studies-ETH Zurich, 103, достапно на: www.css.ethz.ch.

³⁹⁸ Alex Schmid, *Trafficking: Networks and Logistics of the Transnational Crime and Terrorism*, Paper presented at ISPAC meeting, Courmayeur, Italy, 6-8 December, 2002.

простор (за кратко време).³⁹⁹

Од наведените сличности може да се заклучи дека тероризмот и транснационалниот организиран криминал се речиси идентични во организациска смисла. Меѓутоа, во телеолошка (целна) смисла, овие два феномена се разликуваат (целите поради кои што дејствува тероризмот се пред се од политичко-идеолошка, национално-сепаратистичка или верска природа, додека основни цели кај транснационалниот организиран криминал се профитот и моќта.

Заклучокот кој може да се извлече од компарацијата помеѓу транснационалниот организиран криминал и тероризмот е дека овие два феномена делат скоро идентична организациона и базна основа. И двата се организирани и ги користат истите стратегии за финансирање и дури и во пракса тие соработуваат едни со други. Најимперативната разлика се криминогените и мотивационите фактори позади тероризмот и организираниот криминал, со други зборови кажано базата на постоењето на овие два феномена. Додека терористите тежнеат да ги сменат работите и според тоа имаат одредени специфични ментални и мотивациони процеси кои учествуваат во рамките на тоа, организираниите криминални групи гледаат само на профит и лична корист, Накратко аргументираме дека организираниот криминал и тероризмот делат повеќе сличности на практична база на функционирање на организација.

13.2. Нематеријални извори на нарко-тероризам

Нематеријални извори се елемент кој во контекст со сличностите на овие организации за потребата од оперативност и опстанок може исто така да служи како поттик за заемно дејство и соработка. На пример, трговците со наркотици воглавно имаат експертско знаење за методите и рутите за нелегалниот трансфер на нивните пратки и преносот на наркотиците-информација која може да биде искористена од терористи за релокација на луѓе и добра.

³⁹⁹ Митко Котовчевски, *Современ тероризам*, Македонска цивилизација, Скопје, 2003, 96.

Трговците со наркотици пак, може да имаат корист од експертското знаење на терористите за воени тактики, оружје и вештини во ракување со истиот и експлозивни кои ги имаат терористите.

Познавањето на инфраструктурата е од витално значење за терористичките организации и организациите за трговија со наркотици. Добро искористените канали за дрога, од Авганистан до Иран, Турција, Бугарија, Македонија и Албанија и понатаму во Европа преку Италија и Грција, се исто така способни за транспорт на други нелегални добра и луѓе. Во деведесетите години, каналите на Балканот ја изгубија својата првична важност како примарни транзитни канали на наркотици кои водат кон Европа поради воените конфликти во поранешна Југославија и поради зголемената гранична контрола на Иран. Тогаш таканаречениот Северен канал се здоби со значење дозволувајќи проток на наркотици од Авганистан преку Централно Азиските држави, најмногу преку Таџикистан, Туркменистан и Узбекистан, поминувајќи преку Кавказ и/преку Казакстан во Русија, Балтичките земји и кон Скандинавија и Европа. Активната употреба на овие канали го дозволи шверцувањето на терористите одговорни за нападите од 9/11 од Авганистан преку Иран, Централна Азија и Украина.⁴⁰⁰

Нелегалните организации имаат потреба од врски, засолништа и корумпирани погранични власти за да ги обезбедат каналите и такви информации и контакти може да се разменат или да се поделат. Блиската соработка помеѓу организациите може да ги оспособи користењата на мрежите и врските со доставувачите и изворите. Организациите за трговија со наркотици и терористичките групи исто така имаат потреба од услуги за набавка на фалсификувани документи како што се пасоши, лични карти и царински документи. Овие групи исто така користат канали за перење на пари како што се хавала системите⁴⁰¹ и имаат можност за поделба

⁴⁰⁰ Svante Cornell, *The Nexus of Narcotics, Conflict and Radical Islamism in Central Asia*, Cornell Caspian Consulting, *Caspian Brief* No. 24, June 2002, 2.

⁴⁰¹ Традиционален неформален банкарски систем што се потпира на довербата меѓу членовите на една заедница.

на врските во системот.⁴⁰² Проширувањето на мрежите и контактите, заедно со меѓусебно користење на вештини и експертиза се начини и области каде организациите со дрога и терористичките организации може да имаат корист од соработка.

13.3. Безбедносни импликации од развојот на нарко-тероризмот

Нарко-тероризмот е светска закана. Не познава никакви идеолошки и традиционални територијални граници. Групите од десно на лево и оние помеѓу се подложни на мамецот на парите од дрогата. Всушност, мнозинството од големите терористички организации барем во еден дел зависат од трговијата со дрога како извор на финансирање.

Веднаш по терористичките напади од 9/11, претседателот Буш изјавил „многу е важно Американците да знаат дека трговијата со дрога го финансира теророт, ги поддржува терористите, а тие пак го користат профитот од дрогата да ги финансираат своите ќелии за да ги извршуваат чиновите на убивање. Ако се откажете од дрогата вие се вклучувате во борбата против теророт во Америка“.⁴⁰³ ДЕА ги користи неговите зборови заедно со неговата медиумска појава како уникатна рекламна кампања за да ги алармира американските граѓани дека нивната нелегална употреба на дрога може да е директно поврзана со тероризмот. Дури и кога кампањата ќе заврши следната порака може да допре до сите: производството, трговијата и употребата на дрога се закани за националната безбедност.

Заканата од нарко-тероризмот има два апекти:

Прво, самите дроги и ненадејната дистрибуција за ваква огромна достава се многу опасни и може да се закана за глобалниот развој.

Второ, продажбите од ваквите огромни количества на дрога

⁴⁰² Asa Hutchinson, *International Drug Trafficking and Terrorism*, Testimony before the Senate Judiciary Committee Subcommittee on Technology, Terrorism and Government Information, Washington DC March 13 2002, 4.

⁴⁰³ President George W. Bush, 2001.

може да генерираат огромни суми на пари кои би можеле долгорочно да го одржат и да го финансираат тероризмот.

Институциите кои работат на оваа проблематика, потврдуваат дека организираниот криминал, а посебно трговијата со дрога, претставува најважниот извор за финансирање на терористичките групи, обезбедувајќи до 30-40 проценти од нивните фондови.⁴⁰⁴

Падот на државното спонзорство на тероризмот, еден од главните дипломатски цели на владата на САД, сè повеќе ги тера терористите да се инволвираат во трговијата со дрога. Дали терористите активно учествуваат во производството и трговијата со дрога или пак ги одданоуваат оние кои тоа го прават, финансискиот прилив од индустријата со наркотици гарантирано ја пополнува празнината поради губењето на државното спонзорство и покрај тоа што повеќе национални држави тврдат дека се потполно спротивставени на присуството на криминално-терористичка индустрија со дрога на нивно тло.

Според тоа, моралната праведност се модифицира за да ги задоволи потребите на терористите. Според Килуфо, терористичките организации и трговците со дрога го насочуваат нападот кон законските институции на властите за да ги постигнат своите цели или за да ја уживаат заштитата од власта кои преминуваат преку теророт и трговијата со дрога. Трговците со дрога и терористичките групи се заедно насочени кон области каде што авторитетот на власта е ослабнат. Доколку групата за терор веќе контролира регион каде што веќе ги исклучиле или ги неутрализирале законските владини институции, тогаш се што треба за производството на дрога е бизнис договор.⁴⁰⁵

Всушност, трговијата со дрога е особено привлечна за терористите: организираниите криминални групи ги водат севкупните бизнис операции, додека терористите собираат огромни даноци долж дистрибутивната рута. На пример, Талибанците добиваат финансии

⁴⁰⁴ Louise Shelley, *Combating Transnational Crime and Corruption in Europe*, Statement to the Subcommittee on European Affairs, United States Senate Committee on Foreign Relations, 30 October 2003, достапно на: <http://www.american.edu/tracc/resources/publications/shelle03.pdf>.

⁴⁰⁵ Frank Cilluffo, *The Threat Posed from the Convergence of Organized Crime, Drug Trafficking, and Terrorism*, U.S. House Committee on the Judiciary, December 13, 2000.

од одданочување на сите аспекти од трговијата со дрога. Жетвите од опиум се одданочуваат со стапка од 12% а, следни се лабораториите за производство на хероин кои се одданочуваат со 70 долари за килограм хероин. Во крајната фаза, Талибанците им даваат дозвола за транспортирање за 250 долари за килограм хероин да се носи како презентација до Талибанските контролни точки низ земјата. Observatoire Geopolitique des Drogues проценува дека ова се додава на 75 милиони долари годишно како данок за Талибанците.⁴⁰⁶ Талибанците биле главен извор на финансирање на Ал-Каеда во Авганистан пред САД. Сепак, Ал-Каеда продолжува да шверцува дрога со или без поддршка од Талибанците.

Оперативниот модел за истрагата на трговијата со дрога на Ал-Каеда е поврзаноста со ФАРЦ (Револуционерните воени сили на Колумбија) кој самостојно се финансира и нема потреба за финансиски алијанси или државни спонзорства. Всушност, Авганистан и Колумбија раководат со акциите на пазарите за производство на опијати и кокаин во светот и како што тврди еден експерт тие се „највредните“ во индустријата со наркотици. Експертите изразуваат загриженост за можно постоење или за веќе постојните врски помеѓу овие два картели: два дена пред нападите од 9/11, ДЕА запленила 53 килограми на авганистански хероин во ЊуЈорк кој бил дистрибуиран од Колумбијци.⁴⁰⁷ Фармацевските продажби во САД може да се следната граница за поврзаност на терористите со дрога. Ова веројатно веќе е искористено за упатување пари за терористичките групи на Средниот исток како и од Хезболах.⁴⁰⁸

Според експертите на ДЕА вакви големи запленивања се рутински но пројавените врски со меѓународните терористички групи биле неочекувани и крајно загрижувачки. Меѓународните кругови на трговија со дрога се мултинационални кооперации и ги имаат истите карактеристики. Важно е дека тие ги имаат и истите слабости; тие мора да бидат идентификувани и искористени за да се разоткрие

⁴⁰⁶ Frank Cilluffo, *The Threat Posed from the Convergence of Organized Crime, Drug Trafficking, and Terrorism*, U.S. House Committee on the Judiciary, December 13, 2000.

⁴⁰⁷ Rowan Scarborough, *Drug Money Sustains Al Qaeda*, *Washington Times*, December 29, 2003.

⁴⁰⁸ Drug Ring Linked to Terror, *Detroit Free Press*, September 2, 2002.

огромниот нарко-терористички синдикат.

Импликации	Директни безбедносни импликации	Индиректни безбедносни импликации
Глобална безбедност	<ul style="list-style-type: none"> ➤ Продолжени војни ➤ Слаби/ранливи држави ➤ Намалена легална трговија ➤ Намален пристап до ресурси 	<ul style="list-style-type: none"> -Глобално здравје -Глобална миграција -Повисок економски диспаратет -Поголем притисок врз ресурсите -Помал глобален ГДП -Деструкција на биосферата -Неуспешно чување на мирот/градење на мирот
Влада	<ul style="list-style-type: none"> ➤ Пад на владата ➤ Пропаднати држави ➤ Нарко-држави ➤ Клептократии ➤ Корумпирани влади 	<ul style="list-style-type: none"> -Изгубени владини резерви -Трговска нерамнотежа -Изгубен ГДП -Изгубени инвестиции -Намален туризам -Промена во моќта кон криминални групи -Ограничување на општествениот развој
Општество/ Индивидуална безбедност	<ul style="list-style-type: none"> -Ерозија на довербата во владата -Изложеност на криминал-насилство -Илегална трговија -Високи ризици за околината (загадување, наркотици, оружје) -Киднапирање/убиства -Незаконска трговија со луѓе/деца/човечки органи/природни ресурси, оружје 	<ul style="list-style-type: none"> -Пораст на криминални групи -Редукција на ресурси (храна, вода, нафта, земја) -Зголемени животни трошоци -Зголемена зависност од дрога и пораст на ХИВ/СИДА

Табела: Безбедносни импликации на ризици поврзани со зголемениот нексус на транснационален организиран криминал и тероризам⁴⁰⁹

⁴⁰⁹ Christina Scholi Liang, Shadow Networks: The growing nexus of terrorism and organised crime, *GCSP Policy Paper* n.20, Geneva Centre for Security Policy, 2011.

Зголемената поврзаност на транснационалниот организиран криминал и тероризмот има глобални, владини и општествени реперкусии кои влијаат врз безбедноста, здравјето и развојот. Како што е прикажано на табелата, зголеменото ниво на поврзаност има директно влијание на глобалната безбедност, преку слабеење на државите и креирање, односно создавање на пропаднати држави. Владите кои се подложни на корупција се изложени на ризик, особено транзитните земји на забранети/нелегални пазари во Европа и САД. Моментално, централните азиски држави страдаат од акутна економска нестабилност и поголем дел од нивните територии стануваат виртуелно без владина контрола. Како пример, можеме да ја наведеме трговијата со опиум од Авганистан која создава нестабилност и генерира екстремизам, организиран криминал и тероризам во регионите на Кавказ, Косово и долината на Фергана.

Поврзаноста на транснационалниот организиран криминал и тероризам е закана од високо ниво за меѓународната безбедност. Поврзаноста ги слабеа државите и создава поголем број на држави во пропаѓање, креирајќи опасни средини во кои отсуствува владина контрола, средини каде криминалците и терористите соработуваат и опстојуваат. Финансирањето на тероризмот преку активностите на организираниот криминал ги отежнува обидите за негово откривање, бидејќи терористичките организации сè повеќе имаат пристап до софистицирано оружје и разузнавачка опрема, со кои ги предизвикуваат и надминуваат полициските и воените сили и капацитети. Спообноста на организираните криминални групи да ја реализираат трговијата со луѓе и шверц, им овозможува на терористите да ги криумчарат оперативците во клучните целни области. Може да се заклучи и дека организираните криминални организации стануваат помоќни кога соработуваат со терористите. Меѓународниот тероризам единствено може ефикасно да се победи доколку државните контра-терористички стратегии ја земат во предвид оваа зголемена симбиоза. За да се одговори поефикасно на оваа поврзаност, институциите кои се посветени за спречување на тероризмот и организираниот криминал потребно е меѓусебно да

соработуваат и да развиваат нови мултикратни одговори за да соодветно одговорат и реагираат на новите безбедносни закани. Нарко-тероризмот, сепак е само дел од сликата за закани од трговијата со дрога и тероризмот и целокупноста на безбедносните закани и невозможно е да се елиминира само ако се фокусираме на делот каде што тие се преобразуваат. Најголемиот акцент се става на борбата со нарко-тероризмот поради нееднаквата и ограничената дистрибуција на ресурси, достапни во борбата за сузбивање на тероризмот. Давањето на преголема важност на нарко-тероризмот не придонесува за потполна победа ниту во војната против трговијата со дрога ниту во војната против тероризмот и треба да се направи напор за да се вклучат сите области од борбата против трговијата со дрога и тероризмот за да се постигнат долгорочни цели и за да се минимизираат овие закани на глобално ниво.

14. Разузнавачко-безбедносни компоненти на терористичките и криминалните организации

„Инстинктот за самоодржување“ ги приморал терористичките и криминалните организации како поддршка на своите незаконски активности и поради заштита на своите припадници од санкциите на казненото право, да почнат да применуваат готово исти методи како и нивните „најсериозни противници“-разузнавачките и безбедносните служби.

Структурата на разузнавачко-безбедносните компоненти на терористичките и криминалните организации често потсеќа на организацијата на разузнавачките служби. Имено, разузнавачко-безбедносните компоненти на терористичките организации имаат свое седиште (псевдоцентра), свои потцентри во земјата и странство (псевдоцентри), ќелии кои се ангажирани за извршување на конкретни задачи (псевдопунктови) и поединци кои самостојно дејствуваат (псевдо-деташирани разузнавачи). Многу често ги координираат активностите, разменуваат информации или потесно соработуваат со сличните компоненти на другите терористички организации (псевдо-разузнавачки-безбедносен систем).

Слична е ситуацијата и со разузнавачко-безбедносните компоненти на криминалните организации. Разликата е само во нивните „пониски единици“ кои се лоцирани во ограноците на криминалните организации во другите места, односно во т.н. груписателити кои се за нив ангажирани. Нивната цел првенствено е придобивање на соработници од редовите на полицијата, обвинителството, судството, односно помеѓу највисоките носители на законодавната, извршната и судската власт, како и од финансиските институции.

Организираните криминални групи се здобиваат со заштита за широк ранг на криминални активности и со создавање на врски со државната безбедност и разузнавачките агенции, формираат автономни центри на моќ кои се имуни на кривично гонење и се способни да ги контролираат локалните политичари и да

манипулираат со медиумите.⁴¹⁰

Организираните криминални групи сè почесто во своите редови вбројуваат заштитници-јавни службеници, деловни луѓе, судии, адвокати, финансиски советници и други кои поединечно или колективно ги штитат интересите на криминалната група со тоа што го злоупотребуваат своите овластувања. Она што е заедничко за сите организирани криминални групи или мрежи во Југоисточна Европа и понатаму, како и да е, останува перењето пари со одредено ниво на корупција (ниско или високо), со што доаѓа до поврзување на законските и незаконски структури.

Заштитните практики се сметаат за многу важен начин на делување на организирани криминални групи со цел да се заштитат од полицијата и да ја задржат нивната позиција во однос на конкурентноста на пазарот на криминал. Истите претставуваат главна причина за времетраењето и сложеноста на постапките за истрага на организираниот криминал.

Најчесто користените заштитни практики имаат за цел да ја заштитат комуникацијата меѓу криминалците и премногу употребувани мобилни телефони со расположиви СИМ картички, како и променливи средства за комуникација и нивното често менување, шифрирани усни и пишани пораки и кодирани податоци.

Модел за менаџирање на ризици	Импликации	Очекуван резултат
Модел за менаџирање на ризици: основан на идејата дека криминалните организации се во конфликтен однос во кој стратегијата е критична	Криминалните организации развиваат обемен сет од мерки за превенција, контрола и намалување на ризици соочени со носителите на законот и ривалите	Организираните криминални групи бараат сигурни места од кои ќе дејствуваат и ќе ги неутрализираат владините и правосудните институции преку корупција, контра-разузнавање и безбедносни практики употребувајќи ја најмодерната технологија

⁴¹⁰ Michael Dziedzic, Laura Rozen and Phil Williams, *Lawless Rule Versus Rule of Law in the Balkans*, *United States Institute of Peace Special Report*, no. 97, 2002, 1.

Во контекст на Југоисточна Европа, забележливи се противречностите кои постојат меѓу организираниот криминал, кој е финансиски моќен да вложи во технологијата за набљудување и комуникации, и агенциите за спроведување на законот, кои се соочуваат со многу потешки буџетски ограничувања. За среќа, во одредени случаи, криминалците се чувствуваат премногу сигурни и сметаат дека ризикот е многу мал тие да бидат откриени дека се состануваат и договараат „бизнис“ на јавни места, како на пример, за прекуграничен нелегален трансфер на мигранти. Одбранбената заштита од државните органи може да вклучи контра-набљудување, поткуп, стратегиско мрежно поврзување, плаќање информации или преглед на истражните органи.

Истовремено, терористичките и криминалните организации применуваат одредени методи кои разузнавачките служби традиционално ги користат за извршување на своите редовни задачи од разузнавачка, безбедносна и субверзивна природа.

Од разузнавачките методи, терористичките и криминалните организации прибегнуваат кон т.н. агентурен метод, метод на инфилтрација во структурите на „противниците“ и метод на тајно користење на техничките средства. Обработката на информации има обележје на т.н. разузнавачки циклус, односно се состои од планирање и организирање на разузнавачкото истражување, собирање на разузнавачки податоци и информации, обработка и анализа на разузнавачките сознанија и нивно презентирање на раководството на нелегалните организации, односно на нивните крајни корисници.

Од безбедносни методи, терористичките и криминалните организации прибегнуваат кон физичко-техничко обезбедување на одредени личности и објекти, „противдиверзантска заштита“, заштита против прислушкување, „криптозаштита“, контра-разузнавачка заштита на користење на „кртови“ во редовите на државните органи, перење на пари, физички ликвидации (припадници на полиција, судии, обвинители, политичари итн.), брутално казнување на полициските доушници од сопствени редови, користење на праксата „иницијација“

(извршување на тешки кривични дела) на новите членови за да се заштитат од инфилтрирање на тајни агенти во сопствените редови итн.

Во поглед на субверзивните активности, сите терористички активности се воедно и субверзивни. Некои активности на транснационалниот организиран криминал исто така се субверзивни, додека нивни бројни активности имаат обележја на субверзија. Споредувајќи ги со субверзивните активности на разузнавачките служби, евидентна е нивната сличност во поглед на употреба на корупција, застрашување, перење на пари, ликвидација, акции на „прикривање и пребегнување“, спроведување деструктивни психолошко-пропагандни активности, поддржување на тероризам од страна на организираниот криминал, криумчарење на дрога и оружје.⁴¹¹

Претставените декскрипции недвосмислено укажуваат на сличноста на одредени структури на терористичките и криминалните организации и методите кои тие ги применуваат со организацијата и методите на разузнавачките и безбедносните служби.

Одделни криминални организации тесно соработуваат со терористичките организации, бидејќи и едните и другите настојуваат да се здобијат со политичко влијание за да ги заштитат своите цели и интереси. За воспоставување и одржување на контактите задолжени се нивните разузнавачки компоненти. Можеби настојувањето терористичките и криминалните организации поефикасно да ги остварат своите намери и повешто да ја „избегнат правдата“, не е единствена причина за користење на методи својствени за разузнавачките служби; можеби причината е таа што многу од овие илегални организации всушност се и основани или на различни начини поддржани од страна на разузнавачките служби. Во таа смисла, „ефектот на бумеранг“ симболично претставен како „оној против кого се бориш, ефикасно ги користи методите за кои ти си го научил“ бара постојано стручно усовршување на разузнавачките и безбедносните методи на разузнавачките служби.

⁴¹¹ Види пошироко во: Sasa Mijalkovic, *Obavestajne strukture teroristickih i kriminalnih organizacija*, *Nauka, bezbednost, policija*, 2010, vol. 15, br. 2, 101-114.

15. Стратегии за борба со тероризмот и транснационалниот организиран криминал

За ефективна борба против тероризмот, потребна е свесност за постоење на поврзаност помеѓу терористите и криминалците, особено за употребата на криминални методи од страна на терористите.

Денес, феномените на транснационалниот организиран криминал и тероризмот сè повеќе се здобиваат со внимание од страна на националните влади, меѓународните организации и јавното мислење како многу сериозни и растечки закани не само за регионот, туку и за останатиот дел на Европа.

Во ова поглавје се разгледани стратегиите спроведени од националните влади за спротивставување на тероризмот и транснационалниот организиран криминал, притоа потенцирајќи ги фундаменталните недостатоци. Овие недостатоци вклучуваат слаба имплементација од страна на владините хиерархии кои се далеку понефлексибилни и понеагилни од криминалните и терористичките мрежи.

Постојат неколку причини зошто е особено важно да се вложи напор да се подобри начинот на кој терористичките организации ги поддржуваат нивните активности преку реализирање на други криминални дејствија. Во крајна мера целта е да се развијат стратегии за да се спречат и да се попречат овие криминални активности со цел да се превенира тероризмот.

Борбата со тероризмот и транснационалниот организиран криминал бара мултилатерален кооперативен пристап кон спроведувањето во сила на законот и воените мерки, како и кон унилатералните одбранбени мерки кои ги иницираат владите за да ги заштитат потенцијалните цели на напад и да ја намалат штетата во случај на потфрлување на дејствувањето на заштитата. Сепак, разработувањето на ваквите стратегии е многу полесно од нивната имплементација.

Потпирањето на терористичките мрежи на самофинансирање уште повеќе го отежнува нивното детектирање, освен доколку локалните правни структури не сфатат дека одредени криминални активности лесно може да се поврзат со терористите. Развивањето на вакви способности мора да биде една од клучните компоненти на стратегијата за борба против тероризмот. Покрај тоа, треба да има и трансцедентни бирократски и меѓуинституционални врски за да се дојде до потребните информации, а таа соработка воопшто не е едноставна. Иако има експлицитни стратегии за борба со транснационалниот организиран криминал и тероризмот, овие стратегии сè уште имаат многу недостатоци, а не е за занемарување и нивото на нивна имплементација.

За успешно и ефикасно спротивставување на ова современо безбедносно зло неопходно е донесување на соодветна стратегија која ќе ги детерминира идните правци за борба и елиминирање на сите закани од овој тип. На овој план значајно е да се потенцира дека сите современи безбедносни системи ќе треба да се (ре)дизајнираат со цел да можат успешно да одговорат и на сите сериозни закани од структурите на транснационалниот организиран криминал.

Тероризмот е една од најголемите закани за националната како и за регионалната и меѓународната безбедност. Реакциите за тероризмот се комплексни, особено поради тоа што тероризмот најчесто е поврзан со транснационалниот организиран криминал. Тие одат од полициска активност и гранична контрола до разузнавање, од мерки во областа на финансиите до мерки во областа на кривичниот законик и информатиката.

Познавањето на различните начини на кои тероризмот и обичниот криминал се често поврзани ги натера владите да се фокусираат на импликацијата на врската за развој на поефективни стратегии за да се превенира криминалот и тероризмот особено кога тие се појавуваат на транснационално ниво. Јасно е дека некои од најефективните владини инструменти кои се на располагање за борба против тероризмот се нивните правни системи и системи за спроведување на законот. Се појавува нов фокус во однос на

надградување на капацитетот на овие системи за да соработуваат на меѓународно ниво и во однос на напорите за да се мобилизираат со цел да се придонесе во борбата против меѓународниот тероризам. Многу од методите кои се користат од страна на терористите не се разликуваат многу од оние на криминалците, дури и ако нивната мотивација е многу различна, процесите кои се претставени се релевантни во борбата против тероризмот.

На меѓународно ниво, напорите направени во последната декада за да се овозможи соработката помеѓу националните системи во нивната борба против транснационалниот организиран криминал и трговија со дрога имаше влијание во создавањето на непотполна платформа која што може да се искористи како основа за борба против меѓународниот тероризам. Меѓународниот режим на соработка на криминалното право е сеуште во рана фаза на развој. Постојат потешкотии кои резултираат од непостојаноста помеѓу меѓународните соработки, како и недостатокот на хармоничност и компатибилност помеѓу националните правни системи. Сепак, заканите кои што произлегуваат од врските помеѓу тероризмот и криминалот овозможиле нова движечка сила за меѓународната заедница да го усоврши тој режим и да обезбедат помош за земјите кои што не се доволно способни потполно да учествуваат во неа.

Иако може да се дебатира во врска со степенот до кој тероризмот и транснационалниот организиран криминал претставуваат закана за меѓународната безбедност, постои мала доза на сомнеж во врска со успешниот одговор на овој тип на закана. Вообичаено, почетна точка се унилатералните акции кои ги преземаат државите. Но во ерата на сè поголема глобализација и меѓусебна зависност, неопходно е преземање на мултилатерални и меѓународни напори.

15.1. Основни модели за борба против тероризмот

Борбата против тероризмот е поткопана поради критичниот недостаток на познавање на терористичките врски со организираниот криминал.

Развивањето на стратегија или политика бара земање предвид на можните неочекувани последици од која било тактика на напад, со цел да се минимизираат оние видови на исходи кои беа евидентни во напорите за борба против дрогата во Латинска Америка. Исто така, може да се критикува реториката од типот „борба против дрогата“ или „војна против криминалот“. Таквите воени фрази имплицираат дека овие проблеми можат да бидат разрешени еднаш за засекогаш-наивна надеж, наместо да бидат редуцирани, што претставува поразумна цел. Конечно, а можеби и најважно, поголем напредок може да биде направен во намалувањето на побарувачката за дрога-пазарот кој првенствено ја стимулира криминалната активност. Не е доволно само да ѝ се објави војна на „страната на снабдувачите“, без притоа да им се посвети соодветно внимание на тешките општествени и други фактори кои ги наведуваат луѓето да купуваат и употребуваат дрога.⁴¹²

Во теоријата и праксата на борбата против тероризмот постојат три различни димензии или модели за реакција на тероризмот:

- Употреба на политика и дипломатија;
- Употреба на спроведување закони и системи на казненото законодавство и
- Употреба на вооружените сили.

Трите основни модели за борба против тероризмот во ниеден случај меѓусебно не се исклучуваат, туку напротив, взаемно се надополнуваат. Со комбинирање на определени елементи од трите презентирани алтернативни модели се доаѓа до конципирање на значајни политички насоки применливи за различни варијанти на

⁴¹² Paul R Viotti and Mark V Kauppi, *International Relations and World Politics-Security, Economy, Identity*, Pearson- Prentice Hall, 2009, 437.

терористички судири, во различен број на специфични политички контексти и во различни општествени средини.

Овој широк спектар на активности нуди повеќестран пристап за ефикасно спротивставување на државата на тероризмот и доволна флексибилност да се справи со сите сериозни безбедносни закани без да се поткопа или сериозно да се доведат во прашање демократските принципи и правниот карактер на функционирање на државата.

Тврдолинискиот пристап најконцизно можеме да ги елаборираме преку следниве основни елементи:

- Треба да се избегнува претераното реагирање и општа репресија, што демократијата може да ја уништи значително побрзо и поефикасно од било која кампања на некоја терористичка организација;
- Преслаба реакција-неуспех во одржувањето на уставниот авторитет на власта и законите-повлекува закана за запаѓање во анархија или создавање на недопирливи подрачја во кои доминираат терористите, господарите на војната, мафијашки банди и кралевите на дрогата, белото робје, проституцијата, шверцот со оружје, нафта, цигари и други профитабилни стоки, рекетари, па оттаму исто така треба да се избегнува;
- Владата и безбедносните сили секогаш мора да дејствуваат во рамките на законот. Ако не успеат тоа да го направат, ќе го поткопаат својот демократски легитимитет и довербата и почитувањето на јавноста за полицијата и системот на казненото правосудство.
- Тајната за добивање на битката против тероризмот во отвореното демократско опшество е во добивањето на разузнавачка војна: на безбедносните сили кои што користат високо квалитетни разузнавачки служби тоа ќе им овозможи да дејствуваат предвреме, спречувајќи ги терористичките завери пред да се случат.
- Тајните разузнавачки агенции и сите други институции вклучени во борбата против тероризмот мораат да бидат под силна

контрола на избраните власти и да им бидат потполно одговорни.

- Ако се востанови дека во некој посебно сериозен терористички судир се потребни вонредни закони, тие мора да бидат привремени, подложени на честа ревизија од парламентот и да подлежат на одобрување од парламентот пред било какво нивно обновување.
- Не би требало да има признавање на никаков специјален статус за осудените терористи: терористите не се осудуваат заради своите уверувања, туку заради злосторот со посебно сурова природа и заради кршење на основни човекови права на останатите граѓани.
- Мора во потполност да им се спротистави на терористичките пропагандни и клеветнички кампањи: Ако не се направи тоа, постои опасност терористите со своите политички манипулации да го постигнат тоа што не можеле да го постигнат со бомби и куршуми.
- И покрај постојните дилеми со кои се соочуваат властите во заложничките кризи, властите би требало да избегнуваат да им даваат поголеми отстапки на терористите.

Ако државата дозволи да се формира општествен амбиент и да се изгради мислење дека терористичките уцени успеваат, тоа е почеток на крајот на демократијата и на владеењето на правото, од една страна, како и понатамошно зајакнување на терористичките кампањи од друга страна. Манифестираните слабости на државата во борбата против тероризмот ќе продуцираат неограничени барања на терористите сè до конечното уривање на владата, а во најтешка варијанта и на државата.⁴¹³

Одговорот на тероризмот мора да има интегрална димензија – државна и меѓународна.

⁴¹³ Митко Котовчевски, *Борба против тероризмот*, Македонска цивилизација, Скопје, 2004, 133-138.

Во ситуации кога терористичката кампања сериозно и се заканува на јавната безбедност, воведувањето на специјална противтерористичка легислатива претставува нужност и неопходна мерка на државата. Но ако специјалната легислатива мора да биде употребена, според стандардите на земјите–членки на Европската Унија, треба да биде ограничена со три клучни мерки:

1. Сите аспекти на противтерористичката политика и нејзината примена треба да се наоѓаат под општа контрола на цивилните власти и оттаму да подлежат на демократска одговорност;
2. Властите и силите на безбедноста сите противтерористички операции мора да ги водат во рамките на законот. Мораат да преземат сè што е во нивната моќ за да го осигураат одржувањето на нормалните правни процеси и оптужените за терористичките престапи да се изведат пред суд.
3. Специјалните овластувања, кои може да постанат нужни во борбата против тероризмот, законодавците треба да ги одобрат само на одреден и ограничен период, најдолго за една година. Законодавците би требало да имаат право да ги укинат специјалните овластувања делумно или во целост ако се променат околностите. Вонредните овластувања треба да бидат јасно и едноставно определени, објавени и непристрасно применети.⁴¹⁴

Основната премиса за успешна борба против тероризмот претставува постоењето на солидна и концизна политика за борба против тероризмот со прецизни и јасно дефинирани цели.

Криминалните групи може да ја преземат контролата врз власта на една држава и наизглед да се однесуваат според меѓународните закони и да се повикуваат на правата на суверена заштита од мешањето во нивните внатрешни прашања. Во такви околности, други држави може да сметаат дека имаат право на интервенција. Некои ситуации во Латинска Америка и Карибите беа многу блиску до ова: Американската инвазија на Панама во 1989 година, заробувањето на панамскиот претседател Мануел Нориега и

⁴¹⁴ Paul Wilkinson, *Terrorism Versus Democracy*, Frank Cass, London, 2000, 133.

неговото судење во САД под обвинение за шверц на дрога.⁴¹⁵

Во 2002 година, претседателот Џорџ В. Буш одобри нова стратегија за национална безбедност која се залага за правото на присвојување при соочувањето со терористичките закани и обврзува на напад врз терористичките режими и влади кои им помагаат или ги поддржуваат истите; но агенциите за разузнавање проценуваат дека последователната инвазија на Ирак повеќе го зголемила отколку што го намалила бројот на транснационалните терористи.⁴¹⁶

Борбата против тероризмот бара мултидимензионален пристап кон сите видови на тероризам, главно преку колективни напори на глобалната заедница. Сите цивилизирани општества мора да ги искористат своите дипломатски, информации, воени и економски способности, за да ги поразат терористичките организации насекаде, да ги одвратат државните и недржавните финансирања на терористичките организации и да ги уништат основните причини за тероризмот. Оваа стратегија ги повикува и државите подготвени да се борат против тероризмот, како и регионалните и меѓународните организации, приватните и јавни тела, поединците, да се здружат во борбата против тероризмот.⁴¹⁷

Одговорот на тероризмот од страна на демократските држави треба да се потпира врз нивните респективни противтерористички капацитети и знаење. Примарното место во борбата против тероризмот треба да и припадне на висококвалитетната разузнавачка способност.

Со цитирање на традиционалните разбирања за мотивација и внатрешна одбивност кон ризикот како оправдување за криминалот и тероризмот да не соработуваат, тоа едноставно ги поддржува моменталните политики за борба против тероризмот. По еднаесет години на имплементација, овие политики не ја измениле значајно средината во која постои ризик од тероризам. Всушност, преку

⁴¹⁵ Joseph S, Nye Jr, *Understanding International Conflicts*, Logman classics in political science, превод -Академски печат, Скопје, 2008, 342.

⁴¹⁶ Joseph S, Nye, Jr, *Understanding International Conflicts*, Logman classics in political science, превод -Академски печат, Скопје, 2008, 342-343.

⁴¹⁷ Митко Котовчевски, *Борба против тероризмот*, Македонска цивилизација, Скопје, 2004, 278-284.

стратегиите користени од страна на Западните демократии, се јавува желба за национална безбедност поради која ризиците за домашна безбедност иронично се зголемуваат. Иако постојат многубројни примери кога се користи ваквиот случај, најилустративниот е евидентен во дебати кои се однесуваат на радикализација на индивидуалци, не само во целиот свет, туку и во Западниот свет. Како за такви, може да се расправа дека политиките кои нашите сопствени влади ги присвојуваат за да наметнат безбедност и стабилност во меѓународниот систем имаат ефект на бумеранг кој повеќе не смее да се игнорира.

15.1.2. Глобално анти-терористичко вмрежување

Современиот тероризам преку комуникациската-информациска поврзаност на светот (глобализација и информациска револуција) добива глобален домет и влијание. Всушност, информациската револуција го помага создавањето и јакнењето на мрежните форми на терористичките организации кои брзо се прилагодуваат на промените. Се менува и карактерот на судирите, кои сега сè повеќе зависат од информациските и комуникациските можности, а одлучувачки фактор за решавање на конфликтите претставува знаењето, односно поседувањето на квалитетни информации

Технологиите на информациската доба особено им помагаат на мрежните форми на организации чии припадници/групи географски се разместени или се задолжени за спроведување на различни но комплементарни активности. Преминот од хиерархиски кон мрежни организациони форми ќе биде различен, односно неизедначен и постепен, но резултатите на истражувањата ја потврдуваат еволуцијата на тероризмот кон „мрежно војување“ и создавање на „нов“ тероризам, а соодветно на тоа и антитерористичките активности потребно е да се прилагодат на полето на организација, стратегија и технологија.

Функционирањето на мрежните терористички организации најмногу зависи од протекот на информации, односно прекинот на

нивниот тек во голема мерка ќе го оневозможи функционирањето и координирањето на нивните активности. Интернетот како информациона мрежа овозможува двонасочна комуникација, поточно, нивото на користење на информациска инфраструктура во напаѓачки цели е пропорционална на нивото на изложеност на терористичките организации на нападите на противтерористичките сили. Може да се очекува дека терористичките организации често ќе успеваат да остварат предност-фактор на изненадување, но таа тактика може да се прилагоди односно примени во антитерористичката стратегија.

Антитерористичките активности мораат да се насочат кон идентификација на мрежните форми на терористички организации, од организационо и технолошко гледно поле, кое опфаќа дополнителна едуцираност на кадрите, како и опременост со најсовремена технологија. Антитерористичката стратегија треба да ги земе во предвид следниве препораки:

- континуирано следење на начините на користење на информациски технологии на терористичките организации и разликување на влијанието на нивните организациски и офанзивни можности;
- противмерките и соодветните анти/контратерористички активности мораат да бидат насочени кон текот на информации (попречување, прекин на текот, дезинформации и др.);
- неопходна е заштита на информатичката структура бидејќи нејзината солидна заштита резултира со успешно одвраќање на нападите.

Современата терористичка мрежа се согледува како високо рационален и интелегентен креатор на насилство кој планира неколку чекори понапред, со правилно проценување на консеквенците на своите акции, кој не дејствува импулсивно на принципот на емоции.

Широко инкорпорирани во секоја димензија на јавниот живот, со моќни влијанија во глобалната информациска, финансиска, образовна, берзанска, телекомуникациска мрежа, современите терористички мрежи оставуваат воглавно невидливи за владините институции. Терористичката мрежа има способност да ги надгледува

и попречува комуникациите помеѓу владините институции, способна е да обезбеди перманентни извори од кои може да добие информации за тоа што владата планира да направи во следниот период на прашањето: борба против тероризам. Преку своите спонзори и симпатизери способна е да ги користи сателитските фотографии кои ги покажуваат активностите на државните антитерористички сили и институции, способна е да ги контролира телефонските разговори и електронската пошта, што и овозможува да го идентификува планот и стратегијата кои државата планира да ги преземе на антитерористички план. Нивната терористичка активност останува прикриена под политички програми на големите етнички, верски и социјални групи, што претставува голем проблем за владата особено ако се користи со класичните методи на антитерористичка активност.

Одговорот на државите на терористичкиот предизвик во новото опкружување мора да биде модернизирano/современо и мора да го вклучи политичкиот и дипломатскиот пристап за креирање на нови коалиции со големите маргинализирани социјални, етнички, верски и расни групи. Преку креирање на коалиции со маргинализираните групи и отворање на нови визии и можности преку вклучување на овие групи во процесот на економска глобализација и модернизација со поголем степен на социјална правда и демократија, државата ќе биде во можност да ја елиминира легитимноста на терористичките групи и на тој начин да ја елиминира нивната голема општествена моќ кои тие ја црпат од тешката економска, социјална и политичка положба на големите маргинализирани општествени заедници. Без елиминација на оваа легитимност политичкиот кредибилитет на терористичката мрежа не може да биде разорен, ниту терористичката мрежа може да биде елиминирана.

Меѓутоа, меѓународната заедница за да може успешно да формира коалиција со овие значајни фактори на меѓународните односи, неопходно е поголемо разбирање на политичките, економските и културните структури на периферните заедници, нивното чувство на беспомошност и пониженост во новиот светски поредок, што бара донесување на нова антитерористичка доктрина и

нова стратегија за борба против глобалниот тероризам, кои не би се сведувале исклучително само на преземање на воени и полициски мерки.

Предностите на мрежните организациони форми во споредба со традиционалните хиерархиски организациони форми се согледуваат во следното:

1. Хиерархиските форми многу тешко се спротивставуваат на мрежните организациони облици. Конкретен пример претставува неуспехот на колумбиските државни структури во борбата против нарко-картелите.
2. Само со новите мрежни организациони структури може ефикасно да се спротивставува на постојните мрежни организациони форми.
3. Онаа страна која прва ќе ја прифати мрежната организациона форма, ќе се здобие со капитална предност.⁴¹⁸

Концепцијата на мрежно дејствување-војување се однесува на општествен судир со низок интензитет и невоени операции, во кои актерите на судирот се користат со мрежни облици на организација, односно со соодветни доктрини, стратегии и технологии на информациската доба. Во мрежната војна спротивставени се недржавни сили, паравоени и нерегуларни, како и тероризам. Учесниците на мрежното војување ќе бидат помали групи чии начини на комуникација, координација и водење на операции се одвиваат вмрежено без јасна утврдена централна заповедна позиција. Во иднина, судирите и криминалните активности втемелени на мрежните структури ќе станат централен феномен.

Од аспект на мрежно војување, вмрежените терористички организации во иднина ќе одбираат активности кои ќе бидат насочени кон попречување на функционирање отколку на уништување. Имено, вмрежените терористички организации и понатаму ќе продолжат да го уништуваат имотот и да убиваат невини луѓе, но нивната

⁴¹⁸ Russell Howard, *Terrorism and Counterterrorism*, The McGraw-Hill/Dushkin, Connecticut, 2004, 94-95.

стратегија може да се насочи и кон преземање на несмртоносни активности, со оглед на тоа дека ранливата информациска инфраструктура овозможува голем дијапазон на цели. Во прилог на оваа теза е мислењето на Брус Хофман, дека поради „оперативниот конзерватизам“ кој произлегува од терористичкиот императив за постигнување успех, терористичките организации секогаш ќе се обидуваат да бидат чекор пред технолошкото ниво на антитерористичките активности, располагајќи со доволно можности за прилагодување и спротивставување на антитерористичките мерки, но истовремено ќе бидат соодветно насочени и кон избор на целите за да бидат сигурни во успехот на самата операција. Така, „наместо да нападнат исклучително добро заштитена цел, односно да преземат високоризична операција, терористичките организации ќе ги истражуваат потенцијалните слабости за да на едноставен начин го прилагодат планот на нападот и тактиката...“⁴¹⁹

Анализата на терористичките тактики покажува дека терористичките организации се сè повеќе свесни за важноста на информациите и информациско-комуникациската технологија за функционирање на демократските институции. Мрежното војување може да го водат многубројни терористички организации, независно од своите доктрини, т.е парадигми, но создавањето на мрежните терористички организации со цел за водење на војна претставува дополнителен проблем од воен аспект. Имено, припадниците на терористичките организации тогаш како војници/борци можат да покажат сè поголем интерес за непријателските воени интереси и цели. Познато е дека сите мрежни организациони форми се многу прилагодливи и флексибилни при спроведување на напаѓачки операции. Тоа е особено видливо кога група на напаѓачи прибегнува кон методот „блок на напади“. Овој метод настапува кога повеќе распрскани/дисперзирани контакти на мрежата конвергираат кон целта од повеќе насоки со цел за постигнување на одржлива сила на пулсирање. Нападите во информациската ера поверојатно е дека ќе

⁴¹⁹ Brus Hoffman, *Responding to terrorism across the technological spectrum*, RAND Corporation, 1994, 29-30.

се одвиват „во роеви”, отколку традиционално „во бранови”.⁴²⁰

Службите за спроведување на законот играат клучна улога во справувањето со многу закани кои се појавуваат на просторот на Четвртата генерација. Полицијата разви многубројни механизми за справување со насилните терористички мрежи, картелите на дрога, транснационалните криминални организации, милитантните анархисти и до помал степен воените лидери. Она што е забележително во овој поглед се инструментите за билатерална и мултилатерална полициска соработка преку организации како што се Еуропол и Интерпол.⁴²¹ Полицијата ги развива своите структури за одговор и разузнавачките врски за да се справи со предизвикувачките реалности на мрежниот конфликт.

Исто така, воените сили се во процес на развивање на свои одговори за овој нов континуитет на закани преку заедничка обука на високи полициски и воени офицери на ниво на универзитетски персонал; дискусии за соодветното ниво на воена поддршка на цивилните власти и соработка во спојувањето на напорите на разузнавачките операции.

Војската мора да ги засили своите специјални операции и да ги истражи вештините за собирање/контра-собирање и пулсирање/контра-пулсирање, потребни за да ефикасно и се спротивстават на мрежната војна. Специјалните операции најверојатно ќе формираат основа за нашите идни воени одговори со конвенционалните сили кои ќе ги поддржуваат силите за специјални операции.⁴²²

Спротивставувањето на мрежната војна значително ќе бара единствено спојување на воените, полициските и разузнавачките операции. Овие нови структури треба да бидат хибридни организации што ќе ги спојуваат бенефитите од мрежните структури со оние на постојните организациски хиерархии. Подобреното разузнавање е витално и мора да биде компонента од секој пристап што ќе се

⁴²⁰ Zalmay Khalilzad, John White, Andrew Marshall (eds), *Strategic appraisal: The changing role of information in warfare*, RAND, 1999, 99.

⁴²¹ Paul Wilkinson, *The role of the Military in Combating Terrorism in a Democratic Society, Terrorism and Political Violence* 8/3, 1996, 1-11.

⁴²² John Sullivan, *Structure of network forces and C4I*, in (Robert J. Bunker (ed), *Non-State Threats and Future Wars*, Frank Cass & Co. Ltd, 2003, 153.

избере. На тактичко и оперативно ниво, ова мора да вклучува подлабинско испитување на мрежната војна и развој на контрамрежна војна.

Тероризмот, транснационалниот организиран криминал и военото самоволие на лидерите не се одделни и различни феномени. Тие се всушност, различните лица на војувањето на Четвртата генерација. Приспособениот одговор што вклучува мешавина на сила од конвенционални воени, специјални операции, разузнавачки и безбедносни услуги, полицијата и цивилната заштита ќе бидат неопходни. Оваа мрежа на оператори ќе мора да го синхронизира одговорот преку јурисдикционите граници. Националната и меѓународната безбедност да се справи со овие меѓусебно поврзани закани, мора да развие структура на мрежна сила, заедно со мрежни инструменти и доктрина.

Со анализа на вмрежување на формите на глобалниот тероризам се потврдува тезата за очекувани промени на терористичките организации на организационо ниво, ниво на доктрина и стратегија попрезицно на технолошко ниво, како и промени на спектарот на закани и начините на водење на конфликтите. Со оглед на тоа, оправдано е да се размислува за организациона прилагоденост на институциите задолжени за сузбивање на тероризмот поради нивно поефикасно спротивставување на постојните мрежни организациони форми на терористички организации.

Деструктивната моќ на новиот тероризам и неговото фокусирање кон информациското војување, ќе претставува закана која ќе биде поголема од класичните закани и може да ги надмине и закани предизвикани од потенцијална употреба на биолошко или хемиско оружје.

Мрежните организации ја забрзуваат одлуката и акцијата во споредба со хиерархиската структура. Мрежите нудат неколку предности, но се претприемачки поради институционалната одбивност за промена на хиерархиското и на тој начин побавно, организациско однесување. Владата или институцијата која

инвестирала време и напор за развој на ефикасен хиерархиски процес не се префлра лесно на мрежа којашто има распуштена/лабава и децентрализирана контрола. Ова е слабост што асиметричниот опонент, кој не е врзан за слична хиерархиска структура, може да ја искористи. Можно решение е да се направи мрежа за поддршка на оперативното ниво на активност во хиерархиската организација.

Мрежата ги поддржува разузнавачките подготовки за операции на два начина: го поддржува собирањето, откривањето информации и разузнавањето и го забрзува овој процес на мрежниот систем.

Моменталниот терористички конфликт каде што анти-државните актери имаат клучна одлука (и повремено де факто заземаат држави) е дел од оперативниот простор кој еволуира. Бидејќи овој конфликт еволуира и веројатно се шири, следните предизвици можат да се предвидат:

- ❖ Поинтензивно влијание на мрежните форми,
- ❖ Потенцијално заземање (или насилно вклучување) на држави,
- ❖ Зголемено преклопување на криминалот и тероризмот.⁴²³

Низа актери, како Ал-Каеда и слободните коалиции на криминални актери, герилци и бунтовници ги предизвикаа и може да се очекува да продолжат да ги предизвикуваат капацитетите на националната безбедност што беа дизајнирани да функционираат во рамките на националната државна рамка. Надвор од таа рамка, традиционалните структури имаат големи тешкотии.⁴²⁴

Опсегот на актери во овој нов простор на Четвртата генерација (терористи, транснационални криминални организации, милитантни анархисти и воени лидери) типично оперираат во мали дисперзирани единици. Тие ги користат слабите страни на системот за национална безбедност, флексибилноста и немаат способност да се распоредат во опсег на локации, можеби во истовремени операции. Пулсирајќи и собирајќи се низ географските и политичките граници тие ги предизвикуваат традиционалните, хиерархиски структури. Тие

⁴²³ Robert J Bunker, John P Sullivan, Cartel Evolution: Potential and Consequences, *Transnational Organized Crime*, 4/2, 1998, 55-74.

⁴²⁴ Robert J Bunker, *Five-Dimensional Cyber Warfighting: Can the Army after next be defeated through complex concepts and technologies?*, Carlisle: PA: US Army War College, Strategic Studies Institute, 1998.

користат мрежни форми на организација за да се соберат и растурат; пенетрираат и нарушат; повлечат и избегаат.⁴²⁵

Зголемувањето на мрежите (а оттука и мрежните противници) резултира од миграцијата на моќта на антидржавните актери што можат да се организираат во мултиорганизациски мрежи (особено мрежи со сите канали каде што сите контакти се меѓусебно поврзани) поподготвено отколку хиерархиските државни актери. Како резултат на тој тренд, криминалот и конфликтот засновани врз мрежи претставуваат растечка закана. Хиерархиите за да се борат против мрежи, полицијата, војската и безбедносните служби мора прво да ја разберат природата на мрежната закана и потоа, да ја измислат соодветната рамнотежа меѓу мрежите и хиерархиите за да се борат против овие нови закани.⁴²⁶

Современите безбедносни сили можат да очекуваат соочување со мрежни противници во различни ситуации, повеќето во урбани средини. Тоа вклучува брзи напредувања во системот на информации и комуникации, подобрени сензори, системи на прецизно насочување и способноста за новини во широко достапните технологии.

„Ќе оперираме на многу комплексно борбено поле што ги комбинира предизвиците на тежок и непознат терен, терористи и парамилитанти, како и бегалци и непријателски цивилни организации (од кои некои веројатно имаат врски со транснационален мрежен организиран криминал)".⁴²⁷

Во суштина не е само предизвикот од соочување со мрежните противници туку предизвикот да се одреди со кој вид мрежа се соочуваме, а потоа да се одреди фактичкиот состав и врските во рамките на таа мрежа.

Сериозно внимание треба се посвети на ревизија на целата национална безбедносна структура на САД, Велика Британија,

⁴²⁵ David Ronfeldt, John Arquilla, Networks, Netwars and the Fight for the Future, *First Monday*, достапно на: http://firstmonday.org/issues/issues6_10/ronfeldt/index.html.

⁴²⁶ Забелешка: Иако често се потенцира дека потребна е мрежа за да се нападне мрежа, Ronfeldt и Arquilla и други забележуваат дека контравојна обично се потпира врз хибрид на хиерархија и мрежи. Во било кој случај, страната која ги раководи мрежите (и нивните односи со други организациски форми) веројатно ќе преовлада во сегашниот и иден конфликт.

⁴²⁷ Gen. Montgomery C Meigs, Operational Art in the New Century. *Parameters* 31/1, 2001, 4-14.

Европската Унија и меѓународните структури за да се преминат бирократските бариери за акција.

Соработката и партнерството, како меѓуагенциско и интердисциплинарно партнерство со службите за спроведување на законот за да се истражат и да се експериментира со новите разузнавачки апликации и пристапи за средината на нови закани.

Новите пристапи на спојување на разузнавањето и разузнавачките операции се суштински елементи на структурата на мрежната сила. Новите инструменти и пристапи мора да имаат способност да ги сортираат релевантните информации и да ги идентификуваат задачите што се суштински за мисијата со цел да им се спротивстават на потенцијалните противници. Ова може потенцијално да се постигне со користење на традиционалните инструменти и современата информациска структура.

Контратерористички модел

Нападите од 11 септември целосно го променија гледиштето и пристапот на контратероризмот, кој примарно беше фокусиран на воени акции против сите терористички мрежи, акции кои се проширија од спроведување на законот или избор на специјални операции насочувајќи се кон поцелосен одговор. Контратероризмот сега се разбира како два-степен стратегија, фокусирана на директни напади против терористите, и целокупна политика која одговара на економски, идеолошки и религиозни аспекти кои ги промовираат и ги поддржуваат терористичките мрежи. Како признание на тие промени, Американското министерство за одбрана во публикацијата за контра-тероризам, ги дефинира како „акции реализирани директно против терористички мрежи и индиректно да влијаат и да го направат глобалното и регионалното опкружување непријателско насочено кон терористичките мрежи.“⁴²⁸

⁴²⁸ U.S. Department of Defense, Joint Publication 3-26, Counterterrorism. I-2. Washington, DC: U.S. Government Printing Office, 2009.

Организационо, контратероризмот е примарен фокус на Специјалните сили за операции и други паравоени единици кои извршуваат директни и хируршки прецизни акции против специфична терористичка закана или терористички цели. Овие единици настојуваат да бидат мали, но високо опремени, и се поддржувани од поголеми воени структури. Бидејќи контратерористичките операции се од национална-стратегиска важност, тие се високо прегледни и потпаѓаат под формален, хиерархиски ланец на команда. Индивидуалните единици на Специјалните сили за операции кои ги реализираат овие операции можат да бидат во голема мерка децентрализирани и да дејствуваат со голем степен на автономија, но нивните операции традиционално се предмет на надзор и контрола.

Генерално, контратерористичката доктрина примарно е напаѓачки фокусирана, со ултимативна цел за зголемување на трошоците за изведување на терористички напади.⁴²⁹ Оваа политика и понатаму е апликативна во актуелната Национална воена стратегија на САД објавена во февруари 2011, и претставува главен елемент фокусиран на пре-емтивните сигнали за потенцијални терористички напади.⁴³⁰ Во истиот документ се наведува дека овие напори мора да бидат комплементарни со индиректниот пристап кој се фокусира на економски развој, владеење и почитување на законот.⁴³¹

Операционо, поголем дел од природата на контратероризмот е обвинена со голем степен на тајност. Од неодамнешните примери, како што беа директните удари против терористичката мрежа на Ал-Каеда, јасно е дека специјалните единици првенствено ги извршуваат овие акции, но, во здружената доктрина се потенцира дека тие исто така се потпираат на меѓуагенциска и конвенционална воена поддршка до одреден степен.⁴³² И покрај поседувањето на мали единици, кои дејствуваат според традиционални принципи, постои

⁴²⁹ Ivan Sascha Sheehan, *When Terrorism and Counterterrorism Clash*, Youngstown, NY: Cambria Press, 2007, 50.

⁴³⁰ U.S. Joint Chiefs of Staff, *The National Military Strategy of the United States*, February 8, 2011, 6.

⁴³¹ *Ibid.*, 7.

⁴³² U.S. Department of Defense, *Joint Publication 3-26, Counterterrorism*, III-9—III-13.

висок степен на координација и споделување на инфомации кога се реализираат контратерористичките операции. Овие аспекти на соработка се применуваат во директните и индиректните операциони пристапи, што им овозможува на контратерористичките операции висок степен на операциона фузија.

Контра-терористичкиот модел се заснова на мноштво од глобални контра-терористички практики и тековната/современата Американска воена доктрина. Во овој контекст, контратероризмот е вообичаено разгледуван како пристап кој е насочен кон директен напад на терористичката мрежа. Овој модел препознава дека терористичките организации имаат слабости, и понудува богата историја на искуства и индикатори на успех против терористичките организации.⁴³³ Здружените специјални операциони сили ја присвоија премисата која стана нивно мото дека „потребна е мрежа за да се победи мрежата“. Како што се интензивираа операциите во Ирак и Авганистан, бројот на операции кои се реализираа секој ден се зголемуваше десеткратно, и прецизноста и успешноста драматично се зголемуваше.⁴³⁴ Контратерористичкиот модел применува операционо роење (хакерски термин кој се однесува на примена на мали групи на војници кои комуницираат меѓусебно и со воздухопловните сили), се фокусира на илуминација на терористичката мрежа, и инкорпорира фузија на систематичен начин. Овој модел практикува поголем број од предностите на мрежно-засновани операции, и се покажува како доволно успешен против терористичките мрежи во Авганистан и Ирак.

✓ Напаѓачка децентрализирана сила.⁴³⁵

Иако контратерористичките единици се составени од помали елементи, нивната целосна големина и лимитиран обем,

⁴³³ Christopher C Harmon, *Vulnerabilities of Terror Groups*, Lexington Institute, March 2007, 2, www.lexingtoninstitute.org.

⁴³⁴ Stanley McChrystal, It Takes a Network: The New Frontline of Modern Warfare, *Foreign Policy*, March/April 2011. Accessed February 24, 2011.

http://www.foreignpolicy.com/articles/2011/02/22/it_takes_a_network. 4.

⁴³⁵ Од воено гледиште, вклучува употреба на децентрализирана сила против противникот, која ја потенцира мобилноста, комуникацијата, автономијата на единицата и координација или синхронизација. Edwards Sean J A, *Swarming on the Battlefield: Past, Present, and Future*. Rand Monograph MR-1100. Rand Corporation, 2000.

традиционално ја ограничува нивната употреба во одредени специфични кризни мисии. Произлегува дека контратерористичките единици ќе бидат поефикасни ако ги максимизираат припадниците во нивните состави. Операционото темпо тешко е да се достигне (поради нивниот мал број на контратерористички единици), посебно кога се соочуваат со голема теористичка мрежа. Индикаторите од неодамнешните контра-терористички напори покажуваат дека може да се примени екстремно високо ниво на операции.⁴³⁶ Разузнавањето претставува клучен фактор за контрола на операционата природа на контратероризмот, и за операциите кои се фокусирани за постигнување на најодлучувачките ефекти против терористичките мрежи.

- ✓ Илуминација. Контратерористичкиот модел специфично се фокусира на терористичките мрежи и бара операциона активност за да ги најде илуминационите аспекти на терористичката мрежа. Тероризмот, наспроти неговите намерно видливи акти, во најголем дел е скриена закана; мрежите кои терористите ги користат се исклучително дифузни и аморфни. Поради оваа причина, и бидејќи доктриналната иновација на терористите покажува резултати во реализирани терористички напади со катастрофални димензии, контратероризмот се фокусира повеќе на разузнавањето, разузнавачкиот потенцијал и проучување на социјалните мрежи. Додека значајни активности се насочени кон разбирање на терористичките мрежи, помалку напор се вложува за разбирање на нивниот целосен опсег на општествени мрежи, кои ги поддржуваат и формираат силните врски во овие мрежи.⁴³⁷

Инфилтрацијата вообичаено бара значителен напор, како во класичната шпионажа и псевдо-операциите, но е напор кој се исплати. ХУМИНТ способностите недостасуваат, како што претставува

⁴³⁶ Stanley McChrystal, It Takes a Network: The New Frontline of Modern Warfare, *Foreign Policy*, March/April 2011. Accessed February 24, 2011.

http://www.foreignpolicy.com/articles/2011/02/22/it_takes_a_network. 6.

⁴³⁷ Ian O Lesser, Countering the New Terrorism: Implications for Strategy, in Ian O. Lesser, Bruce Hoffman, John Arquilla, David Ronfeldt, and Michele Zanini (eds), *Countering the New Terrorism*, Santa Monica, CA: RAND, 1999, 118.

основното разузнавање и развивање на база на информации, кои можат да обезбедат подобри илуминациски можности отколку техничката колекција на податоци.⁴³⁸

Контратерористичкиот модел ја потенцира важноста на разузнавачкиот циклус. Примарна цел е собирање на информации за непријателите на мрежата, кои овозможуваат распределба на информациите хоризонтално и вертикално.⁴³⁹

- ✓ Попречување на информациите. Контратерористичкиот модел не посветува доволно внимание на овој сегмент и е од секундарна важност. Недостигот на ваква стратегија се јавува како слабост на тековниот контратерористички модел.⁴⁴⁰
- ✓ Фузија. Контратерористичкиот модел поставува значителен акцент на фузијата и препознава дека операциите и разузнавањето мора да бидат комбинирани и здружени во нивните напори. Во овој поглед, контратероризмот одговара на фузијата преку организационен и доктринарен пристап. Оперативците и аналитичарите од различни единици и агенции заеднички ги здружуваат нивните разузнавачки и оперативни напори.⁴⁴¹ Доктринарниот елемент евозможен преку мрежа на соработка помеѓу оперативните елементи и разузнавачи аналитичари.

Овој систем на фузија е очигледно доктринарна иновација, развиена во контратерористичкиот модел, и е потенцирана во организации кои се соочуваат со комплексни, високо адаптивни мрежни закани.

⁴³⁸ Bruce Berkowitz, *The New Face of War: How War Will be Fought in the 21st Century*, New York: The Free Press, 2003, 200-208.

⁴³⁹ William Hartman, *Exploitation Tactics: A Doctrine for the 21st Century*, Monograph, School of Advanced Military Studies, Fort Leavenworth, KS: United States Army Command and General Staff College, 2008, 19.

⁴⁴⁰ Timothy Doorey, *Waging an Effective Communications Campaign in the War on Terror*, 150–155; LTC James McNeive, Frustration, in G. J. David Jr. and T. R. McKeldin III (eds), *Ideas As Weapons: Influence and Perception in Modern Warfare*, Washington, DC: Potomac Books, 2009, 357-361.

⁴⁴¹ Stanley McChrystal, It Takes a Network: The New Frontline of Modern Warfare. *Foreign Policy*, March/April 2011. Accessed February 24, 2011, достапно на: http://www.foreignpolicy.com/articles/2011/02/22/it_takes_a_network. 6.

Евалуација на моделот на мрежно војување

Овој модел се заснова на употреба на мрежната форма како организациона и доктринарна иновација единствено позиционирана во информатичката ера. Една од главните тези е дека е „потребна е мрежа за да се победи мрежата“, -води до разбирање дека оние кои сакаат да ги победат формите на вмрежување на глобалниот тероризам, треба забрзано да ги прилагодат оружјето, стратегиите, и организациониот дизајн како нивните противници.⁴⁴² Моделот обезбедува рамка за анализи кои вклучуваат организациони, доктринарни, технолошки и општествени димензии, покривајќи ги примарните аспекти на предизивите кои се појавуваат во борба против мрежите во информатичкиот период. Овој начин на спротивставување се реализира преку мали ќелии, кои се позиционираат во центарот на непријателската територија.⁴⁴³ Акцентот на моделот на мрежно војување претставува способноста на дисперзираните контакти меѓусебно да комуницираат и да се координираат, и организационите и доктринарните атрибути кои ја овозможуваат оваа активност.

Основни карактеристики кои се потенцираат во овој модел се децентрализација и високиот протек на информации. Моделот на мрежно војување ги препознава проблемите и предизвикот за идентификување на противниците на мрежата, и го насочува фокусот кон разузнавање кое овозможува детектирање, превенција и следење. Иако детектирањето и следењето се аспекти на илуминацијата, самата илуминација како главна активност не е целосно развиена во овој модел. Попречувањето на информациите или информациското војување претставува категории на техники, кое вклучува собирање, пренос, заштита, манипулација, прекин и уништување на информациите со кои се одржува предноста пред

⁴⁴² John Arquilla and David F Ronfeldt, *The Advent of Netwar (Revisited)*, in John Arquilla and David Ronfeldt (eds), *Networks and Netwar*, Santa Monica, CA: RAND, 2001, 19.

⁴⁴³ Bruce Berkowitz, *The New Face of War: How War Will be Fought in the 21st Century*, New York: The Free Press, 2003, 108.

противниците.⁴⁴⁴ Концептот на мрежно војување експлицитно не ја анализира фузијата, но клучна импликација е дека ефективното мрежно војување ќе бара меѓуагенциски механизми и операции.⁴⁴⁵ Фузијата се опишува како оперативен систем кој ја помага оваа интеракција, која започнува со спојување на оперативни и разузнавачки напори.

* * *

Се додека постои загриженост за потенцијалот на криминалците и терористите да формираат мрежи, точката на интерсекција помеѓу терористите и криминалците е таа на која службите и институциите за спроведување на законот можат да најдат точка на влијание. Разликите во организациони императиви кои креираат две различни форми на организации остануваат важни но и разликите во шемите на регрутирање и членство треба да бидат внимателно набљудувани. Додека повеќе од размислувањата за промените во транснационалните терористички и криминални организации се фокусирани на новите закани и ранливости кои што соединувањата, алијансите и мрежите можат да ги креираат, помалку внимание се посветува на ранливостите кои можат да се експлоатираат во овие организации. Овие организации и нивните мрежи, додека имаат потенцијални преклопувачки интереси исто така остануваат поделени од нивните цели и смисла за дејствување. Како што тајните организации се загрозени од локалното и меѓународното спроведување на законот и двете форми на организации се константно загрижени за безбедноста на нивните сопствени мрежи-избегнувањето за откривање на нивната структура и димензии се од врвна важност. Влезот и поаѓањето од организацијата се константни грижи и на овие влезни точки тие се најнесигурни.

⁴⁴⁴ Travis Burns, *Information Warfare: What and How?*, <http://www-2cs.cmu.edu/burnsm/InfoWarfare.html>.

⁴⁴⁵ John Arquilla and David F Ronfeldt, *The Advent of Netwar (Revisited)*, in John Arquilla and David Ronfeldt (eds), *Networks and Netwar*, Santa Monica, CA: RAND, 2001, 19.

Организираните криминални групи кое се долговремено етаблирани во нивните домашни држави и се имаат развиено во државата зависат од постоечките институцијални и финансиски структури да го заработат, задржат и заштитат нивниот профит. Накратко тие сакаат предвидливост и сакаат да знаат кого можат да го подмитуваат, корумпираат и фатат во замка. Тие не сакаат промени и не сакаат организации кои можат да ја загрозат таа предвидливост.

Зголемениот број на терористички организации зависи од нивните сопствени извори на приход, помали ќелии кои се одделени од построкуирани и еластични организации и организации кои го следат безлидерскиот модел на отпор во која групите се појавуваат и се организираат без централен организациски правец, без инспирација-сите имплицираат растечки број на аматери и членови кои се отсечени од организациските рутини како и од ресурсите. Овие помали ќелии затоа се повеќе зависни од нивните сопствени ресурси и затоа е поверојатно да бараат соработка од други за да се вклучат во криминал за да се поддржуваат себе си или да бараат ресурси за да ја постигнат својата цел. Ова го зголемува бројот на потенцијални припадници во терористички и криминални организации како и бројот на пресеци (тероризам-криминал) преку кои тие настојуваат да преживеат како организација отколку да бидат перцепирани како пропаднати терористи. Ова отвара поголеми можности за инфилтрација во терористичките и криминалните мрежи и кај помалите аматерски ќелии се зголемува шансата за откривање ако им е потребно да го откријат патот до криминалните мрежи.

15.2. Моментална политика и институционални исходи на мултилатералниот безбедносен капацитет за борба со транснационалниот организиран криминал

Државите се подготвени за справување со безбедносните закани кои се излеваат од другите земји, но се помалку способни за развој на политика и инструменти за ефикасна употреба на нетрадиционалните прашања, кои не зависат од државата. Значајни проблеми може да се јават поради конфликтот помеѓу државни и недржавни „без суверенитет“ актери, како што се меѓународните терористичко – криминалните организации.⁴⁴⁶

Се наметнува прашањето како државите можат да се борат против транснационалните организирани криминални организации. Но, како и за сите проблеми во светската политика, и за овој проблем нема лесно решение. Еден од пристапите е да се подобрат прибирањето на разузнавачките податоци и нивната аналитичка обработка, чијашто цел е подобро разбирање на транснационалните криминални организации, нивните мрежи и начините на кои тие го вршат нивниот бизнис. Ваквото „означување на теренот“ бара од засегнатите земји да ги споделуваат информациите и да соработуваат на полето на разузнавањето (ЕУРОПОЛ). Друг чекор е да се развијат здружени програми и операции помеѓу државите кои покажуваат интерес, волја и кои поседуваат капацитет да задрат во моќта на транснационалните криминални организации.⁴⁴⁷

Исходите од режимот за борба со транснационалниот организиран криминал може да се набљудуваат во однос на:

- 1) самиот режим;
- 2) природата на предизвикот;
- 3) чувствителноста на доменот на спроведувањето на законот;
- 4) начинот на кој државите одговараат на барањата на режимот;
- 5) проблемот кој се јавува кога динамичната закана се

⁴⁴⁶ Phil Williams, Transnational Criminal Organizations and International Security, *Survival*, 36, no.1 Spring 1994, 110.

⁴⁴⁷ Paul R Viotti and Mark V Kauppi, *International Relations and World Politics-Security, Economy, Identity*, Pearson- Prentice Hall, 2009, 437.

набљудува низ статична рамка.

Режимот за борба со транснационалниот организиран криминал е повеќе слаб отколку силен, во однос на барањата на државите членки. Заканата која ја претставува транснационалниот организиран криминал е повеќе подмолна отколку драматична, повеќе суптилна отколку очигледна и повеќе е долгорочна отколку краткорочна. Резултатот е недостаток од ургенции, итност, чувство дека треба да се справи со транснационалниот организиран криминал дури откако ќе се појават посериозни закани кои ќе бидат елиминирани.

- Одржувањето на законот и редот е централно за територијалниот суверенитет. Затоа што законите и процесите на криминализација се толку важни за постојните ставови на политичката заедница и ексклузивноста на суверенитетот, државите имаат вистински и оправдани причини за загриженост околу препуштање на моќта за одредување и борба со криминалот на меѓународната заедница. Како резултат, државите уште функционираат во свет со граници додека транснационалниот организиран криминал функционира во свет без граници. Транснационалниот организиран криминал го разорува суверенитетот на реален начин, но државите уште не се подготвени да се откажат од формалноста на суверенитетот со цел поефикасно да се борат.

- Државите често се неуспешни во обидот да ги исполнат нивните меѓународни обврски. Прилагодувањето кон нормите и стандардите кои ги бара режимот за борба со транснационалниот организиран криминал често се козметички отколку вистински. Државите ја прифаќаат обврската но, недостига тактика. Привидното прилагодување е прифатливо поради тоа што иницијативите за вистинско прилагодување и цврста имплементација се минимални, како што се дестимулирање за неуспехот. Без казни, неуспехот да се исполнат обврските е лесна и ефтина опција. Празнини во капацитетот, недостигот на желба и подводливи, корумпирани или измамнички влади кои го потчинуваат мултилатералниот капацитет

да се борат со транснационалниот организиран криминал: слаби врски- навистина го заоструваат мултилатералниот синџир.⁴⁴⁸

Проблемот се лоцира во националните закони и меѓународните конвенции кои се базираат на транснационалниот криминал од минатото а не на иднината. Транснационалниот организиран криминал е најдобро разбран во смисла на сложени и прилагодливи системи кои што претставуваат значајна подвижност, промена, можност и отпорност. Во најголема мера, како што сугерираат доказите, транснационалниот организиран криминал е мрежно поврзан и функционира низ мноштво на криминални пазари кои што понекогаш се поклопуваат; а тој процес е олеснет преку поврзаност со законски институции и легитимни учесници. Во прилог на ова, транснационалниот организиран криминал има можност да преовлада. Од сиромашни влади и демографски (зголемувања на цената), географски, урбанистички и социо-економски услови, транснационалниот организиран криминал се случува насекаде. Конфликтите им нудат можности за профит на криминалните организации и на други воинствени (господари на војната, терористи, милитанти, етнички фанатици, банди, бунтовници) користејќи ги криминалните активности за да ги финансираат своите политички и лични агенди. Според општата дефиниција за криминалните организации тие имаат улога на медијатори - не само во мировни преговори - туку и во поствоени реконструкции и во напори да се обнови законското владеење. Иронично, со одговарање на поттикот за нелегално доставување кој е несоодветно креирано од санкции или ембарго, транснационалниот организиран криминал го ослабнува напорот да превенира и детерминира конфликти. Во прилог на ова, транснационалниот организиран криминал постојано бара нови простори за дејствување како што е сајбер просторот каде што се изложени на опасност интегритетот на информациониот систем, се заканува на безбедноста и сигурноста на податоците и ја поткопува

⁴⁴⁸ International Peace Institute and Phil Williams, IPI Task Forces on Strengthening Multilateral Security Capacity, Task Force One: Transnational Security Challenges, *Transnational Organized Crime*, April 1, 2008, достапно на: <http://www.ipinst.org/ipi-task-forces-on-strengthening-multilateral-security-capacity/>.

довербата во електронската трговија. Транснационалниот организиран криминал е по природа динамичен и ова треба да се рефлектира во стратегијата која се креира за да се бори против оваа безбедносна закана.

Бидејќи денешните трендови, последиците и процените за организираниот криминал и тероризмот во иднина честопати доведуваат до алармантни заклучоци, борбата против тие феномени доби приоритет, не само од европска перспектива туку и од меѓународната заедница. Со оглед на вредноста на денешните процени, тероризмот и организираниот криминал во сите свои облици и во блиската иднина ќе претставуваат сериозна закана.

Таквите напори веќе резултираа со билатерални и мултилатерални договори помеѓу заинтересираните земји, со кои се преземаат мерки за спречување на ширење на организираниот криминал и терористичките активности. Друг битен тренд е и постојаната намера за воспоставување блиска соработка меѓу тајните служби поради размена на разузнавачки информации.

Соработката и координацијата ќе се одвива низ следниве чекори:

- ❖ преку редовна „размена на информации“ помеѓу стручњаците за борба против тероризмот и организираниот криминал;
- ❖ со воспоставување заеднички антитерористички закони и прописи со цел во борбата против тероризмот и криминалните активности да постои единствен пристап;⁴⁴⁹
- ❖ формирање база на податоци;
- ❖ едукација на јавноста за да ја сфати заканата од организираниот криминал врз демократските процеси;
- ❖ развивање на социетална култура која не го толерира присуството на организиран криминал. Податоците покажуваат дека кога владата и народот го одбиваат влијанието на организираниот криминал, криминалните групи не можат да

⁴⁴⁹ Mircea Gheordunescu, *The Future of Terrorism*, Frank Cass Publishers, 2002, 33.

преживеат.⁴⁵⁰

Во овој контекст, суштински се неколку елементи:

- независност на судството;
- ограничување на парламентарниот имунитет;
- транспарентност на владините акти;
- соработка помеѓу различни национални агенции, чие поле на работа е борбата против организираниот криминал;
- соодветен и на високо ниво тренинг за оние кои се борат против организираниот криминал, посебно затоа што криминалците сè повеќе употребуваат „софистицирани“ и специјализирани техники.

На пример, во претходните години организаторите на организираниот криминал и терористичките групи употребуваа „чисти пари“, со нивно претходно перење низ разни легални или квазилегални активности, како што се бизнисите, невладините организации, хуманитарните организации, итн. Националните влади предложуваат закони за справување со проблемите поврзани со перењето пари и претставниците задолжени за спроведување на законот се обучени да се борат со криминалот. Но, криминалците и терористите честопати употребуваат чисти пари, и затоа претставниците на законот би требало да се обучуваат за пронаоѓање на терористичката вклученост и во легалните активности.⁴⁵¹

Кога станува збор за преферирање на модел кој би бил прифатен како можен за прилагодување, тука работите се многу посложени. Иако безбедносните појави и организацијата за заштита од разни извори на загрозување на безбедноста се исти или слични особено за земјите од исти региони, па може да се рече дека и организацијата на безбедносните системи, силите, средствата и методите за борба против криминалот и другите безбедносни ризици се исти или слични, кога станува збор за унифицирање на системот за безбедност, кај секоја земја и кај секоја нација има одредена доза на

⁴⁵⁰ Joseph Albini, Peter-Raven-Hansen, Brian Sullivan, *Organized Crime: The National Security Dimension*, George C. Marshall European Center for Security Studies, 1999, 9.

⁴⁵¹ Commission of the European Communities, *The Stabilisation and Association Process for South East Europe, First Annual Report*, Brussels, 2002, 163.

претпазливост, недоверба, страв од злоупотреби, можност за свртување на работите во несакани насоки и сл. Оттука, мислење е дека треба да се оди дел по дел постепено, селективно, само за одреден вид закани, па како довербата меѓу службите ќе расте така и процесот на унификација ќе добива во динамика.

Ваквиот став може да го потврди и досегашното функционирање на одредени делови од безбедносниот сектор во услови на глобализација на заканите, како што е Интерпол, СЕКИ центарот со седиште во Букурешт каде државите од Југоисточна Европа ги обединуваат информациите за сите облици на криминал и тероризам, ЦЕИ и други.⁴⁵²

Соработката во рамките на НАТО и ЕУ е исто така многу важна, поради желбата на земјите за европска и евроатлантска интеграција што може да биде средство за промовирање на заеднички вредности кои вклучуваат демократија, пазарна економија, човекови права, итн.

На полето на соработка неопходно е создавање информациски системи и размена на разузнавачки информации, на национално и регионално или меѓународно ниво.

Како примери на успешна соработка можеме да споменеме неколку иницијативи за соработка, како што се :

Главни глобални актери	Резолуција на ООН (United Security Council Resolutions CC1373)
	Канцеларија на Организацијата на Обединетите нации за дрога и криминал (UN Office for Drugs and Crime, UNODC)
	ИНТЕРПОЛ (International Police Organization)
	Financial Action Task Force (FATF)
	Меѓународна организација за миграции (International organization for Migration, IOM)
Главни регионални актери	Организација за европска безбедност и соработка (Organization for Security and Co-operation in Europe (OSCE))
	Канцеларија на европската полиција (European Police Office, EUROПОЛ)
	Совет за регионална соработка (Regional Cooperation Council)

⁴⁵² Види пошироко во: Трајан Гоцевски, Унификација на политичките, економските и безбедносните системи, предизвик за мирот и безбедноста во услови на глобализација, *Годишен зборник*, книга 61, 2008, 397-414.

Главни иницијативи во Југоисточна Европа	Асоцијација на шефовите на полиција во Југоисточна Европа (Southeast Europe Police Chiefs Association, SEPCA)
	Иницијатива за соработка во Југоисточна Европа ⁴⁵³ (Southeast Europe Cooperation Initiative, SECI)
	Јадранско-јонска иницијатива (Adriatic-Ionian Initiative, AII)
	Иницијатива за миграции, азил и враќање на бегалците (Migration, Asylum, Refugees Return Initiative, MARRI)
	Регионална антикорупциска иницијатива (Regional Anti-Corruption Initiative, RAI)
	Секретаријат за имплементација на Конвенцијата за полициска соработка во Југоисточна Европа (Secretariat for Implementation of Police Cooperation Convention for Southeast Europe, Secretariat for PCC SEE)
	Акционен план за регионална и економска соработка ⁴⁵⁴ (Action Plan for Regional Economic Cooperation)
	Совет на министрите за одбрана во Југоисточна Европа ⁴⁵⁵

Табела бр. 2: Актери во сузбивање на тероризмот и транснационалниот организиран криминал

Меѓународната и регионалната соработка исто така игра многу важна улога во составување на цврста стратегија за борба против тероризмот и транснационалниот организиран криминал. Како што е познато, нема земја која може самостојно да се справи со организираниот криминал и терористичките активности. Само со меѓународна соработка можеме да се надеваме дека ќе се намалат овие активности.

Борбата со организираниот криминал и тероризмот бара проактивно мислење, кое вклучува соработка помеѓу јавниот и приватниот сектор. Исто така е неопходно да се развие

⁴⁵³ Забелешка: Целта на Југоисточниот центар за спречување на меѓуграничниот криминал е преку поттикнување на истраги, споделување на искуства, и формирање заеднички операции, употребувајќи ги оперативните групи за различни истраги и постојано еволуирање и анализирање на ситуацијата со криминалот во регионот, да се спречи меѓуграничниот криминал. СЕЦИ Центарот има антитерористички сили кои им помагаат на земјите-членки во спротиставување на поврзаноста помеѓу организираниот криминал и тероризмот, достапно на: www.secicenter.org.

⁴⁵⁴ Усвоен на СЕЕСР Самитот во Скопје во кој е наведено: „Шефовите на државите и владите се обврзани за сеопфатни и одговорни мерки за спречување на корупцијата, организираниот криминал, елиминирање на тероризмот, незаконските дроги, оружјето и трговијата со луѓе“, 23 Фебруари 2001.

⁴⁵⁵ Проект за *Борба против тероризмот, спречување на пролиферацијата на оружјето за масовно уништување и граничната безбедност*—инициран и поддржан од романскиот претседавач на Комитетот за соработка на СЕДМ во Анталија (Турција), на 20 декември 2001.

мултидисциплинарен пристап за овој феномен, блиска соработка помеѓу политичките одлучувачки фактори, извршните и законодавните институции.

15.3. Потребни политички и институционални иновации

Во денешното безбедносно опкружување зголемената потреба од служби за разузнавање кои ќе ги набљудуваат транснационалните прашања од домашен аспект (како што се тероризмот и транснационалниот организиран криминал) бара повторно да се даде акцент на соработката со другите национални безбедносни сили. Во повеќето демократии, службите за разузнавање имаат ограничени овластувања во откривање, заплenuвање и набљудување на комуникации. Од таа причина, од нив се бара да соработуваат со другите безбедносни сили на сите нивоа на власта како што се полициските, воените, жандармериските и воено-полициските сили, националната полиција, граничната полиција и царинските агенции.⁴⁵⁶

Мултилатеризмот нуди база за градење на заеднички нормативни рамки, програм за дејствување, одговорност и иницијативи кои може да охрабрат координирана имплементација. За жал, многубројните актери никогаш не се координираат и преку нивните активности се развил целокупен стратемски пристап за борба со транснационалниот организиран криминал. Иако постојат одделни пристапи кои овозможуваат прогрес во специфични области тие исто така водат кон фрагментација и зголемена имплементација и координативни трошоци. Последователно, поамбициозни пристапи треба да се усвојат. Можниот простор се обележува според два општи ставови: зголемена поврзаност и холистичка стратегија на развој.

⁴⁵⁶ Geneva Centre for the Democratic Control of Armed Forces, *Contemporary Challenges for the Intelligence Community*, March 2006, 4, достапно на: www.dcaf.ch/backgrounders.

Операциони одговори на поврзаноста на транснационалниот организиран криминал и тероризмот

Домен	Можен одговор
Внатрешни	<ul style="list-style-type: none"> ➤ Зголемување на оперативниот капацитет со зајакнување на: внатрешната експертиза и пристап до технологии. ➤ Соработка со други агенции за контратероризам и финансиски регулаторни агенции. ➤ Соработка со националната надворешна политика и разузнавачка експертиза. ➤ Зајакнување на криминалниот кодекс и криминалната правда
Постојни меѓународни/внатрешно владини мрежи	<ul style="list-style-type: none"> ➤ Зајакнување на тековните аранжмани на соработка со странските полициски сили, безбедносни организации и агенции на ООН. ➤ Зајакнување на врските со програмите за помош за градење капацитети во земји кои се потенцијални извори на организиран криминал и тероризам.
Нова меѓународна/внатрешно владина соработка	<ul style="list-style-type: none"> ➤ Нови билатерални и мултилатерални договори за оперативна соработка, взаемна помош, екстрадиција. ➤ Создавање на заеднички датабази и взаемен пристап на разузнавачките служби. ➤ Хармонизација на легислативата за борба против перење на пари и финансирање на терористичките организации
Нови супранационални структури	<ul style="list-style-type: none"> ➤ Создавање на нови структури за меѓународна размена на најдобри практики и тренинг

Една можност е фокусот да се насочи кон афирмација на постојните договори преку импровизирани врски. ООН би можеле многу да допринесат за координирање на стратегијата и во размена на информациите помеѓу постојните агенции кои реализираат програми за борба со транснационалните криминални организации и мрежи.

Подобрата можност би била поотворена а, не само едноставна координација на веќе постојните структури за акумулирање со пренамена на холистичките стратегии за развој.⁴⁵⁷ Ова може да придонесе да се развие разбирање за достигнувањата и сознавање за зголемување на бројот на криминалните организации на глобално ниво и нивниот потенцијален долгогодишен удар на националната, регионалната и меѓународната безбедност.

Препораките треба да ја комбинираат централната координација со потребата која им наметнува на специјалните агенции да предводат во идентификување, набљудување и обезбедување на ранливостите и празнините во нивните области на одговорност. Во врска со взаемното дејствување помеѓу криминалот и тероризмот, ова има неколку импликации за контратерористичка стратегија. Со користењето на „5-Д“ пристап за борба против тероризмот, идентификувани се некои од клучните препораки за интеграција на заканата предизвикана од поврзаноста помеѓу тероризмот и транснационалниот организиран криминал.

Одвраќање: Во теорија, мислењето за одвраќање би требало да биде ефикасна алатка која може да се искористи против државите во кои заканата од взаемно дејствување помеѓу криминалот и тероризмот би можела да биде штетна по националната безбедност. Одвраќањето историски било успешно користено помеѓу актерите во државата и притоа, има ограничена вредност за актерите кои не се од таа држава, како и за транзиционите средини, кои не ги предводат нивните дејства неопходно, според нашето разбирање за тоа како би

⁴⁵⁷ International Peace Institute and Phil Williams, IPI Task Forces on Strengthening Multilateral Security Capacity, Task Force One: Transnational Security Challenges, *Transnational Organized Crime*, April 1, 2008, достапно на: <http://www.ipinst.org/ipi-task-forces-on-strengthening-multilateral-security-capacity/>.

требало да биде во една рационална држава. Иако, одвраќањето се користи на државно ниво во поврзување со контра-тероризмот, неефикасно е кога се користи против Влади кои не се во можност да применат контрола над својата територија. Одвраќањето како алатка на контра-тероризмот би требало да се фокусира на контекстите во кои најверојатно ќе придонесува кон сèвкупна стратегија.

Разубедување: Разубедувањето е политички пристап кој не бил адекватно вклучен во стратегиите на контра-тероризмот и покрај неговата важност. На пример, разубедувањето може да се искористи за да се изгради морален аргумент во банковниот сектор кој е многу важен за да се разоткријат сите загуби поврзани со измама на властите бидејќи измамата не е само проблем на криминалноста, туку и обезбедува природна точка на вкрстување помеѓу криминалот и тероризмот.

Одрекување: Во врска со поврзаноста помеѓу криминалот и тероризмот, одрекувањето како стратегија претставува ситуација на замка. Иако важноста од блокирање на криминалните можности е важна и во контекст на анти-криминалот и контра-тероризмот, способноста да се идентификуваат злосторства кои се од интерес и на криминалните и на терористичките мрежи, обезбедува непроценлива разузнавачка алатка.

Притоа, пред да се вметне политиката на одрекување, важно е да се искористи сознанието за взаемно дејствување помеѓу криминалот и тероризмот за да се соберат повеќе увиди со оглед на организациониот дизајн на двете групи, вклучувајќи ги и основите на придобивката и движењето на криминалното финансирање. Таквите сознанија, не само што придонесуваат кон градењето на цврсти случаи на службите за кривично гонење, туку и помага за развивањето на адаптивни модели на предвидување кои им помагаат на службите за безбедност да ги фокусираат нивните ресурси.

Дипломатија: Како и кај одвраќањето, дипломатијата е алатка која во традиционалното опкружување, најдобро работи кога вклучува дефинирани актери (учесници) од државата. Како и да е, дипломатијата еволуирала да ги запознае предизвиците на

современиот систем и има апликација во контра-тероризмот кога се концептуализира како алатка која го поддржува одговорниот и пресметлив менаџмент на светската политика и глобалната меѓузависност. Во контекст на взаемната поврзаност помеѓу криминалот и тероризмот, дипломатијата е алатка која ефикасно би можела да се искористи за да (а) започне и одржи дијалог помеѓу актери кои имаат интерес да ги намалат можностите за соработка помеѓу криминалните и терористичките мрежи и (б) да собере и дистрибуира разузнавачки информации од/до актерите со способноста за придонесување кон идентификација и нарушување на врските помеѓу криминалот и тероризмот. Со други зборови, постои потреба за креативност со дипломатијата во контекст на контратероризмот, поместувајќи се од потпирањето на државниот систем за да се вклучат актери со способност за менување на средината во која дејствуваат. Ова особено се однесува за нестабилни средини и држави кои не применуваат власт или пак контрола на својата територија.

Одбрана: Иако одбраната е прифатена како многу важна компонента на контра-тероризмот, не може да се третира како *a priori* пристап кон националната безбедност кога се соочува со непријатели кои не е лесно да се идентификуваат. Понатаму, иако во теорија одбранбените операции можат да обезбедат и нестабилна ситуација, стратегијата која ги предводи операционалните и тактичките одлуки мора да биде добро дефинирана и согласна со сèвкупната контра-терористичка стратегија која бара да се намали корисноста на тероризмот со помош на поткопување на нејзината валидност до самите поединци од кои терористичките групи бараат поддршка. Во врска со поврзаностите помеѓу криминалните и терористичките мрежи, најрелевантното вклучување на одбранбените операции произлегува од фактот дека одбранбените стратегии само ги поместуваат или во некои случаи ги поттикнуваат состојбите кои создаваат можности за криминална активност и потенцијална терористичка потпора, а притоа и волјата да се вклучат во

криминалната сфера.⁴⁵⁸

Современиот транснационален организиран криминал и борбата против него влијаеше системите на национална безбедност да се променат во две насоки:

1. Значајно ширење на безбедносни активности надвор од полето на традиционалните органи за безбедност и
2. Потреба за целосно отварање на системите спрема странските безбедносни системи преку создавање на наднационални безбедносни структури, многу поцврсто поврзани од класичните коалиции или воено-политички сојузи.

Тероризмот и транснационалниот организиран криминал се сериозна опасност за безбедноста и стабилноста на секое општество. Според тоа, во никој случај не смее да се потценува нивниот потенцијал, кој што може да биде мошне деструктивен и разорен. Тероризмот и организираниот криминал и нивните многубројни и разновидни појавни облици низ кои може да се манифестираат, се исклучително тешки за откривање, спречување и докажување пред сè поради нивната брза прилагодливост, флексибилност и транснационалност. Тие ги напаѓаат сите сфери на општествениот живот и речиси не постои држава во светот која не е загрозена од нивните бројни облици на активности. Поради степенот на сериозност, како и поради неефикасноста и неефективноста на класичните методи за нивно сузбивање, потребно е секоја држава поединечно, но и на ниво на целата меѓународна заедница да се утврдат и донесат конзистентни одредби со кои ќе се спречат и санкционираат нивните појавни облици.

На овој проблем мора да се посвети големо внимание и борбата против транснационалниот организиран криминал мора да се третира како борба против тероризмот, во која е неопходна интензивна меѓународна соработка и примена на сите безбедносни мерки и капацитети-потребни за чување на државата и нејзините основни вредности.

⁴⁵⁸ Tamara Makarenko, *Criminal And Terrorist Networks: Gauging Interaction And The Resultant Impact On Counter-Terrorism*, Center for Transatlantic Relations, 2006-CTR-PACER project on the Five Dimensions of Homeland Security, 2006.

16. Потврда на хипотезата:

Криминално-терористичка поврзаност како теоретски модел и иден концепт за безбедноста во 21 век

По распадот на биполарната политичко-воена структура на светот, тероризмот и транснационалниот организиран криминал беа класифицирани со „пониска политика“ и често изолирани во кругот на внатрешната област. Последователните појави на висока транзициона меѓународна безбедносна средина, често употребувана во контекстот на глобализација и растот на мрежни недржавни учесници, ја предизвика оваа перцепција. Тероризмот и транснационалниот организиран криминал, како што еволуирале од 1989 година, може да се дефинираат како недржавни учесници кои се способни за борба за превласт над државните функции и државната територија. Истакнување на насилството на недржавните учесници во една современа безбедносна средина, ги става под знак прашалник доминантните традиционални погледи на безбедноста (реалистички) која што ја истакнуваат државата пред другите учесници. Неможноста директно да се објаснат и да се разберат заканите кои што ги поставува транснационалниот организиран криминал и тероризмот или нивното конвергирање, станува потреба во 21 век да се создаде нов модел за да се разберат безбедносните закани.

Како што беше аргументирано во оваа теза, поврзаноста помеѓу транснационалниот организиран криминал и тероризмот ја придружуваат неколку различни фази кои ја отсликуваат еволуцијата на групите кои што зависат од средината на дејствување која што преовладува. Меѓународната средина која што произлегла со крајот на Студената Војна создала услови кои што го поддржале развојот на криминалните и терористичките организации во софистицирани и меѓународни ентитети. Ова резултирало со зацврстување на транснационалниот организиран криминал и меѓународните мрежни терористички групи. Секоја од овие групи создала состојба на намалена безбедност во светот поради тоа што владата која е навикната на воени закани од страна на државните учесници била

принудена да реагира на економска и социјална деструкција која со зголемена брзина почнала да навлегува преку недржавните актери.

Потпирањето врз меѓуграничните криминални активности, овозможени преку отворените граници, слаби држави, имиграција, финансиска технологија и сложеност и пристап до глобална транспортна инфраструктура - заедничкиот интерес во создавање на политичка контрола со цел да се консолидираат и да се обезбедат понатамошните дејствија-сите овие индикатори придонесоа во растот на криминално-терористичката врска. Како резултат, недржавните чинители-транснационалниот организиран криминал и тероризам директно ја предизвикуваат безбедноста на државата со тоа што сакаат да ја заменат државата - за прв пат во историјата. Со реализацијата дека економската и политичката моќ се меѓусебно зависни, произлегува дека се повеќе и повеќе групи ќе станат хибридни организации. Ова произлегува од фактот дека криминалните и терористички групи учат едни од други и се приспособуваат едни со други според успехите и неуспехите. Доколку константно постојат територии кои што не се потполно под државна контрола-како што се Северозападната Погранична провинција на Пакистан, области од Таџикистан и областите на тромеѓие (така наречени „црни отвори“) се предизвикуваат и промовираат зацврстени врски помеѓу организираниот криминал и тероризмот.

Терористичките групи соработуваат заедно со организираните криминални групи поради делење или избегнување на ризикот, проширување на пазарот, размена, и обезбедување тактички предности. Таквата соработка може да започне како резултат на состаноци од високо ниво помеѓу лидерите на групите, или како резултат на неформални контакти.

Со самата способност на овие групи лесно да се инволвираат во легитимното општество, и нивните стремежи за игнорирање на националните граници, тие претставуваат закана за националната безбедност. Заканата за националната безбедност е директно поврзана со ранливоста на секоја држава. Кога државата е перцепирана како слаба држава, заканата е поголема. Но, без оглед

на силата на државата, нема дилема дека терористичките и организирани криминални групи претставуваат закана за националната безбедност.

Како што алтернативната концептуализација на безбедноста бара објаснување за безбедносната средина после Студената Војна, криминално-терористичкиот модел мора единствено да бара објаснување за променливата динамика на оваа средина која што се поврзува со транснационалниот организиран криминал и тероризмот. Со ова, примарна цел е да се потенцира дека безбедносните закани не се статичен феномен, туку тие постојано се менуваат. Од тука, е евидентно дека природата на транснационалниот организиран криминал и тероризмот вклучувајќи ги и нивните конвергирања, се диктирани од средина која постојано се развива и во која тие се наоѓаат. Понатаму, криминално-терористичкиот модел ја илустрира безбедноста која веќе не е само воена цел на државните чинители туку исто така и се придаваат и економски интереси. Комбинацијата на политички и економски мотиви и група која што е подготвена да ги добие преку употреба на терористички тактики ја открива неразделивата опасност на криминално-терористичката поврзаност од современите безбедносни закани. Овие опасности се влошуваат со меѓусебната игра помеѓу нивоата на анализа. Не само што транснационалните криминални и терористички групи ги преминуваат националните граници како последица на нивното постоење, туку влијанието на активностите во кои тие учествуваат по својата природа, влијаат на доменот на ниво од индивидуални, до глобални како што се особено евидентни преку активностите на Балканскиот модел на поврзаност на тероризмот и транснационалниот организиран криминал.

Во прилог на фактот дека безбедносните закани поставени од терористите и транснационалниот организиран криминал во природа ги надминуваат нивоата на анализа, криминално-терористичкиот модел исто така ја нагласува важноста на препуштањето на пристап ориентиран на државата на меѓународните односи затоа што државата го губи а, во некои случаи дури и го изгубила монополот над

легитимната употреба на насилство. Дури и кога недржавните актери не се отстранети од државната територија, нивната комбинирана употреба на терористички тактики со криминални активности директно влијае на државната ефективност во борбата против овие закани и го нарушува државниот авторитет и легитимност во општеството.

Евидентно во економската моќ со која се здоби ОВК е способноста да придобие контрола над легални и нелегални сектори. ОВК исто така добиле и значаен степен на економска моќ, како што се рефлектира во годишниот прилив на средства од криминални активности. Ако се земе во предвид порастот на бројот на докази според кои недржавните учесници презеле државни улоги кои што претходно биле ексклузивни за државата, како што е пропишување на даноци и нивно собирање, државата може да се набљудува само како учесник помеѓу сите други. Со ова се потврдува дека улогата на недржавните учесници во меѓународните односи не само што се зголемила, туку и успеале со докажување на способноста да ги преземат државните функции од државата.

Разработените помошни тези на овој труд ќе ни помогнат во докажувањето на основната хипотеза која е поставена во зависна форма: **„Во случај да се формира сојуз помеѓу терористички и транснационални организирани групи преку операциона употреба на терористички тактики од страна на криминални групи, или употреба на криминални тактики применети од терористички групи, тогаш или ќе се формираат модели на поврзаност и симбиоза на криминалните и терористичките тактики во единствен хибриден ентитет, или ќе дојде до трансформација на тероризмот во транснационален организиран криминал или обратно.“**

Хипотеза 1: Поради финансиските потреби да се реализираат политички активности, терористичката група ќе дејствува со мешан мотив и со различен степен на посветеност за постигнување на општествени и квази-општествени цели и добра. Секоја терористичка организација да се одржи мора да дејствува преку легални и илегални активности со цел стекнување на финасиска добивка. Во рамки на

организационата структура, дури и идеолошките групи мора да вклучат членови чија примарна задача е да собираат финансиски средства. Како резултат, терористичката група секогаш ќе има склоност да се насочи кон чист криминал.

Хипотеза 2: Реалната соработка помеѓу терористичките групи и организираниите криминални групи ќе се остварува повеќе епизодично отколку да се воспоставуваат одржливи и долгорочни односи. Можен исклучок од оваа помошна хипотеза е сојузот помеѓу ОВК во Косово и Албанските криминални синдикати.

Хипотеза 3: Како што идеолошките потреби стануваат помалку остри, групата ќе тежнее кон криминални активности или кон добивање на квази-општествени добра. Силната идеологија на колективот го одржува статусот на групата како терористичка организација посветена на политички промени. Меѓутоа, кога таквата позиција ќе започне да слабее, како резултат на промената на политичката реалност, терористичката организација со цел да ја задржи својата позиција се насочува кон организиран криминал. Први се криминалните групи кои покажуваат политичка мотивираност; втори се терористичките групи кои се подеднакво заинтересирани за криминален профит, но во крајна цел ги користат политичките реторики како покрите за извршените криминални активности. Тука директно се имплицира на тоа дека идеолошката реторика може да стане фасада за криминалните активности и за тоа дека овие групи веќе не треба да се сметаат за терористички туку треба да се сметаат за криминални групи. Во контекст на оваа теза, важно е да се запомни дека групите се способни за движење нагоре и надолу долж криминално-терористичкиот модел и во зависност од средината во која тие дејствуваат тие се исто така способни да се трансформираат. Како резултат, нивното насилство често се свртува кон сопствената заедница во вид на вигилантизам. Оваа хипотеза е најмногу видлива од случаите на ИРА и на ЕТА. Политичката реалност на овие два конфликтни региони се промени, што предизвика двете групи да се приклонат кон вигилантизам.

Хипотеза 4: Терористичката група повеќе ќе тежнее да развие сопствени способности за собирање на пари преку различни легални и незаконски начини отколку да воспостави или да формира долготраен сојуз со афирмирани криминални организации. Периодот по завршувањето на Студената војна значеше значителна редукција на прокси-војувањето од страна на двете супер сили со обезбедување помош на терористичките групи со цел слабеење на влади на ривалските држави. Настаните по 11 септември ја подигнаа свеста со „играње со оган“ или им отежнаа на голем број на исламски земји, како Саудиска Арабија, Либија и Пакистан да ги поддржуваат екстремистите. Како резултат, природно е за терористичките групи да бараат средства за финансирање на нивните операции преку други начини. Затоа, соочени со неопходните финансиски потреби многу од нив развија/развиваат сопствени способности за криминални активности.

Хипотеза 5: Дури и кај терористичките групи со силни и изразени идеолошки верувања и барања, постои голема веројатност за приближување кон криминални активности, кои можат да предизвикаат губење на нивната политичка легитимност. Имајќи ја во предвид природната привлечност на парите и криминалните активности, не е изненадувачки дека терористичката група може да покажува знаци или обележја на метаморфоза во криминална организација. Еклатантен пример е групата Абу Сајаф од Филипините, која покрај верноста и припадноста на Исламската кауза, со која се доближи до Ал-Каеда⁴⁵⁹, брзо се откри/карактеризира како криминална организација која веднаш потоа ја изгуби поддршката од Ал-Каеда, (пример кој јасно ја покажува потребата на лидерството на терористичката група да биде внимателно против било кое свртување и придвижување кон криминал). Може да се заклучи дека хипотезата потврдува дека возможна е трансформација на терористичките групи

⁴⁵⁹ Забелешка: Во овој контекст важно е да се потенцира дека Ал Каеда не е организација во класична смисла на зборот: таа повеќе е идеологија и филозофија за ослободување на муслиманските земји и прочистување на неморалниот свет преку религиозно насилство. Пореално е Ал Каеда да се гледа како конзорциум кој има и индивидуални членови и групи соработници кои работат независно од раководството и кои се борат за различни локални цели (иако некогаш споделуваат заеднички ресурси и поддршка).

во криминални, односно групи чии што главен приоритет се финансиска добивка а не идеолошки цели,

Хипотеза 6: Под силна и стабилна владина контрола, каде постои голема разлика во ризикот, групата која започнува како терористичка со силна идеологија, кога ќе развие сопствени способности за стекнување на финансии, возможно е да се раздели во различни групи од кои голем број ќе се фокусираат на криминално однесување. Спротивно, каде владината контрола е слаба (пропадната држава), со еднакви ризици за изведување на терористички акции и криминални активности, дистинкцијата помеѓу двете групи ќе биде замаглена. Политичките и криминалните мотиви се помешани што прави невозможно една група да се однесува како политички или само како криминален актер. Овие подоцнежни промени на карактеристиките на транснационалните криминални групи кои на многу начини создаваат хибридни ентитети, постепено бараат криминални и политички цели преку употребата на тероризам. Преку проценување на развојот на овие хибридни организации очигледно е дека мотивацијата, организацијата и операциите на криминалните и терористичките групи се соединиле и на тој начин е сложено да се направи аналитичка разлика помеѓу двата феномени. Пример кој го потврдува првиот дел на главната хипотеза е Балканскиот модел, попрецизно дејствувањето на ОВК во текот на косовскиот конфликт, односно модел на поврзаност и симбиоза на криминалните и терористичките тактики во единствен хибриден ентитет.

Како што беше објаснето транснационалниот организиран криминал и тероризмот можат да бидат сфатени со класичниот термин на Клаузевиц. Организираниот криминал во суштина е продолжение на бизнисот со употребата на криминални дејствија, додека тероризмот е продолжение на политиката преку употреба на индискриминативно насилство од страна на антидржавни елементи.

Тероризмот и транснационалниот организиран криминал се делумно внатрешно поврзани и порастот на транснационалниот организиран криминал може под одредени услови да придонесе за

зголемување на степенот на тероризам.

- трговците со дрога ги користат терористичките воени вештини и добиваат заштита за незаконско одгледување на наркотици или трговија во областите под герилска или терористичка контрола;
- терористичка дестабилизација на политичките и економските структури може да создаде поволна клима односно амбиент за организирани криминални активности;
- преокупацијата на институциите за спроведување на законите за борба против тероризмот може да го дефокусира вниманието од организирани криминални активности и
- политичко-терористичката етикета обезбедува посебен степен на „закана“.

Во поглед на сличностите во развојот на динамиката на тероризмот и транснационалниот организиран криминал се појавуваат два аспекти:

1. силите кои влијаат врз порастот на транснационалниот организиран криминал исто така го помагаат порастот на тероризмот и
2. структуралната еволуција на организираниот криминал и терористичките организации покажуваат сличности.

Криминално-терористичкиот модел може да се анализира низ призма на континуираност, затоа што може да се следи минатиот, сегашниот и потенцијалниот иден развој на безбедносните закани. Исто така алудира на фактот дека една група може да се движи нагоре и надолу по скалата во зависност од средината во која што функционира. Најнестабилната и најопасната точка во криминално-терористичкиот модел е точката на потпората каде што криминалните и политичките мотиви полесно се спојуваат и се претставени преку активностите на една група.

Организираните криминални групи дејствуваат како регионална и глобална мрежа која активностите ги остварува на териториите на повеќе држави. Овој начин на организирање на криминалните групи поставува нови барања пред сите држави во поглед на меѓудржавна

соработка во областа на безбедноста. Целосната соработка и меѓусебната отвореност на разузнавачките и безбедносните служби на различните држави, незамислива пред една деценија, сега се поставува како услов за опстанокот и безбедноста на државите.

Транснационалниот организиран криминал може да се разгледува и како политичка стратегија, како средство по пат на кое терористичките организации доаѓаат до неопходните финансиски и други средства за дејствување и начин со кој терористичките групи систематски ја слабеат државата. Меѓународната терористичка мрежа е заинтересирана за постоење на слаби држави кои може да ги користи како база за своите активности и како подрачје од кои ќе се регрутираат нови терористи. Со анализа на вмрежување на формите на глобалниот тероризам се потврдува тезата за очекувани промени на терористичките организации на организационо ниво, ниво на доктрина и стратегија попрезицно на технолошко ниво, како и промени на спектарот на закани и начините на водење на конфликтите. Со оглед на тоа, оправдано е да се размислува за организациона прилагоденост на институциите задолжени за сузбивање на тероризмот поради нивно поефикасно спротивставување на постојните мрежни организациони форми на терористички организации.

„Ефикасната борба против глобалниот тероризам не е возможна без интензивно истражување на поврзаноста на терористичките и траснационални организирани криминални групи. Светската борба против тероризмот“, промовирана по случувањата во САД 2001 година, по својот концепт, а посебно целната група (исламски тероризам во реоните богати со нафта), не е соодветен одговор на растечкиот тероризам, а посебно на појавата на симбиоза на криминални и терористички организации. Спрегата на транснационалниот организиран криминал и тероризмот поседува капацитети со кои може да се загрозува националната и регионалната безбедност.

Кумулативните ефекти на деструктивното дејствување на транснационалниот организиран криминал и тероризмот, поддржани

од страна на национални политички струи и центри на меѓународно политичко одлучување, секако дека повеќекратно ги надминуваат поединечните деструктивни ефекти на секој од наведените појави на загрозување на безбедноста. Транснационалниот организиран и политичка моќ, кои го злоупотребуваат официјалното дејствување на легалните политички организации, со помош на системска корупција и тежнеат да прераснат во центри со меѓународна моќ.

Криминално-терористичкиот модел настојува да дојде до објаснување за промената на динамиката на поствоената безбедносна средина после Студената војна, поврзано со транснационалниот организиран криминал и тероризмот. Примарна цел е да се истакне дека безбедносните закани не се статичен феномен, туку се постојано во состојба на движење. Според тоа, евидентно е дека природата на транснационалниот организиран криминал и тероризмот, која што конвергира-е диктирана со постојано развивање на средина во која тие се наоѓаат, и од односите во кои тие учествуваат.

Од тука е евидентно дека моделот на криминално-терористичка поврзаност се гради на концептуалната рамка. Во однос на променливата природа на безбедноста после Студената Војна, важно е да се потенцира дека теоријата за меѓународни односи се адаптира со цел да може да ги опфати безбедносните закани кои се трансформирале според средина која преовладува во која што тие сакаат да дејствуваат. Поврзана цел за воведување на криминално-терористичкиот модел е познавањето и постепено давање на приоритет на потребата за разбирање на динамиката на промени на терористичките и криминалните групи со нивното доаѓање во средината.

Криминално-терористичката поврзаност според тоа се воведува како начин да се помогне да се објасни природата на безбедноста која се менува во 21от век.

16.1. Идни проекции и динамики на развој на терористичко-криминалните сојузи

Поврзаноста помеѓу криминалот и тероризмот е идентификувана и мерена долж две линии на взаемно дејство: првата се фокусира на криминалот и тероризмот како концепти дефинирани во склопот на специфични дефинициони параметри; додека пак другата се концентрира на криминалот и тероризмот како различно идентификувачки актери кои не се дел од државата и ја предизвикуваат безбедноста на сите нивоа на анализа преку своите дејства.

Иако овие две линии на взаемно дејство можат да бидат одделени за да се олесни истрагата и да се обезбеди објаснувачка разјаснетост, поврзаноста помеѓу криминалот и тероризмот егзистира во предложениот модел кој го поставува организационото и операционалното взаемно дејствување помеѓу двата феномени.

Притоа, криминалот и тероризмот како концепт и посебност се вкрстуваат на неколку аналитички полиња:

- ✚ Преку создавањето на сојузи помеѓу различни особености;
- ✚ Преку операционалната употреба на тактиката на теророт од страна на една криминална група или пак криминалната тактика од страна на една терористичка група и
- ✚ Преку конвергирањето на криминалните и терористички тактики во склопот на една единствена група, со тоа создавајќи комбиниран ентитет.

Во светлото на различните компоненти на моделот на криминално-терористичка поврзаност, криминалот е еден постојан фактор кој е релативно лесен за идентификување. Без разлика дали групата припаѓа на моделот (различно од традиционалниот тероризам), секоја позиција обезбедува одреден степен на вмешаност во криминални активности. Како резултат, моделот по својата природа имплицира дека фокусирањето на криминалната активност било недоволно користено, наспроти политичките цели и мотиви во формирањето на политика на одговор за тероризмот. Иако е важно

да се разбере политичката мотивираност на терористичките групи, на практично ниво-политиката на борба против тероризмот и иницијативите, несомнено ќе имаат поголем иницијален успех во лоцирањето на слабостите на групата и нивната ранливост доколку се фокусираат на криминалниот аспект. Понатаму, ограничувањето на пристапот до приносни профити од нелегални активности, симултано ги елиминираат оперативните капацитети и последователно политичкото влијание, како кај криминалните така и на терористичките групи.

Комбинацијата на политичките и економските мотивации и групата која е подготвена да ги одржи преку употребата на терористички тактики ја открива вградената опасност на криминално-терористичкиот модел и на современите безбедносни закани. Овие опасности се влошуваат со интеракцијата помеѓу нивоата на анализа. Не само што транснационалните криминални и терористички групи ги преминуваат националните граници како последица на нивното постоење, туку и уделот од активностите во кои тие учествуваат во голема мера влијае на доменот на нивоа од индивидуални до глобални.

Не е занемарлива опасноста од конвергирање помеѓу главните закани за националната и за индивидуалната безбедност. Сепак било да е оваа опасност од конвергирање на заканите реална или имагинарна постојат несомнено бројни потенцијални точки на пресек помеѓу овие два света фокусирани на било кои активности во кои и двата вида на групи мора да бидат вмешани. Постојат исто така и некои проблематични сличности во употребата на одделни методи што посочува на тоа да не се исклучува можноста од нови форми кои би можеле да произлезат од соработката помеѓу двата вида на групи. Во најмала мера познат е фактот дека постојат случаи на спорадични прецизни соработки помеѓу оние групи кои теоретски би можеле да се преобразат во опасни сојузи .

Моделот на криминално-терористичка поврзаност ги проширува безбедносните средства кои државата може да ги примени со цел да одговори на заканите од транснационалниот организиран криминал и

тероризам кои постојано еволуираат. Препознавањето и постојаното следење на криминално-терористичката поврзаност која што се однесува на развојната динамика на транснационалниот организиран криминал и тероризам, ќе има импликации во формирањето на антитерористички и антикриминални политики. Моделот на криминално-терористичка поврзаност според тоа бара да се нагласи важноста на поклопувањето на антитерористичките и антикриминални политики како начин да се формулира ефективен државен одговор за еволуирачкото и периодичното конвергирање на заканите.

17. БИБЛИОГРАФИЈА

17.1. Книги

1. Abadinsky, Howard. *Organized crime*. 6th ed., Nelson-Hall, Chicago, 2000.
2. Adams, James. *The Financing of Terror*. New York: Simon and Schuster, 1986.
3. Albin, Joseph, Hansen, Peter-Raven, Sullivan, Brian. *Organized Crime: The National Security Dimension*. George C. Marshall European Center for Security Studies, 1999.
4. Arlacchi, Pino. The Dynamics of Illegal Markets. In Williams, Phil, Dimitri Vlassis. *Combating Transnational Crime: Concepts, Activities and Responses*. London and Portland: Frank Cass, 2001.
5. Arquilla, John and Ronfeldt, David (eds). *Transnational Criminal Networks. In Networks and Netwars*, Santa Monica, CA: RAND 2001.
6. Arquilla, John and Ronfeldt, David. *Networks and netwar: The Future of Terror, Crime and Militancy*. Santa Monica, CA: RAND Corporation, 2001.
7. Arquilla, John and Ronfeldt, David. The Advent of Netwar (Revisited). In Arquilla, John and Ronfeldt, David (eds). *Networks and Netwar*. Santa Monica, CA: RAND, 2001.
8. Badia Francesco and Dalmases. Small-World Networks, Violence and Global Distress. (chapter 9). In Jones, Martin, Lane, David, Schulte Ann and Paul (eds). *Terrorism, Security and the Power of Informal Networks*. Cheltenham, UK: Edward Elgar Publishing Limited, 2010.
9. Balaj, Barbara. Kosovo's Albanian Diaspora: Blessing or Curse on the Economy?. *Transition Newsletter*, The World Bank Group, January 2001, 15-16.
10. Bantekas, Ilias. The International Law of Terrorist Financing. *The American Journal of International Law*, Vol. 97, No. 2 April (2003), 315-333.
11. Bardos, N Gordon. Containing Kosovo. *Mediterranean Quarterly*, Vol. 16, No. 3 (Summer 2005), 17-43.
12. Baylis, John, Wirtz, James. Gray, S Colin and Cohen, Eliot. *Strategy in the Contemporary World*. second edition, Oxford University Press, 2007.
13. *Bela knjiga: Albanski terorizam i organizovani kriminal na Kosovo i Metohiji*. Republika Srbija Beograd: KC KiM, septemvri 2003.

14. Berdal Mats and Malone, M David. *Greed & Grievance: Economic Agendas in Civil Wars*. Boulder, CO: Lynne Rienner Publishers, 2000
15. Berniker, Mark. Afghanistan Stands on Brink of Becoming Narco-State. *Eurasia Insight*, March 26 (2004).
16. Berry, LaVerle, Curtis, E Glenn at al. *Nations hospitable to organized crime and terrorism*. Federal Research Division Library of Congress, Washington, D.C, 2003.
17. Bibes, Patricia. Transnational Organized Crime and Terrorism – Colombia, a Case Study. *Journal of Contemporary Criminal Justice*, Vol. 17 No. 3 August (2001), 243-258.
18. Бошковић, Мићо. *Организовани криминалитет (други део)*. Полицијска академија, Београд, 1998.
19. Бошковић, Мићо. *Транснационални организовани криминалитет*. Полицијска академија, Београд, 2003.
20. Boskovic, Goran and Mijalkovic, Sasa. Dominanti modeli kriminalnog organizovanja. *Nauka, bezbednost, policija-NBP*, Beograd, God. 13, broj 1 (2008), 79-101.
21. Bovenkerk, Frank. Organized Crime in the Former Yugoslavia. In Siegel, Dina, Bunt, van de Henk and Zaitch Damien (eds). *Global Organized Crime*. Dordrecht: Kluwer Academic Publishers, 2003.
22. Brynjar, Lea. *Globalization and the Future of Terrorism*. Routledge, London & New York, 2005.
23. Bunker, J Robert and Sullivan, P John. Cartel Evolution: Potential and Consequences. *Transnational Organized Crime*, 4/2 (1998), 55-74.
24. Bunker, J Robert. *Five-Dimensional Cyber Warfighting: Can the Army after next be defeated through complex concepts and technologies?*. Carlisle, PA: US Army War College, Strategic Studies Institute, 1998.
25. Byrnan, L Daniel et al. *Trends in Outside Support for Insurgent Movements*. Santa Monica: Rand Publications, 2001.
26. Canadian Centre for Intelligence and Security Studies. *Actual and Potential Links between Terrorism and Criminality*. The Norman Paterson School of International Affairs, Volume 2006-5, Carleton University, ДОСТАПНО НА: http://www.itac-ciem.gc.ca/pblctns/tc_prsnts/2006-5-eng.asp.
27. Carley, M Kathleen. Destabilization of Covert Networks. *Computational and Mathematical Organization Theory* 12, No. 1, April (2006), 52.

28. Carley, M Kathleen. *Inhibiting Adaptation*. Proceedings of the 2002 Command and Control Research and Technology Symposium. Monterrey, CA: Naval Post Graduate School, 2002.
29. Center for Strategic and International Studies. Stand up of Transnational Threats Initiative. Washington D.C, 2003.
30. Centre for Strategic and International Studies. *Global Organized Crime: the New Empire of Evil*. Washington, 1994.
31. Chris Patten, EU Commissioner, Speech-*Defeating Organized Crime in South Eastern Europe*, Lancaster House Ministerial Conference, London, 2002.
32. Clawson, Patrick and Rensselaer, Lee. *The Andean Cocaine Industry*. New York: St Martin's Press, 1996.
33. Clegg, Stewart. *Modern Organizations: Organization Studies in Post-Modern World*. London: Sage, 1990.
34. Clutterbuck, Richard. *Drugs, Crime and Corruption: Thinking the Unthinkable*. Macmillan, London, 1995.
35. Cornell, Svante. The Nexus of Narcotics, Conflict and Radical Islamism in Central Asia. Cornell Caspian Consulting, *Caspian Brief* No. 24 June (2002), 2.
36. Crelinsten, Ronald. *Countering the New Terrorism: Implications for Strategy*. In Lesser and Hoffman, et al. (eds), 1999.
37. Creveld, van Martin. *The Rise and Decline of the State*. Cambridge: Cambridge University Press, 1999.
38. Creveld, van Martin. *The Transformation of War*. New York, NY: The Free Press, 1991.
39. Curtis E, Glenn. *Involvement of Russian Organized Crime Syndicates, Criminal Elements in the Russian Military, and Regional Terrorist Groups in Narcotics Trafficking in Central Asia, the Caucus, and Chechnya*. Federal Research Division, Library of Congress. Washington D.C.: Library of Congress, October 2002.
40. Daft, Richard. *Organization, Theory and Design*. St.Paul: West Publishing Company, 1994.
41. Davis, Ian, Hirst, Chrisiie and Mariani, Bernardo. *Organized crime, corruption and illicit arms trafficking in an enlarged EU*. Saferworld Report, 2001.

42. Dishman, Chris. Terrorism, Crime and Transformation. *Studies in Conflict and Terrorism*, vol. 24 (2001), 48.
43. Dobbelaar, J and Haarman, S. *Islamist terrorism: causes and solutions*. Leiden University: Paper for International Comparative Criminology, Leiden, 2005.
44. Donald, M Snow. *UnCivil Wars: International Security and the New Internal Conflicts*. Boulder: Lynne Rienner Publishers, 1996.
45. Doorey, Timothy. *Waging an Effective Communications Campaign in the War on Terror*, 150–155; LTC McNeive, James. Frustration. In G. J. David Jr. and T. R. McKeldin III (eds). *Ideas As Weapons: Influence and Perception in Modern Warfare*. Washington, DC: Potomac Books, 2009.
46. Duncan, J Watts. *Six Degrees: The Science of a Connected Age*. New York: W.W. Norton and Co., 2003.
47. Duyne, Van. Organised Crime and Business-crime Enterprises in the Netherlands, *Crime, Law and Social Change*, 19, 1993, 103–142.
48. Dziedzic, Michael, Rozen, Laura and Williams, Phil. Lawless Rule Versus Rule of Law in the Balkans. *United States Institute of Peace Special Report*, no 97(2002), 1.
49. Emadi M Amir. Political Terrorism and Common Criminality .In Ward R H. and H.E. Smith (eds), *International Terrorism: Operational Issues*, Chicago: Office of International Criminal Justice, University of Illinois at Chicago, 1988.
50. Findlay, Mark. Global Terror and Organized Crime: Symbiotic or Synonymous?. *Asian Criminology*, 3 (2008), 82-83.
51. Findlay, Mark. Globalisation of crime: Terror in a contracting globe. In George, V & Page, R(eds). *Global social problems*. Cambridge: Polity, 2004.
52. Findlay, Mark. International rights and Australian adaptations: Recent developments in criminal investigation. *Sydney Law Review*, 17(2) (1995), 278–297.
53. Findlay, Mark. Organised crime as terrorism. *Australian Quarterly*, 58(3) (1986), 286–296.
54. Frost, Ellen. *Globalisation and National Security: A Strategic Agenda*, Institute for International Economics. Washington, DC, 1997.
55. Fukumi, Sayaka. *Cocaine Trafficking in Latin America: EU and US Policy Responses*. Burlington: Ashgate Publishing Company, 2008.

56. Galeotti, Mark. Globalising Crime: Networks and Alliances in 21' Century Underworld. *Cross Border Controll Issue* 14 (2000), 35.
57. Георгиева, Лидија. *Менаџирање на ризици*. Скопје, Филозофски факултет, 2006.
58. Gheordunescu, Mircea. *The Future of Terrorism*. Frank Cass Publishers, 2002.
59. Gilpin, Robert. *The political economy of international relations*, Princeton: Princeton University Press, 1987.
60. Гоцевски, Трајан. Унификација на политичките, економските и безбедносните системи, предизвик за мирот и безбедноста во услови на глобализација. *Годишен зборник*, книга 61 (2008), 397-414.
61. Grizold, Anton. *Slovenija vo izmeneta bezbednosna sredina*. Skopje, Ministerstvo za odbrana na Republika Makedonija, 2006.
62. Gunaratna, Rohan. *Inside al-Qaeda: Global Networks of Terror*. London: Hurst & Company, 2002.
63. Gunaratna, Rohan. The Lifeblood of Terrorist Organizations: Evolving Terrorist Financing Strategies. In Schmid, P Alex (ed). *Countering Terrorism through International Cooperation*. Milan, ISPAC, 2001.
64. Gupta, K Dipak, Horgan John and Schmid, P Alex. Terrorism and Organized Crime: A Theoretical Perspective. In Canter David(ed). *The Faces of Terrorism*, John Wiley & Sons Ltd, UK, 2009.
65. Gurtov, Mel. *Global Politics in the Human Interest*. Boulder: Lynne Rienner Publishers, 1991.
66. Harmon, C Christopher. Five Strategies of Terrorism. *Small Wars and Insurgencies*, Vol. 12, No. 3 Autumn (2001).
67. Harmon, C Christopher. *Terrorism Today* . London:Frank Cass Publishers, 2000.
68. Hartman, William. *Exploitation Tactics: A Doctrine for the 21st Century*. Monograph, School of Advanced Military Studies, Fort Leavenworth, KS: United States Army Command and General Staff College, 2008.
69. Helfand, S Neil. *Asian Organized Crime and Terrorist Activity in Canada, 1999-2002*. Federal Research Division, Library of Congress, Washington (D.C.): Library of Congress, July 2003, 35.
70. Hobbs, Dick and Dunninghan, Colin. Global organised crime: context and pretext. In Ruggiero, Vincenzo, South Nigel and Taylor, Ian (eds). *The New*

European Criminology: Crime and Order in Europe. London and New York: Routledge, 1998.

71. Hoffman, Bruce. *Radicalization, Terrorism, And Diasporas*. RAND, ETH Zurich, 2007.
72. Hoffman, Bruce. *Responding to terrorism across the technological spectrum*. RAND Corporation, 1994.
73. Horgan, John and Taylor, Max. Playing the 'Green Card'—Financing the Provisional IRA: Part I. *Terrorism and Political Violence*, 11, no. 2 (1999), 1-38.
74. Horgan, John. *The Psychology of Terrorism*. London: Routledge, 2005.
75. Howard, Russel and Sawyer, L Reid. *Terrorism and Counterterrorism: Understanding the New Security Environment*. Dubuque, Iowa: McGraw Hill Contemporary Learning Series, 2006.
76. Howard, Russel. *Terrorism and Counterterrorism*. The McGraw-Hill/Dushkin, Connecticut, 2004.
77. Hurrell, Andrew. Security in Latin America, *International Affairs*, 74 (3) (1998), 541.
78. Jackson, Nicole. Security. In Burnell, Peter, Randall, Vicky and Rakner, Lise (eds). *Politics in a Developing World*. Oxford: Oxford University Press, 2008.
79. Jamieson, Alison. Transnational Organized Crime: A European Perspective, *Studies in Conflict and Terrorism*, Vol. 24 (2001), 382.
80. Joseph S, Nye Jr. *Understanding International Conflicts*. Logman classics in political science, превод -Академски печат, Скопје, 2008.
81. Kaldor, Mary. *New and Old Wars: Organized Violence in a Global Era*. Stanford: Stanford University Press, 1999.
82. Keen, David. Incentives and Disincentives for Violence. In Berdal Mats and David, M Malone, (eds). *Greed and Grievance: Economic Agendas in Civil Wars*. Boulder: Lynne Rienner Publishers, 2000.
83. Keen, David. The Economic Functions of Violence in Civil Wars, International Institute for Strategic Studies. *Adelphi Paper* No. 320, Oxford: Oxford University Press, (1998), 11.
84. Kenney, Michael .When Criminals Outsmart the State: Understanding the Learning Capacity of Colombian Drug Trafficking Organizations. *Transnational Organized Crime* 5/1, Spring (1999), 97-119.

85. Khalilzad, Zalmay, White, John and Marshall, Andrew (eds). *Strategic appraisal: The changing role of information in warfare*. RAND, 1999.
86. Klerks, Peter. The Network Paradigm Applied to Criminal Organizations: Theoretical Nitpicking or a Relevant Doctrine for Investigators?. Recent Developments in the Netherlands. In Edwards, Adam and Gill, Peter (eds). *Transnational Organized Crime: Perspectives on Global Security*. London & New York: Routledge, 2003.
87. Косудовски, Мишел. *Косовски борци за слободу финансирани од стране организираног криминала*. WWS, 10 април 1999.
88. Котовчевски, Митко. *Етиологија на вооружените конфликти*. Бомат графикс, Скопје, 2007.
89. Котовчевски, Митко. Маѓепсаниот круг на вооружените конфликти и тероризмот на Балканот. *Перспективите на Република Македонија на патот кон НАТО и ЕУ*, Министерство за одбрана на Република Македонија, Скопје, 2006
90. Котовчевски, Митко. *Борба против тероризмот*. Македонска цивилизација, Скопје, 2004.
91. Котовчевски, Митко. Граѓанската војна однатре. *Современа македонска одбрана*, бр. 8 (декември 2003), 7-19.
92. Котовчевски, Митко. *Извори на загрозување на мирот и националната безбедност*. Балкански центар за мир, Напредок: Тетово, 1999.
93. Котовчевски, Митко. *Менаџирање на терористички закани*, Филозофски факултет. Скопје, 2011.
94. Котовчевски, Митко. *Национална безбедност*. Скопје: Филозофски факултет, 2011.
95. Котовчевски, Митко. Облици на криминално дејствување на транснационалниот организиран криминал, во Зборник на трудови. *Глобализација, мирот и безбедноста*, Милески, Тони (уред), Министерство за одбрана и Филозофски факултет, Скопје, 2008.
96. Котовчевски, Митко. *Полемологија*. Скопје: Филозофски факултет, 2011.
97. Котовчевски, Митко. *Современ тероризам*. Македонска цивилизација, Скопје, 2003.
98. Lampe, Von Klaus. Criminally Exploitable Ties: A Network Approach to Organized Crime. In Viano, Emilio, Magallanes, Jose and Bridel, Laurent

(eds), *Transnational Organized Crime: Myth, Power and Profit*. Durham, NC: Carolina Academic Press, 2003.

99. Langhorne, Richard. *Global Politics*. Oxford University Press Inc, 2006.
Leander, Anna. Globalisation and the Eroding State Monopoly of Legitimate Violence. *Copenhagen Peace Research Institute Working Paper*, No. 24 (2001), 7, доступно на: <http://www.copri.dk>.
100. Lesser, Ian. Countering the New Terrorism: Implications for Strategy. In Lesser, O Ian, Hoffman, Bruce, Arquilla, John, Ronfeldt, David and Zanini, Michele (eds). *Countering the New Terrorism*. Santa Monica, CA: RAND, 1999
101. Levitt, Matthew. Untangling the Terror Web: Identifying and Counteracting the Phenomenon of Crossover Between Terrorist Groups. *SAIS Review*, XXIV, no. 1 (2004), 33-48.
102. Lewis, Roger. Drugs, war and crime in the post-Soviet Balkans. In Ruggiero, Vincenzo, South, Nigel and Taylor, Ian (eds). *The New European Criminology: Crime and Order in Europe*. London and New York: Routledge, (1998).
103. Liddick, Donald. *An Empirical, Theoretical, and Historical Overview of Organized Crime*. Lewston et al, The Edwin Mellen Press, 1999.
104. Lind, S William. Understanding Fourth Generation War. *Military Review*, Vol.84. No.5 September/October (2004), 3.
105. Lotspeich, Richard. The Nature of Organized Crime: An Economic Perspective, *Low Intensity Conflict & Law Enforcement*. Vol. 9, No. 3, 35-66.
106. Louise Shelley. Crime as the defining problem: Voices of Another Criminology, *Annals of Criminology*, 39 (1/2) (2001), 84.
107. Lowi, R Miriam. Algeria, 1990-2002: Anatomy of a Civil War. In Collier, Paul and Sambanis, Nicholas (eds). *Understanding Civil War: Evidence and Analysis*, Volume 1: Africa. Washington, DC: World Bank, 2005.
108. Lupsha, Peter. The Role of Drugs and Drug Trafficking in the Invisible Wars. In Ward, RH. and Smith, H E (eds). *International Terrorism: Operational Issues*. Chicago: Office of International Criminal Justice, University of Illinois at Chicago, 1998.
109. Mair, Stefan. The New World of Privatized Violence. *The Washington Quarterly* 29, no. 2 (2006), 11-12.
110. Makarenko, Tamara. *Criminal And Terrorist Networks: Gauging Interaction And The Resultant Impact On Counter-Terrorism*. Center for Transatlantic Relations, 2006-CTR-PACER project on the Five Dimensions of Homeland Security, 2006.

111. Makarenko, Tamara. The Crime–Terror Continuum: Tracing the Interplay between Transnational Organised Crime and Terrorism. *Global Crime*, Vol. 6, No. 1, Routledge Taylor & Francis Group, February (2004), 129–145.
112. Manuel Castells, End of Millennium, the Information Age, *Economy Society and Culture*, Vol. 3. Oxford: Blackwell (1998).
113. Manwaring, Max (ed). *Grey Area Phenomenon: Confronting the New World Disorder*. Boulder, CO: Westview Press, 1993.
114. Margetic, Domagoj. *Islamisticki terorizam na jugu Evrope*. Zagreb, 2006.
115. Martin, Gus. *Essentials of Terrorism-Concepts and Controversies*. Sage Publications, 2011.
116. Mastrofski, Stephen and Potter, Gary. Evaluating Law Enforcement’s Efforts to Control Organized Crime: The Pennsylvania Crime Commission As a Case Study. *Policy Study Review*, 6 (1) (1996), 165.
117. Mats, Berdal and Serrano, Monica. Transnational Organized Crime and International Security: The New Topography. In Mats, Berdal and Serrano, Monica (eds), *Transnational Organized Crime and International Security: Business--As Usual?*, London: Lynne Rienner Publishers, 2002.
118. McChrystal, Stanley. It Takes a Network: The New Frontline of Modern Warfare. *Foreign Policy*, March/April (2011).
119. McCoy, Alfred . *The Politics of Heroin in Southeast Asia*,. New York: Harper Colophon, 1973.
120. Meigs, C Montgomery. Operational At in the New Century. *Parameters* 31/1, 2001, 4-14.
121. Mijalkoviĥ, Sasa, i Dzinovic, R. Simbioza organizovanog kriminala, terorizma i politike na Kosovu i Metohiji kao izazov i pretnja nacionalnoj i regionalnoj bezbednosti. *Kosmet-Gordijev Cvor*. Institut za uporedno pravo, Beograd, 2008.
122. Mijalkoviĥ, Sasa. Obavestajne strukture teroristickih i kriminalnih organizacija. *Nauka, bezbednost, policija*, vol. 15, br. 2 (2010), 101-114.
123. Mijalkoviĥ, Sasa. Organizovani kriminal kao savremeni bezbednosni problem-karakteristike i tendencije. *Kriminalisticke teme*, broj 3-4, Fakultet kriminalistickih nauka, Sarajevo, 150-151.
124. Милошевска, Тања. Безбедносни аспекти на трговијата со луѓе во Југоисточна Европа. *Современа Македонска Одбрана*, бр.15 (2007).

125. Милошевска, Тања. Дијаспората и тероризмот. *Современа македонска одбрана*, бр. 17, јуни (2008), 79-94.
126. Милошевска, Тања. Глобализациски безбедносни импликации, *Современа македонска одбрана*, бр. 11, јуни (2005), 159-171.
127. Милошевска, Тања. Незаконската трговија со оружје и муниција како потенцијален безбедносен проблем. *Годишен зборник*, Филозофски факултет, книга 62 (2009).
128. Moises, Nairn. *Illicit: How Smugglers, Traffickers, and Copycats are Hijacking the Global Economy*. New York: Doubleday, 2005.
129. Monge, Peter and Contractor, Noshir. *Theories of communication networks*. Oxford: Oxford University Press, 2003.
130. Monge, Peter and Fulk, Janet. *Shaping Organizational Form: Communication, Connection, and Community*. Thousands Oaks, Sage, 1999.
131. Morselli, Carlo, Giguere, Christian and Petit, K. The efficiency/security trade-off in criminal networks. *Social Networks*. 29 (2007), 143–153.
132. Mueller, John. *Thugs as Residual Combatants*. Paper presented at the National Convention of the International Studies Association, New Orleans, Louisiana, 24-27 March 2002.
133. Mullins, Laurie. *Management and Organizational Behaviour*. London: Pitman, 1993.
134. Napoleoni, Loretta. *Modern Jihad – Tracing the Dollars Behind the Terror Network*. London: Pluton Press, 2003.
135. Napoleoni, Loretta. *Terror incorporated: Tracing the dollars behind the terror networks*. New York: Seven Stories, 2005.
136. Napoleoni, Loretta. *Tracing the Money Behind Global Terrorism*. Penguin Books, England, 2004.
137. Naylor, R Tom. Predators, Parasites, or Free-Market Pioneers: Reflections on the Nature and Analysis of Profit-Driven Crime. In Beare, Margaret (ed). *Critical Reflections on Transnational Organized Crime, Money Laundering and Corruption*. Toronto: University of Toronto Press, 2003.
138. Nikolic-Ristanovic, Vesna. War and Crime in the former Yugoslavia. In Ruggiero, Vincenzo, South, Nigel and Taylor, Ian (eds). *The New European Criminology: Crime and Order in Europe*. London and New York: Routledge, 1998.

139. Norton, Augustus. Terrorism in the Middle East. In Vittoriofranco Pisano (ed), *Terrorist dynamics: a geographical perspective*, Arlington: International Association of Chiefs of Police, 1998.
140. Phil Dickie, Organised crime: Towards a research-regulatory approach to organised crime, in D. Chappell and P. Wilson (eds), *The Australian criminal justice system: The mid 1990's*, Sydney: Butterworths, 1994.
141. Picarelli, John. Transnational Organized Crime. In Williams, Phil (ed). *Security Studies: An Introduction*. New York, London: Routledge, 2008.
142. Pluchinsky, A. Dennis. Terrorism in the Former Soviet Union: A Primer, a Puzzle, a Prognosis. *Studies in Conflict & Terrorism* 21 (1998), 119-147.
143. Potter, Gary. Transnational Organized Crime. In Greenen, J (ed). *The Encyclopedia of Police Science*. New York, London: Routledge, 2006.
144. Raufer, Xavier. *Chaos, terrorism and beyond: a strategic prognosis*. Criminology Institute. University of Paris II-Panthéon Assas, Department for the Study of the Contemporary Criminal Menace (MCC), Paris II, december 2008.
145. Raufer, Xavier. New World Disorder, New Terrorisms: New Threats for Europe and the Western World. *Terrorism and Political Violence*, vol. 11, no. 4, Winter (1999), 36.
146. Rosenau, James. *Turbulence in World Politics*. Princeton, NJ: Princeton University Press, 1990.
147. Ruggiero, Vincenzo. *Crime and Markets: Essays in Anti-Criminology*. Oxford: Oxford University Press, 2000.
148. Sageman, Marc. *Understanding terror networks*. Philadelphia: University of Pennsylvania Press, 2004.
149. Sagramoso, Domitilla. *The proliferation of illegal small arms and light weapons in and around the European Union: instability, organised crime and terrorist groups*. Saferworld & Centre for Defence Studies, 2001.
150. Sanderson, Thomas. Transnational Terror and Organized Crime: Blurring the Lines. *SAIS Review*, XXIV, no. 1, Winter/Spring (2004), 49-61.
151. Sasa Mitrovic, Uticaj organizovanog kriminala i terorizma na prostoru Kosova i Metohije na bezbednost u Srbiji. *Revija za bezbednost*, Godina IV, broj 2, 2010, 209-217.
152. Savic, Andreja. Studija slucaja: Nezavisno Kosovo ili Evropska Kolumbija. *NBP-Nauka, bezbednost i policija*, Beograd, god,13, broj 2 (2008), 123-136.

153. Schmid, P Alex. Frameworks for conceptualising terrorism. *Terrorism and political violence*, 16 (2) (2004), 197–221.
154. Schmid, P Alex. The Links between Transnational Organized Crime and Terrorist Crimes, *Transnational Organized Crime*, vol. 2, no. 4, Winter (1996), 40-82.
155. Schmid, P Alex. *Trafficking: Networks and Logistics of the Transnational Crime and Terrorism*, Paper presented at ISPAC meeting, Courmayeur, Italy, 6-8 December, 2002.
156. Scholi, Liang Christina. Shadow Networks: The growing nexus of terrorism and organised crime. *GCSP Policy Paper n.20*, Geneva Centre for Security Policy, 2011.
157. Schweitzer, E Glenn and Dorsch, C Carole. *Super terrorism: Assassins, Mobsters, and Weapons of Mass Destruction*. New York and London, Plenum Press, 1998.
158. Schweitzer, E Glenn. *A Faceless Enemy: the origins of modern terrorism*. Cambridge, Massachusetts: Perseus Publishing, 2002.
159. Sean, J A Edwards. *Swarming on the Battlefield: Past, Present, and Future*. Rand Monograph MR-1100. Rand Corporation, 2000.
160. Shapiro, N Jacob. *Organizing Terror: Hierarchy and Networks in Covert Organizations*. Stanford University, 2005.
161. Sheehan, Ivan Sascha. *When Terrorism and Counterterrorism Clash*. Youngstown, NY: Cambria Press, 2007
162. Shelley, Louise and Picarelli, John. Methods and Motives: Exploring Links between Transitional Organized Crime and International Terrorism. *Trends in Organized Crime* 9(2), 52-54.
163. Shelley, Louise, Corpora, Chris and Picarelli, John. *Global Crime, Beyond Sovereignty; Issues for a Global Agenda*. 4nd Edition, Maryann E.Cusimano-Love (ed), 2011.
164. Shelley, Louise. Identifying, Counting and Categorizing Transnational Organised Crime. *Transnational Organised Crime*, vol. 5, no.1 Spring (1999), 12-13.
165. Shelley, Louise. The Unholy Trinity: Transnational Crime, Corruption, and Terrorism. *Brown Journal of World Affairs* XI, Issue 2 (2005), 103-106.
166. Shelling, Thomas. *Arms and influence*. New Haven CT: Yale University Press, 1967.

167. Sheridan, Peter Dodds, Muhamad, Roby and Watts, J Duncan. An Experimental Study of Search in Global Social Networks. *Science*, Vol. 30 August 18 (2003), 827.
168. Simon, Steven and Benjamin, Daniel. America and the New Terrorism. *Survival*, Vol. 42, no. 1 (2000), 70.
169. Southeast European and Black Sea Studies, Vol. 4, No. 3, September (2004), 361–378.
170. Стајич, Љубомир. *Основи безбедности*. Полициска академија, Београд, 2003.
171. Stefan, Mair. *The New World of Privatized Violence*. IPG 2, 2003.
172. Stern, Jessica. *Terror in the name of god. Why religious militants kill*. New York: Harper Collins publishers, 2003.
173. Stohl, Cynthia and Stohl, Michael. Networks of terror: theoretical assumptions and pragmatic consequences. *Communication Theory*, 17(2) (2007), 93–124.
174. Stohl, Michael. Networks, terrorists and criminals: the implications for community policing. *Crime Law Social Change*, Springer Science+ Business Media, 2008.
175. Sullivan, John. Structure of network forces and C4I. In Bunker, J Robert (ed). *Non-State Threats and Future Wars*. Frank Cass & Co. Ltd, 2003.
176. Thompson, J Cand, Turlej, J. Other People's Wars: A Review of Overseas Terrorism in Canada. *A Mackenzie Institute Occasional Paper*, Toronto, June (2003), 87.
177. Вајт, Р Џонатан. *Тероризам*. Белград: Александрија Прес, 2004
178. Vankovska, Biljana. The Impact of conflict and Corruption on Macedonia's Civil-Military Relations. In Born Hans (ed), *Civil-military relations in Europe: Learning from crisis and institutional change*, Routledge, Taylor & Francis Group, UK, 2006.
179. Viotti, R Paul and Kauppi, V Mark. *International Relations and World Politics-Security, Economy, Identity*. Pearson- Prentice Hall, 2009.
180. Volkov, Vadim. *Violent entrepreneurs: The use of force in the making of Russian capitalism*. Ithica N.Y: Cornell University Press, 2002.
181. Wardlaw, Grant. Linkages Between the illegal Drug Traffic and Terrorism. *Conflict Quarterly*, 8, no. 3 (fall 1992), 13.

182. Watts, Duncan and Strogatz, H Steven. Collective Dynamics of 'Small-World Networks. *Nature*, Vol. 393, June 4 (1998), 441.
183. Wilkinson, Paul. *Terrorism Versus Democracy*. Frank Cass, London, 2000.
184. Wilkinson, Paul. The role of the Military in Combating Terrorism in a Democratic Society. *Terrorism and Political Violence* 8/3 (1996), 1-11.
185. Williams, Phil and Godson, Roy. Anticipating organized and transnational crime. *Crime, Law and Social Change*, 37(4) (2002), 311-355.
186. Williams, Phil and Savona, U Ernesto. Introduction: Problems and Dangers Posed by Organized Crime in the Various Regions of the World. *Transnational Organized Crime*, Vol.1, No.3, Autumn (1995), 25.
187. Williams, Phil. Transnational Criminal Organizations: Strategic Alliances. *Washington Quarterly*, Winter (1995).
188. Williams, Phil. *Criminal Cooperation: trends and patterns*, Jane's Conference on Transnational Organised Crime, 20-21 September 2000.
189. Williams, Phil. *Non-State Threats and Future Wars*. In Bunker, J Robert (ed). Frank Cass & Co. Ltd, 2003
190. Williams, Phil. Organizing Transnational Crime: Networks, Markets and Hierarchies. In Williams, Phil and Vlassis Dimitri (eds). *Combating Transnational Crime: Concepts, Activities and Responses*. London and Portland: Frank Cass, 2001.
191. Williams, Phil. *Terrorism and Organized Crime: Convergence, Nexus, or Transformation?*, Jervas, Gunnar (ed), FOA Report on Terrorism, Stockholm: FOA, 1998, 69-91.
192. Williams, Phil. Transnational Criminal Organizations and International Security. *Survival* 36, no. 1 (1994), 96-113.
193. Williams, Phil. Transnational criminal networks. In Arquilla John and Ronfeldt David (eds). *Networks and netwars*. Santa Monica: RAND, 1999.

17.2. Извори од интернет

194. Alec Chrystal, Paul D Mizen, *Goodhart's Law: Its Origins, Meaning and Implications for Monetary Policy*, City University Business School, London, 2001.
195. Балкан-место каде организираниот криминал цвета, а корупцијата е длабоко вкоренета. *Voice of Amerika*. Washington. 10/04/2002, достапно на:

<http://www.voanews.com/macedonian/archive/2002-04/a-2002-04-10-1-1.cfm?moddate=2002-04-10>.

196. Barabási, Albert-László. *Linked: How Everything is Connected to Everything Else and What it Means for Business*. *Science and Everyday Life*. New York: Plume, (2003), 66.
197. Barron, Brian. Albanian Mafia Steps Up People Smuggling. *BBC News Online*, 3 August (2000), <http://news.bbc.co.uk/>.
198. Berkowitz, Bruce. *The New Face of War: How War Will be Fought in the 21st Century*. New York: The Free Press (2003).
199. Brown, Colin. Bin Laden linked to Albanian gangs. *The Independent*, 21 October 2001, ДОСТАПНО НА: <http://news.independent.co.uk/world/europe/story>.
200. Brown, Michael. *Transnational Organised Crime and Terrorism*. The Terrorism Research Center September Essay, 2000, ДОСТАПНО НА: (www.terrorism.com/terrorism/crime.htm).
201. Bunker, J Robert. *Challenging the United States Symmetrically and Asymmetrically: Can America Be Defeated?*. US Army War College's Ninth Annual Strategy Conference, April 1998.
202. Burns, Travis. *Information Warfare: What and How?*. <http://www-2cs.cmu.edu/burnsm/InfoWarfare.html>.
203. Calvani, Sandro. United Nations Perspective. paper presented at The Crime-Terrorism Nexus: How does it really work?, Virginia, 12 March 2004, 6–14.
204. Celani, Alessia (CIES), Grispino, Silvana (CIES), Taga, Irena (Office of the National Coordinator on Combating Trafficking in Persons – Albanian Ministry of Interior) (ed). *Italy, Albania and Greece against trafficking of women and minors*. Centro Informazione e Educazione allo Sviluppo (CIES). Roma-Italy, 2010, ДОСТАПНО НА: www.cies.it.
205. Cilluffo, Frank and Salmoiraghi, George. And the Winner is ... the Albanian Mafia. *The Washington Quarterly*, Autumn 1999.
206. Curtis, Glenn and Karacan, Tara. *The Nexus Among Terrorists, Narcotics Traffickers, Weapons Proliferators and Organized Crime Networks in Western Europe*. Washington, DC: Library of Congress, 2002, ДОСТАПНО НА: <http://www.loc.gov/rr/frd/>
207. David Held, *The Global Transformation-The Globalization Debate*, Polity Press, 1999.

208. Drug Enforcement Agency-DEA. *Link between Terror and Drugs*.
 ДОСТАПНО НА: www.theantidrug.com
209. Drug Policy around the World, Terrorism. *Drug Policy Alliance:2003*, 1
 ДОСТАПНО НА: <http://www.lindesmith.org/global/terrorism>.
210. Drug Ring Linked to Terror. *Detroit Free Press*. September 2, 2002.
211. Eichenwald, Kurt. A Nation Challenged: the Money. *the New York Times*,
 10 December 2001.
212. Galeotti, Mark. Brotherhoods and Associates: Chechen Networks of Crime
 and Resistance. *Low Intensity Conflict and Law Enforcement*, vol. 11, no. 2–
 3, 2.
213. Geneva Centre for the Democratic Control of Armed Forces.
 Contemporary Challenges for the Intelligence Community. March 2006, 2,
 ДОСТАПНО НА: www.dcaf.ch/backgrounders.
214. Gertz, Bill. Hijackers connected to Albanian terrorist cell. *The Washington
 Times*, 18 September (2001), ДОСТАПНО НА: www.washington-times.com
215. Gorka, Sebastyen. The New Threat of Organised Crime and Terrorism.
Jane's Terrorism and Security Monitor, 2000.
216. Harmon, C Christopher. *Vulnerabilities of Terror Groups*. Lexington
 Institute, March 2007, www.lexingtoninstitute.org.
217. Hislope, Robert. *The Calm Before the Storm? The Influence of Cross-
 Border Networks, Corruption, and Contraband on Macedonian Stability and
 Regional Security*. Annual Meeting of American Political Science
 Association, San Francisco, California, 2001.
218. Hoffman, Brus. *Al Qaeda, trends in terrorism and future potentialities: an
 assessment*. Available via Rand Corporation, 2003,
<http://www.rand.org/pubs/papers/P8078/P8078.pdf>.
219. International Peace Institute and Williams, Phil. IPI Task Forces on
 Strengthening Multilateral Security Capacity. Task Force One:
 Transnational Security Challenges, *Transnational Organized Crime*, April 1,
 (2008), ДОСТАПНО НА: [http://www.ipinst.org/ipi-task-forces-on-
 strenghtening-multilateral-security-capacity/](http://www.ipinst.org/ipi-task-forces-on-strenghtening-multilateral-security-capacity/).
220. Jackson, Brian et al. *Aptitude for Destruction: Volume 2: Case Studies of
 Organizational Learning in Five Terrorist Groups*. Vol. MG332. Santa
 Monica, CA: RAND Corporation, 2005, ДОСТАПНО НА:
 <http://www.rand.org/pubs/monographs/2005/RAND_MG332.pdf>.130.
221. Kaplan, E David. The New Business of Terror. *US News and World
 Report*, 2005.

222. Kellett, Tony. *Transnational Organised Crime: the Next Big Threat?*. (2003), достапно на:
http://www.dnd.ca/admpol/eng/doc/strat_2001/sa01_26_e.htm.
223. Kendry, Adrian. Direktorat za odbranu i bezbednost pri odeljenju NATO-a za politička pitanja i bezbednosnu politiku. EAU-Euro-Atlantic Initiative, достапно на:
<http://www.eai.org.rs/sr/evroatlanticReview/evroAtlanticSecurity/story/62/Ekonomija+me%C4%91unarodnog+terorizma.html>
224. KLA Buys Arms with Illicit Funds. *The Washington Times*. 04 June 1999.
225. Kukhianidze, Alexandre et al. *Smuggling Through Abkhazia and Tskinali Region of Georgia*. Tbilisi: Polygraph, 2004, 5.
226. Makarenko, Tamara. Transnational crime and its evolving links to terrorism and instability. *Jane's Intelligence Review*, November (2001), 3–4.
227. McChrystal A Stanley. It takes a network-the new front line of modern warfare. *Foreign Policy*, достапно на:
http://www.foreignpolicy.com/articles/2011/02/22/it_takes_a_network. 4.
228. Metz, Steven. The Future of Insurgency. *Strategic Studies Working Paper*. U. S. Army War College, Carlisle Barracks, PA (1993).
229. Michaletos, Ioannis. Organized crime concerns in the Balkans. *World Security Network*, 22 June (2009), достапно на:
<http://www.worldsecuritynetwork.com/>.
230. Mincheva, Lyubov and Gurr Ted Robert. *Unholy Alliances? How Trans-state Terrorism and International Crime Make Common Cause*. ISA (International Study Association), San Diego, March 2006.
231. Ministarstvo bezbjednosti Bosne i Hercegovine. *Detaljne analize po pojedinim segmentima sektora sigurnosti*. 2011, достапно на:
www.msb.gov.ba.
232. Ministarstvo unutrašnjih poslova (MUPa) Crnoj Gori. Statistike o trgovini ljudima u Crnoj Gori za period 2004-2011 godina. достапно на:
www.mup.gov.me
233. Mitchell, Melanie. Complex Systems: Network Thinking. *Artificial Intelligence*, Vol. 170, Issue 18, December (2006), 7.
234. Moon, Il-Chul, Carley, M Kathleen and Levis, Alexander. *Vulnerability Assessment on Adversarial Organization: Unifying Command and Control Structure Analysis and Social Network Analysis*. SIAM International Conference on Data Mining, Workshop on Link Analysis. Counterterrorism and Security, Atlanta, GA: April 26, 2008, 1-2.

235. Morrison, Shona. Approaching Organized Crime: Where Are We Now and Where Are We Going?. *Australian Institute of Criminology*. No.231, Canberra, Australia, 3, ДОСТАПНО НА: <http://www.aic.gov.au>.
236. MUP Republike Hrvatske. Odjel za stratesko planiranje, analitiku i razvoj. 2011-2012, ДОСТАПНО НА: www.mup.hr
237. MUP Republike Srbije. Najznacajniji rezultati MUPa Republike Srbije. 2011, ДОСТАПНО НА: www.mup.gov.rs
238. Pollard, Neal. *Terrorism and Transnational Organized Crime: Implications of Convergence*. The Terrorism Research Center September Essay, (1999), ДОСТАПНО НА: (www.terrorism.com/terrorism/crime.htm).
239. Prentice, Eve-Ann. Kosovo is Mafia's heroin gateway to West. *The London Times*, 24 July 1999.
240. Reed, Brian. A Social Network Approach to Understanding an Insurgency. *Parameters: U.S. Army War College Quarterly*, Vol. 37, No. 2, Summer (2007), 25.
241. Réka Albert and Barabási, Albert-László. Statistical Mechanics of Complex Networks. *Reviews of Modern Physics*, Vol. 74, January 2002, 71.
242. Rodan, Steven. Kosovo seen as new Islamic bastion. *The Jerusalem Post*, 14 September (1998), ДОСТАПНО НА: www.jpost.com.
243. Ronfeldt, David, Arquilla, John. Networks, Netwars and the Fight for the Future. *First Monday*, ДОСТАПНО НА: http://firstmonday.org/issues/issues6_10/ronfeldt/index.html.
244. Scarborough, Rowan. Drug Money Sustains Al Qaeda. *Washington Times*, December 29, 2003.
245. Scherpenberg, van Jens. *Transnationale Organisierte Kriminalitet: Die Schattenseite der Globalisierung*. Ebenhausen (2000), 12.
246. Seper, Jerry. KLA Funding Tied To Heroin Profits. *The Washington Times*, 3 may (1999), 1.
247. Seper, Jerry. KLA rebels train in terrorist camps. *The Washington Times*. 4 May 1999, ДОСТАПНО НА: www.washington-times.com
248. Shelley, Louise. Organized Crime, Terrorism and Cybercrime. Washington: *Transnational Crime and Corruption Centre*, American University, 2002, (www.American.edu/traccc).

249. Shelly, Louise. Four Business Models of Human Trafficking. Cross Border Perspectives, Human Trafficking, February 20, 2003, website of Maxwell School of Syracuse University.
250. Siebert, Renate. *Mafia and Anti-Mafia, Concepts and Individuals*. Paper presented at the 29th ECPR Joint Sessions of Workshops, 6-11 April 2001, Grenoble, France. 2.
251. Steinitz, S Mark. Insurgents, Terrorists and the Drug Trade. *The Washington Quarterly*, 8 no.4, Fall (1985), 149.
252. Stohl, Michael. The international network of terrorism. *Journal of Peace Research*, 20(1) (1983), 87–94.
253. Strategic Trends 2011. *Narcotics as a growing security concern*. The Center for Security Studies-ETH Zurich, 103 (2011), [доступно на: www.css.ethz.ch](http://www.css.ethz.ch).
254. Strogatz, H Steven. Exploring Complex Networks. *Nature* 410, No. 6825, March 8, (2001), 268.
255. Stumper, A. *Internationale Kriminaliteta im Umbruch*. Die Polizei, No. 7, Viesbaden, 1992.
256. Sturcke, James. Raids Target IRA Smuggler. *The Guardian*. 06 March, 2006, [доступно на: guardian.co.uk](http://guardian.co.uk).
257. *Subnational Study of Insurgency: FARC Violence in the 1990s*. 2004. [доступно на: http://usregsec.sdsu.edu/docs/holmes3](http://usregsec.sdsu.edu/docs/holmes3).
258. Tan M. Money laundering and the financing of terrorism. *Journal of Banking and Finance Law and Practice*, 14(2) (2003), 81–107.
259. Terror and Drug Trafficking-PKK and drug traffic, (2000), 1 [доступно на: http://www.terror.gen.tr/english/drug/drug.html](http://www.terror.gen.tr/english/drug/drug.html).
260. Thachuk, Kimberly. *Corruption: The International Security Dimension*. NDU Symposium, February, 2002, 1.
261. The Centre for Peace in the Balkans. Bin Laden's Balkan Connections. September, (2001), [доступно на: www.balkanpeace.org](http://www.balkanpeace.org)
262. Tsvetovat Maksim and Carley, M Kathleen. Bouncing Back: Recovery Mechanisms of Covert Networks. Proceedings of the 2003 North American Association of Computational Social and Organization Science, Carley, M Kathleen (ed), Pittsburgh, PA: Carnegie Mellon University, 2003.
263. Tsvetovat Maksim and Carley, M Kathleen. On Effectiveness of Wiretap Programs in Mapping Social Networks. *Computational and Mathematical Organization Theory* 13, No. 1 March (2007), 67-68.

264. Wood, Nicholas. Albanian exiles threaten to escalate war. *The Guardian*, 21 May 2001.
265. World Security Network. достапно на:
<http://www.worldsecuritynetwork.com>
www.maxwell/syr.edu/cambell/xBorder/Shelley%20oped.pdf
www.nozavigne.com/dnevne/dogadjaji/dog11272005-04.php.
266. Xu, Jennifer and Hsinchun, Chen. The Topology of Dark Networks. *Communications of the ACM*, Vol 51, No 10, (October, 2008), 60, достапно на: <http://ai.arizona.edu/intranet/papers/Xu-SNA-2008.pdf>
267. Космет у царству дроге, криминала и трговине белим робљем-Стални обрачуни банди. *Вечерње новости*. 12. септембра (2000).

17.3. Документи

1. Beers, Rand. Assistant Secretary for International Narcotics and Law Enforcement Affairs and Taylor, X Francis. Ambassador-at-Large for Counterterrorism, joint Testimony by before the Senate Committee on the Judiciary Subcommittee on Technology, Terrorism and Government Information. *Narco-Terrorism: The Worldwide Connection between Drugs and Terror*. U.S. Department of State: Washington DC, March 13, 2002, 1, достапно на: <http://www.state.gov/g/inl/rls/rm/2002/8743.htm>
2. Berry, La Verle, Curtis, Glenn, Gibbs, John, Karacan, Tara et al. *Nations Hospitable to Organized Crime and Terrorism*. Federal Research Division, Library of Congress. Washington (D.C.): Library of Congress, October 2003.
3. Berry, La Verle, Curtis, Glenn, Hudson, Rex, Kollars, Nina at al. *A Global Overview of Narcotics-Funded Terrorist and Other Extremist Groups*. Federal Research Division, Library of Congress. Washington D.C.: Library of Congress, May 2002.
4. Bureau for public security. Ministry of Interior od Republic of Macedonia. August 2012.
5. Canadian Security Intelligence Service Commentary No.13, Terrorism and the Rule of Law: Dangerous Comprise in Colombia, 1991.
6. CARPO Regional Project. *Update of the 2006 Situation Report on Organized and Economic Crime in South-eastern Europe*. European Commission, Council of Europe, Strasbourg, June 2007.
7. Casteel, W Steven. *Narco-Terrorism: International Drug Trafficking and Terrorism a Dangerous Mix*. Statement before the Senate Committee on the Judiciary 20 May 2003.

8. Cillufo, Frank. *The Threat Posed from the Convergence of Organized Crime, Drug Trafficking and Terrorism*. Testimony of the Deputy Director, Global Organized Crime Program, Director, Counterterrorism Task Force, Centre for Strategic and International Studies, Washington (D.C), US House Committee on the Judiciary Subcommittee on Crime, December 13, 2000.
9. Commission of the European Communities. The Stabilisation and Association Process for South East Europe. *First Annual Report*, Brussels, 2002, 163.
10. Dublin Group. *Regional report on Western Balkans*, Brussels. Hungarian Regional Chair for the Western Balkan, Council of the European Union, 21 January 2011.
11. European Union. Council Framework Decision. 2002/475/JHA од 13 June 2002 за борба против тероризмот.
12. Europol Annual Report. 2003/04, достапно на: <http://www.europol.eu.int/>
13. EUROPOL OCTA 2011. EU Organised Crime Threat Assessment.
14. Geopolitical Drug Watch. *Drugs, Conflict and Organized Crime*. Paris:DGW, 1999.
15. Германска федерална разузнувачка служба, Анализи за состојбата со организираниот криминал на Косово, 22 февруари 2005.
16. Извештај на Централната разузнувачка единица на ООН од 29.12.2003, Извештај на КФОР за состојбата со организираниот криминал; Сите се цитирани во медиумскиот извештај за Косово на Roth von Jurgen. *Das Kosovo auf dem Weg in die Unabhängigkeit. Die Weltwoche*. 43/2005.
17. Hutchinson, Asa. *International Drug Trafficking and Terrorism*. testimony given before the Senate Judiciary Committee Subcommittee on Technology, Terrorism and Government Information, Department of State, Washington DC, 13 May 2002.
18. Konvencija na Organizacijata na Obedinetite Nacii protiv transnacionalniot organiziran kriminal (to~ka 3), usvoena na Generalното Sobranie (pedeset i petto zasedanie), noemvri 2000.
19. Lee, R. *Perspectives on Narcoterrorism*. Testimony Prepared for a Hearing on Narcoterrorism, Senate Judiciary Committee, May 20, 2003.
20. Mccarthy, Deborah. *Narco-Terrorism: International Drug Trafficking and Terrorism: A Dangerous Mix*. Testimony of the Deputy Assistant Secretary for International Narcotics and Law Enforcement Affairs. U.S. Department of State, before the U.S. Senate Judiciary Committee, 20 May 2003.

21. Mini Dublin Group. *Country Report-Republic of Macedonia*. Council of the European Union, 2012.
22. Mutschke, Ralf. Assistant Director, Criminal Intelligence Directorate, International Criminal Police Organisation. *The Threat Posed by Organised Crime, International Drug Trafficking and Terrorism*. Written testimony to the General Secretariat Hearing of the Committee on the Judiciary Subcommittee on Crime, 13 December 2000.
23. National Security Council. *International Crime Threat Assessment*. Washington, D. C.: National Security Council, 2000.
24. OCTA 2009 Europol. *Organized Crime Threat Assessment, New Threat Assessment on Organized Crime*. Netherlands, достапно на: www.europol.europa.eu.
25. Проект за Борба против тероризмот, спречување на пролиферацијата на оружјето за масовно уништување и граничната безбедност- инициран и поддржан од романскиот претседавач на Комитетот за соработка на СЕДМ во Анталија (Турција), 20 декември 2001.
26. Programme of Action to Prevent, Combat and Eradicate the Illicit Trade in Small Arms and Light Weapons in All Its Aspects (UN Document A/CONF.192/15), UN Programme of Action on SALW, dostapno на: <http://disarmament.un.org/cab/poa.html>
27. RAND Corporation and the Center for Security Studies. *The Radicalization of Diasporas and Terrorism*. ETH Zurich, 2007.
28. Shelley, Louise. *Combating Transnational Crime and Corruption in Europe*, Statement to the Subcommittee on European Affairs. United States Senate Committee on Foreign Relations, 30 October 2003, достапно на: <http://www.american.edu/traccc/resources/publications/shelle03.pdf>.
29. Stability Pact for South Eastern Europe. Development of Anti-Trafficking training module for Judges and Prosecutors. International Center for Migration Police Development, April 2003.
30. TRANSCRIME-the Research Center on Transnational Crime at the University of Trento. *The organized Crime Situation in the SEE Countries and the Illicit Activities Peretrated by Organized Criminal Groups*.
31. U. S. Information Agency Wireless File. 23 October 1995. цитирано во MacFarlane and McLennan , 1996, 15.
32. U.S. Congress's Task Force on terrorism. Marcia Christoff Kerop. *Assian Wall Street journal*, 02.11.2005.

33. U.S. Department of Defense. Joint Publication 3-26. Counterterrorism. I-2. Washington, DC: U.S. Government Printing Office, 2009.
34. U.S. Department of Defense. *Joint Publication 3-26. Counterterrorism*, III-9—III-13.
35. U.S. Joint Chiefs of Staff. *The National Military Strategy of the United States*. February 8, 2011.
36. UN Security Council Resolution 1368, 12. September 2001. SC. Res.1373, 28 September 2001.
37. UNICEF/UNOHCHR/OSCE. *Trafficking in Human Beings in South Eastern Europe*. UNICEF, 2003, достапно на:
http://www.osce.org/documents/odihr/2003/12/1645_en.pdf
38. United Nations Office on Drugs and Crime. *World Drug Report 2012*.
39. United Nations Office on Drugs and Crime-UNODC Report 2010. chapter 5, 2010.
40. United Nations Publications, New York, 2012, достапно на:
<http://unp.un.org>
41. United Nations Security Council resolution 1373 (2001), par. 4.