

**ФИЛОЗОФСКИ ФАКУЛТЕТ
ИНСТИТУТ ЗА ПЕДАГОГИЈА - СКОПЈЕ**



**ЛОКАЛНИОТ КУРИКУЛУМ
ВО ОСНОВНОТО ОБРАЗОВАНИЕ**

(МАГИСТЕРСКИ ТРУД)

Ментор:

**Проф. д-р Јасмина Делчева
-Диздаревик**

Кандидат:

Даниела Стоимановска

Скопје,

Септември, 2013 година

СОДРЖИНА

ВОВЕД.....	4
I - Дел	
1.ТЕОРЕТСКИ ПРИСТАП КОН ПРОБЛЕМОТ НА ИСТРАЖУВАЊЕ.....	8
1.1.Курикулумот во современиот воспитно-образовен процес.....	10
1.2.Идентификација на поимот „курикулум“.....	16
1.3Видови курикулуми во воспитно-образовната работа.....	19
1.4 Улога на курикулумот во воспитно-образовната работа.....	21
1.5Дефинирање на основните поими.....	26
1.5.1 Дефинирање на поимот Курикулум – Локален курикулум.....	26
1.5.2Дефинирање на поимите наставен план и наставна програма.....	29
2.ЛОКАЛНИОТ КУРИКУЛУМ ВО ВОСПИТНО-ОБРАЗОВНАТА РАБОТА ВО ОСНОВНОТО ОБРАЗОВАНИЕ.....	31
2.1 Зошто „локален курикулум?“.....	31
2.3 Потребни и услови за креирање на локален курикулум.....	33
3.КРЕИРАЊЕ НА ЛОКАЛЕН КУРИКУЛУМ И НЕГОВА ПРИМЕНА.....	36
3.1Локалната средина- „воспитно-образовно подрачје“.....	37
3.2 Детето и локалната средина.....	39
3.3 Содржините во креирањето на курикулумот.....	42
3.3.1Содржини од аспект на воспитните цели.....	44
3.3.2 Содржини од аспект на образовните цели.....	45
3.4.Примена на локалниот курикулум во воспитно-образовниот процес.....	50
4. РЕЛЕВАНТНИ ИСТРАЖУВАЊА НА ПРОБЛЕМОТ.....	58

II – Дел

МЕТОДОЛОГИЈА НА ИСТРАЖУВАЊЕТО

1. Предмет на истражувањето.....	62
2. Цел на истражувањето.....	62
3. Задачи на истражувањето.....	62
4. Хипотези.....	63
4.1 општа, генерална хипотеза.....	64
4.2 помошни, поединечни хипотези.....	64
5. Варијабли.....	65
6. Методи, техники и инструменти на истражувањето.....	65
6.1 методи на истражувањето.....	65
6.2 техники на истражувањето.....	66
6.3 инструменти на истражувањето.....	66
7. Примерок на истражувањето.....	67
8. Статистичка обработка на податоците.....	68
9. Организација и тек на истражувањето.....	69

III – Дел

АНАЛИЗА И ИНТЕРПРЕТАЦИЈА НА РЕЗУЛТАТИТЕ ОД ИСТРАЖУВАЊЕТО.....

70

1. Анализа на наставните содржини од воспитно-образовните подрачја кои се дел од локалниот курикулум.....	72
2. Анализа и интерпретација на резултатите од интервјуто.....	77
3. Анализа и интерпретација на резултатите од анкетањето.....	92
3.1. Анализа и интерпретација на резултатите од анкетањето спроведено врз наставниците.....	93
3.2 Анализа и интерпретација на резултатите од анкетањето спроведено врз родителите.....	111
3.3 Анализа и интерпретација на резултатите од анкетањето спроведено врз учениците.....	129

IV – Дел

Заклучок.....	147
Литература.....	154
Прилози.....	159

ВОВЕД

Средбата со околината е секогаш двонасочна. Тоа е здружено и реверзибилно дејствување: она што можеме да го направиме со околината, за (околината) и она што околината ни го дава нам. Околината овозможува низа поволни прилики за интеракција. Искуствата на единките со физичката и општествената околина можеме да ги означиме како *еколошко бийије*.

Околината се набљудува повеќекратно и секогаш поинаку се доживува. Таа е перцепирана во минатото, сегашноста, а се визуализира и во иднината. Околината е неисцрпен извор за богатење на учениковото искуство, стекнато со учење, игра и забава. Знаењата не се постигнуваат само со читање книги, туку со разновидни набљудувања. Играта е дел од личноста на детето, а изведена на чист воздух, сонце, вода, со природно движење има уште поголема здравствена и ментална вредност.

Слободната природна средина е составен и неразделен дел на креативната настава реализирана во природа. Го означува природниот простор во планина, на море, езеро, банско - климатски леčiliшта, во затскриени делови на градот и слично. Се одликува со чист воздух, пошироки простори за игра, забава, прошетки, капење (воздушно и во вода), погодни терени за разни спортови и спортски игри.

Наставата организирана за запознавање на локалната средина е сигурно развивање на заедничкото учење, дружење, забава, правилна промена на работа и одмор и разновидни слободни активности на учениците. Сето ова се постигнува со психофизичка рекреација, заемно помагање, создавање организациски, културни, хигиенски и работни навики, како и цврсто поврзување на образованието со воспитанието.

Воспитно-образовниот процес овозможува разновидните наставни и воннаставни активности од локалната средина, да се интегрираат и да се изведуваат во соработка со учениците во определени ситуации сами да се грижат за себе, што ја зацврстува нивната свест за самодисциплина и самоодговорност.

Наставата која се изведува за запознавање на локалната средина може да се организира според разновидните потреби на учениците и целите на

наставниот процес. Таа се организира за воспитни групи, одделенија, паралелки и училиштето во целина. Воспитните групи можат да бидат хомогени (составени од ученици од повеќе паралелки од исти одделениа) и хетерогени (ученици од различни одделениа). Тоа повеќе придонесува за изградување на училиштето како работна заедница на учениците, наставниците и останатиот персонал. Воедно се проширува и програмската структура на училиштето, подобро се запознаваат потребите, интересите и можностите на секој ученик.¹

Наставата што е организирана за запознавање на локалната средина е силен контраст на традиционалната настава која веќе не одговара на духот на времето во кое се наоѓа. Таа го поттикнува глобалното учење, какво што е присутно во светски размери, посебно во економијата. Современиот развој се темели на знаење, а знаењето на информациите и информациска технологија. Современиот свет влегува во дигитално време.

Наставата што се организира за запознавање на локалната средина подразбира нов начин на стекнување на искуства и знаења и повисоко ниво на стручност на наставниците. Наставникот добива нова улога и ја напушти улогата на посредник во пренесувањето во знаењето, се укинува јазот меѓу ученикот и наставникот, бидејќи ученикот сака моментално да биде во контакт со фактите.

Воспитанието и образованието што се организира за да се запознаат учениците со локалната средина е битен дел од целиот воспитно-образовен процес. Воспитанието и образованието се во постојана функција на човекот и неговиот општествен живот и преставуваат општествена потреба, бидејќи се незаменлив фактор на општествениот живот, општествената свест и општествената практика. Тие се моќно средство за борба против природните сили и овозможува постојано унапредување во знаењата и искуствата. Воспитанието и образованието се тесно поврзани со општеството и со нејзиниот развој. Од карактерот на општеството и неговата внатрешната структура произлегуваат целите и задачите на воспитанието.

¹Петров,Н (2006) *Креативна настава во природа*, Сојуз за грижа и воспитување на децата на Македонија, Скопје, стр.6

Воспитанието има неколку значајни функции кои во себе ги опфаќаат поединечните индивидуални цели и интереси, а тоа се: ²

- поттикнување и развој на природните можности на секој поединец, неговта генетска рзновидност и сестраност;
- пренесување на културното наследство и традиција;
- оспособување за извршување на конкретни општествени работни задачи;
- изградување на вредносен систем, свест и совест;
- обезбедување човечки потенцијал и кадровска основа за понатамошен развој;
- трансформирање на воспитниот процес во процес на самовоспитување;
- оспособување на секој поединец за свесна, креативна и автономна активност итн.

Воспитанието и образованието мора да ги следи општествените промени и да ги задоволува неговите потреби. За таа цел е потребно постојана надградба и промена на воспитанието и образованието и интерграција на нивните социјални и индивидуално персонални вредности.

Нашето демократско општество ја истакнува потребата од демократизација на воспитанието и образованието, подобрување на квалитетот на воспитно-образовната работа и воведување нови облици на работа, разрешување на дуелизмот помеѓу социјализацијата и персонализацијата, формирање на квалитетни интерперсонални односи, проширување на мрежата на неформални облици на образованието и нивно квалитетно имплементирање во формалното образование, училиштето и целиот воспитно-образовен процес. Потребно е, воспитанието и образованието да се свртат кон формирање и воспитување на учениците за самовоспитување и самообразување, подобрување на квалитетот на воспитно-образовната работа и оспособување и усовршување на наставничкиот кадар, формирање на мултикултурно образование како услов за поквалитетни меѓу национални односи.

Нашето општество е мултикултурно и мултиетничко и од таму излегува потребата за мултикултурно образование. Сите членови (...ученици,

²Бараковска, А., Костова, М. и Маказлиева, Е. (2005), *Педагогија*, Просветно дело, Скопје, стр.7

наставници, директори...) потекнуваат од различни средини и имаат различни потреби, интереси, вредности, верувања, очекувања, стилови на однесување и комуникација, а врска помеѓу нив, образованието и воспитанието е ***локалниот курикулум***

Поаѓајќи од тоа *Националната програма за развој на образованието*³ посочува нови трендови и тенденции во образованието и ја префрла одговорноста на локално и училишно ниво. Во нејзината основа е поставена потребата за креирање на локалниот курикулум и поврзување на локалната средина со воспитно образовниот процес. Најголемиот дел од воспитувањето и образувањето на луѓето, од најраната возраст па се до староста, се случува на локално ниво. Локалните и регионални авторитети ја обезбедуваат инфраструктурата на пристапот до учењето за цел живот. За таа цел локалната самоуправа има обврска да обезбеди квалитетно образование преку создавање и подобрување на условите за работа. Имплементирањето на локалната средина во воспитанието и образованието, може да ги задоволи потребите на општеството. Детето-ученикот расте и се развива во таа средина и во неа тоа се чувствува целосно и опуштено. Локалната нишка на образованието и нејзината значајност, ја истакнува потребата за креирање на квалитетен локален курикулум. Но, квалитетниот локален курикулум нема да има големо значење, ако не е стручно и правилно употребен.

Водена од тоа, овој магистерски труд го посветивме на истражувањето на локалниот курикулум во основното образование, задржувајќи се на неговата примена.

³Национална програма за развој на образованието во Република Македонија (2005), Министерство за образование и наука, Скопје, стр.24-25

I-дел

1. ТЕОРЕТСКИ ПРИСТАП КОН ПРОБЛЕМОТ НА ИСТРАЖУВАЊЕ

Во нашата воспитно-образовна практика и дидактичка литература под поимот *курикулум* се подразбира, документ во кој се назначени воспитните и образовните цели (конкретизирани и операционализирани), потоа одреден број на микроединици, напомена на важните услови кои треба да ја осигураат реализацијата на воспитно-образовните активности, материјалната опрема, просторот за активност на ученикот, воспитувачот, наставникот, стручноста на наставниците итн. Курикулумот ги одредува *ширината, длабочината и редоследот* на учење на содржините.⁴

Во педагошката литература зборот **курикулум** означува планирана интеракција на ученикот со наставните содржини и наставните ресурси, односно со наставниот процес за реализирање на воспитните цели.

Во **Педагошкиот речник**⁵ се објаснува дека поимот *курикулум* (lat. Curriculum-курс) во поширока смисла опфаќа „опит план за материјалот, односно наставните содржини и предмети, кои училиштето му ги овозможува на детето, подготвувајќи го за стекнување на соодветна знаење и диплома“.

Курикулумот е дидактички документ врз основа на кој се организира воспитно-образовниот процес за стекнување на знаења од определен предмет. Програмата која ја подготвува државата најчесто се нарекува **Национален курикулум** или **државен курикулум**. Националниот курикулум е задолжителен и заеднички за сите чинители на воспитно-образовниот процес. Дефинираниот национален курикулум во најголем број земји претставува 75% од вкупниот обем на курикулумот, останатиот дел, припаѓа на курикулумот на локалната средина или курикулумот на училиштето.

⁴Богнар, М., Матијевиќ (1993) *Дидактика*, Школска книга, Загреб, стр.56

⁵Педагошки речник (1996), Завод за учебнике и наставне средства, Београд, стр.258

Таквиот курикулум се нарекува – **локален курикулум**. Целта на локалниот курикулум е детското учење да биде блиску поврзано со неговата околина, култура и традиција на живеење. Оттука можеме да заклучиме дека генерално постојат – **национален курикулум** и **локален курикулум**.

„Курикулумот е план за составување и одвивање на наставните единици. Таквиот план мора да содржи искази за целите на учење, организацијата и контролата на учење и им служи на наставниците и учениците за оптимално остварување на учењето.” (Молер, С. 1994, стр.79).⁶

Неговата темелна карактеристика е „ученикот насочен кон учењето,, но прецизно артикулирано, задоволувајќи ги методолошките услови, критериуми и технологии за изработка на курикулумот.

Целта на локалниот курикулум е детското учење да биде блиску поврзано со традицијата на живеење. Локалната средина нуди бројни материјални и духовни производи на луѓето кои живеат на одредено место, како: споменици, тврдини, разни наоѓалишта од одреден период на животот, реки, езера, мостови, автопати, стари згради, уметнички слики, скулптури, споменици, уметнички настани, фабрики, работилници, шуми, полиња, цркви, манастири, џамии, зоолошки градини, театри и други важни карактеристики од локалната средина, кои можат да бидат искористени како предмети на проучување во воспитно-образовниот процес и тоа почнувајќи од раната училишна возраст. Ниту еден технолошки медиум, не може вистински да им ги прикаже ваквите добра на човекот , како што тоа може да го направи локалниот курикулум.

Процесот на запознавање на локалната средина почнува од раѓањето и трае цел живот. Во текот на целиот живот се наидува на низа услови, околности, како и влијанија и интеракциски односи меѓу детето и околината врз чија основа детето постепено ја гради претставата и сликата за околината и светот, на тој начин ги развива и своите психо-физички функции и способности.

⁶цит. Попоски,К. (2000), *Програмирање на воспитно-образовниот процес*, Педагошки завод на Македонија, Скопје, стр.20

Запознавањето со локалната средина има значајна улога во развојот на формирањето на децата. Децата не само што учат за нивната средина каде што живеат, туку постепено се стекнуваат со непосредни претстави, поими и знаења за животот во својата средина. Точно дефинираните прошетки, излети, набљудувања и учење од својата средина се користат за запознавање на децата со убавините и богатствата на природата во својот крај, каде што им се овозможува непосредно да ги согледаат вредностите и богатствата што ги црпи човекот од природата. Ова е значајно за децата затоа што им се дава можност уште од најраната возраст да учат, да го почитуваат трудот и работата и да имаат правилен однос кон нив.

Значењето на локалниот курикулум за детето и детската личност, ја истакнува потербата за негова правилна и успешна примена, но се поставува најтешкото прашање: Како да ги пренесеме научните сознанија на децата, внимавајќи притоа на нивната психичка и физичка развиеност?

Токму затоа овој труд ќе биде во прилог на примената на локалниот курикулум во основното образование.

1.1 КУРИКУЛУМОТ ВО СОВРЕМЕНИОТ ВОСПИТНО-ОБРАЗОВЕН ПРОЦЕС

Демократијата го чини темелот на воспитно-образовниот процес. Сите активности кои се реализираат во воспитно-образовната работа би требало да се изведуваат и да бидат во склад со основните демократски вредности. Секој учесник во воспитно-образовната дејност треба да ги почитува суштинските вредности на секоја индивидуа и да има почит кон локалната средина која ја споделува.

Една од најважните задачи на основното образование е да ги втемели вредностите на кои се заснова нашето општество преку воспитно-образовниот процес и да им помогне на децата да ги усвојат тие вредности.

Со курикулумот на воспитно-образовната работа, општеството го изразува и одредува својот идентитет. Курикулумот е помалку или повеќе

успешна слика на она што општеството било во минатото, она што е сега и она што сака да биде во иднина. Голем број на општествени чинители како и поединци не можат да бидат рамнодушни кон прашањата од типот: *зошто, што и како да се направи?* Основните определувања на целта (зошто), содржината (што) и методите (како) на воспитанието и образованието претставуваат еден вид **педагошка визија** за иднината на општеството и одредуваат - што членовите на општеството можат да бидат и какви човечки потенцијали можат да се развијат.⁷

Сосема е нормална реакцијата на целата општествена, научна и стручна јавност, нивните интересирања, дебати и коментари кога се расправа за реформи во воспитно-образовната работа или за промени на курикулумите. Ова се многу чувствителни теми и затоа се препорачува промените на курикулумот да се работат во подолг временски период. Сосема е сигурно дека непромислените потези и евентуални промашувања можат да направат тешки и несогледливи последици на општеството во целина како и на секој негов член.

За да се опфатат сите актуелни проблеми на современото образование и курикулумите потребно е да се изложат постоечките сфаќања, ставови и решенија.

Во нашиот труд ние ќе потенцираме четири основни пристапи и тенденции:⁸

- *насоченост кон општеството;*
- *насоченост кон личноста;*
- *насоченост кон традиционално-академските и научно-технолошките содржини;*
- *насоченост кон вредностите.*

⁷ Барбареев, К. (јуни,2007), *Локален курикулум во воспитно-образовната работа со деца од подготвителната година*, Магистерски труд, Скопје, стр.15

⁸ Ibid

1. Насоченост кон општеството

Примарноста на општествените потреби се изразува преку општествено-политичкото определување вградено во воспитно-образовниот систем, особено во курикулумите. Основно прашање е дали училиштето ги обезбедува стратегиските цели на општеството преку соодветните курикулуми. Се смета дека образовната стратегија изразена во курикулумот станува составен дел или потсистем на националната стратегија за образование.

Доколку нашето општество го прифати овој став, ако во нашите потенцијали ние ја видиме можноста за својот развој, тогаш ќе мораме многу повеќе од досега да го насочиме нашето внимание на целосно и сестрано проучување на курикулумите. Токму од тој аспект се кријат „внатрешни резерви“ на училиштето и општеството, кои ни се повеќе од потребни во спроведувањето на реформи.

Современиот развој на општеството наметнува нови, сложени општествени задачи на воспитно-образовниот систем кои се вградени во курикулумот (наставните планови и програми). Истражувањата покажуваат дека учениците во некои западно-европски земји 20% од времето повеќе трошат за гледање телевизија и видео програми, отколку за престој во училиштето. Ако се има во предвид агресивното наметнување на компјутерските медиуми и дека децата многу повеќе ги избираат токму нив отколку училиштето, тогаш сосема реално и овие околности наметнуваат прашања за вистинската и реална улога на училиштето во воспитно-образовниот процес. Прашањето за дешколаризација станува се поактуелно се создаваат паралелни или алтернативни програми кои се реализираат во нетипични, воншколски форми на образование.

Историјата на воспитно-образовната работа со аргументи ни докажува дека се можни значајни промени и тогаш кога суштински не се менува глобалниот систем. Пораката е тоа дека вредноста е она што се учи и на кој начин се реализира учењето.

2. Насоченост кон личноста

Проблемите на современиот воспитно-образовен процес и курикулумот се согледуваат и од аспект на личноста. Личниот пристап е можен и неопходен за тоа што воспитаникот е филогенетско и онтогенетско суштество кое менувајќи ја средината се менува и себе си. Основното прашање е: *каков курикулум да се креира кој ќе обезбеди развој на посакуваната и автентична личност?*

Претставниците на материјалното образование (дидактичките материјалисти) своите сфаќања главно ги засноваат на филозофските основи на емпиризмот, бихејвиоризмот и позитивизмот. Тие сметаат дека курикулумот треба да предвиди запознавање со факти и стекнување на вештини кои се неопходни за секојдневниот живот.

Од гледиште на формалното образование (дидактичкиот формализам) прифатен е следниот став дека курикулумот треба да ја поттикнува формата на разни облици на мислење, расудување и носење на одлуки. Претставниците на когнитивистичките теории превземаат уште порадикални чекори. Зборуваат за т.н. безсодржинско воспитание. Наспроти нив емпиризмот и бихејвиоризмот воспитаникот го разбираат како реактивно суштество. Надворешните фактори кои се пропишани со курикулумот, даваат примарна воспитна улога, а претставниците на безсодржинското воспитание ја нагласуваат персоналната иманентност на курикулумот. Оттука се поставува прашањето *кој си зема за право да наметнува униформирани наставни планови и програми?* – сметаат формалистите. Курикулумот треба да биде еластична рамка за изразување на она што е, и на она што треба да биде воспитаникот.

Пристапот од аспект на личноста не е исклучиво од психолошка природа. Разните антрополошки сфаќања, потоа теориите на слободно време, теориите на одлучување, исто така даваат придонес на пристапот од аспект на личноста за курикулумот.

Ако човекот по својата природа е неповторлива, сама за себе автентична личност (Diltaj) и ако претставува секогаш отворено прашање

(Volnov), дали некој има право според одредена крута рамка, на воспитаникот да му наметне однадвор една програма за неговиот развој. Тоа право најмалку го имаат креаторите на курикулумот. Дали курикулумот мора и понатаму да биде наследена рамка за внесување на наметнато знаење? – се прашува Ilic⁹.

3. *Насоченост кон традиционално-академските и научно-технолошките содржини.*

Експертите за современиот развој на воспитно-образовната работа сметаат дека најсилно е она општество кое има најсилна образовна моќ, интелектуални потенцијали како предизвик за научно-технолошката револуција. Денес во ова општество на информации кои се зголемува со голема брзина за краток временски период, но во исто време и многу информации застаруваат, единствен траен фактор и двигател во науката и технологијата е образовната и интелектуалната моќ на одредено општество.

Главното прашањето е дали нешто ќе влезе во курикулумот или не, дали ќе се изучува ова или она. Водени од тоа, политичарите на големите држави на Запад и Исток, лично се ангажираат во курикулумот за стратегиски развој предвидуваат такви програмски концепции на образование кои ќе бидат најефикасни и кои ќе обезбедат репродукција на кадарот за решавање на научни, технолошки, воени и други стратешки цели.

Ако сакаме од *општество кое ги воспитува и образува младите* (тоа е аксиома на старата педагогија) да преминеме во *општество кое се воспитува и образува* (тоа е општествен и научно-технолошки императив и паридигма на современата педагогија и андрагогија), неопходно е воспитно-образовниот систем и курикулумот да се насочат кон реорганизација и доградување со нови форми на воспитание и образование. Главна цел е да се напушти класичниот дидактички триаголник: наставник (воспитувач) – тематски единици – ученик, и да се премине на непосредниот однос ученик – курикулум.

⁹Ilic, I. (1980) *Dole Skola*, BIGZ, Beograd, str.93

Во врска со овие сфаќања отворени се следните прашања: колку е педагошки оправдано да се технологизираат курикулумите во кои повеќе се истакнува сцијентистичкото и употребливото, а помалку вредносното, повеќе когнитивното, а помалку хуманото?

4. Насоченост кон вредностите

Претставниците на хуманистичките дисциплини се залагаат за човечност и сметаат дека денес во општеството не е најважно *да знаеш и имаш туку да бидеш човек*¹⁰. Се залагаат за добар хуманистички систем на образованието. Суштината е да се изгради курикулум кој ќе биде инструмент и доктрина за постигнување на овие цели етичките вредности и норми кои учениците првенствено ги усвојуваат преку конкретни искуства.

Однесувањето на возрасните влијае на детското поимање за светот и почитувањето на правата и должностите кои се применуваат во демократските општества. Затоа, треба да им се даде поддршка на овие основни вредности преку дневните активности на учениците.

Активностите во основното училиште треба да се реализираат на демократски начин кој ќе биде темел преку кој учениците ќе го развиваат чувството за одговорност и активно ќе учествуваат во општеството.

Во курикулумот темите и содржините се избираат според проверени и реални искуства, потреби и интереси на детето и ученикот. Само така воспитно-образовната и наставната работа ќе бидат по мерка на детето и на ученикот.

¹⁰Кнежевиќ, В. (1991), *Детално истражување у воспитању и обрзовању*, Зборник, Институт за педагошка истраживања, Београд, стр .35

1.2 ИДЕНТИФИКАЦИЈА НА ПОИМОТ КУРИКУЛУМ

Поимот *курикулум* (lat. Curriculum) има различни значења, многу јазици немаат соодветен еквивалентен израз, па сè повеќе се употребува во изворниот облик. *Курикулумот* се употребува во неговото пошироко и потесно значење. Поширокото значење сè однесува на курикулумскиот состав што ги опфаќа следните елементи: целите на учење, содржините на учење (програмите), условите и начинот на реализација на програмите и интерната евалуација на воспитните и образовните постигнувања. Овие елементи се во меѓусебна зависност и затоа го сочинуваат составот. Така на пример, програмата се реализира од целите, при што мора да се води грижа за внатрешните и надворешните услови на учењето (предзнаењата, способностите и мотивацијата на ученикот), а на нив делуваат резултатите од евалуацијата (Pastuović, 1999).

Потесното значење на *курикулумот* подразбира „содржина на одреден предмет или подрачје“, а во поширока смисла на зборот тој означува „целосна програма на одредена воспитно-образовна установа“ (Мужик, 1992).¹¹ Националниот курикулум ги опфаќа наставните планови (соодветните програми) на задолжителното образование.

Курикулумот е збир на прецизно дефинирани активности во воспитно-образовната работа (цели, задачи, содржини, организација, методи, техники, медиуми, стратегии итн).¹²

Неговата темелна карактеристика е „ученикот насочен кон учењето“¹³, но прецизно артикулирано (алгоритмизирано), затоа секое планирање и програмирање не може да се нарече *курикулум*, туку само она кое ги задоволува методолошките услови, критериуми и технологија за изработка на *курикулумот*.

¹¹цит. Попоски, К. (2000), *Програмирање на воспитно-образовниот процес*, Педагошки завод на Македонија, Скопје, стр.24

¹²Ibid

¹³en.wikipedia.org/wiki/Ralph_W._Tyler

Во нашата воспитно-образовна практика и дидактичка литература под поимот *курикулум* се подразбира документ во кој се назначени воспитните и образовните цели (конкретизирани и операционализирани), потоа одреден број на микроединици, напомена на важните услови кои треба да ја осигураат реализацијата на воспитно-образовните активности, материјалната опрема, просторот за активност на ученикот, наставникот, стручноста на наставниците итн. Потоа, курикулумот ги одредува *ширината, длабочината и редоследот* на учење на содржините¹⁴.

Во педагошката литература зборот *курикулум* означува планирана интеракција на ученикот со наставните содржини и наставните ресурси, односно со наставниот процес за реализирање на воспитните цели¹⁵.

Во европската традиција наместо курикулум се користеше изразот *Наставен план и програм*¹⁶. Меѓутоа, под влијание на теоријата на курикулумот, сè повеќе се употребува изразот **ПРОГРАМА** (грч.-цел, суштина, намера, нацрт, распоред според кој ќе се работи) која во суштина значи повеќе, отколку само содржина. Со програмата се определува обемот на знаењата, длабочината и редоследот на презентација на наставното градиво.¹⁷ Дидактиката настојува содржината да му ја претстави на ученикот, а теоријата на курикулумот се ориентира кон изборот и давањето образложенија за изборот на содржините и учењето. Затоа може да се разгледува од два аспекта:

1. *Теориски-концептуален аспект*, кој се однесува на теориското разбирање на институционалното учење и поучување кое мора да биде втемелено во филозофијата и социологијата на воспитанието и образованието, односно во психологијата на учењето и поучувањето. Курикулумот иако наликува на „технички план“, тој секогаш имплицира и теориска рамка без која

¹⁴ Богнар, Л., Матијевиќ, М. (1993), *Дидактика*, Школска књига, Загреб., стр.56

¹⁵ Galton, M. (1989), *Teaching in the Primary School*, David Fulton Publishers, London.

¹⁶ Поимите наставен план и наставна програма до скоро се употребуваа во нашата стручна литература на местото на поимот курикулум. Изразот курикулум се поистоветуваше со поимот „програма“, па така во речникот за странски зборови тој поим се преведува како „наставна програма“ или „наставен план“ (повеќе за ова ќе објасниме во понатамошниот дел од трудот кога ќе ги дефинираме основните поими).

¹⁷ Илиевски, А. (1998), *Дидактички опсервации*, Универзитетски учебник, Скопје, стр.110

планирањето, реализирањето и развивањето на курикулумот не би било можно. Затоа е важна конзистентноста на теоријата и практиката, која реално зависи од курикулумот. Теоријата има увид во реалните случувања на наставната практика, а од друга страна комуникацијата во воспитно-образовната работа ја респектира практиката и постојано доведувајќи ја во однос со теоријата. Токму затоа, курикулумот никогаш не е завршен. Оттука може да се каже дека „*курикулумот е опсежен поим кој може да покрие се што се поучува во училиштето, било намерно или ненамерно*” (Powell, J. I Sollity, J. 1993, стр.38)¹⁸

2. Вториот аспект на разгледувањето на курикулумот, се однесува на *планирањето на курикулумот и по кој редослед се планира.*

Педагогијата има дадено скромни резултати во решавањето на прашањата за националниот и локален курикулум т.е наставниот план и наставната програма. Можеби главната причина за тоа е што кај нас, во нашата средина се вкоренија сваќањата дека конципирањето, изработката, креирањето и евалуацијата на курикулумот треба да биде само во надлежност на просветните органи.

Но, можеме да констатираме дека е созреано сфаќањето и уверувањето дека мораме многу пошироко и подлабоко да пристапиме во истражувањето на планирањето и програмирањето за еден современ воспитно-образовен процес.

Според **Националната програма за развој на образованието на Република Македонија 2005-2015** година, ова прашање е многу сериозно и треба внимателно да се разгледа. Голем број на стручњаци посветуваат големо внимание и енергија на научно-истражувачката работа во оваа област. Со нашето истражување и нашиот труд, ние сакаме да дадеме мал придонес во научното истражување во оваа област. Нашиот труд се однесува на примената на локалниот курикулум и квантитетот на неговата реализација.

¹⁸цит.Попоски, К. (2000), *Програмирање на воспитно-образовниот процес*, Педагошки завод на Македонија, Скопје, стр.20

Целта е педагошкото истражување да биде во функција на нашите општествени потреби и да дадеме придонес во изразувањето на педагошката парадигма на нашето образование.

1.3 ВИДОВИ КУРИКУЛУМИ ВО ВОСПИТНО-ОБРАЗОВНАТА РАБОТА

Воспитно-образовната работа се реализира според наставна програма која ја изготвува посебен државен орган. Програмата која ја подготвува државата најчесто се нарекува **Национален курикулум** или **државен курикулум**. Националниот курикулум е задолжителен и заеднички за сите чинители на воспитно-образовниот процес. Дефинираниот национален курикулум во најголем број земји претставува 75% од вкупниот обем на курикулумот, а останатиот дел му припаѓа на курикулумот на локалната заедница или курикулумот на училиштето. Таквиот курикулум се нарекува – **локален курикулум**. Целта на локалниот курикулум е детското учење да биде поврзано со неговата околина, култура и традиција на живеење. Оттука, можеме да заклучиме дека генерално постојат – **национален курикулум** и **локален курикулум**.

Врз основата на овие курикулуми секоја воспитно-образовна установа и основно училиште понатаму изработува програма за работа која претставува конкретизација на националниот курикулум, земајќи ги во предвид материјалните и кадровски можности на институцијата, почитувањето на желбата на ученикот, наставникот, родителот, специфичноста на средината во која училиштето делуваат (community centred curriculum).

Јанг и Њин (1972) наведуваат дека курикулумот опфаќа содржини (воспитно-образовни подрачја), средства и активности кои треба да се реализираат. Курикулумот може да биде претежно насочен кон содржините на

воспитно-образовните подрачја, кон детето и ученикот или кон потребите на општествената заедница.¹⁹

Според овие автори постојат повеќе видови на курикулуми и тоа:

- курикулуми во кои се разработени содржините на воспитно-образовните подрачја;
- корелативни курикулуми;
- курикулуми на широки подрачја на педагошкото дејствување;
- кор курикулуми;
- курикулуми како разработени подрачја во кои детето и ученикот ќе стекнуваат искуства.

Курикулумот во воспитно-образовната работа настојува да ги почитува потребите на учениците, очекувањата на општеството, достигнувањата на науките и средината каде ученикот поминува најголем дел од животот. Во земјите со англосаксонскиот говор постојните курикулуми се приближуваат на некои од следните видови на курикулуми:

- **„курикулум кој е ориентиран на предметите“** (subject-centred curriculum). Се состои од традиционални предмети (engl. subject – училишен предмет, насока)
- **„основен курикулум“** (core curriculum). Околу јадрото на основниот курикулум се групираат сите останати предмети. На пример: мајчин јазик.
- **„курикулум кој е целосно ориентиран на детето“** (child-centred curriculum). Овој курикулум ги поставува потребите на детето во прв план.
- **„курикулум кој поаѓа од карактеристиките и специфичностите и потребите на средината во која живее и учи детето“** (community – centred curriculum). Овој курикулум најчесто се среќава под поимот локален курикулум (local curriculum).

¹⁹Превземено од Барбареев, К. (2007), *Локален курикулум во воспитно-образовната работа од подготвителната година*, Магистерски труд, Филозовски факултет, Скопје, стр.32-34

Неговата основна задача е децата да стекнуваат знаења од изворите кои се карактеристични за местото на живеење на детето.

- „**курикулум кој целосно е ориентиран на општествената заедница**“ (social functions curriculum). Во овој курикулум, општествената структура и нејзините функции е поставена во центарот на интересирањето.
- „**курикулум кој е ориентиран на научните дисциплини**“ (discipline centred curriculum). Својата суштина е изведена од структурата и содржината на научните дисциплини.

Се споменуваат уште и **проблемски насочени курикулуми** (problem centred curriculum), во кои што тежиштето е ставено на проучувањето на одреден проблем кој бара решавање преку еден интердисциплинарен пристап.

1.4.УЛОГА НА КУРИКУЛУМОТ ВО ВОСПИТНО - ОБРАЗОВНАТА РАБОТА

Човекот и неговиот однос кон луѓето, природата и општеството може плански да се организира и согледа од различни филозофско-методолошки аспекти, а таква можност постои и во воспитно-образовниот процес.

Курикулумот е најзначен документ и е од стратешко значење за развојот на воспитанието и образованието на една земја. Курикулумот гради воспитно-образовна архитектура која се темели на главните развојни правци на општеството, *преку курикулумот се изразува идентитетот на државата.*

Историјата познава примери²⁰ на индоктринација на младите и тоа

²⁰Првземено:Барбареев, К. (2007) , *Локалниот курикулум во воспитно-образовната работа со деца од подготвителната година*, Магистерски труд, Филозовски факултет, Скопје ,Стр.20

особено преку хуманистичките програмски содржини каде има вредносни компоненти во кои доминира методот на разбирање, метод кој може наставната содржина поливалентно да ја насочи. Тоа било пример особено на тоталитарните системи. Токму поради ваквите можни недостатоци и други несакани појави, курикулумот има важна улога и посебно значење за развојот на младите луѓе.

Курикулумот дава информации за тоа кои знаења, вештини, вредности и ставови треба да бидат вклучени во воспитно-образовната работа со учениците и како тоа треба да се направи. Ги нагласува потребите за соработка на сите нивоа во воспитно-образовниот процес. Но, во исто време курикулумот ја обезбедува соработката помеѓу децата и усвоените нови знаења и нивното интегрирање со искуствата кои се стекнати надвор од воспитно-образовната работа.

Во курикулумот се нагласени сите воспитно-образовни содржини и искуства за кои општеството смета дека се вредни и значајни да бидат понудени на учениците низ воспитно-образовниот процес.

Курикулумот има за цел да артикулира различни цели и содржини, учења, методи на вреднување кои се заеднички за сите деца на одредена возраст.

Курикулумот треба детално и систематски да одговори на четири прашања²¹:

1. Што со ова учење конкретно сакаме да постигнеме и која е нашата цел?

Кои вредности (општествени и индивидуални, воспитни и образовни) со учењето преку одреден курикулум треба да бидат произведени (очекуваните вредности)?

Вредностите мора точно, детално и систематски да се дефинираат.

²¹Ibid

Целите на ова учење мораат да ги задоволат основните општествени критериуми и личните потреби на ученикот:

- да се почитува другиот човек, да се соработува, да се превзема и дели одговорноста, да се разбере одговорноста на другиот, да се комуницира со поединец и група, да се користат новите идеи, да се создава, да се научи дека секоја нова технолошка иновација и ефикасност, мораат најпрвин да ја поминат етичката, еколошката валидност, да се научат основните вредности на кои се темели и развива демократското општество...

Второто и третото прашање се однесува на процесот на поучување и учење:

2. Што треба да се направи за да се исполнат очекувањата од курикулумот? Ова прашање всушност се однесува на едукациските искуства кои ученикот мора да ги помине, а искуствата на учењето мораат да бидат во склад со очекувањата, односно да се произведат оние знаења, вештини, способности, навики и особини кои ќе му овозможат на ученикот повисок степен и квалитет во однесувањето.

3. Како сите тие делови да се поврзат во една целина на курикулумските случувања, чија крајна цел е - едноставно учење? Многу логично е да се примени оној метод на учење кој ќе ги обезбеди посакуваните промени во однесувањето на ученикот. Централната мисла е: *најдобро се учи она што самите го правиме, потоа го учиме она во што сме навистина ангажирани и кога слободно ги формираме одговорите во дадени ситуации.*

4. Четвртото прашање се однесува на квалитетот на учењето-оној кој го планира курикулумот, мора да најде метод за проверка на постигнатите резултати? Тоа е она врз што се темели евалуацијата, која треба да го утврди односот помеѓу реализираното и очекуваното. На тој начин се создаваат и заклучоците за постигнувањата на курикулумот, односно за постигнатите резултати на учениците.

Улогата на курикулумот е планирано и системско поучување и учење. Тој е кохерентна и динамична целина на сите елементи кои се релевантни за учењето (целите, содржините, образовната технологија, тек на реализација и вреднувањето). Курикулумот многу прецизно ги разгледува сите делови и ситуации, ги следи искуства од учењето и промените во општеството и врз основа на тоа воведува нови современи методи и облици на организирано учење.

Курикулумот треба да ги почитува и подржува индивидуалните, културните и јазичните разлики²², да ги подржува и охрабрува позитивните релации со семејствата на децата. Во мултикултурните општества да обезбедува баланс помеѓу она што претставува заедничка основа на доминантната култура и културите на останатите претставници на заедниците. Сите различни јазици и култури се почитуваат и се рефлектираат во самиот курикулум.

Курикулумот се фокусира и на специфични поединечни содржини кои се интегрираат преку традицијата која е карактеристична за реонот каде се реализира воспитно-образовната работа, а тоа овозможува богат и сестран развој на личноста на детето.

Насоченоста на курикулумот првенствено се однесува на целите на учењето. Целите се дадени во форма која ги опишува однесувањата кои треба да се постигнат кај детето. Редоследот на тие цели е точно поставен, а во прилог на нив се дадени и податоци за начинот на реализацијата. Во традиционалната наставна програма контролата нема особено важна функција, но курикулумот низ целиот воспитно-образовен процес овозможува повратна информација за резултатот кој се постигнал.

Еден од најзначајните проекти на курикулумот го направил **Саул Робинсон** во 1967 година. **Робинсон** всушност ја постававил основата за реформата на образованието. Тој образованието го сметал за процес во кој

²²Lloyd-Jones, R. Lunsford, A. A. (eds), (1988) *Dimension of thinking*. The English Coalition conference: Democracy through language. Urbana, IL: National Council of teachers of England.

младите се подготвуваат за живот и работа во светот и се обидел да одговори на прашањата – *што треба да се учи?* и *како се утврдуваат содржините на учењето?*²³

Робинсон бара од курикулумот да има „квалификациска“ основа. Потребите за животот ги поставил како основата за програмирањето на наставните задачи. Но, проектот на Робинсон имал методолошки проблеми, иако реално бил доследен и насочен кон детето.

Во Германија силно се зацврстува теоријата на курикулумот и се појавува во воспитно-образовната работа. Се појавиле регионални центри за *децентрализиран развој на курикулумот*, меѓутоа ваквата идеја не се спровела, бидејќи во Германија тогашните сојузни покраини целосно го земале концепирањето на наставната програма во свои раце.²⁴

Во текот на последните две децении, составувањето на рамката на курикулумот се третира како нов тренд во реформата на курикулумите.

Всушност, кога се зборува за улогата и значењето на курикулумот, ние зборуваме за *националниот курикулум* т.е *државниот курикулум* или *основниот курикулум* на една земја. Од националниот курикулум ќе произлезат можностите за креирање на курикулум на ниво на училиште и локална заедница. ***Националниот курикулум ја поставува основата за понатамошниот развој на курикулумите на наставните предмети и програми во склад со новата ориентација на воспитно-образовниот систем.***

Поаѓајќи од **Националната стратегија за образование на Република Македонија 2005-2015** година, во наредниот период Министерството за образование и наука ќе донесе *национален курикулум* кој ќе претставува обврзна рамка и ќе го изразува националниот интерес и приоритетите на државата и сите основни училишта ќе мораат да го почитуваат²⁵.

²³Цит.Барбареев, К.(2007), Локален курикулум во воспитно-образовната работа во подготвителната година, Магистерски труд, Скопје, стр.22-23

²⁴Ibid

²⁵Национална програма за развој на образованието во Република Македонија (2005), Министерство за образование и наука, Скопје, стр.24

1.5 ДЕФИНИРАЊЕ НА ОСНОВНИТЕ ПОИМИ

1.5.1 Дефинирање на поимот *курикулум-локален курикулум*

Зборот **курикулум** (Curriculum) се појавил во времето на барокот во Европа, но како научен и стручно-педагошки термин и поим, тој се создал во Америка. Така, во 1902 година **J. Dewey** во студијата под наслов „The Child and the Curriculum“ ги поставил темелите на теоријата на курикулумот во САД.²⁶

Терминот **курикулум** доаѓа од латинскиот јазик и изворно значи редослед на учењето според прецизно утврдени содржини. Со реформите во училиштето, кон крајот на 16 век и почетокот на 17 век во Европа е напуштен латинскиот израз *курикулум* и бил воведен грчкиот израз *didaskien* што значи поучување.²⁷

Постепено во Европа се одомаќинил изразот *didaskien*, но не и во Америка каде населението било под влијание на Католичката црква и латинската терминологија. Во Америка се задржал латинскиот израз **курикулум** кој подоцна бил „извезен“ во Европа каде што првобитно настанал²⁸.

Курикулумот е дидактички документ врз основа на кој се организира воспитно-образовниот процес за стекнување на знаења од определен предмет. Тој е училишен, работен документ со кој се планираат активностите во образованието, односно претставува конкретизација на наставниот план.

Курикулумот е обликуван отворено и дозволува поголема слобода на училиштата и детските градинки, односно на воспитувачите и наставниците во неговата конкретизација.

Со овој документ се идентификува предметот и се утврдува неговиот статус, се структурираат содржините за учење преку целите на предметот и

²⁶ Занимовиќ, М. (1985), *Педагошка хрестоматија*, Школска книга, Загреб, стр.366

²⁷ Илиевски, А. (1998), *Дидактички опсервации*, Универзитетски учебник, Скопје, стр.9

²⁸ Вилотијевич, М. (1999) *Дидактика 1*, Научна књига, Учителски факултет, Београд., стр. 47

активностите на наставата, се прошируваат наставните методи, средства и помагала, оценувањето на учениците и организацијата и реализацијата на наставата.

Преставниците на различните дидактички и теоретски правци имаат различно толкување за курикулумот, зависно од приоритетите кои се поставени и постапките кои со курикулумот се сметаат за правилни и корисни.

„Курикулумот е систематски приказ на предвидената настава во определен временски период како конзистентен систем со повеќе можности, со намера за оптимална подготовка, реализација и вреднување на наставата” (Frey).

„Курикулумот значи научно изработена наставна програма “(Isenegger).

„Курикулумот го опфаќа целото наставно-процесно подрачје, од одликите на наставната реализација до оценката на наставно-процесните резултати “(Rot).

„Курикулумот опфаќа анализа и планирање на наставата: интенции, тематика, методика и медиуми, почитувајќи ги како антрополошките, така и социолошките околности на учењето “(Heimann, Otto, Schulz).²⁹

Во англосаксонските земји, под поимот курикулум се подразбирало наставен план и наставна програма, но погрешно е секое програмирање да се заменува со курикулумот. Англоамериканските педагози не можејќи да најдат адекватен стручен термин од нивната терминологија, без превод го усвоиле латинскиот термин *curriculum*.

Поимното определување на курикулумот е сложено, бидејќи не означува само „учење“, односно план и програма на учењето, туку и на образованието, односно план и програма на образованието и сè што е со него поврзано во најширока смисла.³⁰

²⁹ Попоски, К. (2000), *Програмирање на воспитно-образовниот процес*, Педагошки завод на Македонија, Скопје, стр.19

³⁰Ibid

Во европското и светското образование дефинирани се два вида на програмирање: а) административно програмирање и б) курикулуми (curriculum) кои се темелат на целосните ориентации на училиштето и тоа:

а) држава-ориентација-училиште;

б) човек-ориентација-училиште.

а) Административното програмирање се темели на ориентацијата: држава-училиште и е едно од обележјата на индустриските модели на училишта, според кои се должни да работат училиштата.

б) Курикулумот е нешто друго - курикулумот поаѓа од човекот, како што луѓето се разликуваат меѓусебно, па во зависност од тоа се организираат програмите по кои тие учат. Курикулумот преставува програма која се втемелува на поинаков начин во училиштето, во наставниот процес и учењето.

Курикулумот се однесува на широк опсег на содржината која е релевантна, привлечна и значајна за учениците.

Успешната реализација на задачите во училиштето во голема мера зависи од курикулумот, кој претставува главен ориентир за работа на училиштата. Курикулумот ги одредува целите и задачите, принципите и вредностите на воспитно-образовниот процес и училиштето воопшто и претставува основа за наставната програма по одделни наставни предмети, пропишани со наставниот план.

Современите тенденции во светски рамки го преферираат когнитивно-развојниот пристап на курикулумот во сите сегменти на воспитно-образовната работа, односно курикулумот да создаде услов за развој на личноста во секој поглед, на интелектуален, емоционален и социјален план. Курикулумот треба да нуди можност да се излезе од стереотипниот начин на образовното милје, каде доминира „точниот“ одговор од страна на учениците и да се приближи кон креативна околина во која учениците се спремни да го преземат ризикот по пат на совладување проблеми да стекнуваат знаење.

Адаптибилниот и флексибилен курикулум нуди многу поефективни образовни можности во една хетерогена средина, наспроти хомогениот курикулум, кој не одговара на потребите на таквата средина.

Поимот локален курикулум можеме да го дефинираме како *конкретен документ базиран на ориентацијата кон детскиот развој кој ги содржи сите значајни аспекти на локалната средина кои можат да се инволвираат во имплементацијата на курикулумот.*³¹

Локалниот курикулум во себе ги содржи локалните обележја значајни за локалната средина, историските, културните и општествените обележја и стопанските капацитети со кои се одликува локалната средина, поставувајќи ги како содржини во воспитно-образовниот процес.

Локалниот курикулум поаѓа од тоа дека средината е извор за детскиот развој. Средината е местото каде детето живее, учи, игра. Детското учење треба да биде поврзано со неговата околина, своите луѓе и култура, кои добро ја познаваат својата средина од историски, културен и општествен аспект. На овој начин **локалниот курикулум го дефинираме како кооперативен процес на сите локални структури инволвирани во примената на локалниот курикулумот – директорите на Основни училишта, наставниците, педагозите, ученици, родителите, локалните авторитети.**³²

1.5.2 Дефинирање на поимите наставен план и наставна програма

Во Педагошкиот речник³³ поимот **наставен план** (анг. Curriculum, study plan) – се дефинира како училишен документ со кој се одредува кои наставни предмети (теми на учење) и по кој редослед ќе се учат во

³¹Барбареев, К.(2007), *Локален курикулум на воспитно-образовната работа во подготвителната година*, Магистерски труд,, Филозовски факултет, Скопје., стр 30

³²Ibid

³³ Педагошки речник (1996), Завод за учебнике и наставне средства, Београд., стр 312

училиштето. Со наставниот план се одредува бројот на часови за секоја тема на учење и вкупниот број на неделни часови. Најкратко се дефинира како - *одредување на наставните предмети и времето потребно за учење на тие предмети во училиштата.*

При изработката на наставните планови се земаат во предвид целите на воспитанието, задачите на училиштето и општествено-економските потреби на заедницата. Сите тие потреби треба да се прилагодат на можностите и потребите на возраста на учениците.

Поимот **наставна програма** се дефинира различно. Во Педагошкиот речник³⁴ се дефинира како документ со кој се одредуваат содржините, знаењата, вештините и навиките кои учениците од поедини предмети треба да ги усвојат. Наставната програма ја одредува ширината и длабочината на наставната материја

Во дидактиката и педагошката литература се прави разлика помеѓу поимите наставен план и наставна програма. Наставниот план е работен дидактички документ за определување на рамката на воспитно-образовната работа за определена возраст на деца. Тој ги идентификува наставните подрачја, предметите и активностите. Наставната програма исто така е конкретен разработен училишно дидактички документ со кој се структурираат наставните теми, содржини, нивното градуирање, определување на целите, операционализирање на задачите, определување на наставните методи, средства, помагала евалуирање и реализација на наставата.

Наставниот план и наставната програма се насока, но воедно и стега за учениците и наставниците како носители на воспитно-образовниот процес.

³⁴Педагошки речник (1996), Завод за учебнике и наставни средства, Београд., стр 312

2. ЛОКАЛНИОТ КУРИКУЛУМ ВО ВОСПИТНО-ОБРАЗОВНАТА РАБОТА

2.1 ЗОШТО „ЛОКАЛЕН КУРИКУЛУМ?“

Природната и општествената средина се примарни извори на знаење и според тоа и најадекватни извори на знаење и места за реализација на разновидни педагошки активности.

Локалната средина нуди бројни материјални и духовни производи на луѓето кои живеат на одредено место, на пример: споменици, тврдини, разни наоѓалишта од различни периоди на животот, реки, езера, мостови, автопати, стари згради, уметнички слики, скулптури, споменици, уметнички настани, фабрики, работилници, шуми, полиња, цркви, манастири, џамии, зоолошка градина, театри и други важни карактеристики од локалната средина кои можат да бидат искористени како предмет на проучување во воспитно-образовниот процес и сето тоа на човекот може да му се прикаже само со креирањето на посебна програма која на соодветен начин ќе им ги претстави на учениците – **локален курикулум**.

Непосреден и посреден контакт на учениците со материјалните и духовните добра во локалната средина ќе овозможи здрав, природен и хуман однос помеѓу ученикот и локалната средина.

Ако сите ние се запрашаме што научив јас за мојата локална средина од програмата во воспитно-образовниот процес? Зошто мојот град или село се нарекува така како што се нарекува? Кој му го дал името и зошто имало толку промени? Дали знам барем две анегдоти за некои настани и случки кои оставиле силен печат на ова место каде денес живеам? Кои планини, реки, езера, стари градови, ископини, тврдини се наоѓаат во локалната средина и што знам за нив? Што знам за историјата и традицијата на моето место? ... Одговорите на ваквите прашања и уште еден голем дел на други прашања ни ги дале нашите баби и дедовци, нашите родители и други возрасни членови од

семејството, но не и програмата во училиштето. Оттука, значењето на локалниот курикулум и потребата од негово креирање е посебно важна.

Интересот за креирање на локален курикулум во социолошката³⁵ и во педагошката наука е присутен од поодамна, но нејзиното афирмирање било кон средината на минатиот век. Постојат повеќе гледишта, од кои најголем број од нив се резултат на дискусиите за традиционалното и отворено училиште. Како што забележуваат повеќе автори, извориштето на овие идеи е во делата на **Џон Дјуи** (1859-1952), според кој иднината на училиштето зависи од неговата отвореност кон средината. **Дјуи** во основа ја развива прагматистичката концепција на воспитанието која се заснова на оспособување за секојдневни практични задачи, како и детското искуство кој го смета за највисок образовен дострел.³⁶

Локалната средина е посебно значајна во воспитно-образовната работа со ученици од сите возрасти, затоа што со своето богатство и разновидност може да ги раздвижи процесите на асимилација и акомодација кај учениците. Колку таа разновидност е поголема, поголеми ќе бидат и тие промени, што ќе доведат до побогати, пофлексибилни и поразвиени структури на однесување. Развојот на ученикот зависи од срединските фактори, впрочем, тоа го докажуваат и теориите за развој и учење, колку е поголема разновидноста на ситуациите кон кои ученикот мора да ги приспособи своите структури на однесувањето, толку тие стануваат поразлични и поподвижни. **Пијаже** потенцира дека, доколку ученикот видел повеќе предмети и се наоѓало во различни ситуации и доколку повеќе има слушнато, тоа ќе биде повеќе заинтересирано да види и слушне. Колку стварноста во која тоа имало можност да се снаоѓа е поразновидна и неговата способност за снаоѓање ќе биде поголема.³⁷

³⁵Тимовски, В. (2004), *Педагошка практика, година 2*, бр 1, Педагошки факултет „Св.Климент Охридски“, Скопје, превз. Барбареев, К.(2007) Магистерски труд, Филозовски факултет, Скопје, стр.36

³⁶адаптирано: Djuj, J. (1970), *Vaspitanje I demokratija*, Obod, Cetinje, стр.229-238

³⁷Piaget, J.(1974). *To understand is to invent; The future od education*, Grossman, New York

За учениците кои се со скромно искуство во истражувањето на појавите и предметите, од големо значење е средината каде престојуваат и живеат, објектите што може да ги најдат во средината, разните места кои имаат своја историја, традицијата и сл.

Коменски во неговото дело „*Велика Дидактика*“ вели дека знаењата треба да доаѓаат од: „небото и земјата, растенијата и околината“³⁸, а не само преку читањето и проучувањето на книгите или преку проучување на туѓи перцепции во кој било облик. **Русо** се залага за слободно воспитание во природата, предлагајќи му на својот ученик (*Емил*) да учи најмногу од природата и тоа следејќи го примерот на Робинзон Крусо на пустиот остров.

Првите знаења луѓето ги стекнувале преку секојдневните активности кои ги реализирале во природната средина. Тоа се случувало кога се уште не постоеле училиштата. Учењето од природата и општествената средина, постепено се надополнувале, за подоцна целосно да биде заменето со секундарните извори на знаење.

Во современиот воспитно-образовен процес, најголем дел од знаењата се стекнуваат токму во тие институции преку секундарни извори на знаење. Ваквата практика има своја педагошка оправданост, но има и многу ситуации кога за тоа не можат да се пронајдат педагошки и здраво разумски елементи.

2.2 ПОТРЕБИ И УСЛОВИ ОД КРЕИРАЊЕ НА ЛОКАЛЕН КУРИКУЛУМ

Воспитно-образовниот процес во Република Македонија се соочува со нови општествени и економски промени, наметнати од современите тенденции, иновирање и нивно прилагодување во воспитно-образовната работа. Училиштата треба да обезбедат знаење кое е соодветно со средината каде се наоѓа училиштето односно, училиштето треба да обезбеди квалитетна врска помеѓу светот во кој живееме и начинот на кој учиме за светот.

³⁸Komenski, J. Amos. (1954), *Velika Didaktika*, Savez Pedagogskih Drustava Jugoslavija, Beograd., предговор на Д-р Шмидт. В, (XXVIII, 28)

Земајќи ги во предвид искуствата на голем број земји со висок степен на децентрализација на образовниот систем, мислењето на голем број експерти за образованието, Националната стратегија за образование на Р. Македонија 2005-2015 година и тенденцијата кон зајакнување на локалните заедници, можеме да констатираме дека се создадени услови и потреби од креирање на локален курикулум.

Во услови на новите меѓународни развојни тенденции во курикулумите, *локалниот курикулум* треба да обезбеди зачувување на традицијата; *локалниот курикулум* треба да биде документ преку кој ќе се изразува заедничката визија на сите локални авторитети загрижени за развојот на воспитно-образовниот процес во локалната средина; *локалниот курикулум* ќе има за цел да им овозможи на учениците стекнување на знаења и вештини од перспектива на локалната средина и изворите на знаење кои се нудат; *локалниот курикулум* ќе го почитува плуралистичкото и мултиетничко општество засновано на автономијата на училиштата.

Националните наставни планови и програми на Република Македонија, за кои во практиката почесто се употребува терминот „*курикулум*“, отсекогаш развивале формални модели на соработка и меѓусебно влијание со општествената средина. Во програмите за работа на училиштата, соработката со локалната средина (најчесто се употребува – општествена средина) ја планираат како дел од програмската структура. Но, тоа се само многу површни определби во кои се посочуваат само насоките на соработка со локалната средина, не постои оперативен план кој е направен од тим на стручни лица.

Иновациите и реформите во областа на децентрализацијата на општеството значат постепено пренесување на надлежностите и ингеренциите од централно на локално ниво. Тоа значи пренесување на надлежностите во однос на одговорноста за одржување на основните училишта, одговорност за делумно финансирање од локални буџети, создавање услови за влез на приватен капитал и она што можеби е најважното тоа е создавање услови за

креирање локален курикулум според потребите на учениците од различни средини, рурални и урбани.

Со оглед на тоа дека центристичкото дефинирање на курикулумот е премногу споро и не може правовремено да реагира на новонастанатите потреби и динамиката на современиот живот потребно е „спуштање“ на процесот на неговото изработување и дизајнирање на ниво на основно училиште и локалната заедница, бидејќи за најголем дел од луѓето, од раната возраст па сè до староста, учењето се случува на локално ниво.

Но, потребите на еден ученик кој живее во урбана средина и потребите и интересите на ученик кој живее во рурална средина се различни, па нашата идеја е да излеземе со предлог дека вкупниот обем на дефинираниот национален курикулум треба да изнесува 75%, а локалниот курикулум 25% од вкупниот обем.

Ваквата операционализација на децентрализацијата иницира градење на став во кој дел од воспитно-образовната сфера ќе ја преземе државата, а во кој дел од одговорноста ќе биде препуштена на локалните субјекти. Во услови на децентрализација, основните училишта ќе мора да воспоставуваат активна соработка со сите локални субјекти и со своите активности ќе учествуваат во подигнување на атрактивноста и угледот на општината.³⁹

Преку процесот на децентрализацијата кој е услов за создавањето можности за креирање на локален курикулум ќе се изврши редистрибуција на одговорноста за главните прашања во образованието на ниво на локална средина сè со цел – **подобрување на квалитетот на воспитно-образовниот процес.**

Водени од важноста на локалниот курикулум и потребата од негова целосна реализација и примена, како важен дел од воспитно-образовниот процес и развој на ученикот, нашето истражување ќе го насочиме кон неговата примена, на кој начин се применува, какви методи се користат во неговата реализација и каков е неговиот успех. Затоа ние во овој труд ги

³⁹Национална програма за развој на образованието(2005), Министерство за образование и наука, Скопје, стр.24

испитуваме ставовите и на директорите, педагозите, одделенските наставници, родителите, учениците за примената на локалниот курикулум, методите и формите на негова реализација, наставните содржини и успешноста на примената на локалниот курикулум.

3. КРЕИРАЊЕ НА ЛОКАЛЕН КУРИКУЛУМ И НАЧИНИ НА НЕГОВА ПРИМЕНА

3.1 ЛОКАЛНАТА СРЕДИНА КАКО „ВОСПИТНО-ОБРАЗОВНО ПОДРАЧЈЕ“

Знаењата за растот и развојот на учениците не претставуваат единствена основа врз која треба да се креира курикулумот.⁴⁰ Учителите мораат да бидат свесни за природата на „овде и сега“ светот во кој живеат учениците, а потоа тие треба да го развиваат знаењето за културата и вредностите на овој свет.⁴¹

Локалната средина, всушност е дел од природната и општествената средина. Оттука, запознавањето на локалната средина треба да претставува едно од специфичните и централните воспитно-образовни подрачја во воспитно-образовната работа. За значењето на природната и општествената средина зборуваат многу педагози класици и современи теоретичари и практичари. Педагогот **Ушински** истакнува дека „природата е еден од најмоќните фактори во воспитувањето на човекот“. **Пешиќ** вели „запознавањето на природната и општествена средина се одредува и дефинира како низа интеракции меѓу ученикот и сè пошироките и посложени аспекти на околината, врз основа на кои ученикот постепено ја изградува својата слика за светот и истовремено ги развива своите психички и физички функции“.⁴² **Пешиќ** продолжува во тој стил па истовремено го поставува прашањето: **Што е тоа што ја сочинува околината?** На поставеното прашање таа самата одговара дека *природата, природните појави, луѓето, општествените појави и односи, а потоа и физичката околина во еколошка смисла која го опфаќа*

⁴⁰**Bredekamp, S and Rosegrant, T.**(1992). *Reaching Potentials: Appropriate Curriculum and assessment for Young Children*. NAEYC, Washington DC.

⁴¹**Evelyn, Weber** (1994), *Ideas influencing Early Childhood Education – A theoretical analysis*, New York & London, Teachers College Press.

⁴²**Пешиќ, М.** (1981), *Концепција и можности на реализација на програмата по ЗПО*, во списанието „Предшколско дете“ бр.1, стр.18, Београд. Цит. според Никола Петров „Детето во природата и околината“

и живиот свет (растенијата и животните) и неживата природа (предметите и природните појави) претставуваат значајни извори за воочување, согледување и запознавање на учениците со претстави, поими и знаења.

Процесот на запознавање на локалната средина почнува од раѓање и трае цел живот. Во текот на целиот живот се наидува на низа услови и околности, како и на редица влијанија и интеракциски односи меѓу учениците и сè пошироките и посложените аспекти на влијанија од околината врз чија основа ученикот постепено ја гради претставата и сликата за околината и светот и ги развива своите психо-физички функции и способности.

Запознавањето со локалната средина има значајна улога во развојот на формирањето на ученикот. Учениците не само што учат за нивната средина од која потекнуваат и живеат, туку постепено преку спонтаните, слободните и насочените, животните и практични активности, им се овозможува на ученикот да стекне непосредни претстави, поими и знаења за животот во својата средина и во тој контекст ќе се вклучи активно во животот и менувањето на својата природна и општествена средина. Локалниот курикулум и содржините кои се погодни за развивање на љубовта кон својот крај и својата земја, точно дефинираните прошетки, излети, набљудувања и учење од својата средина се користат за запознавање на учениците со убавините и богатствата на природата во својот крај, преку што им се овозможува непосредно да ги согледаат вредностите и богатствата што ги црпи човекот од природата, а ова е значајно за учениците затоа што им се дава можност уште од најраната возраст да учат и да го почитуваат трудот и работата и да имаат правилен однос кон нив.

Ученикот доаѓајќи во контакт со одредени предмети, појави и настани од локалната средина изразува љубопитност и како резултат на тоа прашува и бара објаснување. Блискиот однос со природата овозможува полесно совладување на знаењата. Ученикот на еден непосреден начин стапува во социјални односи и врски со луѓето, со работата на луѓето, со културата и

традицијата на својата средина и на тој начин непосредно воочува, создава и стекнува претстави и знаења за повеќе појави од средината.

Локалната средина претставува автентичен извор за здобивање на знаења, искуство, поими и претстави. Како извор за создавање на локалната средина учествува и науката во зависност од физичкиот и психичкиот развој на ученикот, бидејќи одредени научни законитости не можат да се презентираат како законитости, туку бараат сообразување на содржините со возраста, приспособување на програмските основи и спуштање на едно пониско ниво. Изборот на содржините треба да биде усогласен со програмските содржини кои глобално и рамковно ги одредуваат начелните воспитно-образовни содржини, а потоа да се врши групирање на содржините по теми, кои ќе се расчленуваат и конкретизираат со дневните оперативни планови.

Во локалната средина постојат извори на содржини кои мораат да бидат третираани и сообразени со возраста, што значи дека треба да имаат обем, ширина, длабочина што ќе одговара на психо-физичкиот развој на учениците, на социјално-емоционалниот степен на развој, како и на конкретните услови и можности на воспитно-образовната организација, која пред себе треба да ги има поставено задачите и задолженијата во третирањето, воспитувањето и образованието на учениците од непосредната околина на своето дејствување.

3.2 ДЕТЕТО КАКО ДЕЛ ОД ЛОКАЛНАТА СРЕДИНА

Ученикот, како дел од природната и општествената средина, зависно од психо-физичкиот степен на развојот и создајните карактеристики, изразува интерес, желба и потреба за создавање и манипулирање со предметите и појавите од непосредната околина.⁴³

⁴³ Петров, Н. (1990), *Детето во природата и околината*, Детска радост, Скопје., стр..23

Ученикот игра и низ игра се развива во локалната средина каде што припаѓа, па поради тоа покажува незадоволство за она што не го знае и при тоа бара нови предмети и појави со кои ќе ја задоволи својата „природна глад“ за сознанија и го проширува просторот и времето на своето дејствување, меѓутоа постојано си ги поставува прашањето: *како, зошто, што* итн.

Како активен ентузијастички и оригинален учесник во процесот на учење, ученикот го зајакнува својот лик. Богатата и разновидна средина нуди многу интересни извори за сознанија кои можат да се вклучат во локалниот курикулум. Тимот кој го креира локалниот курикулум ја имал најодговорната задача и најважната улога од нив ќе зависи на кој начин ќе се доаѓа до стекнување на нови искуства и запознавање на средината. Учењето низ педагошко-психолошката и научна технологија базирана на активниот однос меѓу ученикот и надворешната средина, дава можности и ги поттикнува учениците да ја истражуваат и запознаваат средината, да поставуваат прашања, да ги воопштуваат и тестираат своите идеи и мисли, да креираат, евалуираат.

Средината ги активира учениците, ја подобрува способноста критички да размислуваат и овозможува учениците да се самотивираат во присвојувањето на научните сознанија.

Воспитувајќи се и образувајќи се низ средината, учениците можат да го откријат и објаснат моделот и врските на она што го набљудуваат и доживуваат, покрај тоа ваквиот пристап ќе ги поттикне учениците во следното:

- да ја почитуваат и вреднуваат убавината на природната средина;
- да реагираат конструктивно на промените;
- да ги развиваат позитивните способности насочени кон сочувување на природните ресурси;
- да го зголемат личното осознавање преку разбирање, и сфаќање на околината;

- да учат да ги почитуваат научните, културните и историски достигнувања, на својата земја, а со тоа и позитивните достигнувања и на другите луѓе.

Локалниот курикулум им дава на учениците можност да се вклучат во природата и да завладее со средината обезбедувајќи учење во акција. Локалниот курикулум ја зголемува свеста на учениците за околината и ги насочува учениците на правилна грижа за земјата и за самите себе.

Различни училишта со користењето на локалниот курикулум користат и различни теми и програми за работи (бидејќи секоја локална средина е уникатна) и тие се разликуваат од училиште до училиште, но главна цел е да го насочат ученикот да учи и да се грижи за средината.

Сите луѓе, имаат различни навики, различни стилови на однесување, различен избор и критериум итн, главниот мотор за сите активности во училиштето е курикулумот. Успехот на реализацијата на сите активности во училиштето зависи од **ефективно креираниот локален курикулум**.

Средината овозможува избор на голем број теми преку кои учениците ќе учат. Учениците можат да ја истражуваат флората во нивната средина, езерата и реките, птиците, рибите и другите членови на природата, традицијата и историско-културното наследство, обичаите, храната се посебен дел, кој бара многу стручен пристап во реализацијата на оперативните планови при изведување на конкретната активност. Астрономијата е исто така посакувана тема. Во зависност од специфичноста на локалната средина, учениците можат да планинарат, сурфаат, трчаат, пешачат итн. Суштината е да се пристапи на еден креативен начин во искористувањето на средината како извор за учење.

Детската личност се карактеризира со природната љубопитност и желба да го откриваат и истражуваат нивниот свет. Набљудуваат, разгледуваат и разговараат - што тие гледаат, слушаат, мирисаат, вкусуваат и допираат и тие покажуваат интерес за природната и општествената средина која всушност е дел од локалната средина барајќи смисла за сè што се случува околу нив. Тие

се целосно ентузијастички во употребата на сите технолошки средства во нивните раце, на сите материјали и извори во нивниот дом, училиштето и општествената средина.

3.3 СОДРЖИНИТЕ НА КУРИКУЛУМОТ

Содржините се основа за стекнување на искуствата, доживувањата и реализацијата на активностите кои треба да се организираат за да би можеле да се остварат задачите во воспитно-образовниот процес. Содржини од различен карактер можат да се реализираат со исти задачи, но исто така можат и различни задачи да се реализираат на исти содржини.

На прашањето *зошто да се учи и зошто да се оди на училиште* одговорот гласи: За да можат младите да се развијат како личности и што подобро да се подготват за животот и творечкото дејствување.⁴⁴ Оттука, логично се поставува и најважното прашање: *Како да се реализира оваа цел?* Единствениот одговор, преку *содржините*. Значи, целта на воспитно-образовната работа се реализира преку содржините на воспитно-образовните подрачја. Токму затоа изборот на оние содржини кои ќе влезат во курикулумот претставува можеби и најважното прашање.

Целите и задачите во воспитно-образовната работа се реализираат преку соодветни содржини и активности. Содржините повеќе се однесуваат на општествените цели, а активностите на реализација на индивидуалните аспекти на воспитно-образовните цели. Оттука, во креирањето на курикулумите се зборува за: *егзистенцијални, општествено-морални и хуманистички воспитни содржини*, но и активности преку кои учениците ги задоволуваат своите биолошки, социјални и самоактуелизирачки потреби. Исто така се зборува за *научни, уметнички и технолошки содржини*, но и за когнитивни и психомоторни активности на ученикот при доживувањето на соодветната содржина. Воспитните задачи се условени од вредносниот систем

⁴⁴ Вилогјевиќ, М. (2000), *Дидактика*, научна књига, Училишки факултет, Београд., стр.7

(од една страна) и потребите на учениците (од друга страна) додека образовните задачи се условени од достигнувањата во културата и цивилизацијата и интересите на учениците. Овие задачи можат да се дефинираат на различни нивоа, но крајната цел е доживувањата во практиката. Наставникот е тој кој во соработка со ученикот ќе ги избираат и формира задачите кои треба да се реализираат и ќе ги одредат методите, формите и техниките за нивна примена. Многу слично е и со воспитно-образовните содржини. Тие вообичаено се конкретно и детално наброени во националниот курикулум, но, постои можност во изборот и конечната одлука на непосредните реализатори на воспитно -образовната работа.

Во курикулумот се наведени и задачите и содржините, бидејќи тие едни со други детално се објаснуваат. Некои дидактичари велат дека , не е можно јасно разграничување на овие два поима - задачи и содржини, па зборуваат за *содржан аспект* на целите и *функционален аспект* на целите. Во функционалниот аспект на целите се зборува за разбирањето, употребата на изворите, способноста за интерпретација, употреба, истражување и известување, збогатување на интересите и формирање на ставовите итн. Сите претходни поими според нашите сфаќања може да се наречат задачи на воспитно-образовната работа.

Кога се зборува за содржините и активностите на курикулумот секогаш во преден план треба да се стават **општествените цели** и **индивидуалните цели**.

Општествениот аспект на целите се однесува на содржините од егзистенцијално, општествено-морално и хуманистичко воспитание, но исто така и содржини од научното, уметничкото и технолошкото образование влегуваат во општествениот аспект. *Општествените цели* првенствено се реализираат преку соодветни воспитно-образовни содржини, па можеме да зборуваме за содржини кои имаат општествено-морално воспитание, содржини насочени кон хуманистичката ориентација на воспитанието, содржини од научно и уметничко образование.

Индивидуалниот аспект на целите се однесува на содржини кои пред сè се насочени кон задоволување на биолошките потреби, социјалните и самоактуелизирачки потреби, како и задоволување на когнитивните, афективните и психомоторните интереси. *Индивидуалните цели* се реализираат преку сопствените активности на ученикот кон содржината. Затоа, можеме да зборуваме за когнитивни, психомоторни или социјални активности кои целосно се во функција на остварувањето на индивидуалните цели во воспитно-образовната работа.

3.3.1 Содржини од аспект на воспитните цели

Воспитната компонента е една од најзначајните во системот на образованието. При креирањето на курикулумот особена важност се става на воспитните цели кои во курикулумот можат да се реализираат преку, содржини од егзистенцијален аспект; општествено-морални содржини и содржини со хуманистички карактер.

Содржините од егзистенцијален аспект – овозможуваат ученикот да се запознае со одржувањето и репродукцијата на животот, неговата лична заштита и опстанок. Содржините се реализираат преку активности во кои учениците ги задоволуваат своите биолошки потреби – движење, трчање, престој на свеж воздух во природа, хранење, одржување на лична хигиена, заштита од временски неприлики и сл. Овие активности не само што се значајни за одржување на сопствената егзистенција, тука придонесуваат за успешно задоволување на своите основни човечки потреби во одредени природни и општествени околности.

Содржини со општествено-морален карактер – овие содржини се однесуваат на одредени општествени норми кои ги регулираат односите во општествените групи. Тоа се воспитни содржини кои се однесуваат на хуманите односи меѓу луѓето, помеѓу различните полови, семеен живот и семејните односи и сл. Во овие содржини исто така се врзуваат и активности кои се однесуваат на задоволување на основните социјални потреби:

припадност во одредена група и прифаќањето во неа, поврзување со одреден број блиски особи. Преку партиципацијата во установата со ваквите колективни активности учениците доживуваат одредени општествени норми, стекнуваат навика за одобрување и осуда на групата, наоѓаат начин за сопствено самопотврдување во одредени општествени односи.

Содржини од хуманистички карактер – опфаќаат професионално информирање и ориентирање. Професионално воспитание како воспитание за творечки однос кон работата и човечките потенцијали. За процесот на самоактуелизација е особено важна оваа содржина, притоа ученикот да се почувствува корисен, да ја развива својата сопствена компетентност и вредност, развој на позитивна слика за себе, за максимален развој на своите когнитивни, афективни и психомоторни потенцијали.

3.3.2 Содржини од аспект на образовните цели

Изворите на содржините и активностите преку кои учениците треба да се воспитуваат и образуваат, најчесто се наоѓаат во социо-културните системи како што се: науката, уметноста, системите на симболизацијата и комуникацијата (посебно јазикот), средината каде ученикот живее и други системи кои содржат мисловни и работни техники благодарение на кои ученикот ќе ги развива своите способности и активно ќе се вклучува во општествениот живот. Суштината на овие системи е во тоа што во нив се содржат средствата што му овозможуваат на човекот, да ги регулира своите односи со природата, со другите луѓе, со искуството и да изгради еден нормативен аспект на живеењето ⁴⁵.

Социо-културните системи имаат свои специфичности во процесот на реализацијата на воспитно-образовната работа преку која всушност се осознава светот и положбата на човекот во него. Изворите на содржините

⁴⁵превземено: Барбареев, К. (2007), *Локалниот курикулум во воспитно-образовната работа со деца од подготвителната година*, Магистерски труд, Филозовски факултет, Скопје стр. 55

иако се различни, а некогаш и противречни, не треба да се спротивставуваат, ниту да и се дава предност само на едната од нив.

Образовните содржини се групираат во научни, уметнички и технолошки содржини, преку кои учениците со сопствена активност ги задоволуваат своите интереси.

Научните содржини – сè однесуваат на фактите и генерализациите до кои човекот дошол преку сопственото настојување да ја спознае природата и општествената средина. Тие искуства се систематизирани во природните науки и општествените науки. Целта е учениците да ги совладаат содржините преку лична интелектуална активност, но и со емоционален и практичен ангажман.

Науката како извор на содржините нуди проверени и систематизирани сознанија за природата, општеството и човековото мислење и притоа оперира со *поими* и *категории* со чија помош се артикулира искуството. Предноста на науката е во тоа што се остварува плански и систематски, овозможувајќи поголема сигурност во областа на предвидувањето и владеењето со новото искуство. Принципите и законите кои егзистираат во природата и општеството, на ученикот му овозможуваат откривање на природните и општествените сили што го интересираат, за кои самото тоа не располага со соодветни средства, ниту пак може специфично да ракува со реалноста по пат на примената на здобиените знаења (Марјановиќ: 1971).⁴⁶ Ученикот во раната училишна возраст е лишен од таквиот пристап на сознанијата од страна на науката и тоа се потпира врз сопственото скромно искуство и врз анимистичките, антропоморфистичките, финалистичките и други толкувања што се блиски до неговиот начин на мислење, а кои го расчистуваат патот кон суеверието и мистицизмот, што подоцна тешко се искоренува.

Природните науки се особено важни за ученикот бидејќи изворите на содржините се наоѓаат насекаде околу учениците, во воздухот што го вдишуваат, во водата што ја пијат, во храната што ја јадат, во предметите што

⁴⁶ Ibid.

ги гледаат секојдневно во средината, во нивните домови , во установата. Природните науки можат да се поврзат со различните ситуации и со проблемите што се среќаваат насекаде каде што учениците живеат и се однесуваат на целокупната природа што ги опкружува.

Науката и техниката како извори на содржините и активностите во воспитно-образовната работа, се погодни за остварување на голем број воспитно-образовни задачи, почнувајќи од пренесување на знаењата од различните области и развојот на љубопитноста, па сè до изградувањето на соодветни начини на мислење и ставови според својата природна и општествена средина.

Научните содржини, со кои ученикот се запознава, имаат повеќекратна функција. Тие служат за *задоволување на неговите потреби и интересирања* (му се раскажува она што сака да го дознае и тоа може да избира, на пример „да учиме за нашиот град“, „зошто така се однесуваме“ и сл.); за *подобро разбирање на сопствената средина* (на пример, темите како што се: воздух, вода, храна, животни циклуси и сл.) и како *помош за разрешување на општествените проблеми* (теми како што се: спречување на болестите, снабдување со храна, регулација на топлината и сл.). Од досега изложеното, се наметнува прашањето за начинот на неговото пренесување. Пренесувањето на научните сознанија на ученикот во раната училишна возраст има свои специфичности и ограничувања. Научните сознанија се наоѓаат систематизирани во форма на класификации, закони и дефиниции, со нив не може да се започнува ниту во најелементарен облик, ниту пак од учениците треба да се бара да ги научат. На учениците им е потребен пред сè, едноставен одговор на прашањето *каде, кога и зошто нешто се случува*, со давање примери на слични појави што сугерира на општоста на законитостите што дејствуваат во некои категории на појави.

Brunold посочува дека при објаснувањето на научните сознанија треба да се има предвид опасноста учениците да не ги усвојат поимите што ги содржи науката, само вербално и механички. Проучувањето на практичните

проблеми, дури и кога е во состојба да го развие интелектот, никогаш не ќе може само по себе да доведе до организирано знаење. Денес, во природните науки се препорачува функционалниот метод, со кој се проучуваат органите и составот на суштествата во врска со животот, со проблемите што ги поставува средината и сл., а живите суштества не се набљудуваат како изолирани единки, туку во нивната поврзаност со другите живи суштества.

Пренесувањето на знаењата треба да биде во вид на изолирани фрагменти, ниту одвоено од другите содржини што ги запознаваат учениците, односно од општото искуство кое го стекнуваат. Тие треба да се поврзуваат поаѓајќи од она што на ученикот психички и физички му е поблиску, што имало можности да го доживее во сопствената средина. Така со еден ваков пристап, на ученикот му се проширува и продлабочува радиусот на сознанијата во вид на концентрични кругови, паралелно со детскиот видеокруг, од родителскиот дом и установата, преку местото во кое живее и татковината, кон сè поопштите содржини и нивоа. При изборот на научните содржини, предност им се дава на оние што можат да ги задоволуваат егзистенцијалните, посебно психолошките потреби на детето и кои ги подржуваат и продлабочуваат неговите интересирања за светот околу себе.

Уметничките содржини – ги опфаќаат вредните книжевни дела, сценски, филмски, музички, игровни и разни ликовни остварувања, но и совладување со јазикот на поедини уметности. Со вклучување на ученикот во одредена активност, цел е тој да стекне знаења за говорниот и пишан јазик кој има посебно значење во човековата комуникација. Станува збор за емоционална вклученост на ученикот, но и интелектуалната и моторна активност.

Уметноста како извор на содржините иако, како и науката се занимава со светот на мислите и чувствата и односот спрема тој свет, тој однос кај уметноста пред се е емотивен, што условува стварноста да се доживува во слики, целосно и субјективно, прекршено низ личноста на уметникот.

Уметноста е поврзана со фантазијата и е значаен услов за зачувување на човековата суштина, зашто занемарувањето на уметноста води кон сè

подлабок варваризам и отуѓување⁴⁷. Според Рид (Read) „уметноста треба да биде главна основа на воспитанието“. Ниеден друг предмет не е во состојба да му обезбеди на ученикот да развие свест во која сликата и поимот, сензацијата и мислата се заемно поврзани и обединети. Значењето на уметничките содржини имаат посебна вредност за развојот на детската фантазија, затоа естетската култура во воспитно-образовниот процес да има своја основа и неопходна потреба.

Целта на воспитанието, како и на уметноста треба да биде зачувување на органската севкупност на човекот и на неговите ментални способности.

Искусствата од воспитно-образовните институции докажуваат дека уметноста, покрај тоа што е корисна сама за себе, во состојба е да го подобри успехот во низа други воспитно-образовни подрачја. Воспитно-образовната работа преку уметноста добива посебно значење, токму поради начинот на кој ученикот си го претставува светот и како го доживува. Рид (Read) вели дека, уметноста ја репрезентира стварноста, а науката го објаснува и предлага естетскиот принцип да влезе во математиката и историјата, значи во науката воопшто, а над сè да ги обедини социјалните и практичните видови на животот во установата. Суштината е убавината и корисноста да не се сфатат одвоено.

Фантазијата лежи во основата на интелектуалното воспиатние и се развива преку имитативни игри, бајки, приказни и песни. Фантазијата е услов за развој на креативноста. Учениците ќе фантазираат сè додека впечатоците што ги примаат не ја загубат подвижноста и флуидноста што се неопходни за независно креативно мислење и не ја сочуваат спонтаноста и искреноста во сообраќајот со светот и во изразувањето на својата личност, што може да се постигне првенствено преку содржините и средствата карактеристични за уметноста.

Технолошките содржини – ставаат акцент на процесите кои овозможуваат преработка на природата за потребите на луѓето, бидејќи

⁴⁷Read, H. (1971), *Umjetnost I otuđenje*, Mladost, Zagreb., стр.70

природата не им е дадена на луѓето во дефинитивен и траен облик или пак во нивна сопственост. Тука влегуваат содржини од општо-техничкото образование, исхраната, стручното образование за одредено занимање кое поединецот ќе го извршува внатре во општеството.

Интересите и способностите на еден ученик ќе бидат воспоставени, искуствата спрема учењето понатаму ќе бидат основата за стекнување на нови знаења и нови планирања. Содржините и активностите мора да бидат флексибилни и развојно-соодветни за потребите на учениците. Курикулумот мора да ја земе во предвид потребата на секој ученик за разликите. Создавањето на позитивна и значајна интеракција е појдовната точка за прифаќање на содржините и активностите.

Улогата на воспитувачот односно наставникот е да го подржува ученикот во учењето се до оној момент додека тоа не успее само да го постигне следниот чекор. Во теоријата на Bruner⁴⁸ овој процес се опишува – како скеле на детското учење⁴⁹.

3.4. ПРИМЕНА НА ЛОКАЛНИОТ КУРИКУЛУМ

Ако ги разгледаме искуствата на голем број земји во светот во креирањето и имплементацијата на локалниот курикулум, можеме да заклучиме дека успешно го спроведуваат локалниот курикулум. Сите воспитно-образовни системи кои имплементираат локален курикулум во практиката имаат висок степен на успешна децентрализација на воспитно-образовниот систем и не само на образованието, тука и на сите сегменти во општеството.

Во државата **Квинсленд** (Queensland), Австралија, формирана е посебна организација (Queensland Environmentally Sustainable School) чија

⁴⁸Вилотијевиќ, М. (1999), *Дидактика*, научна књига, Учитељски факултет, Београд., стр.18

⁴⁹Bruner прави аналогија со скеле кое се користи околу зграда се додека таа се гради. Кога зградата конечно ќе биде завршена скелето се отклонува и зградата може да стои самостојно. Слично воспитувачот и наставникот треба да го подржува детето околу учењето се додека не успее само независно да учи во тој степен на развој.

мисија е – да се вгради средината во курикулумот.⁵⁰ Процес на учење е направен по мерка на локалната средина и е концентриран на оние теми од воспитно-образовните подрачја во кои средината игра значајна улога. Стратегијата доведува до позитивни резултати во воспитно-образовниот процес. Ресурсите кои можат да се пронајдат во локалната заедница се вградуваат во курикулумот за реализација. Партнер во оваа важна задача е (QESSI) **Министерството за локална средина**. Планираната програма се вградува како додаток на националниот курикулум, а во локалниот курикулум се вградува сè она што се наоѓа под отворено небо и локалната средина. Програмата всушност се вика **OUTDOOR AND ENVIRONMENTAL EDUCATION CENTRES (O&EEC)** (отворена врата и средината центар на едукацијата).⁵¹ Тимот кој што работи на креирање на курикулумот мора да поведе сметка и на прашањето за примената на локалниот курикулум, за методите кои ќе се користат и начините на неговата реализација. На пример, Q&EEC, посочува дека локалната средина отвара можност наставните содржини да се реализираат во

- шумите во локалната средина;
- плажите;
- природните води во средината ;
- општествените и стопанските капацитети;
- историските знаменитости и тн.

Спроведувајќи специјални стратегии за учење во локалната средина и тоа:

- преку изучување на археологијата и традицијата;
- преку изучување на уметноста во средината – карпи, ископини, наоѓалишта;
- преку посети на стопанските капацитети;
- преку настава изведена во културно-историските и општествени институции;

⁵⁰www.curriculum.edu.au/eg/summer2005/article3.

⁵¹Education.qld.gov.au/schools/environmental/outdoor/

- преку инвестирање во средината;
- преку изготвување на различни портфолија и проекти за културните, историските, стопанските и општествените богатства на локалната средина;
- преку учество во училишни натпревари организирани на локално ниво.

Ваквите теми доколку успешно се вклопат во курикулумот ја стимулираат самосвеста и моќта за расудување на учениците, како и нивниот личен развој, тие имаат за функција да ги зголемат интересите на учениците и наставниците, нивните погледи на светот, да ги откријат нивните способности, да го развијат и изградат тимскиот дух и вештините за водење преку духот на соработка и почит, подобрувајќи ги и развивајќи ги социјалните, емоционалните, физичките и интелектуалните вештини, самопочитта и интерперсоналната интеракција. Наставниците можат да ги развијат нивните вештини и знаења преку кооперативното планирање и **outdoor education** (отворена врата).

Наставниците имаат за задача да ги охрабруваат учениците да продолжат во реализацијата на нивните активности, преку распоредот за реализација кој е поврзан со средината каде се реализира знаењето. Наставниците се фокусираат на она што е важно за развојот на ученикот, на неговиот индивидуален, социјален и културен развој. На пример, во фокусот на курикулумот може да се сретнат следните теми:⁵²

- различната природна и општествена средина која ги опкружува;
- средини во кои се среќаваат живи и неживи работи;
- луѓе и места кои носат во себе бројни позитивни примери;
- промените во локалната средина со текот на времето;

⁵²Адаптирано на Наставниот план и програма за воспитно-образовното подрачје „Запознавање на околината“ (2007), Биро за развој на образованието во Р Македонија, Скопје.

- технологијата и алатките за живот;
- почитување и одговорност кон средината;
- развивање на чувството на љубопитност кон сопствената средина, а со тоа и кон другите средини;
- благодарност кон убавините на својата околина.

Наставниците ги ангажираат учениците водени од ниво на заинтересираност на учениците и процесот на учење. На пример, тие можат да ги активираат учениците преку: истражување на природната и општествена средина; истражување во доменот на природните и индустриски материјали и извори; набљудување на живата и нежива природа и рефлексивната од тие набљудувања; набљудување и разговор за природните феномени; разговор за карактеристиките на средината во минатото, сегашноста и иднината; набљудување и давање заклучок за причините и ефектите, предскажувања и хипотези; разни експериментирања кои се на ниво на возраста на учениците, дизајнирање, моделирање и конструирање; колекција, класификација, анализа и дискусија на информациите; истражувања на извори со повеќекратна употреба; рефлексивната од естетските слики итн.

Воспитно-образовниот систем во Источна и Југоисточна Азија има висок дострел на модели на курикулуми. Тие имаат усвоено една рамка сè со цел за подобро и поефективно разбирање на процесот на политиката на курикулумот. Иако, со децентрализацијата се јавуваат разлики на различни нивоа, најголем број земји имаат спроведено целосна децентрализација во нивниот воспитно-образовен систем.⁵³ На пример, во **Кина** одговорностите се поделени на секое ниво посебно и тоа на национално ниво, од каде всушност се реализира националниот курикулум и на локално и училишно ниво. Министерството за образование е одговорно за она што претставува

⁵³Asian Development Bank (2001), Education and National development in Asia: trends, issues, policies and strategies.

национален стандард, зема активно учество во креирањето на курикулумот, дава упатства за учебниците и литературата, но голем дел од процесот го менаџира и на локално ниво. Од локалните авторитети се очекува да ја координираат имплементацијата и реализацијата на курикулумот.

Во Индонезија, многу прецизно се опишува улогата на централната (државната) канцеларија за подготовка и реализација на националниот курикулум и улогата на локалните канцеларии кои всушност треба да ги вградат локалните потреби во рамката на националниот курикулум, тие треба да дадат толку добар резултат сè со цел преку локалните содржини да се реализираат целите во воспитно-образовниот процес. Притоа постои висок степен на флексибилност на учителите при реализацијата и на националниот и на локалниот курикулум.

Во Монголија, Министерството за наука, технологија, образование и култура е одговорно за развивањето и одобрувањето на националните стандарди во курикулумот. Локалните авторитети ја координираат имплементацијата на националните стандарди, но исто така имаат задача, да го развиваат, креираат и одобруваат локалниот курикулум кој треба да биде во насока и во духот со националните стандарди и курикулумот.

Училиштето го креира и одобрува училишниот курикулум кој мора да биде во линија и сообразност со националниот и локалниот курикулум, земајќи ги во предвид, барањата и желбите на учениците, капацитетот на училиштето, имплементацијата и евалуацијата и ги поставува нормите и начините за негова примена.

Во Јапонија постои единствен курикулум – националниот курикулум кој има високи стандарди и кој мора да се почитува. Со последните реформи направени во 2002 год, единствено се намалени содржините за учење и петиот ден во неделата се посветува на практични активности, кои се дел од примената и реализацијата на курикулумот.

Во **Малезија,** националниот курикулум се имплементира со децентрализиран модел. Во оваа земја кога се прават промени во курикулумите земаат учество – експерти од државата, се формира посебен

Одбор за курикулумот - **високо тело** за носење одлуки од организациски аспект, засновање на работни одбори, **одбор за имплементација** на курикулумот во училиштето. Сите овие тела се подржани од посебен одбор за техничко работење, кој всушност ја координира и осигурува реформата која треба да се спроведе од секој аспект. Колективноста и партиципирањето во носењето одлуки во Малезија претставува сила, која е пресудна во креирањето на курикулумот, кој треба да задоволува стандарди, барања и потреби на државата, локалната заедница и учениците.

Многу важно е да се напомене дека креирањето на курикулумот и неговата примена треба да биде најцврстиот столб околу кој ќе се одвива процесот на комуникација.

Во Македонија креирањето на локалниот курикулум е на локално ниво, а неговата примена и реализација е оставена на креативноста на наставниот кадар, во соработка со педагозите, родителите и директорите на училиштата. Запознавањето со локалната средина има значајна улога во развојот на ученикот, затоа наставниците се трудат преку точно дефинирани, спонтани, слободни, насочени, животните и практичните активности, да им овозможат на учениците да стекнат непосредни претстави, поими и знаења за животот во својата средина.

Една од најзначајните активности кои се применуваат во реализацијата и примената на локалниот курикулум, а зема учество и како дел од другите активности е играта.

Играта претставува примарна детска активност. Преку играта, ученикот го осознава светот и околината, се здобива со поими и претстави за предметите и појавите околу себе, за односите меѓу луѓето, стекнува знаења, искуства итн.

Играта е фундаментален медиум, преку кој учениците учат и е центар на ефективниот курикулум. Играта е природна активност преку која учениците стекнуваат знаење за светот околу нив.

Играта го олеснува развојот на учениците и има непроценливо значење за иницијативноста, промовирање и подржување на учењето во курикулумот за раната училишна возраст.⁵⁴

Играта е значајна активност за секоја возраст. Како што учениците ги допираат, вкусуваат и мирисаат предметите, така тие го развиваат индивидуалното знаење за предметите околу нив. Никаква количина на знаење или инструкции, не можат да го заменат искуството добиено при манипулацијата со предметите. Играта им овозможува на учениците да го почувствуваат и научат светот во кој живеат. Играта им помага да го научат и развијат своето тело, да откријат нови личности и да развијат интерперсонални односи, да ги сватат улогите во семејството и да откријат нови модели и начини на функционирање.

Играта е од витално значење за примената на курикулумот, а истражувањата откриле поврзаност помеѓу играта и голем број на психолошки функции, вклучувајќи ги:

- креативноста;
- способноста за надминување на проблеми;
- способност за надминување на ситуации на напнатост и вознемиреност;
- стекнување на нови знаења;
- способност за користење алат и други помошни средства;
- развој на говорот.

Наставникот може да го искористи овој весел и разигран начин за да ги поткрепи научените вештини, да открие нови комбинации и да ги задржи учениците подолго во некоја активност.

Играта е составен и неопходен дел на курикулумот. Основните вештини по математика, култура на говор, ликовната и музичката уметност,

⁵⁴Moyles, J.(1989). The Role and Status of play in Early Childhood Education. Open University Press, Buckingham.

запознавање на околината, општество, учениците можат да ги учат низ игра. Играта има вродена мотивација. Секоја активност, повеќе или помалку може да биде игра, зависно од комбинацијата на овие елементи и нивната манифестација⁵⁵. Низ играта, учениците го ослободуваат немирот што го чувствуваат поради некоја ситуација од секојдневните активности.

Според претставниците на психоаналитичката теорија, учениковата игра претставува човечка способност да се совлада одредена ситуација со создавање на нов и сопствен модел, да ја научи и потчини реалноста со експериментирање и игра, но сè тоа на еден детски начин.

Пијаже, играта ја поврзува со учениковиот интелектуален развој. Развојот се достигнува со процесот на асимилација и прилагодување.⁵⁶ При процесот на асимилација, учениците ја забележуваат својата надворешна средина и прибраните информации ги вклопуваат во својот достигнат когнитивен степен на функционирање.

⁵⁵Krasnor, Linda-Rose & Pepler, D. (1983) *The Development and Treatment of Childhood Aggression*; www.questia.com/library/book

⁵⁶Piaget, J. (1974), *To understand is to invent, The future of education*, Grossman, New York

4. РЕЛЕВАНТНИ ИСТРАЖУВАЊА НА ПРОБЛЕМОТ

Анализата на релевантните истражувања за потребите на локалниот курикулум во воспитно-образовната работа со учениците од училишна возраст ни покажува дека, голем број земји многу одамна ја согледале потребата од еден ваков значаен документ.

Истражувањата што се правени укажуваат на потребата да се проучува локалната средина и добро да се познаваат специфичностите и можностите, таа да биде активно вклучена во севкупната работа на училиштето, од многубројните акциони истражувања првени на таа тема би споменале само неколку.

Во трудот на Gretha Wikgren⁵⁷ „како да се креира локален курикулум“ се заклучува дека локалниот курикулум е базата на стекнувањето на вештините и знаењето кај учениците. Се вели дека креирањето на локалниот курикулум е *документ за иднината* (**document for the future**⁵⁸). Со него се гради еден процес каде што учењето е во акција. Една од целите е курикулумот да создава еден стил на „живеење“, и да обезбеди да се вклучат сите важни локални субјекти на директен или индиректен начин во креирањето и примената на локалниот курикулум.

Во проектот се вклучени внатрешни и надворешни членови. Внатрешни членови се сметаат луѓето од градскиот совет кои што се инволвирани во примената на курикулумот, а надворешни се стручни лица, професори, колегиум од Универзитетот во Lule и студенти кои земаат учество во креирањето и примената на локалниот курикулум.

Резултатите од истражувањето што го спровеле покажале дека испитаниците (наставници, воспитувачи, педагози, раководители) успеале да издвојат повеќе од 600 содржини кои можат да се вградат во 7 тематски целини, и тоа:

⁵⁷ Wikgren, G. (2002). *How can you create a local curriculum through an approach of action research?*, Symposium I Luleå 20-21 november 2002, Department of Teacher Education

⁵⁸Ibid

1. учениците и децата да бидат во центарот;
2. учење од секојдневниот живот;
3. работа во средината;
4. како да се стекнат постојани навики;
5. стекнување на одгорност;
6. флексибилна организација;
7. изненадувања.

Резултатите се презентирани и на локалните власти, авторитети, на кои им било дури дозволено доколку сакаат да реагираат или да дадат свој придонес. Проектот е прифатен од локалната средина.

Во своето истражувањето, **Sarah E. Wither**⁵⁹ за „развојот на локалниот курикулум“ вели: „Развојот на локалниот курикулум го почитува духот на воспитно-образовната работа во локалната средина. Средината го охрабрува креирањето на локалниот курикулум, бидејќи секое место има свои уникатни проблеми, предмети и места (средина) за учење. Наставниците мора да ги креираат нивните сопствени активности во средината каде учениците живеат и учат со цел успешно да го примениме локалниот курикулум, а во локалниот курикулум да бидат дадени најважните форми за имплементација и развој на суштинските термини во одделението...“

Што се однесува за нашата држава, не се правени истражувања за примена на локалниот курикулум во училишната возраст. Креирањето на добар локален курикулум не значи и негова успешна примена. За да биде успешен, потребно е да се применат најсоодветните методи, форми и средства за негова реализација во зависност од наставните содржини кои се изучуваат.

Сепак, во нашата земја направена е анализа на работата на основните училишта во Скопје. Поконкретно, станува збор за согледувања кои се

⁵⁹Wither, E.Sarah (2001). *Local curriculum development*, University of Denver, AERA Convention Seattle Washington.

однесуваат на соработката што ја остваруваат основните училишта со општествената средина т.е со локалната средина. Истражувањето е реализирано од **проф. Владо Тимовски**, во 2003 година и тоа во триесет основни училишта.⁶⁰ Тој издвојат три правци на соработка со локалната средина. Нивната активност е насочена кон:

1. соработка со родителите;
2. соработка со воспитно-образовните институции;
3. јавна и културна дејност.
- 4.

Од анализата на програмите, се констатира дека соработката со локалната средина е составен дел на програмската структура. Меѓутоа, во поглед на програмирањето на соработката, кај поголемиот број училишта, се забележува општ приод, кој што е резултат на недоволното познавање на специфичностите на локалната средина и пошироката средина. Постои несоодветен пристап во изборот на содржините и присутна е униформноста во програмирањето.

Во својот магистерски труд „Локалниот курикулум во воспитно-образовната работа со децата од подготвителната година” **Кирил Барбареев**, посочил на начинот на креирање на локалниот курикулум и воспитно-образовните содржините кои треба да бидат опфатени во него⁶¹. Барбареев преставил дел од можни решенија и препораки за креирање на локалниот курикулум и посочил на :

1. развој и поддршка на локален курикулум во кој ќе се изучуваат содржини со етнокултурен карактер, негување на традиции, локални обичаи, карактеристики, локален говор итн;

⁶⁰Тимовски, В (2004). *Педагошка практика*, година 2, бр.1, Педагошки факултет, „Св.Климент Охридски“ Скопје., . Барбареев, К,(2007) Магистерски труд, Филозовски факултет, Скопје, стр.84

⁶¹Барбареев, К. (2007), *Локалниот курикулум во воспитно-образовната работа со децата од подготвителната година*, Магистерски труд, Скопје, стр.136

2. создавање на услови за висок степен на соработка, грижа и поддршка на сите фактори во локалната заедница;

3. Во рамките на дефинираниот национален курикулум, кој треба да изнесува 75% од вкупниот обем и локалниот курикулум со 25% од вкупниот обем, треба да се остварува автономноста и иницијативноста на училиштата и локалните заедници. Со тоа, се предвидува да се создадат услови за подинамичен процес на перманентен и систематски преглед на курикулумот и негова верификација, како и можноста за навремени интервенции во сферата на неговото дизајнирање и адаптирање на новонастанатите промени.

Овие истражувања ни овозможуваат да ги разбереме основните одлики на локалниот курикулум, нејзините содржини и начинот на формирање на наставните содржини, кои беа основа за нашето истражување. Голем број на факти и податоци се искористија во реализацијата на магистерскиот труд „Локалниот курикулум во основното образование”.

II –дел

МЕТОДОЛОГИЈА НА ИСТРАЖУВАЊЕТО

1.ПРЕДМЕТ НА ИСТРАЖУВАЊЕТО:

Локалната средина има големо влијание врз развојот на детската личност, затоа потребно е да се посвети внимание на запознавањето на учениците со локалната средина и тие знаења да се применат во нивниот развој. Локалниот курикулум ги содржи сите значајни аспекти на локалната средина кои можат да се имплементираат во наставниот процес и да овозможат правилен детски развој.

Предмет на истражувањето е локалниот курикулум во основното образование .(задржувајќи се на неговата примена, во првиот образовен циклус на основното образование)

2.ЦЕЛ НА ИСТРАЖУВАЊЕТО:

Целта на истражувањето произлегува од предметот на истражување.

Цел на истражувањето е:

-да се испита примената на локалниот курикулум во воспитно-образовниот процес во основното образование, во однос на содржините, начините и степенот на реализација.

3. ЗАДАЧИ НА ИСТРАЖУВАЊЕТО:

За реализација на целта на истражувањето поставени се следниве задачи:

1. Да се испитаат ставовите на претставниците на Секторот за образование во општините за поддршката која им ја даваат на училиштата во реализацијата на локалниот курикулум.
2. Да се испитаат ставовите на директорите на училиштата, во однос на активностите, методите, формите, средствата и техниките кои се користат за примена на локалниот курикулум.

3. Да се испитаат ставовите на директорите во однос на успешноста на локалниот курикулум.
4. Да се испитаат ставовите на педагозите за активностите, методите, формите, средствата и техниките кои се користат во примената на локалниот курикулум.
5. Да се испитаат ставовите на педагозите во однос на степенот на реализација на локалниот курикулум во основното образование.
6. Да се испитаат ставовите на директорите и педагозите за соработката на училиштето со другите училишта во општините.
7. Да се испитаат ставовите на наставниците во однос на активностите, методите, формите, техниките и средствата кои ги применуваат за успешна реализација и примена на локалниот курикулум.
8. Да се испитаат ставовите на наставниците во однос на успешната примена на локалниот курикулум
9. Да се добие сознание за предзнаење на учениците за локалната средина.
10. Да се испитаат учениците за нивните размислувања во однос на активностите, средствата, методите и формите на наставна работа кои се применуваат за реализација и примена на локалниот курикулум.
11. Да се испитаат родителите за нивните ставови во однос на успешната примена на локалниот курикулум во училиштето.
12. Да се испитаат ставовите на родителите за активностите, средствата, методите, формите и техниките кои се применуваат во училиштата, за реализацијата и примената на локалниот курикулум.
13. Да се направи анализа на Наставната програма по воспитно-образовното подрачје „Запознавање со околината” во првиот образовен циклус на основното образование.

5. ХИПОТЕЗИ:

Во согласност со целите на истражувањето формиравме две општи хипотези и неколку посебни хипотези кои соодветствуваат со задачите на истражувањето.

4.1 Општа(генерална) хипотеза :

1. Се претпоставува дека во воспитно-образовната работа во основното образование се применуваат соодветни начини(активности, методи, форми на наставна работа, техники и средства) за реализација на локалниот курикулум.
2. Се претпоставува дека локалниот курикулум е целосно применет во првиот образовен циклус на основното образование.

4.2 Посебни(поединачни)хипотези :

1. Општините ги подржуваат училиштата во реализацијата и примената на локалниот курикулум.
2. Кај директорите доминира позитивниот став за примената на соодветни активностите, методите, формите на наставна работа, техниките и средствата во реализацијата и примената на локалниот курикулум.
3. Директорите оценуваат дека локалниот курикулум е целосно применет во првиот образовен циклус на основното образование.
4. Кај педагозите доминира позитивен став за активностите, методите, формите и средствата кои се применуваат во реализацијата и примената на локалниот курикулум.
5. Педагозите оценуваат дека локалниот курикулум е целосно применет во првиот образовен циклус на основното образование.
6. Директорите и педагозите имаат позитивен став за соработката на училиштето со другите училишта во општината.
7. Кај наставниците доминира позитивен став во однос на организирањето и примената на активности, методи, форми на наставна работа и средства во реализацијата и примената на локалниот курикулум.
8. Наставниците се изјаснија дека локалниот курикулум е целосно применет во првиот образовен циклус на основното образование.
9. Учениците поседуваат големо предзнаење за својата локална средина, со кое се здобиле во рамките на своите семејства или некои воннаставни активности.

10. Учениците покажуваат позитивен став за активностите, методите, формите на наставна работа, техниките и средствата што училиштето ги применува во реализацијата и примената на локалниот курикулум.

11. Кај родителите доминира позитивен став за активностите, за методите, техниките и средствата кои се применуваат во училиштата, за реализацијата и примената на локалниот курикулум.

12. Родителите оценуваат дека локалниот курикулум е целосно применет во првиот образовен циклус на основното образование.

13. Училиштата работаат во согласност со Наставната програма по воспитно-образовното подрачје „Запознавање на околината“ од првиот образовен циклус на основното образование, во примената на локалниот курикулум.

5.ВАРИЈАБЛИ:

а) независни варијабли: стручната оспособеност на наставниот кадар за примена на локалниот курикулум, отвореноста на општинските ресори за соработка со основните училишта, условите за примена на локалниот курикулум.

б) зависни варијабли: ставовите на директорите за примена на локалниот курикулум во нивните училишта, ставовите на родителите, педагозите, наставниците, заинтересираноста на учениците на наставните содржини од локалниот курикулум итн.

6. МЕТОДИ, ТЕХНИКИ И ИНСТРУМЕНТИ НА ИСТРАЖУВАЊЕТО

6.1 Методи на истражување:

Во истражувањето беа применети следниве методи на истражување:

- **дескриптивниот метод** за испитување на постојаната состојба
- **каузалниот метод** за утврдување на потребите од креирањето на локалниот курикулум.
- **квалитативниот метод** за утврдување на квалитетот на примента на локалниот курикулум и
- **квантитативниот метод** за утврдување на степенот на реализација на локалниот курикулум.

6.2 Техники на истражување:

За потребите на нашето истражување беа применети следниве техники на истражување кои соодветствуваат на поставените задачи:

1. Анкетирање

Анкетирањето беше спроведено со наставниците од основните училишта, учениците и нивните родители.

2. Интервју

Интервјуто беше применето за интервјуирање на преставниците на Секторот за образование во општините, директорите и педагозите околу организирањето на активностите и примената на најразлични методи, техники и средства во реализацијата и примената на локалниот курикулум и нивните ставови за успешната примена на локалниот курикулум.

3. Анализа на педагошка документација

Анализа на педагошка документација применивме за анализа на Наставната програма на воспитно-образовното подрачје „Запознавање на околината” во првиот образовен циклус на основното образование.

6.3 Инструменти за истражување:

1. Евиденционен лист

Со евиденциониот лист направивме анализа на содржините од Наставната програма за воспитно-образовното подрачје „Запознавање на околината” во првиот циклус на основното образование, се со цел да се анализираат целите, примерите на активности и очекуваните резултатите од тие активности кои ги нуди програмата. Евидентниот лист ни послужи да ги анализираме аспектите од програмата кои се во склоп на нашата тема на истражување преку анализирање на воспитно-образовното подрачје „Запознавање на околината”, кое е тесно поврзано со наставните теми кои треба да се обработуваат во локалниот курикулум.

2. Протокол за слободно интервјуирање

Протоколот за интервјуирање го користевме за интервјуирање на претставниците на Секторот за образование при општините, директорите и педагозите во основните училишта, за да се испитаат ставовите, мислењата за креирањето и примена на локалниот курикулум во основното образование. Во примената на протоколот за слободно интервјуирање се послуживме со потсетник за водење на разговор кој содржи збир на неколку теми значајни за нашето истражување и техничкото средство-диктафон за забележување на одговорите на нашите испитаници.

3. Анкетен лист

Анкетен лист и прашалник применивме за анкетање на наставниците, учениците и родителите. Анкетниот лист се состоеше од основни податоци за испитаниците и прашања, за да ги дознаеме ставовите и мислењата на наставниците, учениците и родителите за активностите кои се применуваат за реализација и примена на локалниот курикулум и прашалник за ученици за да добиеме сознание за предзнаењата на учениците за нивната локална средина. Тие беа составен од систем на прашања од затворен тип.

7. ПРИМЕРОК НА ИСТРАЖУВАЊЕ:

Водени од специфичноста на темата на истражување, која бара детално разгледување на проблемот се одлучивме да примениме: **намерен примерок**, кој опфаќа основни училишта од 4 града во Република Македонија, со цел подетално и порелевантно да се истражи примената на локалниот курикулум во првиот образовен циклус на основното образование.

Примерокот е намерен и заради можноста за присуство во таа локална средина, можноста за согледување на работата во основните училишта, заради одличната соработка и комуникација со локалните власти и добрата соработка со тимовите на директори, педагози и наставници, но и заради економичноста во истражувањето.

Структурата на примерокот на истражувањето е претставена со табела бр.1 и табела бр.2

Табела бр.1

Испитаници	ВКУПНО
Претставници на Секторот образование при општините	4
Директори	10
Педагози	7
Наставници	100
Родители	150
Ученици	270
ВКУПНО	541

Табела бр.2

Општини	Основни училишта	Број на испитаници
Кратово	1	58
Пробиштип	1	57
Битола	1	58
Скопје	7	368

Табела бр.1,2 Структура на примерокот за истражување

Примерокот го сочинува и Наставната програма за воспитно-образовното подрачје „Запознавање со околината” во првиот образовен циклус на основното образование, издадена од Бирото за развој на образованието во Република Македонија во 2007 година.

8.СТАТИСТИЧКА ОБРАБОТКА НА ПОДАТОЦИТЕ

Изборот на статистичката постапка во истражувањето беше направен врз основа на целта и задачите на истражувањето, како и техниките, со кои беа прибрани податоците за одделните карактеристики на предметот на истражувањето.

Во статистичката обработка на податоците беше применета **квантитативна анализа** за обработка на податоците од анкетните листови и контролните листи, преку примена на процент p :

$$p=100*i/K$$

p -процент

i -процентен износ

K -основна вредност

и **квалитативна анализа и интерпретација на податоците** (обработка на податоците добиени со анкетниот лист, прашалникот, анализата на содржини, интервју и контролната листа)

9.ОРГАНИЗАЦИЈА И ТЕК НА ИСТРАЖУВАЊЕТО

Истражувањето се одвиваше во месец април, 2011год (град Битола); мај, 2011год (град Кратово, Пробиштип) и септември, 2011 година (град Скопје-Општина Кисела Вода). Во истражувањето беа применети сите расположливи технички средства, а од голема помош беа и соработниците од локалните средини. Училиштата и педагошко-просветните работници дадоа голем придонес за успешна реализација на истражувањето беа отворени за соработка и ги споделија со нас своите искуства.

III-дел

ИНТЕРПРЕТАЦИЈА НА РЕЗУЛТАТИТЕ ОД ИСТРАЖУВАЊЕТО

Во ова истражување се водевме од потребите на локалната самоуправа на општините, воспитно-образовниот процес да го насочат кон локалната средина и да го подобрат образованието. Поради тоа се одлучивме оваа магистерска тема да биде локалниот курикулум во основното образование, задржувајќи се на неговата примена, кој е еден од основните алки во денешното современо образование, бидејќи само личност што добро ја познава својата историја, култура и националното богатство на својата локална средина е личност која ќе биде успешен граѓанин и ќе помогне во нејзиниот општествен развој и афирмирање во светот.

На самиот почеток на истражувањето е увидена комплексноста, па затоа во истражувањето се применети повеќе методи и техники кои помогнаа да се истражи во секој нејзин значаен дел.

При истражувањето направивме компарација за примената на локалниот курикулум во неколку градови во државата, со цел да се увиди ангажираноста на просветните работници (директорите, педагозите и наставници) и родителите во реализацијата на локалниот курикулум, заинтересираноста на учениците за запознавање на својата локална средина и отвореноста на општините за соработка во реализацијата и примената на локалниот курикулум. (таб. бр.3)

Град	Претстав. на Сектор.за образование во општин.	Директор	Педагози	Родители	Наставници	Ученици
Кратово	1	1	1	15	10	30
Пробиштип	1	1	/	15	10	30
Битола	1	1	1	15	10	30
Скопје	1	7	5	105	70	180
Вкупно	4	10	7	150	100	270

Табела бр.3 Број на испитаници кои беа опфатени со истражувањето

Во истражувањето направивме интервју со: претставници на Секторот за образование во општините, директорите и педагозите на училиштата во тие градови, а потоа ги анкетиравме наставниците, родителите и учениците, при што се доби одговор на голем број прашања.

Во истражувањето ги опфативме следниве аспекти: каква е соработката помеѓу субјектите во примената на локалниот курикулум, какви активности се превземаат на ниво на училиштата во општините, каква е степенот на реализација на тие активности. Потоа истраживме кои активности ги превземаат училиштата за запознавање на учениците со локалната средина, кои методи и форми на наставна работа се користат за успешна реализација на локалниот курикулум, каква е нивната соработка со локалните власти, родителите и стручните помошници во реализацијата на активностите, каква е соработката со другите училишта во општината и степенот на реализација на тие активности. Ги анкетиравме наставниците за нивната вклученост во креирањето и примената на локалниот курикулум, каква е нивната улога во тие активности, кои активности се организираат за негова реализација, кои содржини се применети во наставната работа од локалниот курикулум, за заинтересираноста на учениците за тие активности и каков е нивниот став за степенот на реализација на локалниот курикулум.

За потребите на истражувањето ги анкетиравме родителите за нивната соработка со училиштата, за нивната ангажираност во запознавање на учениците со локалната средина, за активностите во кои земале учество, за нивната отвореност за соработка со наставниците во реализацијата на локалниот курикулум и на крај ги анкетиравме учениците за нивната заинтересираност за активностите организирани за остварување на локалниот курикулум, за нивните предзнаења, на нивните ново добиени знаења, за наставните содржини кои ги изучуваат во своите училишта од локалниот курикулум, за методите кои наставникот ги превзема за реализација на локалниот курикулум и нивните размислувања за примена на локалниот курикулум итн.

За потребите на истражувањето, а со цел подобро да ја воочиме примената на локалниот курикулум и реализацијата на содржини направивме анализа на наставните содржини од воспитно-образовното подрачје

„Запознавање на околината” кои се опфатени или би можеле да се опфатат во локалниот курикулум.

1. АНАЛИЗА НА СОДРЖИНИТЕ НА ВОСПИТНО-ОБРАЗОВНИТЕ ПОДРАЧЈА КОИ СЕ ДЕЛ ОД ЛОКАЛНИОТ КУРИКУЛУМ

Сите активности кои се остваруваат во воспитно-образовниот процес, се прецизно одредени со Наставната програма, која е изготвена од Бирото за развој на образованието на Р Македонија, во 2007 година. Но, новите тенденции, научно-стручните сознанија, ја наметнаа потребата за промена на програмата, надоградување и усовршување на застарените цели и задачи.

Програма би требало да преставува „национален документ“⁶² усогласен со современите општествено-демократски и плурални движења, со Уставот на Република Македонија и со Декларацијата и конвенцијата за правата на децата⁶³ и да се „заснова на согледувањата добиени од анализата на предходните програмски документи, научно-стручни сознанија за интелектуално сознајните и менталните потенцијали на детето, позитивните ефекти од реализацијата на проектите „Чекор по чекор,“ и „Активна настава-интерактивно учење,“ и проектите „Граѓанско образованиежж ; „Приоди кон визуелното размислувањежж и „ Европска мрежа на училишта кои го унапредуваат здравјето“⁶⁴

Во програмата, посебен акцент се става на: *улогата на наставникот, просторните и временски можности на училиштето за реализација на активностите, соработката со родителите и сите субјекти во воспитно-образовниот процес, како и на моралното, социјалното, емоционалното и здравствено то воспитување.*⁶⁵

⁶² Национална програма за развој на образованието (2005), Биро за развој на образованието, Скопје, стр.7

⁶³ ОСНОВИ на програмата за воспитно-образовната работа во подготвителната година (2005.), Биро за развој на образованието, Скопје, стр.7

⁶⁴ ОСНОВИ на програмата за воспитно-образовната работа во подготвителната година (2005.), Биро за развој на образованието, Скопје, стр.7

⁶⁵ Ibid стр.7

Наша цел беше да ги анализираме целите, активностите и очекуваните резултати кои ги нуди програмата, а кои директно се поврзани со нашата тема на истражување, која се однесува на примена на локалниот курикулум во основното образование, задржувајќи се притоа само на првиот образовен циклус на основното образование. Затоа одлучивме да ги анализираме наставните содржини на локалниот курикулум и нивната реализација и воспитно-образовните подрачја кои се најтесно поврзани со темите кои би требало да се обработуваат во локалниот курикулум.

Од првиот образовен циклус на основното образование, тоа е воспитно-образовното подрачје, **„Запознавање на околината“**.

Воспитно-образовното подрачје **„Запознавање на околината“** ја проучува сложеноста, разновидноста и поврзаноста на севкупните појави, предмети, активности и односи меѓу луѓето во непосредната околина. Предвидените наставни содржини се одредени врз основа на животната средина во кои детето секојдневно се наоѓа, кои делуваат сосема природно на него и му даваат разновидни информации за светот што го опкружува.

Потребно е да нагласиме дека креирањето на локалниот курикулум и неговата примена не се условени само од едно воспитно-образовно подрачје. Секое воспитно-образовно подрачје може да ја користи локалната средина како извор за реализација на зададените цели и задачи.

Програмата на воспитно-образовното подрачје **„Запознавање на околината“** се реализира преку неколку тематски целини, кои имаат точно дефинирани цели, активности и очекувани резултати. При ова анализа ќе се задржиме само на оние тематски целини и оние цели кои се поврзани со локалната средина, анализирајќи ја нивната реализација и примена во практиката. Тоа се тематските целини: „Местото во кое живеам“ и „Јас сум дел од природата“ (во прво одделение); „Моето место“ и „Јас сум дел од природата“ (второ одделение); „Мојот роден крај“ и „Одлики на животната средина“ (трето одделение).

Во наставната програма, целите се поделени на глобални цели за воспитно-образовното подрачје **„Запознавање на околината“** и конкретни цели за секоја тематска целина од воспитно-образовното подрачје **„Запознавање на околината“**. Тематските целини од областа на **„Запознавање**

на околината” се карактеризираат со глобални цели од типот на: запознавање на околината како природна и општествена средина, спознавање на сопственото опкружување, оспособување за набљудување, опишување, истражување и логичко мислење, спознавање на живата и неживата природа, идентификација на нивните разлики, поврзаност и променливост, да се развие способност за оријентација во просторот и времето, да се стекнат сознанија за минатото и сегашноста, да се развие чувството за почит и љубов кон својата татковина и својата средина, да се развие интерес и желба за самостојно доаѓање до сознанија итн.⁶⁶

Во воспитно-образовното подрачје „Запознавање на околината“ по глобалните цели, за секое одделение се поставени и конкретни цели поставени во зависност од тематската целина. Во зависност од тематските целини каде можеме да го вклучиме локалниот курикулум, можеме да ги издвоиме неколку конкретни цели: да се поттикнат учениците да го запознаат местото во кое живеат, да се запознаат со позначајните објекти во непосредната околина, да се запознаат културните разлики, да се развие чувство за припадност (тематска целина- Местото во кое живеам); да знае некои растенија и животни, да го запознае надворешниот изглед на некои растенија и животни во својата околина, да се развие свест за зачувување на чиста околина (тематска целина- Јас сум дел од природата); да се развие интерес и почитување на учениците кон традицијата и културата, да се препознаваат и именуваат позначајните објекти во непосредната околина и да се оријентираат според нив, да се запознаат природните убавини (тематска целина-Моето место); да се откриваат и опишуваат некои карактеристики на живата и неживата природа во неговата околина (тематска целина-Јас сум дел од природата), да го прошири сознанието за општината во која живее, да ја именува општината и да ги запознае институциите во неа, да ги запознае природните богатства на својата општина (тематска целина-Мојот роден крај); да го препознава и опишува изгледот на околината, да стекне сознанија дека во околината

⁶⁶Наставен план и програма за воспитно-образовното подрачје „Запознавање со околината”(2007), Биро за развој на образованието, Скопје, стр.3

живеат различни живи организми (тематска целина-Одлики на животната средина) итн.⁶⁷

Остварувањето на овие цели овозможува реализација на дел од локалниот курикулум, но она што е мошне битно е правилниот начин на остварување на тие цели. За да се остварат целите потребно е да се осмислат активности кои ќе допринесат за нивна реализација.

Активностите кои се применуваат за нивна реализација се: запознавање со родниот крај и стекнување на знаења за животот и делувањето на луѓето во минатото, организирање на посети на културно-историски и општествени институции, посети на истакнати личности, излети, слушање на приказни, легенди, читане и разгледување на книги, летоци, посети на археолошки наоѓалишта, музеи, следење на народни обичаи и учество во нив, разговори со припадници на локалната средина, следење на ТВ емисии, видео и аудио снимки, се запознава со случки од различен временски период во родниот крај, се запознава со облеката, музиката, традиционалните игри итн...⁶⁸

Анализата на содржините, целите и активностите, ни овозможија да воочиме дека содржински, акцентот пред се е ставен на насочување на учениковата перцепција кон спознавање на пошироката и потесната локална средина, на културната средина, на забележување, набљудување, препознавање и запознавање со промените во локалната средина, со животните и растенијата карактеристични за таа локална средина, запознавање со историско-културното наследство итн

Воспитно-образовното подрачје „Запознавање на околината“ нуди голем број на различни цели преку кои учениците ќе можат да се запознаат со нивната локална средина. Тоа се декларативни определби во кои се посочува само насоката на соработка и реализацијата на целите кои се поврзани со локалната средина., без строго дефиниран оперативен систем. Целите се општо формулирани,наместо да се оди кон нивна конкретизација, целиот процес на реализација и примена е оставена на креативноста на наставникот, како личност која ја планира и реализира воспитно-образовната работа. Наставникот ги дефинира и прецизира целите и задачите, ги одредува

⁶⁷Ibid стр.4-14

⁶⁸ Ibid стр.4-14

активностите кои ќе се реализираат за успешно остварување на целите, ги избира методите, формите на настава, средствата и техниките кои ќе ги користи за нивна реализација, притоа изготвувајќи годишни, тематски и дневни подготовки. Ако го земеме во предвид тоа, можеме да констатираме дека една иста цел, различни наставници може да ја реализираат на различен начин со примена на различни методи и средства.

Но, иако наставната програмата е општо формулирана, сепак можеме да констатираме дека целите соодветствуваат со возраста на учениците. Акцентот е ставен на фактографско стекнување на знаење, што придонесува наставникот да посвети поголемо внимание на усвојувањее на готови знаења и факти од страна на учениците и поврзување на содржините со играта.

Локалната средина претставува неисцрпен и специфичен извор на воспитно-образовни содржини, кои можат да се поврзат со дидактичките и творечките игри. Меѓутоа, програмата која ги предвидува изворите за учење од локалната средина, материјалната и финансиската помош, која треба да ја добие училиштето за реализацијата на активностите е оставена на добрата волја на локалната самоуправа, не постои финансиска конструкција за потребните средства за реализација на темите од локалниот курикулум.

Бидејќи, програмата е национален документ, таа треба да биде основа на локалниот курикулум, притоа да ги следи потребите на секоја локална средина и во неа да се предвидат дел содржини од сите рурарни и урбани средини.

2.АНАЛИЗА И ИНТЕРПРЕТАЦИЈА НА РЕЗУЛТАТИТЕ ОД ИНТЕРВЈУТО

Локалниот курикулум и неговата примена, како предмет на истражување е многу комплексен и специфичен за истражување, бидејќи ја истакнува потребата да се дознаат ставовите, мислењата, интересите на сите субјекти кои се вклучени во нивното реализирање. Поради тоа се примени техниката за слободно интервјуирање на директорите на училиштата и педагозите, користејќи го протоколот за слободно интервју.(Таб.бр.3, стр.70)

Протоколот за интервјуирање се состоеше од поглавје кое содржеше податоци за називот на проектот, испитувачот, испитаникот, времето и местото на интервјуирањето.

При интервјуто се користеше потсетник за водење на разговорот, беа опфатени сите теми во врска со ставовите и размислувањата на локалните власти, директорите и педагозите на училиштата во примената на локалниот курикулум во воспитно-образовниот процес. Интервјуто беше претходно одобрено од Секторот за образование во општините, па потоа беа договорени времето и местото на реализација на интервјуто со директорите и педагозите, информирајќи ги за целите на истражувањето и темите околу кои ќе се разговара. Разговорите трааа околу 30 минути, беа слободни и снимени на диктафон.

Со помош на интервјуто успеавме да дојдеме до поблиски податоци за нивната отвореност за соработка со сите субјекти од воспитно-образовниот процес во примената на локалниот курикулум, за активностите кои се превземаат за успешна реализација на локалниот курикулум, каква е заинтересираноста за соработка на родителите во реализација на локалниот курикулум, за наставните содржини кои се воведуваат во воспитно-образовниот процес за реализација на локалниот курикулум, за целта и важноста на примената на локалниот курикулум и придобивките од неа.

Поради податоците од интервјуирањето, претставниците на Секторот за образование во општините, побараа да бидат анонимни, бидејќи нивните ставови не беа секогаш позитивни, но сепак нивната заинтересираност и ангажираност во примената на локалниот курикулум е голема, тие во целост

ги подржуваат училиштата во реализацијата на локалниот курикулум. Испитаниците од Секторот за образование во општините со мала недоверба пристапија кон ова истражување. Нивното мислење беше дека, училиштата не го применуваат во целост локалниот курикулум во нивната воспитно-образовна работа, а резултатите од истражувањето негативно ќе влијаат на успехот на општината, што во понатамошното истражување се воспостави дека не е точно.

Наша задача во ова истражување беше да испитаме колку општината ги подржува училиштата во реализацијата на локалниот курикулум, па затоа и беа поставени и следниве прашања:

На прашањето

„Каква е вашата соработка со училиштата од локалната средина,

Нивното мислење беше дека соработката е на високо ниво, тие се во секојдневна комуникација со училиштата и дека се дел од секоја активност која се превзема во училиштата за примена на локалниот курикулум, како и нивната соработка при решавањето на секојдневните воспитно-образовни проблем кои се јавуваат во примената на локалниот курикулум.

На прашањето

„Какви активности превземаат општините за реализација на локалниот курикулум,

Нивните одговори беа дека, општините организираат голем број на натпревари (литературни, ликовни, натпревари по историја, географија, биологија, како и натпревари од општа култура) со теми од локалниот курикулум на општинско ниво и дека заинтересираноста на училиштата за тие натпревари е многу голема, потоа се организираат голем број на посети во училиштата на значајни личности за општината, работни акции и екскурзии за учениците на општинско ниво за запознавање на националните богатства и обележјата на општината.

На прашањето

„Дали училиштитата од локалната средина земаат учество во активностите кои ги организира локалната власт за реализација на локалниот курикулум,

Сите интервјуирани испитаници одговорија дека, училиштата секогаш земаат учество во сите активности кои ги организира локалната власт за реализација на локалниот курикулум, успешно ги совладуваат тие активности и допринесуваат успешна реализација на дел од локалниот курикулум.

На прашањето

„Колку општините ги подржуваат активностите на училиштитата за реализација и примена на локалниот курикулум,

Испитаниците одговорија дека, општините и локалните власти ги подржуваат сите активности кои ги организираат училиштата за примена на локалниот курикулум, честопати земаат и активно учество во нив или ги потпомагаат. Секоја активност најнапред е добро организирана и е утврдено дали има значење за примената на локалниот курикулум, но сите активности ги организираат наставници кои се стручно подготвени, а активностите ја овозможуваат реализација на поставените цели и успешната примена на локалниот курикулум.

На прашањето

„Дали општината зема учество во активностите на училиштитата за успешна примена на локалниот курикулум,

Нивниот општ став беше дека, секоја активност која е добро организирана го привлекува вниманието на локалната власт, во секоја активност која училиштето ја организира за примена на локалниот курикулум, а е во доменот на локалната власт, општините земаат активно учество. Некои испитаници посочија на некои проекти кои училиштата ги организирале за реализација и примена на локалниот курикулум: „Детето како дел од природата“ ; „Ученикот како индивидуа во нашата општина“ итн.

На прашањето

„Каков е нивниот сѐав за воспитно-образовни содржини кои се вметнати во наставава од локалниот курикулум во училиштите и начинот на нивна реализација,

Одговорите беа дека воспитно-образовни содржини кои се однесуваат на запознавањето на околината, нејзиното перцепирање и овековечување се вметнати во наставните предмети од областа на мајчиниот јазик, ликовната култура, историја, географија, биологија, запознавањето на околината. (пр. домашни и диви животни во мојата околина, настанокот на мојата општина и град, географските карактеристики на мојата околина, Пејзаж-мојата околина итн.). Тие се добро формулирани што овозможува полесен избор на методи, форми за нивна реализација и успешна примена во воспитно-образовниот процес.

Од нивните излагања можеме да воочиме и да забележиме дека, локалната власт и општините, ги подржуваат училиштата во реализацијата на локалниот курикулум, отворени се за соработка во реализација на активностите од локалниот курикулум и потпомагаат во примената на локалниот курикулум, така што организираат и реализираат активности за запознавање на локалната средина. Овие резултати, ја потврдуваат посебната хипотеза бр.1 која се однесува на ставот на општините за поддршката која им ја даваат на училиштата во реализацијата на локалниот курикулум

Интервјуто со директорите го започнавме со прашањата: *за нивна соработка со директориите на другите училишта во оваа средина, при реализацијата и примената на локалниот курикулум, дали училиштите работат во согласност со локалниот курикулум на оваа локална средина, дали во наставава се применуваат воспитно-образовни содржини од локалниот курикулум, со цел за нејова успешна примена, какви активности се превземаат за реализација на овие воспитно-образовни содржини, колку внимание се посветува на запознавање на учениците со околната средина, за посебните на околните институции кои егзистираат во рамките на општината, за посебните на културно-историските знаменитости во општината, за посебните на познатите и значајни*

личности за ојштината во училиштата, дали училиштето организираат итеренска настава, каква е заинтересираноста на родителите да се вклучат во реализацијата на локалниот курикулум, каква е заинтересираноста на учениците за тие активности и итеренска настава.

Отвореноста на директорите за соработка ја забележавме уште при самиот почеток на интервјуто. Директорите го искажаа својот позитивен став за значењето на локалната средина во растот и развојот на учениците и дека училиштето треба да посвети големо внимание на примената на локалниот курикулум, но и на неговото усовршување и подобрување.

- Директорот на ОУ „Гоце Делчев“ (Битола) - Нашето училиште има одлична соработка со сите училишта во регионот, родителите и сите субјекти од воспитно-образовниот процес. Нашата општина изобилува со културни, историски и национални богатства, а тоа ни е од голема помош при организирање на активности за реализација на локалниот курикулум. Културните богатства на нашата локална средина отвораат простор за голем број воспитно-образовни содржини од локалниот курикулум во чија реализација и примена земаат учество и родителите. Ние како училиште, учествуваме во сите активности кои ги организира општината од областа на локалниот курикулум, како и во локалните натпревари кои ги организираат и другите училишта од овој регион. Организираме посети на историски и културни знаменитости, настава во природа која ќе им овозможи на учениците поблиску да се запознаат со локалната средина и самостојно да дојдат до некои знаења. Голема е заинтересираноста на родителите да помогнат во реализацијата на тие активности, па затоа честопати нашето училиште е посетено од постари лица кои раскажуваат за настанокот на овој регион, за нејзиниот развој низ историјата и за националните богатства на овој регион, потоа чести се посетите на познатите и значајни личности од овој регион кои придонеле за негова афирмација, не само во земјава, туку и во светот. Заинтересираноста на учениците за тие активности и воспитно-образовните содржини кои придонесуваат за реализација на локалниот курикулум е многу голема. Јас морам да ја искажам и мојата

среќа од фактот дека, нашите ученици се богати и со големи предзнаења кои ги добиле од своите родители, баби и дедовци или самостојно дошле до нив. Мене ми е голема чест што работам со мошне стручно подготвени наставници, педагози и психолози кои допринесуваат за успешна примена на локалниот курикулум,,

- Директорот на ОУ „Кочо Рацин“ (Кратово) - Во мојата педагошка пракса, предходно како наставник, а сега и како директор можам да истакнам дека со децентрализацијата се посветува поголемо внимание на запознавање на учениците со локалната средина. Но за жал, иако овој град има големо културно историско значење и е богат со национални богатства, животот во овој град пополека згаснува. Тешката егзистенција ги емигрира граѓаните во поголемите градови, а со тоа од ден на ден се намалува бројот на учениците. Ние, како единствено основно училиште во овој град не можеме во целост да го реализираме локалниот курикулум. Причини за тоа се слабата финансиска состојба на училиштето, просечноста на наставните средства, незаинтересираноста на родителите кои постојано се борат за егзистенција, како и неможноста на училиштето да организира некои поголеми активности. Ние вклучуваме голем број на воспитно-образовни содржини од локалниот курикулум во наставата, организираме теренска настава колку што ни дозволуваат финансиите, посетуваме културни знаменитости, но за жал заинтересираноста на учениците е многу мала.
- Директорот на ОУ „Гоце Делчев“ (Пробиштип) - Нашето училиште може да искаже големо задоволство поради успешна соработка, како со локалните власти, така и со наставниците, родителите, општествените и културните институции, во процесот на примена на локалниот курикулум. Целиот процес на креирање и реализација на локалниот курикулум е оставен на стручниот наставен кадар кој организира посети на културни и општествени институции, каде учениците се запознаваат со нивната работа и настанокот, се организираат натпревари со теми од околината, се организираат екскурзии како и теренска настава во поблиската околина, но и се воведени разни воспитно-образовни

содржини во наставниот процес. Креативноста на воспитно-образовниот кадар ги надминува материјалните и финансиските проблеми, но тука е и подршката на родителите, кои со голема заинтересираност помагаат во примената и реализацијата на локалниот курикулум. Ние како училиште, сметаме дека успеавме целосно да го реализираме локалниот курикулум, благодарейќи на одличната стручна и педагошко-методичка подготвеност на нашите наставници и стручни соработници.

Од досегашниве излагања можеме да заклучиме, дека училиштата во помалите градови имаат добра соработка со локалните власти, училиштата и родителите, но сите ја истакнуваат материјалната и финансиската состојба како проблем во реализацијата на локалниот курикулум. Креативноста на воспитно-образовниот кадар ги надминува тие проблеми и овозможува успешна примена на локалниот курикулум.

Во градот Скопје, нашето истражување го реализиравме во општина Кисела Вода (една од поголемите општини) со цел да добиеме подетална слика на состојбата и подобро да истражиме.

- Директорот на ОУ „Невена Георгиева-Дуња“ - Нашата општина е една од поголемите општини во град Скопје, па соработката со претставниците на Секторот за образование во општината, можам да кажам дека е добра, во зависност со временските можности, но сепак кога е збор за воспитно-образовниот процес можам да истакнам дека сме во постојан контакт. Локалниот курикулум е битен за развојот на нашите ученици, па затоа посветуваме големо внимание на неговата успешна реализација и примена. Соработуваме со сите училиштата во ова општина и заедно работиме на голем број проекти од областа на локалниот курикулум. Заинтересираноста на учениците, родителите и наставниот кадар за тие проекти е многу голема, се организираат образовни трибини со значајни личности на ова општина, посетуваме општествени и културни институции, кои егзистираат во овој регион, се организираат екскурзии и теренска настава, земаме учество на културните настани кои се одржуваат во нашата општина, а се воведени

и голем број на воспитно-образовни содржини од локалниот курикулум во воспитно-образовниот процес.

- Директор на ОУ „Кирил Пејчиновиќ“ - Јас како директор на ова училиште, можам слободно да истакнам дека имаме одлична комуникација со сите субјекти на воспитно-образовниот процес. Нашата општина е секогаш отворена за соработка и помош во воспитно-образовната работа и ги подржува сите наши проекти и активности. Училиштето му дава голема поддршка на наставниот кадар за реализација на воспитно-образовни содржини од областа на локалниот курикулум, давајќи им целосна слобода на нивната креативност. Еден од позначајните проекти на нашите наставници беше проектот: „Ученикот како индивидуа во нашата општина“, при кој учениците работеа на теми од локалниот курикулум како дел од нив, беа посетени голем број на општествени и културни институции, а учениците земаа учество во нивната работа. Преку овие проекти, ние сакавме нашите ученици самостојно да дојдат до знаења за нашата општина и самите да го реализираат локалниот курикулум. Во нашето училиште локалниот курикулум е успешно и во целост применет.
- Директорот на ОУ „Партение Зографски“ - Мојата педагошка пракса, ми дава слобода да истакнам дека со децентрализацијата се посвети поголемо внимание на она што е битно за успешност за ученикот. Учениците не сакаат повеќе да бидат врзани на едно место, сакаат постојано да истражуваат и самостојно да дојдат до знаења. Локалниот курикулум отвори можност за слобода на ученикот и можност воспитно-образовните содржини не само од областа на локалниот курикулум, туку и од целиот воспитно-образовен процес да се изучуваат директно, во самата општествена средина. По препорака на голем број стручни лица, ние на нашите ученици им нудиме образование без училница, организирајќи посети на институциите кои егзистираат во општината, посети на културни локалитети, организираме натпревари помеѓу самите ученици или помеѓу училиштата во рамките на општината.
- Директор на ОУ „Кузман Јосифовски-Питу“ - Училиштето може да посочи на успешна соработка како со локалните власти, така и со

наставниците, родителите, општествените и културните институции. Нашата општина изобилува со културни, историски и национални богатства, а тоа ни е од голема помош при организирање на активности за примена на локалниот курикулум. Културните богатства на нашата општина отвараат простор за голем број воспитно-образовни содржини од локалниот курикулум, во чија реализација земаат учество и родителите. Учествуваме во сите активности кој ги организира општината од областа на локалниот курикулум, како и во локалните натпревари кои ги организираат и другите училишта. Примената на локалниот курикулум се остварува преку голем број на проекти, теренска настава и посети на културно-историски и општествени институции.

- Директор на ОУ „Кузман Шапкарев“ - Мојата педагошка пракса не е многу голема, но во ова училиште работат наставници со побогата воспитно-образовна работа, кои своите работни почетоци им биле во селата, па во нивната пракса се сретнале со успехите на локалниот курикулум. Креирањето е поставено во нивни раце и можам да истакнам дека е одлично формулиран, а при реализацијата на локалниот курикулум им ја дадов целата моја доверба и слободно можам да го искажам моето задоволство од успехот на училиштето во целост да го реализираме и примениме локалниот курикулум. Во нашите активности подржани сме и од претставниците на Секторот за образование при општината и од родителите. Воспитно-образовните содржини од локалниот курикулум најчесто се изведуваат во локалната средина, со што учениците се во директен контакт со она што се изучува. Организираме посети на културните локалитети и посети од познати и значајни личности во училиштето. Родителите земаат учество во голем број активности, а често доаѓаат и со некои нивни предлози за запознавање на учениците со локалната средина. Учениците се оние кои се најзадоволни од тие активности и нивната заинтересираност е многу голема.
- Директор на ОУ „Рајко Жинзифов“ - Нашето училиште има одлична соработка со локалните власти за целиот воспитно-образовен процес, а

отворени сме и за соработка со сите училишта во регионот, родителите и со сите кои сакаат да придонесат во реализацијата на локалниот курикулум. Нашата општина е културно и историски богата, а тоа ни е од голема помош при организирање на активности за реализација на локалниот курикулум. Културните богатства на нашата општина се неисцрпен извор за голем број воспитно-образовни содржини од локалниот курикулум во чија реализација и примена заземаат учество и родителите. Ние како училиште учествуваме во сите активности кои ги организира општината од областа на локалниот курикулум и во локалните натпревари кои ги организираат другите училишта од овој регион. Организираме посети на историските и културните знаменитости, настава во природа која ќе им овозможи на учениците поблиску да се запознаат со околината и самостојно да дојдат до некои знаења. Во тие активности имаме голема помош од родителите, чести се посетите на постари лица кои ги пренесуваат своите знаења и искуства за локалната средина и нејзиниот развој низ историјата. Заинтересираноста на учениците за тие активности и воспитно-образовните содржини од локалниот курикулум е многу голема и со големо воодушевување, заинтересираност и љубов ги впиваат тие знаења. Честопати самите ученици самостојно организираат натпревари помеѓу учениците во училиштето, со цел да ги проверат своите знаења и се трудат самостојно да дојдат до нив.

- Директор на ОУ „Климент Охридски“ - Нашето училиште се наоѓа во село, па ние како училиште одгледуваме земјоделски производи кои се карактеристични за овој регион, изработуваме земјени производи како стара традиција на нашето училиште, во училиштето има народни носии и предмети од историјата на овој регион. Традиционалноста на нашето училиште ја истакнува потребата, локалниот курикулум да се реализира на најдобар начин употебувајќи најразлични наставни и нагледни средства, со кои располага нашето училиште. Во непосредна близина на нашето училиште се наоѓаат киното и поштата, културниот локалитет „Три круши“ и историскиот локалитет „Чешмиче“, па самата локална поставеност на училиштето истакнува дека локалниот курикулум се

применувал уште од многу одамна. Креирањето на локалниот курикулум е воден од богатствата на локалната средина во која нашето училиште се наоѓа, наставните содржини се во склад со тие општествени и културни одлики, а нивната примена е преку настава во природа, посетите на општествени и културни институции. Посетуваме работилници во кои се изработуваат традиционални орудја, традиционални садови за храна и украси, што овозможува полесно и интересно совладување на тие содржини, но морам да напоменам дека и нашите ученици имаат големо предзнаење за нашата општина.

По завршувањето на интервјуто со директорите, ги разгледавме нивните излагања и можеме да заклучиме дека „Директорите се вклучени во реализацијата и примената на локалниот курикулум“. Тие се алката која ги спојува сите субјекти на воспитно-образовниот процес во примената на локалниот курикулум. Директорот, како претставник на училиштето, организира голем број образовни трибини, вклучува и реализира проекти, ја подржува реализацијата на наставните содржини од локалниот курикулум, дава насоки во организирањето на активностите и се ангажира во нивната реализација, целосно е вклучен во примената на локалниот курикулум. Од ова можеме да истакнеме дека: *директорите имаат позитивен став кон активностите кои се реализираат за примена на локалниот курикулум и сметаат дека локалниот курикулум е во целосна примена.*

Со нивните излагања, се потврдија посебните хипотезите:

хипотеза бр.2- позитивните ставови на директорите за примената на голем број активности во реализацијата на локалниот курикулум.

хипотеза бр.3- позитивните ставови на директорите за целосната реализација на локалниот курикулум.

При интервјуто со педагозите се задржавме на прашањата за нивните ставови и мислења за локалниот курикулум, за неговата изработка, за степенот на реализација на локалниот курикулум, нивните мислења и ставови за соработката со претставниците на Секторот за образование во општините, за

соработката со родителите, за нивната улога во реализацијата на локалниот курикулум, за проектите кои ги превземаат од областа на локалниот курикулум.

Нивниот став беше дека во изработката на локалниот курикулум има некои мали пропусти, кои заедно со наставниците и стручните служби се трудат да ги надополнат. Тие се во постојан контакт со претставниците на Секторот за образование во општините и педагозите од другите училишта и заедно работат на усовршување на локалниот курикулум и неговата примена. Поради големиот број на работни обврски на педагозите, интервјуто го направивме со неколку педагози кои отворено говорат за локалниот курикулум и неговата реализација и примена.

- Педагог на ОУ „Гоце Делчев“ (Битола) - Нашата општина и нашиот град изобилува со голем број на културно-историски и национални богатства, богата историја и традиција, па сето тоа поставува тешка задача при изработката на локалниот курикулум. Потребно е да се опфати сето тоа, без да се направи пропуст, а тоа е невозможно. Моето мислење е дека постои невидлива граница за креативноста со која е изработен локалниот курикулум. Плашејќи се да не погрешиме во неговото креирање се задржуваме сеуште на оној стереотип на изработка на курикулум, потиснувајќи ја нашата креативност и иновативност. Јас како педагог се трудам, во воспитно-образовниот процес во нашето училиште да воведам содржини и активности кои бараат од учениците да се ослободат од стегите на училницата и слободно, самостојно да истражуваат во околината. Поставувам пред нив предизвици (проекти) кои ќе овозможат сами да ги надополнат пропустите на постоечкиот локален курикулум, а притоа во целост ќе го реализираме локалниот курикулум.
- Педагог на ОУ „Кочо Рацин“ (Кратово) - Нашето училиште соработува со сите субјекти од воспитно-образовниот процес во подготовка и реализација на локалниот курикулум. Воспитно-образовните содржини од локалниот курикулум кои се вметнати во воспитно-образовниот процес се предходно добро подготвени, за да можат да ги задоволат барањата на локалниот курикулум. Во нивната подготовка и

формирање постојано соработуваме со наставниците и претставниците на Секторот за образование. Сите активности кои се превземаат за реализација на локалниот курикулум предходно стручно се разгледуваат и се утврдува точната цел поради која се превземаат тие активности, се избираат најсоодветните активности кои ќе овозможат целосна реализација на локалниот курикулум и негова примена во воспитно-образовниот процес.

- Педагог на ОУ „Невена Георгиева Дуња“ (Скопје) - Кога се вметна локалниот курикулум во курикулумот, најде на силен револт од сите субјекти на воспитно-образовниот процес. Незнаејќи ја неговата суштина и неговата цел, училиштата не го прифатија. Но, откако им се образложи што точно опфаќа локалниот курикулум, кое е неговото значење за учениците и целта што треба да се постигне со него, воодушевеноста беше голема. Директорите, наставниците и родителите покажаа голема заинтересираност за негова реализација. Мојата улога беше да ги осмислам заедно со наставниците, воспитно-образовните содржини од локалниот курикулум и да го пронајдеме вистинскиот начин за нивна реализација и примена.
- Педагог на ОУ „Кузман Шапкарев“ (Скопје) - Во нашето училиште, реализацијата на локалниот курикулум им е препуштена во целост на воспитно-образовниот кадар кој во својата педагошка пракса се имаат сретнато со ваков вид на курикулум. Мојата улога во реализацијата на локалниот курикулум е од педагошки аспект да ги анализирам активностите кои се превземаат во реализацијата на локалниот курикулум, да ги осмислам воспитно-образовните содржини од локалниот курикулум, да ја организирам наставната работа во природа и екскурзиите и да бидам алката која ќе ги спои претставниците на Секторот за образование и училиштата во примената на локалниот курикулум.
- Педагог на ОУ „Рајко Жинзифов“ (Скопје) - Мојата соработка со претставниците на Секторот за образование во општините е на завидно ниво, постојано сме во контакт со цел да го подобриме воспитно-образовниот процес и да ги решиме сите проблеми кои настануваат во

него, следејќи ги нивните искуства. Се трудиме како училиште да креираме локален курикулум кој нема да има недостатоци, да ги одредиме целите кои треба да се постигнат во него, да го одредиме начинот на негова реализација, методите и техниките кои ќе се применат и да ги осмислиме воспитно-образовните содржини од локалниот курикулум. Мојата улога како педагог е да го осмислам активностите кои ќе се превземаат за реализација на локалниот курикулум, да ја подобрам соработката со општествените и културни институции, да соработувам со родителите на учениците и да ги вклучам во реализацијата на локален курикулум.

- Педагог на ОУ „Климен Охридски“ (Скопје) - Според моето мислење, локалниот курикулум има свои недостатоци кои ние како училиште се трудиме да ги надополниме со взаемна соработка на директорите, воспитно-образовниот кадар, учениците и родителите, а во сето тоа имаме поддршка и доверба од претставниците на Секторот за образование во општините. Мојата улога во креирањето и реализацијата на локалниот курикулум не е голема, но затоа голема улога земам во изнаоѓање на начини за реализација на локалниот курикулум и во соработка со наставниците успешно да ги примениме во нашиот воспитно-образовен процес. Се трудам сите активности кои се превземаат да бидат педагошко добро осмислени, воспитно-образовните содржини да ги задоволат педагошките норми, да ги осмислам формите на наставната работа кои ќе овозможат правилно и успешно да се реализира локалниот курикулум итн. Но, притоа да отворам можности за соработка со родителите и институциите.
- Педагог на ОУ „Партение Зографски“ (Скопје) - Локалниот курикулум, можам слободно да истакнам, е многу битен за развојот на учениците, бидејќи на тој начин тие се ослободуваат од пасивното (затворено) учење и се поттикнуваат сами да истражуваат и да ја запознаваат нивната локална средина. Сето тоа поставува пред мене една многу одговорна задача, да го пронајдам вистинскиот начин за реализација на локалниот курикулум, да ги осмислам активностите кои ќе се превземаат, воспитно-образовните содржини кои ќе ги вметнеме во

наставата, водејќи сметка за педагошкиот аспект и педагошките норми. За да може успешно да се примени локалниот курикулум, јас сум отворена за соработка со сите субјекти на воспитно-образовниот процес.

Поради обврските во училиштата, останатите педагози на училиштата не можеа да одвојат време за интервјуто, но сепак го поддржаа ова истражување.

Од излагања на педагозите, можеме да забележиме дека соработката во училиштата и надвор од нив, околу реализацијата на локалниот курикулум е солидна. Значајноста на локалниот курикулум поставува тешка задача пред педагозите, но тие успешно ја извршуваат. Нивната главна улога е да ги пронајдат најсоодветните начини, форми, методи и средства за успешна реализација на локалниот курикулум, имаат позитивен став за активностите кои се реализираат во примената на локалниот курикулум, а нивното мислење е дека локалниот курикулум е успешно реализиран.

Од резултатите на излагањавана, можеме да посочиме дека успешно се докажаа посебните хипотези бр.4 и бр. 5, која се однесуваат на ставовите на педагозите во однос на активностите кои се реализираат за примена на локалниот курикулум, методите и техниките на неговата реализација и ставот на педагозите за степенот на реализација на локалниот курикулум.

3. АНАЛИЗА И ИНТЕРПРЕТАЦИЈА НА РЕЗУЛТАТИТЕ ОД АНКЕТАТА.

Комплексноста на проблемот што го истражуваме, бара да се испитаат ставовите на сите субјекти во воспитно-образовниот процес. Примената на локалниот курикулум е сложен процес кој бара активно учество на наставниците, учениците, директорите, педагозите и родителите и нивна постојана соработка. Задачите на ова истражување беа да се испитаат ставовите на субјектите во тој процес, да се утврдат методите, формите на наставна работа и средствата кои се применуваа во реализацијата на локалниот курикулум, кои активности се превземаат за негова реализација итн, со цел да воочиме каков е степенот на реализација на локалниот курикулум.

Во текот на нашето истражување беше применето интервјуто и анализата на педагошката документација за прибирање на податоци, а исто така беше применета и техниката-анкетирање.

Анкетирањето е техника која ќе ни овозможи да испитаме поголем број на испитаници и да добиеме целосна слика за примената на локалниот курикулум. Анкетирањето беше анонимно и беше реализирано во текот на месеците септември-октомври(2011год), а се користеше стандарден анкетен лист, кој се состоеше од основните податоци за испитаниците и систем на прашања од затворен тип за примената на локалниот курикулум. За испитување на предзнаењата на учениците, користевме и прашалник со прашања од отворен и затворен тип. Со анкетирањето беа испитани наставници, ученици и родители, на кои им се овозможи пријатна атмосфера и слобода да си ги искажат своите ставови за активностите во училиштето, за наставните средства кои се користат за реализација на курикулумот, за предзнаењата на учениците и целосната примена на локалниот курикулум итн. Примерокот го сочинуваа 520 испитаници од 4 града (општини) во Република Македонија, а структурата на испитаниците ја преставивме со табела бр.4

Град	Наставници	Родители	Ученици (испитани со анкетен лист)	Ученици (испитани со прашалник)	Вкупно
Скопје	70	105	175	10	360
Битола	10	15	25	10	60
Пробиштип	10	15	25	/	50
Кратово	10	15	25	/	50
Вкупно	100	150	250	20	520

Табела бр4 .Вкупен број на испитаници кои беа опфатени со анкетирањето

Од вкупниот број на испитаници, поголем процент успешно одговорија на прашањата и отворено говореа за позитивностите и негативностите од примената на локалниот курикулум, со што анкетирањето беше успешно извршено.

3.1 АНАЛИЗА И ИНТЕРПРЕТАЦИЈА НА РЕЗУЛТАТИТЕ ОД АНКЕТИРАЊЕТО НА НАСТАВНИЦИТЕ.

Наставниците ја имаат најголемата улога во примената на локалниот курикулум. За да се воочат ставовите на наставниците за активностите и методите, формите, средствата кои се реализираат и применуваат во реализацијата на локалниот курикулум и нивната улога во неа, ја применивме техниката *анкетирање*. Анкетирањето овозможи да испитаме поголем број на наставници, од училиштата кои беа опфатени со ова истражување, а анонимноста на анкетниот лист ни овозможи да добиеме искрени одговори за нивните ставови за примената на локалниот курикулум. Анкетниот лист се состоеше од општи податоци за истражувањето и податоци за испитаната популација. Прашањата беа поделени на две групи прашања од затворен тип.

Првата група прашања овозможија да ги дознаеме ставовите на наставниците за начините кои се применуваат во реализацијата на локалниот курикулум, за активностите, за методите и формите на наставна работа кои се користата за примена на локалниот курикулум, а се однесуваат на успешната примена на локалниот курикулум и за соработката на наставниците со

другите субјекти во воспитно-образовниот процес. Втората група прашања ни овозможи да добиеме сознанија за успешната и степенот на реализација на локалниот курикулум.

При одговарањето на анкетниот лист не беше одредено времето на анкетањето, туку им се овозможи на наставниците да одговораат во нивното слободно време и да дадат попрецизни информации. Бидејќи прашањата беа од затворен тип, на испитаниците им беше дадена можност да одберат еден од трите понудени одговори, во зависност од нивните убедувања колку е присутно или точно тоа тврдење, во воспитно-образовниот процес.

Првата група прашања ја започнавме со прашањето за успешното креирање на локалниот курикулум, како предуслов за успешна и целосна реализација во наставниот процес. Кога велíme успешно креиран, подразбираме дека и активностите кои ќе се реализираат за примена на локалниот курикулум се добро и точно формулирани и осмислени, што ја олеснува примената на локалниот курикулум.

Прашање број 1.

„Нашето училиште има креирано солиден локален курикулум кој е применет во воспитно-образовниот процес“

Со ова прашање сакавме да ги воочиме ставовите на наставниците за важноста на солидно креираниот локален курикулум во реализацијата и примената на локалниот курикулум во воспитно-образовниот процес и дојдовме до следниве сознанија :

Табела бр.5

избор	<i>f</i>	%
Не е точно/ не е присутно	20	20%
Делумно е точно /присутно е	15	15%
Да,точно е/ во целост е присутно	65	65%
Вкупно	100	100

Од вкупно 100 испитаника, 20 (20%) одговориле дека во нивното училиште нема креирано локален курикулум кои ги задоволува потребите на учениците и ќе овозможи солидна примена на локалниот курикулум; 15 (15%) од испитаниците одговориле дека делумно е успешно креиран локалниот курикулум, а 65 (65%) одговориле дека во нивното училиште има креирано солиден локален курикулум и успешно е применет во воспитно-образовниот процес. (Графикон бр.1)

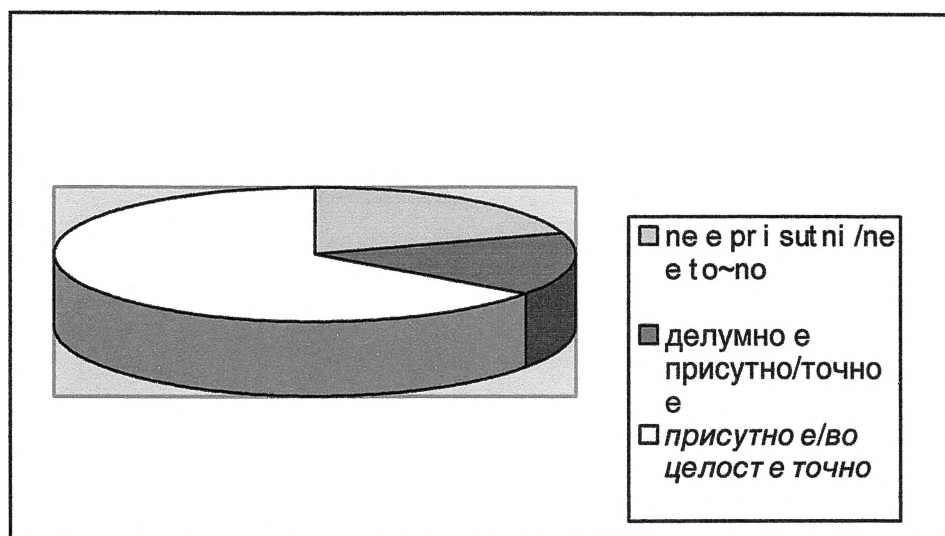

Графикон бр.1

Прашање бр.2

„Во наставниот процес применуваме најразлични активности за успешна реализација на локалниот курикулум“

Ова прашањето е наменето за утврдување на ставовите на наставниците за активностите кои се реализираат за совладување на наставните содржини од локалниот курикулум и успешната примена на локалниот курикулум и дојдовме до следниве сознанија :

Табела бр.6

избор	f	%
Не е точно/ не е присутно	/	/
Делумно е точно /присутно е	25	25%
Да,точно е/ во целост е присутно	75	75%
Вкупно	100	100

25 (25%) од испитаниците делумно применуваат соодветни активности за реализација на наставни содржини од локалниот курикулум, а 75 (75%) од анкетираниите наставници во целост применуваат најразлични активностите во реализација наставните содржини од локалниот курикулум и успешна примена на локалниот курикулум. (Графикон бр2)

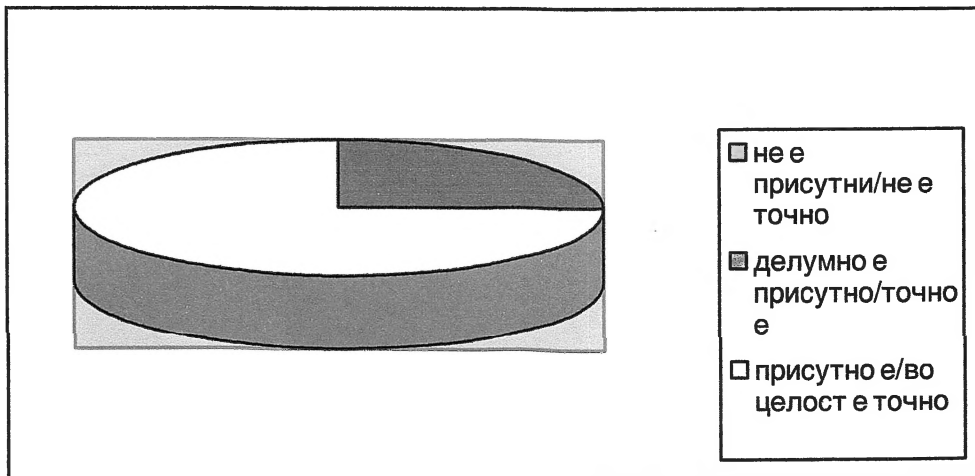

Графикон бр.2

Прашање бр.3

„Ние во наставната работа применуваме содржини од локалниот курикулум на нашата локална средина”

Со ова прашање сакавме да дојдеме до сознанија за ставовите на наставниците за активностите на реализација и примена на локалниот курикулум т.е содржини кои се дел од локалниот курикулум, при што дојдовме до следниве сознанија:

Табела бр.7

избор	f	%
Не е точно/ не е присутно	/	/
Делумно е точно /присутно е	25	25%
Да,точно е/ во целост е присутно	75	75%
Вкупно	100	100

25 (25%) од испитаниците делумно применуваат содржини од локалниот курикулум на нивната локална средина, а 75 (75%) во целост применуваат содржини од локалниот курикулум.(Графикон бр .3)

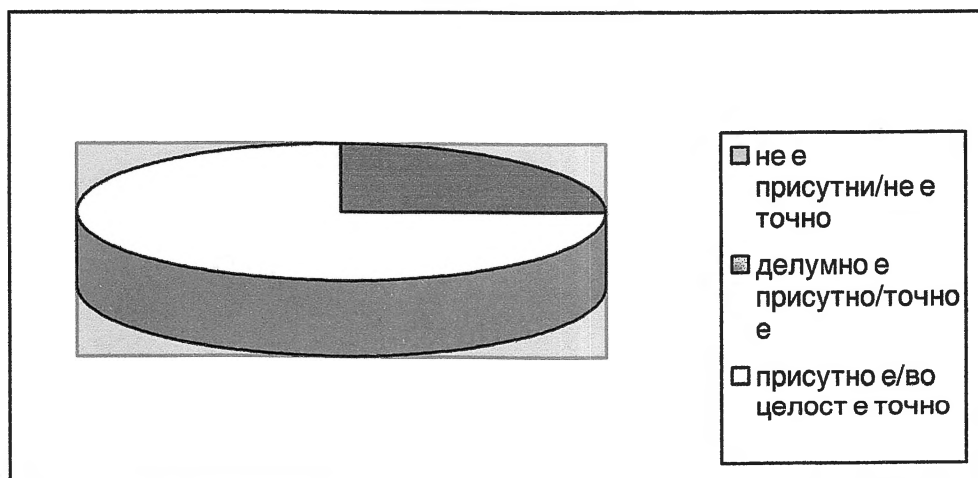

Графикон бр.3

Прашање бр.4

„Содржините кои се применуваат се многу интересни за учениците”

Со ова прашање се одредува успешното комбинирање на содржини од локалниот курикулум и активностите кои се превземаат за нивна реализација, што е услов за успешна примена на локалниот курикулум. Наставниците одговорија дека:

Табела бр.8

избор	f	%
Не е точно/ не е присутно	5	5%
Делумно е точно /присутно е	10	10%
Да,точно е/ во целост е присутно	85	85%
Вкупно	100	100

5 (5%) од испитаниците се изјаснија дека содржините од локалниот курикулум не се интересни за учениците, 10 (10%) од испитаниците смета дека содржините се делумно интересни за учениците, а 85 (85%) од анкетираниите наставници одговорија дека содржините од локалниот курикулум се многу интересни за учениците. (Графикон 4)

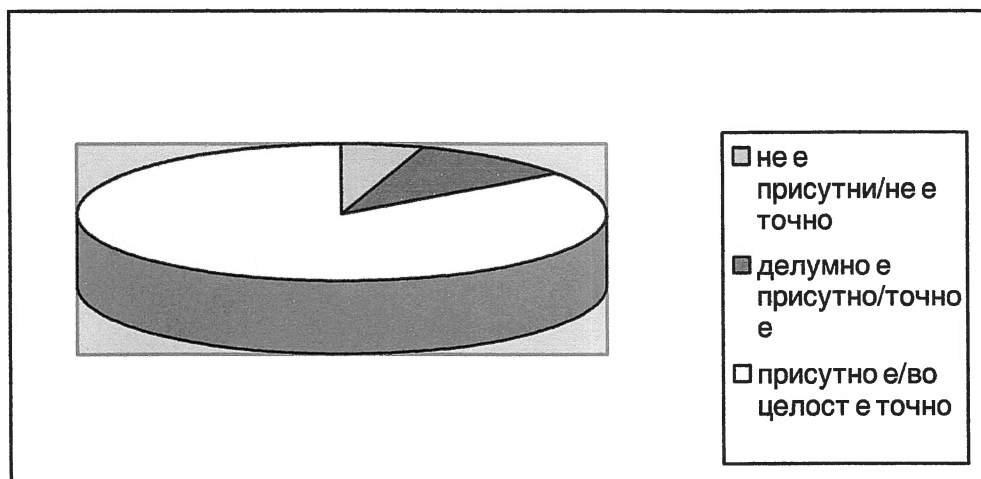

Графикон бр.4

Прашање бр.5

„Организираме посети на културно -историски капацитети на локалната средина”

Прашањето се однесува на активностите што наставникот, во соработка со училиштето ги превзема за запознавање на учениците со локална средина, се со цел успешна реализација и примена на локалниот курикулум.

Културно-историските богатства и обележја се главен белег на една локална средина и тие се извор на голем број наставни содржини, па реализацијата на тие содржини може да се оствари преку голем број на посети или екскурзии, каде учениците непосредно ќе ги совладаат наставните содржини.

На ова прашање,анкетираните наставници одговорија:

Табела бр.9

избор	<i>f</i>	%
Не е точно/ не е присутно	10	10%
Делумно е точно /присутно е	20	20%
Да,точно е/ во целост е присутно	70	70%
Вкупно	100	100

10 (10%) од анкетираните наставници одговорија дека во училиштата не се организираат посети на културно-историските знаменитости, 20 (20%) од нив одговорија дека се организираат посети на знаменитости, а 70 (70%) од анкетираните наставници се изјасниа дека многу често организираат посети на културно-историски знаменитости, се со цел поуспешно совладување на содржините од локалниот курикулум и негова успешна примена.

Прашање бр.6

„Организираме посетии на општествени институции и стопански капацитети како активности за реализација и примена на локалниот курикулум“

Ова прашање се однесува на активностите што наставниците во соработка со училиштето ги превземат за запознавање на нивната локална средина, се со цел успешна реализација и примената на локалниот курикулум . Анкетираните наставници одговорија:

Табела бр.10

избор	<i>f</i>	%
Не е точно/ не е присутно	10	10%
Делумно е точно /присутно е	25	25%
Да, точно е/ во целост е присутно	65	65%
Вкупно	100	100

10 (10%) од наставници одговорија дека во училиштата или наставници не организираат посети на општествените институции и стопански капацитети, 25 (25%) од нив одговорија дека се организираат посети, а 65 (65%) од анкетираните наставници се изјасниа дека многу често организираат посети на општествени институции и стопански капацитети, со цел поуспешно совладување на содржините од локалниот курикулум и негова успешна примена. (Графикон бр.5)

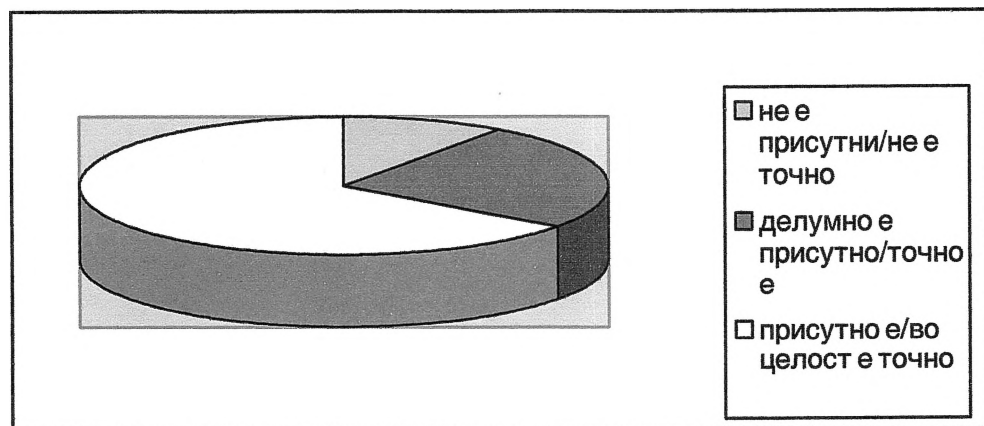

Графикон бр.5

Прашање бр.7

„Се организира теренска настава во рамките на локалната средина, како еден од начините за примена на локалниот курикулум и реализација на содржини од него“

Теренската настава е многу значајна форма на наставна работа во воспитно-образовниот процес, содржини од локалниот курикулум најуспешно можат да се реализираат само со непосреден контакт на децата со локалната средина. Теренската настава им овозможува слободно и самостојно да дојдат до знаења и искуства за локалната средина, а на тој начин ќе се овозможи успешно да се реализира локалниот курикулум.

Табела бр.11

избор	<i>f</i>	%
Не е точно/ не е присутно	3	3%
Делумно е точно /присутно е	13	13%
Да, точно е/ во целост е присутно	84	84%
Вкупно	100	100

3 (3%) од анкетираниите наставници одговорија дека во нивните училишта не се применува теренската настава како форма на наставна работа за реализација на содржини од локалниот курикулум и негова примена, 13 (13%) од нив одговорија дека понекогаш ја применуваат теренската настава како форма на наставна работа во примената на локалниот курикулум, а 84 (84%) од наставниците одговорија дека многу често ја применуваат теренската настава за реализација на содржини во воспитно-образовниот процес и со цел успешна примена на локалниот курикулум. (Графикон бр.6, стр.102)

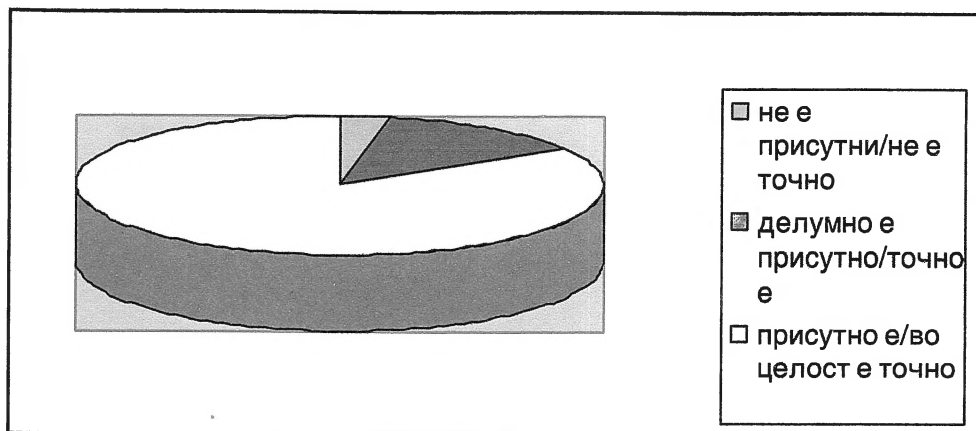

Графикон бр.6

Прашање бр.8

*„Моејто училиштие ѓрезама соодветни активностии
воннаставниот ѓроцес за ѓримена на локалниот курикулум,
во кои земам активно учесиво“*

Ова прашање се однесува на ангажираноста на училиштето во примената на локалниот курикулум и улогата на наставниците во таа примена. Под воннаставни активности се подразбираат посети на училиштето на некои спортски натпревари, посети во училиштето од страна на значајни личности за локалната средина, училишни натпревари, проектни задачи за содржините од локалниот курикулум итн.

Многу значајна е ангажираноста на наставниците во реализацијата на тие активности, како и меѓусебната соработка на наставниците. Затоа битно за нашето истражување е ставот на наставниците за тие активности и нивното значење за солидна примена на локалниот курикулум. Од нашето истражување дојдовме до следниве сознанија:

Табела бр.12

избор	<i>f</i>	%
Не е точно/ не е присутно	2	2%
Делумно е точно /присутно е	28	28%
Да,точно е/ во целост е присутно	70	70%
Вкупно	100	100

2(2%) од анкетираниите наставници одговорија дека нивното училиште не зема активно учество во реализацијата на локалниот курикулум и не организираат активност воннаставниот процес, 28 (28%) од наставниците одговорија дека не многу често се организираат активности воннаставниот процес за реализација и примена на локалниот курикулум, а 70 (70%) од нив одговорија дека нивните училишта многу често користат и применуваат различни активности за реализација и примена на локалниот курикулум, а во нив активно учествуваат наставниците.

Со ова прашање ја завршивме првата група на прашања, кои се однесуваат на ставовите на наставниците за активностите, методите и формите на наставна работа, кои се применуваат во реализацијата и примената на локалниот курикулум. Сумирајќи ги резултатите од излагањата на наставниците можеме да заклучиме дека:

-6,2% од испитаните наставници сметаат дека во наставната работа не се применуваат соодветни активности, методи и техники за реализација и примена на локалниот курикулум, 20,1% сметаат дека во наставната работа делумно се применуваат активности, методи и техники за реализација и примена на локалниот курикулум, а 73,6% од испитаните наставници сметаат дека во наставната работа во целост се применуваат најразлични активности, методи и техники за реализација и примена на локалниот курикулум. (Графикон бр.7)

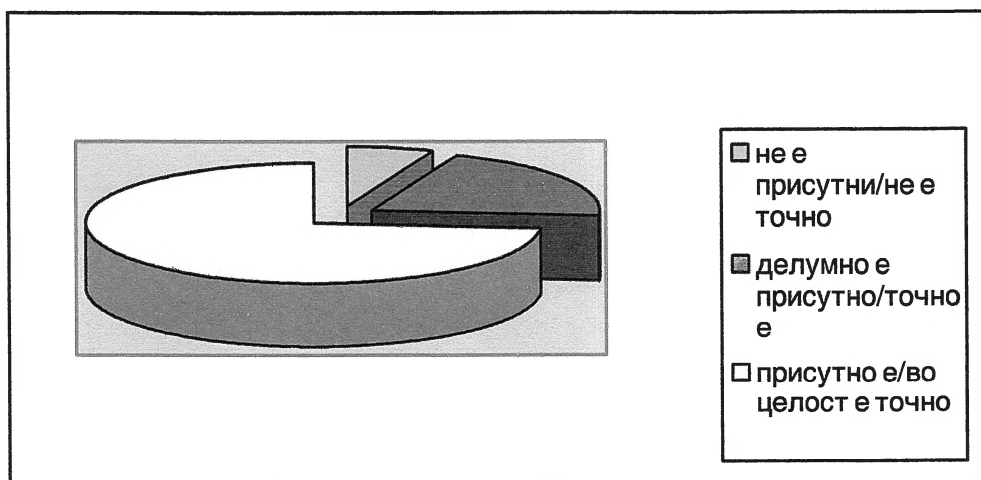

Графикон бр.7

Добиените резултати ни овозможува да заклучиме дека наставниците имаат позитивен став за активностите, методите и техниките кои се применуваат во реализацијата и примената на локалниот курикулум и да ја докажеме помошната хипотеза бр.6

Втората група прашања се однесуваат на испитување на ставовите за успешноста на примената на локалниот курикулум, тоа се прашања со кои ќе утврдиме степенот на реализација на локалниот курикулум. Оваа група на прашања го започнавме со прашањето:

Прашање бр.1

„Нашето училиште го применува локалниот курикулум во воспитно-образовната работа“

Со ова прашање сакавме да ги воочиме ставовите на наставниците за примената на локалниот курикулум во воспитно-образовната работа на училиштето.

Табела бр.13

избор	<i>f</i>	%
Не е точно/ не е присутно	20	20%
Делумно е точно /присутно е	15	15%
Да,точно е/ во целост е присутно	65	65%
Вкупно	100	100

20 (20%) од испитаниците одговорија дека во нивното училиште, во воспитно-образовната работа не се применува локалниот курикулум на нивната локална средина, 15 (15%) од испитаниците одговорија дека делумно е присутен локалниот курикулум во воспитно-образовната работа, а 65 (65%) одговорија дека во воспитно-образовната работа на училиштето локалниот курикулум е успешно и во целост применет. (Графикон бр. 8.,стр.105)

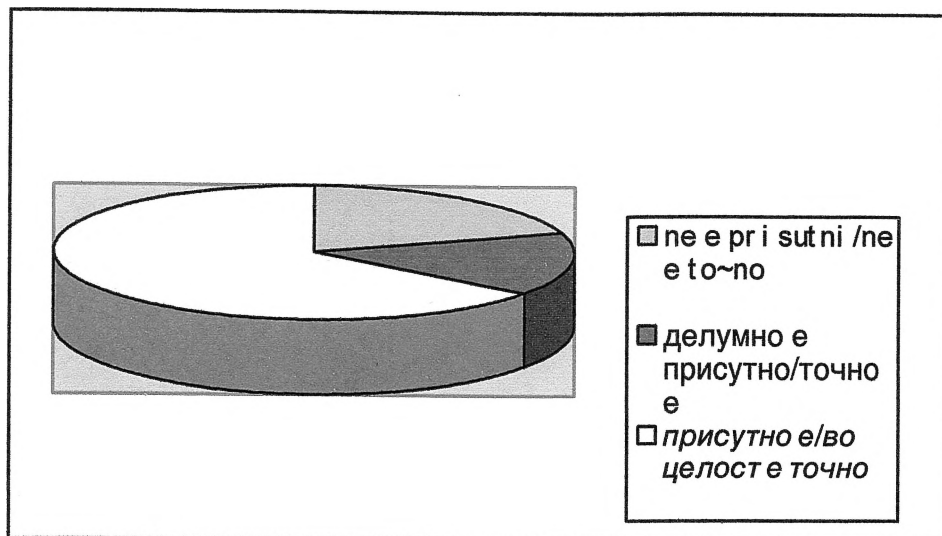

Графикон бр.8

Прашање бр.2,

„Учениците имаат големо предзнаење за културните, околните и историските обележја на нивната локална средина „

За да биде успешна реализацијата на локалниот курикулум и за да знаеме во која насока ќе се организира наставната работа, потребно и важно е да се знае со какво предзнаење располагаат учениците за нивната локална средина. Со ова анкета дојдовме до следниве сознанија:

Табела бр.14

избор	<i>f</i>	%
Не е точно/ не е присутно	20	20%
Делумно е точно /присутно е	23	23%
Да,точно е/ во целост е присутно	57	57%
Вкупно	100	100

20 (20%) одговорија дека нивните ученици не располагаат со доволно предзнаења за нивната локална средина, 23 (23%) од анкетираниите наставници се изјасниа дека нивните ученици делумно ја познаваат нивната локална средина, а 57 (57%) од нив сметаат дека учениците располагаат со големо предзнаење за својата локална средина.(Графикон бр.9)

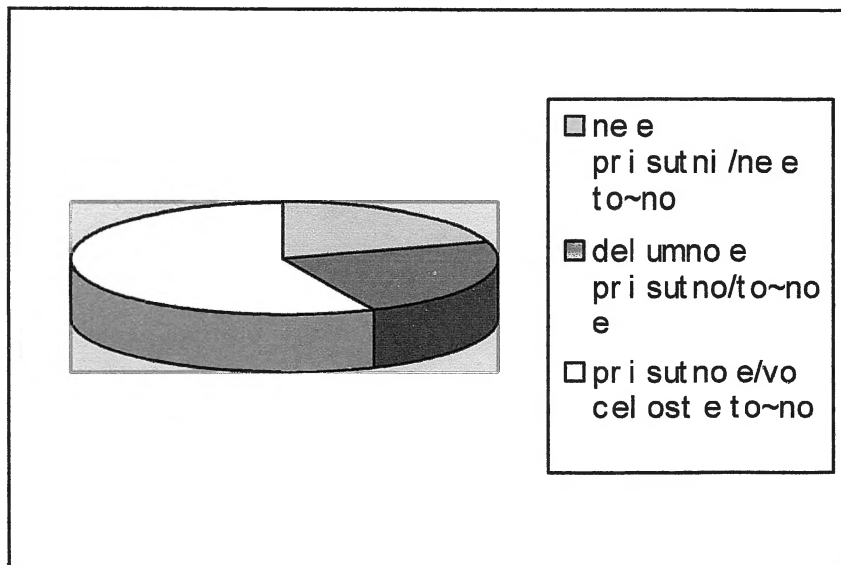

Графикон бр.9

Прашање бр 3.

„Содржини од локалниот курикулум се успешно реализирани,“

Табела бр.15

избор	<i>f</i>	%
Не е точно/ не е присутно	/	/
Делумно е точно /присутно е	25	25%
Да,точно е/ во целост е присутно	75	75%
Вкупно	100	100

25 (25%) од испитаниците применуваат содржини од локалниот курикулум на нивната локална средина и сметаа дека успешно ги реализираат, а 75 (75%) во целост ги применуваат и реализираат содржини од локалниот курикулум. (Графикон бр.10)

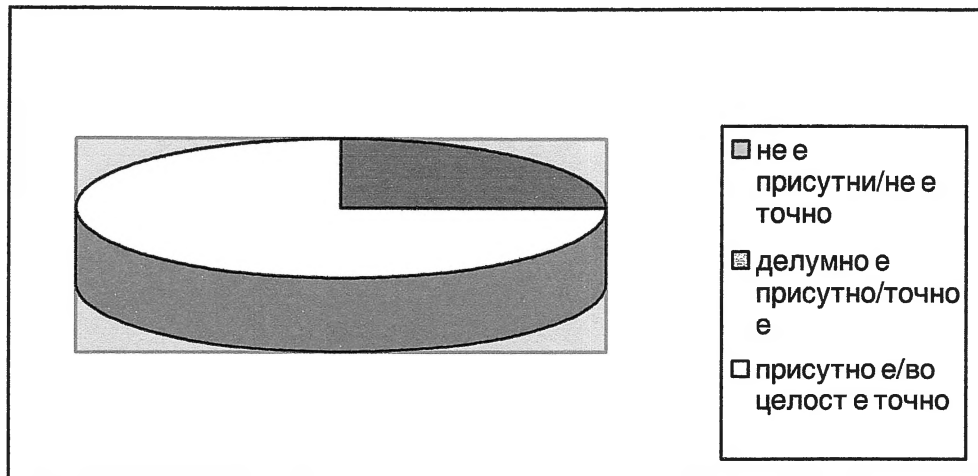

Графикон бр.10

Прашање бр.4

„Активностите кој се организираат за примена на локалниот курикулум се интересни и успешно реализирани.“

Табела бр.16

избор	<i>f</i>	%
Не е точно/ не е присутно	5	5%
Делумно е точно /присутно е	10	10%
Да,точно е/ во целост е присутно	85	85%
Вкупно	100	100

Од вкупниот број на анкетирани наставници, 5 (5%) одговорија дека активностите кои се организираат за примена на локалниот курикулум не се успешно реализирани и применети, 10 (10%) од испитаниците одговорија дека активностите се делумно интересни и реализирани во наставната работа, а 85

(85%) сметаат дека, активностите кои се организираат за примена на локалниот курикулум се интересни за учениците и во целост се применети. (Графикон бр.11)

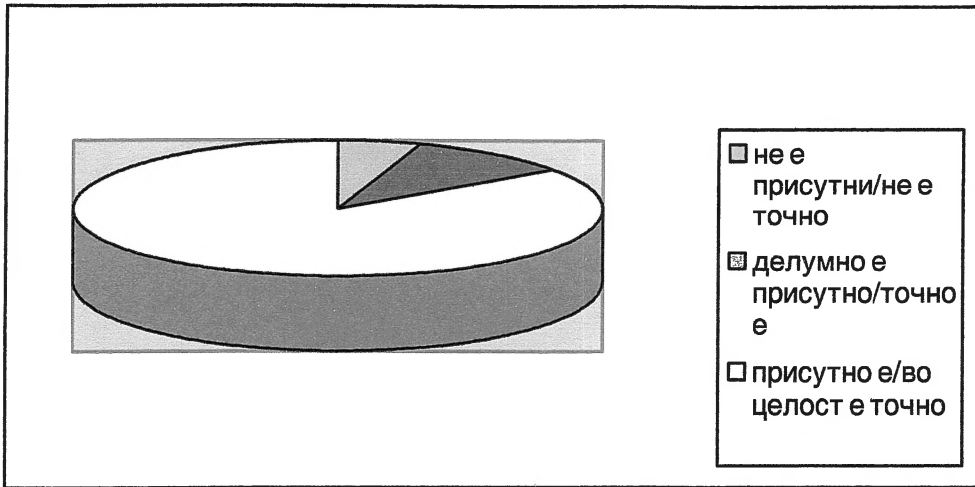

Графикон бр.11

Прашање бр.5

„Воннаставничките активности се прифатени од страна на учениците и родителите и ја дојднуваат можноста за успешна реализација на локалниот курикулум.,,

Многу значајна е ангажираноста на наставниците во реализацијата на тие активности, како и меѓусебната соработка помеѓу наставниците, но и нивната прифатеност од страна на учениците и родителите. Затоа битно за нашето истражување е ставот на наставниците за тие активности и нивното значење за солидна примена на локалниот курикулум. Од нашето истражување дојдовме до следниве сознанија

Табела бр.17

избор	<i>f</i>	%
Не е точно/ не е присутно	2	2%
Делумно е точно /присутно е	28	28%
Да, точно е/ во целост е присутно	70	70%
Вкупно	100	100

2 (2%) од анкетираниите наставници одговорија дека нивното училиште не зема активно учество во реализацијата на локалниот курикулум организирајќи активност вон наставниот процес, 28 (28%) од наставниците одговорија дека не многу често се организираат активности вон наставниот процес за реализација и примена на локалниот курикулум, а 70 (70%) од нив одговорија дека нивните училишта многу често користат и применуваат различни активности за реализација и примена на локалниот курикулум, а во нив активно учествуваат наставниците. (Графикон бр.12)

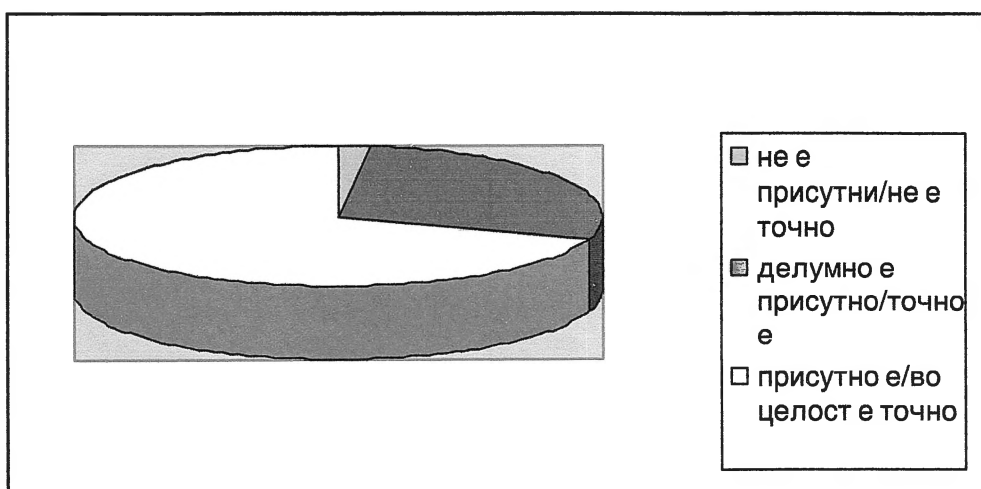

Графикон бр.12

Прашање бр.6

„Во нашето училиште креираниот локален курикулум е во целост и успешно применет,“

Последното прашање од оваа наша анкета се однесуваше на примената на локалниот курикулум и неговиот степен на реализација. Каков е ставот на наставниците за реализацијата на локалниот курикулум и нивните ставови за имплементацијата на локалниот курикулум во воспитно-образовниот процес. Од ова прашање ќе добиеме повратна информација за успешноста од креирањето на локалниот курикулум, бидејќи од неговата примена може да се заклучат позитивностите и негативностите во креирањето на локалниот курикулум.

Одговорите на ова прашање не донесоа до следниве сознанија:

Табела бр.18

избор	<i>f</i>	%
Не е точно/ не е присутно	15	15%
Делумно е точно /присутно е	20	20%
Да, точно е/ во целост е присутно	65	65%
Вкупно	100	100

15 (15%) од наставниците одговорија дека креираниот локален курикулум не е успешно применет во училиштата и дека има голем број на недостатоци, 20 (20%) од анкетираниите наставници се изјасниа дека креираниот локален курикулум делумно е применет од страна на училиштето, а 65 (65%) од нив одговорија дека во училиштата во кои работат посветуваат големо внимание на реализацијата на локалниот курикулум и неговата успешна примена. (Графикон бр.13)

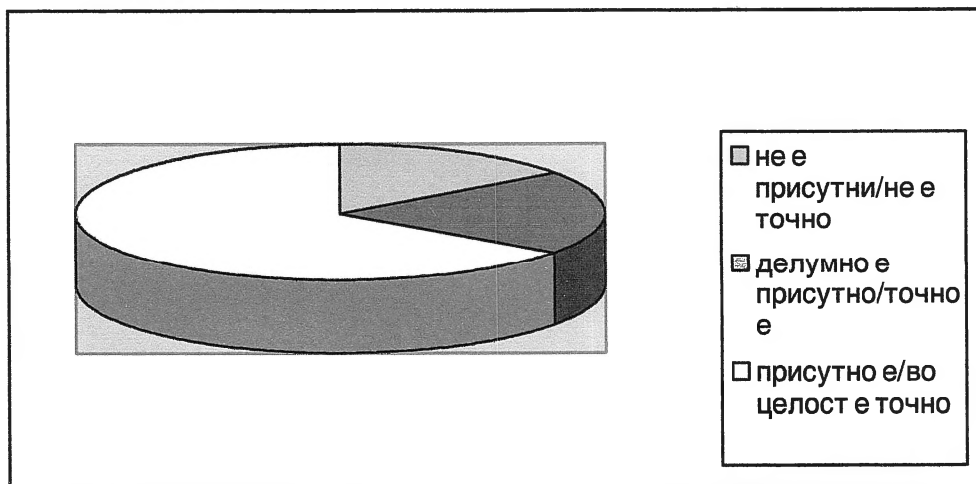

Графикон бр.13

Анализирајќи ги податоците од анкетаирањето на наставниците во однос на успешната реализација и примена на локалниот курикулум, дојдовме до заклучок дека, наставниците сметаат дека локалниот курикулум е успешно и во целост применет.

-10,3 % од испитаните наставници одговорија дека локалниот курикулум на нивната локална средина не е применет во воспитно-образовната работа на училиштата, 20,2% одговорија дека локалниот курикулум е делумно применет во воспитно-образовната работа на училиштето, а 69,5% од наставниците сметаа дека локалниот курикулум на нивната локална средина е целосно и успешно применет во воспитно-образовната работа на училиштето.(Графикон бр.14)

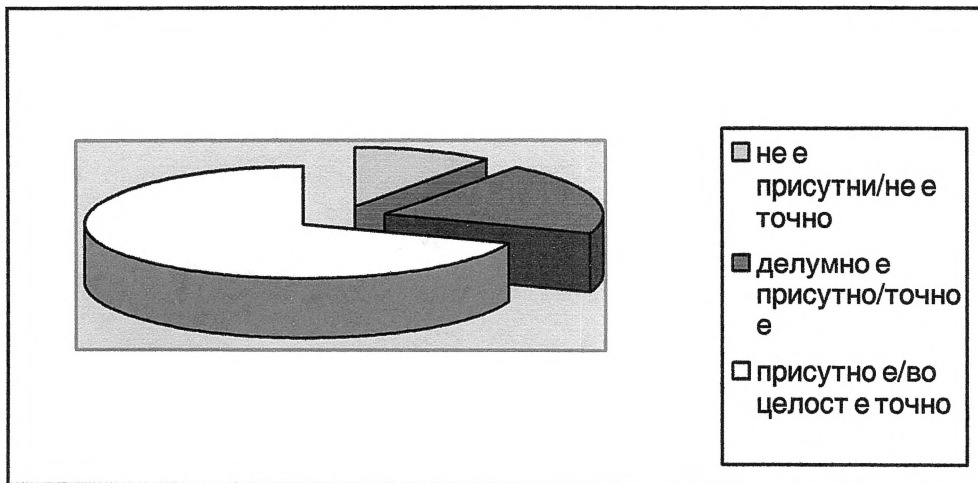

Графикон бр.14

Откако ги сумиравме резултатите од излагањето на наставниците, можеме слободно да заклучиме дека наставниците имаат позитивен став и мислење за примената на локалниот курикулум во воспитно-образовната работа и сметаа дека локалниот курикулум е успешно и целосно применет.

Со тоа ја докажавме и посебната хипотеза бр.7, која се однесува на ставот на наставниците за степенот на реализација на локалниот курикулум.

3.2 АНАЛИЗА И ИНТЕРПРЕТАЦИЈА НА РЕЗУЛТАТИТЕ ОД АНКЕТИРАЊЕТО НА РОДИТЕЛИТЕ

Локалниот курикулум ги опфаќа сите одлики на локалната средина во која детето расте и се развива, како комплексен процес на запознавање на ученикот со околината. Многу битно е да истакнеме дека запознавањето не се

одвива само во училиштето преку воспитно-образовниот процес, туку големо влијание има и семејството.

Родителите се значаен субјект во реализацијата и примената на локалниот курикулум, па од таа причина во нашето истражување ги опфативме и родителите. Анкетниот лист за родителите се состоеше од три групи прашања од кои, првата група прашања беа за предзнаењата на нивните деца за локалната средина и улога и ангажираност на родителите во запознавањето на нивните деца со локалната средина, Втората група се прашањата за начините на реализација и примена на локалниот курикулум и нивната ангажираност во активностите кои училиштето ги превзема за примена и реализација на локалниот курикулум, а третата група се прашања за ставот на родителите за квалитетот на реализација и примената на локалниот курикулум.

Во ова истражување применивме анкетен лист составен од прашања од затворен тип низ кои родителите го искажаа својот став за примената и реализација на локалниот курикулум. Анкетирањето беше анонимно, слободно и изведено во пријатна атмосфера, која што им овозможи на родителите искрено да одговорат на прашањата од анкетниот лист, слободно да го искажат својот став и размислување за примената на локалниот курикулум. Ова истражување ќе ни овозможи да дојдеме до интересни податоци за размислувањата на родителите за важноста на локалниот курикулум за развојот на детето и целото семејство. Резултатите од ова анкетирање се следните:

Прашање број 1.

„Моејто дете има предзнања за нашата локална средина“.

Ова прашање е дел од првата група на прашања кои се однесуваат на предзнаењата на учениците добиени во нивните семејства.

Табела бр.19

избор	<i>f</i>	%
Не е точно/ не е присутно	30	20%
Делумно е точно /присутно е	105	70%
Да,точно е/ во целост е присутно	15	10%
Вкупно	150	100

30 (20%) од родителите сметаат дека нивните деца не располагаат со големо знаење за нивната локална средина, 105 (70%) сметаат дека нивните деца имаат делумно познавање на историските, општествените и културните обележја на нивната средина, а 15 (10%) сметаат дека нивните деца имаат големо предзнаење за нивната локална средина и нејзините културно-историски и општествени обележја.(Графикон бр.15)

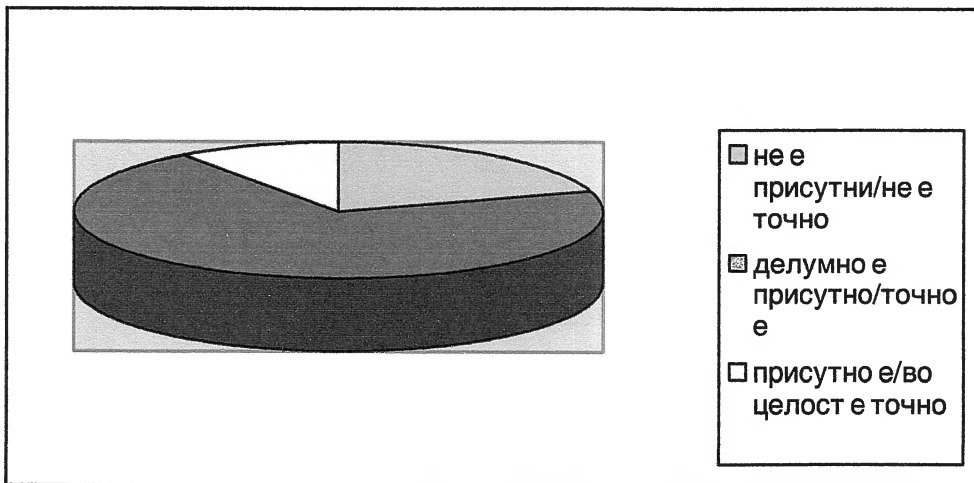

Графикон бр.15

Прашање број 2.

„Ние йосвејтуваме внимание на зайोजनाвање на нашиите деца со нашата локална средина”

Прашањето се однесува на делот на запознавање на децата со локалната средина во нивните семејства т.е наша цел беше да воочиме колку семејствата

посветуваа внимание и се ангажирани за запознавањето на учениците-децата со нивната локалната средина.

Табела бр.20

избор	f	%
Не е точно/ не е присутно	30	20%
Делумно е точно /присутно е	75	50%
Да,точно е/ во целост е присутно	45	30%
Вкупно	150	100

30 (20%) од анкетираниите родители сметаат дека не посветуваат внимание на запознавање на нивните деца со локалните обележја, 75 (50%) сметаат дека посветуваат внимание на запознавање на нивните деца со околината и општеството, а 45 (30%) од нив сметаат дека посветуваат големо внимание на запознавање на нивните деца со локалните обележја. (Графикон бр.16)

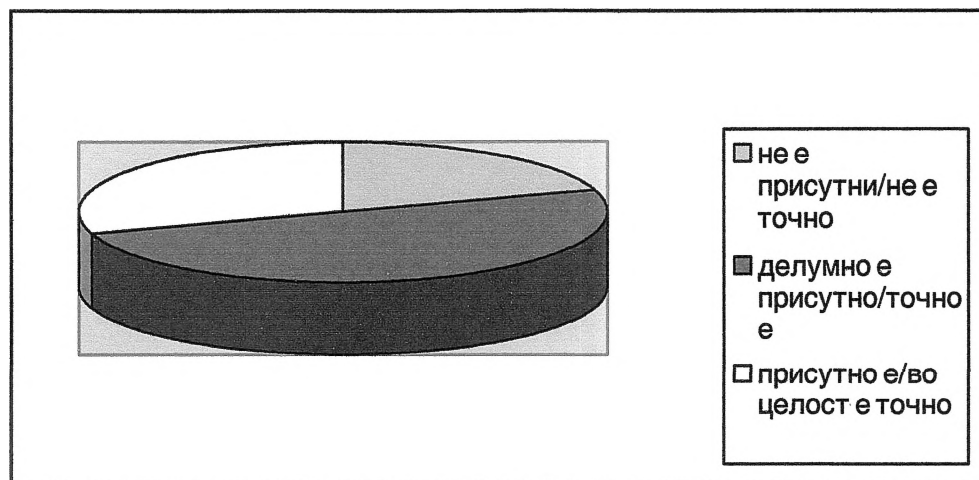

Графикон бр.16

Прашање број 3.

„Ние честитојати и правиме прошејки и разговараме со нашите деца за нашата средина”

Прашањето се однесува на активностите кои родителите ги превземаат во запознавање на нивните деца со историските, општествените и културните обележја на нивната општина, на нивната ангажираност во запознавање на децата со локалните обележја во семејството, а резултатите се следниве:

Табела бр.21

избор	<i>f</i>	%
Не е точно/ не е присутно	60	40%
Делумно е точно /присутно е	75	50%
Да,точно е/ во целост е присутно	15	10%
Вкупно	150	100

60 (40%)од анкетираниите родители сметаат дека не посветуваат големо внимание на посети, прошетки и разговори за локалните обележја на локалната средина со своите деца, 75 (50%) сметаат дека посветуваат внимание на посети, прошетки и разговори за историските, општествените и културните обележја на нивната локална средина во рамките на семејството, а 15 (10%) од испитаниците сметаат дека посветуваат големо внимание на посети и прошетки, разговори со своите деца за нивната локална средина и нивно запознавање со она што ги опкружува. (Графикон бр.17)

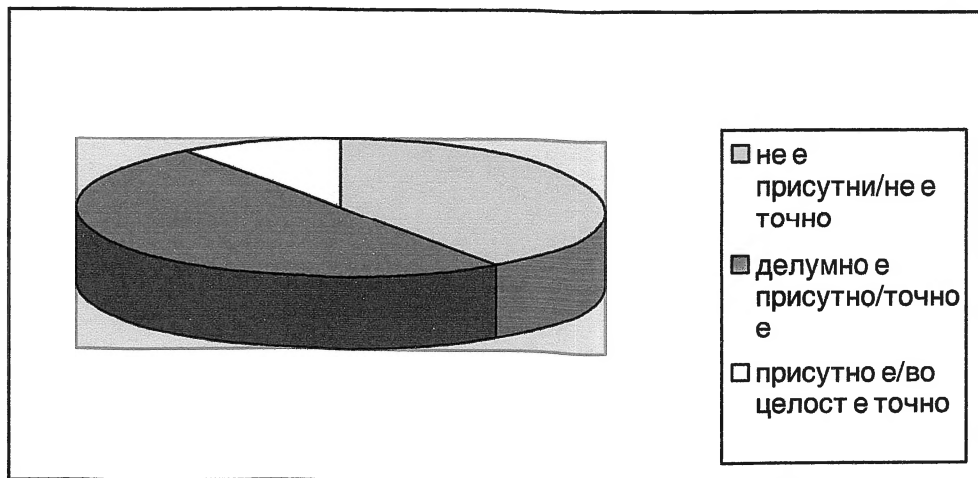

Графикон бр.17

Прашање бр.4

„Знаењата за локалната средина се многу значајни за развојот на моето дете“

Ова група на прашања ја завршуваме со прашањето кое се однесува на важноста на примената на локалниот курикулум и општо на локалниот курикулум во развојот на детската личност. Од родителот очекувавме да го добиеме неговиот став за важноста на локалниот курикулум и колку тие мислат дека знаењата добиени од локалниот курикулум влијаат врз детскиот развој.

Табела бр.22

избор	<i>f</i>	%
Не е точно/ не е присутно	15	10%
Делумно е точно /присутно е	30	20%
Да, точно е/ во целост е присутно	105	70%
Вкупно	150	100

15 (10%) од родителите се изјасниа дека знаењата и сознанијата добиени од локалниот курикулум за средината нема влијание врз развојот на детската личност на нивните деца, 30 (20%) од нив одговорија дека знаењата добиени за локалната средина имаат делумно влијание врз развојот на нивните деца, а 105 (70%) од анкетираниите родители одговорија дека знаењата добиени од локалниот курикулум, сознанијата за локалната средина имаа големо влијание врз развојот на нивните деца. Децата живеат и се развиваат во таа средина, а нејзиното солидно познавање овозможува подобар и поинтересен развој и развојот на детето. (Графикон бр.18,стр.117)

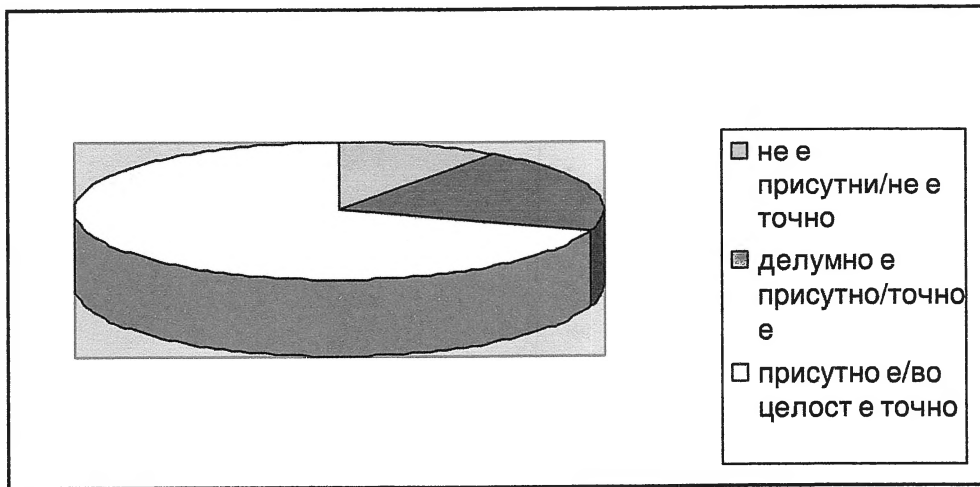

Графикон бр.18

Со ова прашање ја завршивме првата група на прашања кои се однесуваат на ангажираноста на родителите за запознавање на децата /учениците со локалната средина, како предуслов за успешна организација и примена на локалниот курикулум. Креаторите на локалниот курикулум, мораат да поседуваат информации за предзнаењата на учениците за локалната средина, па врз основа на тоа да го креираат локалниот курикулум и да го привлечат вниманието на учениците.

Од излагањата на родителите можеме да заклучиме дека, родителите делумно посветуваат внимание на запознавање на своите деца со локалната средина.

Прашање број 5.

„Во училиштите на моето дете се организираат активности за запознавање на учениците со нивната локална средина”

Ова прашање спаѓа во втората група на прашања кои се однесуваат на запознавањето на учениците со локалните обележја во училиштето и ангажираноста на родителите во тие активности. Ставовите на родителите во однос на ова прашање се следните:

Табела бр.23

избор	f	%
Не е точно/ не е присутно	15	10%
Делумно е точно /присутно е	90	60%
Да,точно е/ во целост е присутно	45	30%
Вкупно	150	100

Од вкупно 150 родители, 15 (10%) сметаат дека во училиштата не се превземаат активности за успешна реализација на локалниот курикулум, 90 (60%) од нив сметаат дека училиштата делумно превземаат активности со кои учениците се запознаваат со локалните обележја на локалната средина, а 45 (30%) од анкетираниите родители сметаат дека училиштата превземаат голем број активности со цел запознавање на учениците со локалните обележја на нивната локална средина и успешна примена на локалниот курикулум. (Графикон бр.19)

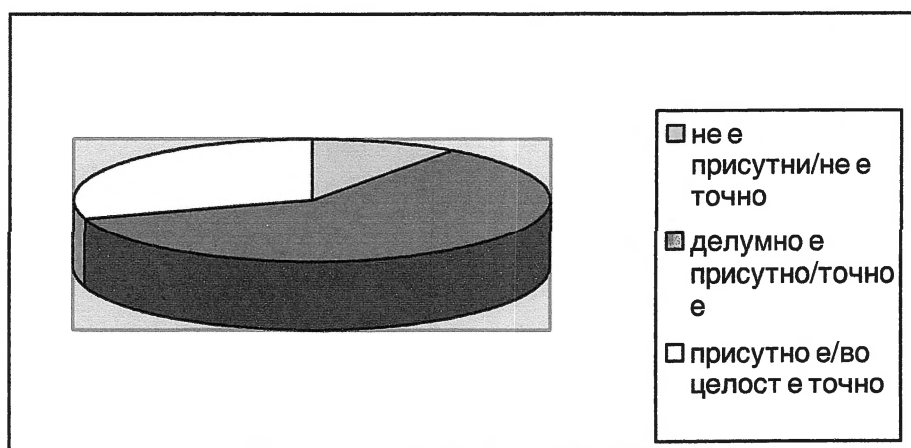

Графикон бр.19

Прашање број 6

„Во училиштето на моејто дете се организираат посетии на општествените и културни институции кои егзистираат во нашата локална средина”

Со истражувањето дојдовме до следниве сознанија:

Табела бр.24

избор	<i>f</i>	%
Не е точно/ не е присутно	15	10%
Делумно е точно /присутно е	37	25%
Да, точно е/ во целост е присутно	98	65%
Вкупно	150	100

Од вкупниот број на анкетирани родители, 15 (10%) од родителите сметаат дека училиштата не организираат посети на општествените и културните институции, 37 (25%) од родителите одговорија дека училиштата делумно организираат посети на општествените и културните институции, а 98 (65%) од нив се изјасниле дека училиштата во кои учат нивните деца многу често организираат посети на општествени и културни институции и во целост го применуваат локалниот курикулум.

(Графикон бр.20)

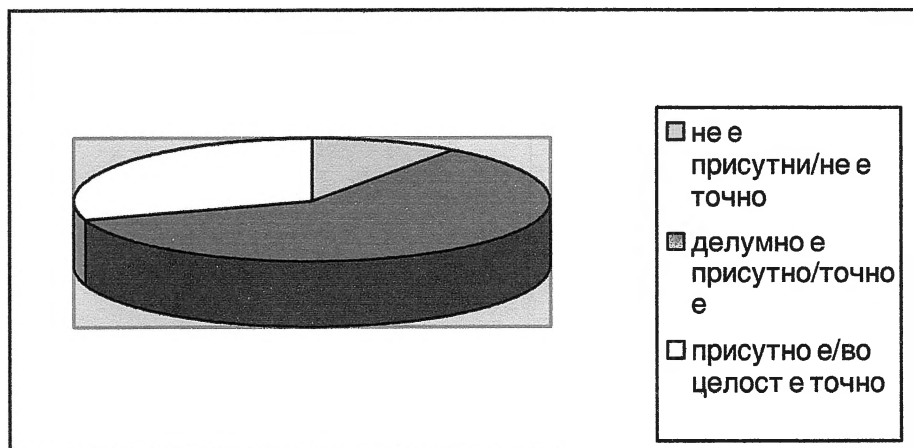

Графикон бр.20

Прашање број 7.

„Во училиштата се учат содржини за запознавање на локалната средина и општествени белези на оваа локална средина”

Нашето истражување ни овозможи да дојдеме и до сознанија дали училиштата вметнуваат содржини од локалниот курикулум во наставниот процес. Со ова прашање дојдовме до следниве сознанија:

Табела бр.25

избор	<i>f</i>	%
Не е точно/ не е присутно	15	10%
Делумно е точно /присутно е	30	20%
Да,точно е/ во целост е присутно	105	70%
Вкупно	150	100

15 (10%) од анкетираниите родители одговорија дека во училиштата во кои учат нивните деца не се вметнати наставни содржини од локалниот курикулум, 30 (20%) од нив се изјасниа дека во училиштата делумно се вметнати содржини од локалниот курикулум, а 105 (70%) од анкетираниите родители се изјасниа дека во училиштата се применети и се изучуваат содржини од локалниот курикулум со што се овозможува успешно запознавање на локалната средина и успешна реализација и примена на локалниот курикулум. (Графикон 21,стр.121)

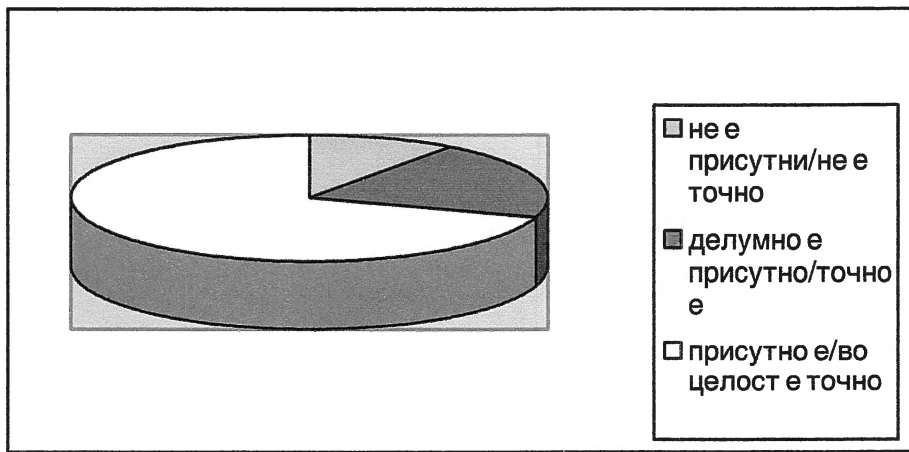

Графикон бр.21

Прашање бр.8

„Во училиштата се превземаат голем број активности, методи, форми и средства за реализација на содржините од локалниот курикулум“

За успешна примена на локалниот курикулум, многу значаен е начинот на кои се применува локалниот курикулум. Треба да се има точно и прецизно одредени методи, форми на наставна работа, средства и техники, кои ќе соодејствуваат со наставната содржина од локалниот курикулум и ќе овозможат нејзина успешна реализација. Од ова прашање се очекува да се добијат сознанија за активностите кои училиштето ги превзема за успешна примена на локалниот курикулум, односно кои методи, форми и средства се користат за реализацијата и примената на локалниот курикулум и какво е размислувањето на родителите за тие активности.

Табела бр.26

избор	<i>f</i>	%
Не е точно/ не е присутно	15	10%
Делумно е точно /присутно е	30	20%
Да, точно е/ во целост е присутно	105	70%
Вкупно	150	100

Од вкупниот број на анкетирани родители, 15 (10%) одговорија дека училиштата во кои учат нивните деца, не применуваат соодветни активност, методи и форми на наставна работа кои ќе овозможат примена на локалниот курикулум, 30 (20%) од нив се изјасниа дека училиштата и наставниците делумно применуваат соодветни активност, методи и форми на наставна работа за успешна реализација и примена на локалниот курикулум, а 105 (70%) од родителите се изјасниа дека училиштата и наставниците каде што учат нивните деца применуваат најразлични методи, форми на наставна работа, техники и активности со кои се овозможува поуспешно да се реализира и примени локалниот курикулум. (Графикон бр.22)

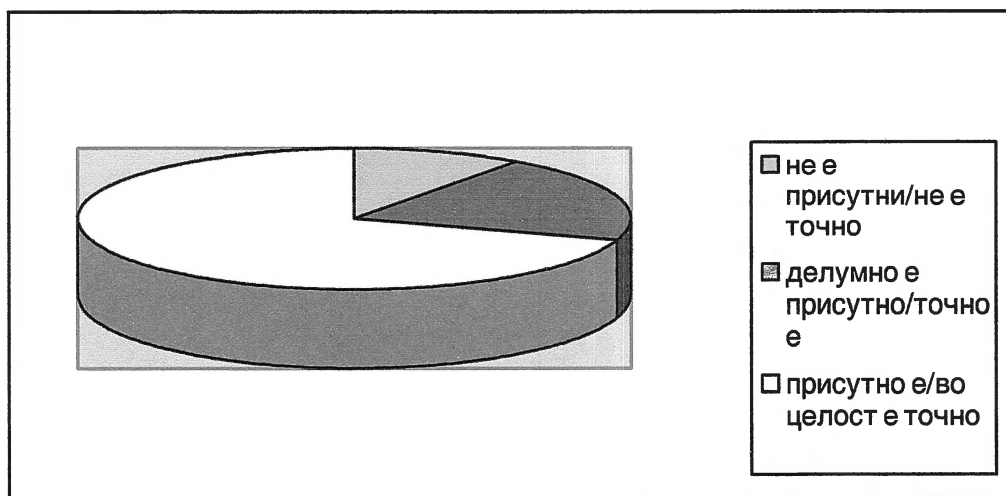

Графикон бр.22

Прашање бр.9

„Училиштитата реализираат теренска настава која ќе овозможи запознавање на локалните средина“

Теренската настава е многу значајна форма на настава која овозможува на неформален начин, самостојно од непосредна близина, учениците да дојдат до голем број на знаења и сознанија. Близкоста на учениците со природата овозможува полесно и послободно истражување и запознавање со средината, затоа теренската настава е значајна форма на настава во примената на локалниот курикулум. Со ова истражување дојдовме до следниве сознанија за нејзината примена во наставата и какво е мислењето на родителите за нејзината примена.

Табела бр.27

избор	<i>f</i>	%
Не е точно/ не е присутно	3	2%
Делумно е точно /присутно е	147	98%
Да, точно е/ во целост е присутно	0	0%
Вкупно	150	100

Од анкетираниите родители, 3 (2%) одговорија дека училиштето во кое учивното дете не применува теренска настава како форма на настава за реализација на наставните содржини, а 147 (98%) од анкетираниите родители се изјасниа дека училиштата делумно применува теренска настава која ќе овозможи успешна реализација и примена на локалниот курикулум, но и на сите воспитно-образовни содржини кои можат да се реализираат во природата. (Графикон бр.23)

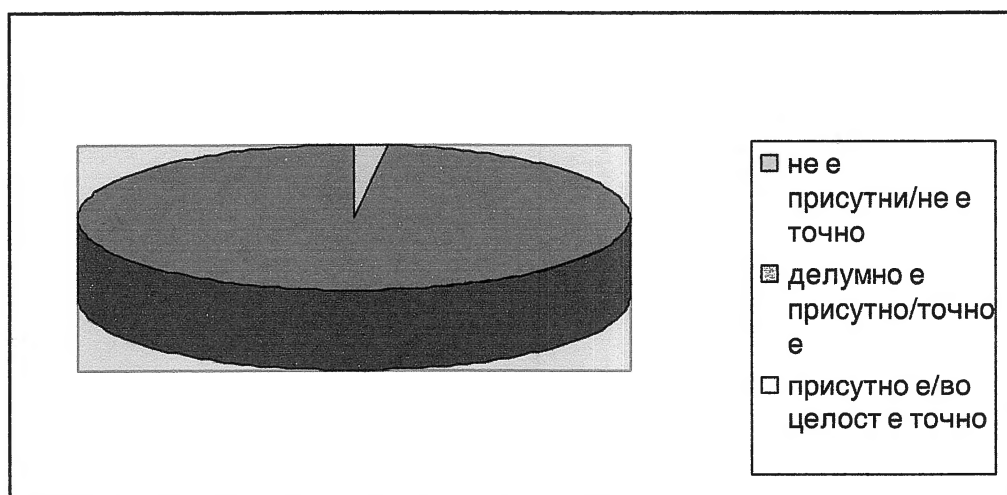

Графикон бр.23

Со ова прашања ја завршивме втората група на прашања кои се однесуваат на ставовите на родителите за активностите, методите и техниките кои се применуваат за реализација и примена на локалниот курикулум. Откако

ги сумиравме резултатите од ова група на прашања, дојдовме до следниот заклучок:

Од вкупниот број на анкетирани родители, 8,4% одговорија дека во училиштата не се применуваат и организираат активности за примена на локалниот курикулум, 44,6% одговорија дека делумно се применети активности за примена на локалниот курикулум, а 47 % од анкетираниите родители се изјаснија дека во целост се применуваат и организираат соодветни активности, методи и форми на наставна работа за реализација и примена на локалниот курикулум. (Графикон бр.24)

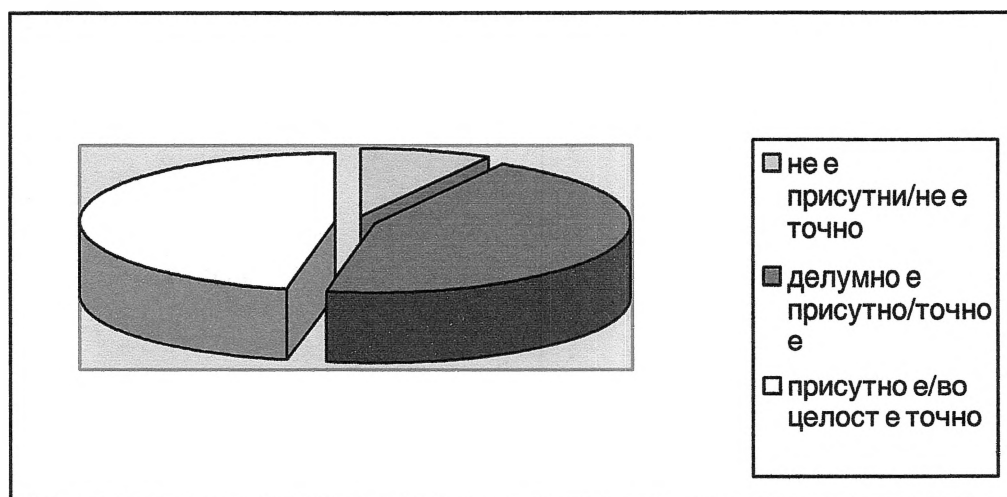

Графикон бр.24

Од овие резултати можеме да го воочиме позитивниот став на родителите за активностите кои се применуваат во реализацијата на локалниот курикулум и да ја потвдиме посебната хипотезата бр.11

Третата група прашања се прашања кои се однесуваат на ставовите на родителите за степенот на реализација на локалниот курикулум. Оваа група прашања ги започнуваме со прашањето за успешната организација и реализација на активностите од локалниот курикулум.

Прашање бр.1

„Моејто дете покажува голем интерес за активностите кои се организираат за запознавање на локалната средина”

Само добро формулирана и осмислена активност може да го привлече вниманието на учениците, а ако активностите се прифатени во целост од учениците ќе се овозможи успешна примена на локалниот курикулум. Затоа ова прашање им беше поставено на родителите, а нивните одговори беа следниве:

Табела бр.28

избор	<i>f</i>	%
Не е точно/ не е присутно	6	4%
Делумно е точно /присутно е	54	36%
Да, точно е/ во целост е присутно	90	60%
Вкупно	150	100

6 (4%) од анкетираниите родители одговорија дека активностите кои се организираат за примена на локалниот курикулум не го привлекуваат вниманието на учениците, 54 (36%) од родителите сметаат дека учениците делумно покажуваат интерес за активностите кои се организираат за примена на локалниот курикулум, а 90 (60%) од анкетираниите родители одговорија дека активностите се многу интересни и го привлекуваат вниманието на учениците, а со тоа успешно се применува и локалниот курикулум. (Графикон бр.25)

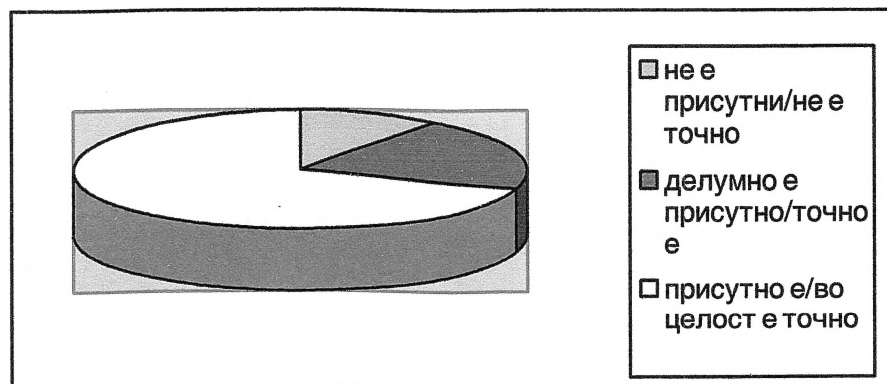

Графикон бр.25

Прашање бр.2

„Во наставниот процес во училиштето се применуваат содржини од локалниот курикулум кои се многу интересни за учениците”

Со ова прашање се одредува успешното комбинирање на содржини од локалниот курикулум и активностите кои се превземаат за нивна реализација, што е услов за целосна и успешна примена на локалниот курикулум. Родителите одговорија дека:

Табела бр29

избор	<i>f</i>	%
Не е точно/ не е присутно	7	5%
Делумно е точно /присутно е	16	10%
Да, точно е/ во целост е присутно	127	85%
Вкупно	150	100

7 (5%) од испитаниците се изјаснија дека содржините од локалниот курикулум не се интересни за учениците, 16 (10%) од испитаниците сметаат дека содржините се делумно интересни за учениците, а 127 (85%) од анкетираниите родители одговорија дека содржините од локалниот курикулум се многу интересни за учениците. (Графикон бр.26)

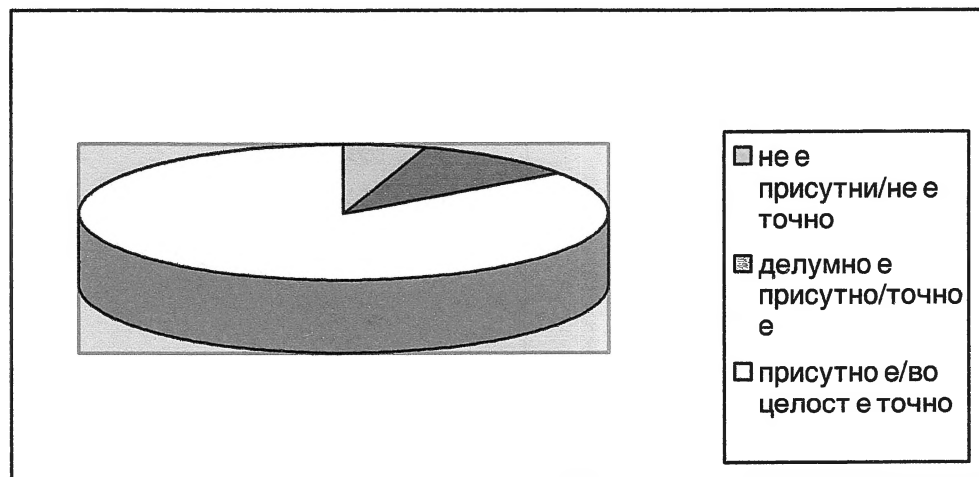

Графикон бр.26

Прашање бр.4

„Училиштите го посветува големо внимание на запознавањето на децата-учениците со локалната средина и на примената на локалниот курикулум”

Ова прашање е последното прашање од ова група прашања, а резултатите се следниве:

Табела бр.30

избор	<i>f</i>	%
Не е точно/ не е присутно	15	10%
Делумно е точно /присутно е	30	20%
Да, точно е/ во целост е присутно	105	70%
Вкупно	150	100

15 (10%) од родителите се изјаснија дека знаењата и сознанијата добиени од локалниот курикулум за средината немаат влијание врз развојот на детската личност на нивните деца, 30 (20%) од нив одговорија дека знаењата добиени за локалната средина имаат делумно влијание врз развојот на нивните деца, а 105 (70%) од анкетираниите родители одговорија дека, знаењата добиени од локалниот курикулум за локалната средина имаа големо влијание врз развојот на нивните деца и дека училиштата посветуваат големо внимание на примената на локалниот курикулум. Децата живеат и се развиваат во таа средина, а нејзиното солидно познавање овозможува подобар и поинтересен развој и развојот на детето. (Графикон бр.27)

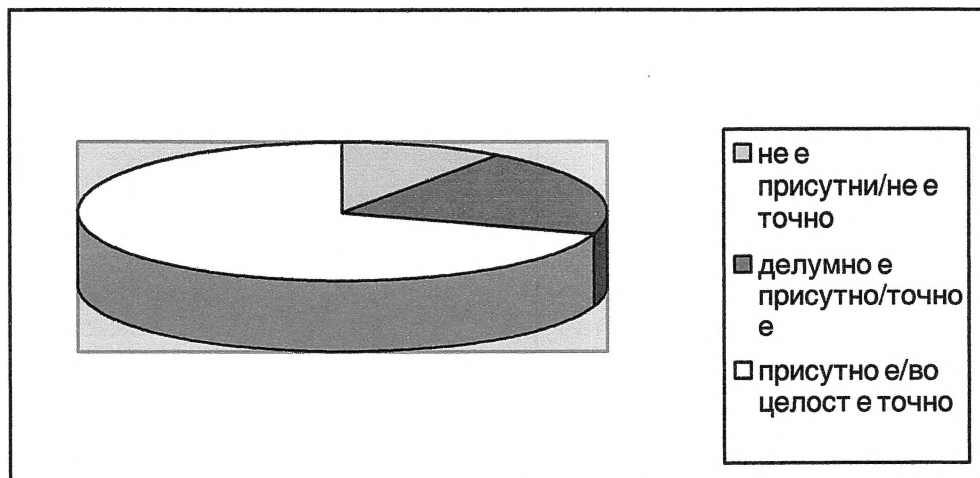

По завршувањето на анкетањето ги разгледавме одговорите, ги сумиравме резултатите и врз основа на тоа дојдовме до заклучок дека родителите имаат позитивен став за локалниот курикулум и сметаат дека локалниот курикулум е многу битен за развојот на нивните деца, нивниот став беше дека локалниот курикулум е целосно и успешно применет во воспитно-образовниот процес во првиот образовен циклус на основното образование. (Графикон бр.28)

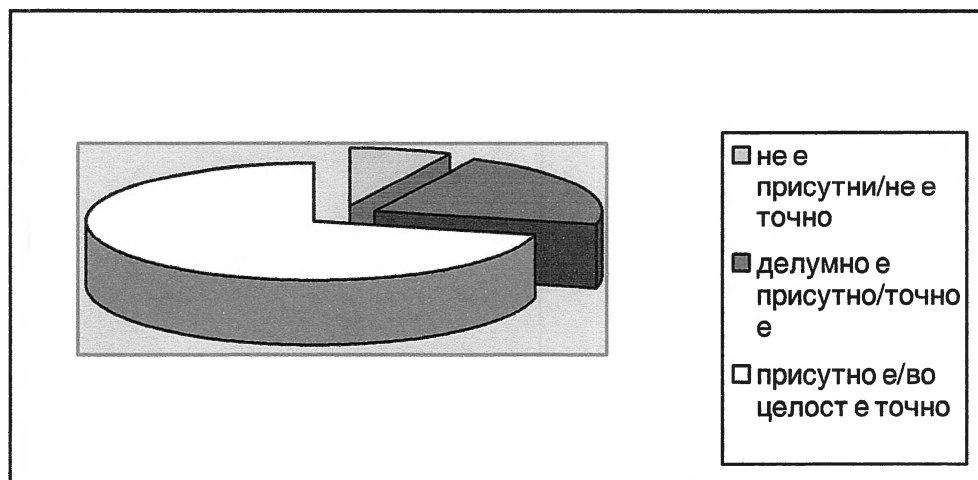

Графикон бр.28

Од вкупниот број на анкетирани родители, 7,2% одговорија дека локалниот курикулум не е применет во воспитно-образовната работа на училиштата, 21,5% од родителите одговорија дека во воспитно-образовната работа на училиштата делумно се применува локалниот курикулум, а 71,2% од анкетираниите родители одговорија дека локалниот курикулум е успешно и во целост применет во воспитно-образовниот процес на училиштата.

Сумирајќи ги резултатите од анкетата спроведена со родителите можеме слободно да заклучиме дека родителите оценија дека локалниот курикулум е целосно применет во основното образование, со тоа успешно ја докажавме поединечната хипотеза бр.12, која се однесува на ставот на родителите за степенот на реализација на локалниот курикулум.

3.3 АНАЛИЗА И ИНТРЕПРЕТАЦИЈА НА РЕЗУЛТАТИТЕ ОД АНКЕТАТА СПРОВЕДЕНА СО УЧЕНИЦИТЕ

Учениците се главен субјект во наставниот процес и воспитно-образовната работа. Тие растат и се развиваат во локалната средина. Околината и природата која ги опкружува се најважниот фактор во нивниот развој. Во неа тие се чувствуваат слободно и без никакво влијание, самостојно и несвесно доаѓаат до знаења, вештини и умеења.

Во нашето истражување, ги анкетиравме учениците како субјекти во реализацијата и примената на локалниот курикулум, за активностите кои се организираат, за методите, формите на наставна работа и средствата кои се применуваат во реализација и примена на локалниот курикулум. На група ученици им беа поделени и прашалници, со цел утврдување на нивните предзнаења за локалната средина.

Анкетниот лист се состоеше од основните податоци за испитаникот и систем на прашања од затворен тип. Анкетирањето траеше 20-25 минути, а беа опфатени 250 ученика кои одговорија на група прашања, за активностите што училиштето ги организира и реализира со цел успешна примена на локалниот курикулум.

Прашање бр.1

„Јас добро ја познавам мојата локална средина“

Со ова прашање го започнавме нашето анкетирање со учениците, со цел да ги утврдиме знаењата на учениците за нивната локална средина и нивната заинтересираност да се запознаат со локалната средина.

Резултатите добиени од ова прашање се следниве:

Табела бр.31

избор	f	%
Не е точно/ не е присутно	13	5%
Делумно е точно /присутно е	212	85%
Да,точно е/ во целост е присутно	25	10%
Вкупно	250	100

13 (5%) од анкетираниите ученици одговорија дека немаат никакво знаење за локалните културни и општествени обележја на нивната средина, 212 (85%) од нив одговорија дека имаат делумно познавање на локалната средина, нејзините културни и општествени обележја, а 25 (10%) од анкетираниите ученици се изјасниа дека во целост ја познаваат нивната локална средина. (Графикон бр.29)

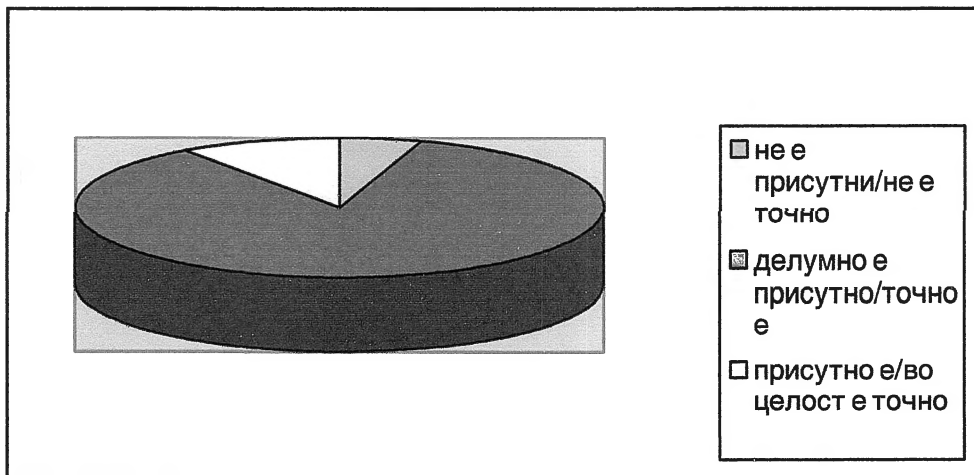

Графикон бр.29

Прашање бр.2

„Во моејто училиште се запознавме со природните обележја на мојата локална средина”

Прашањето се однесува на основните обележја на средината како што се местоположбата, вегетацијата и природните обележја на локалната средина и каква е ангажираноста на училиштата своите ученици да ги запознае со нив.

Табела бр.32

избор	f	%
Не е точно/ не е присутно	25	10%
Делумно е точно /присутно е	125	50%
Да, точно е/ во целост е присутно	100	40%
Вкупно	250	100

25 (10%) од анкетираниите ученици одговорија дека во нивните училишта немаат учено за природните обележја на нивната локална средина, 125 (50%) од нив одговорија дека во нивните училишта делумно се запознале со основните и природни обележја на нивната локална средина, а 100 (40%) од анкетираниите ученици сметаат дека нивното училиште посветило големо внимание за запознавање на учениците со основните, природни обележја на локалната средина. (Графикон бр.30)

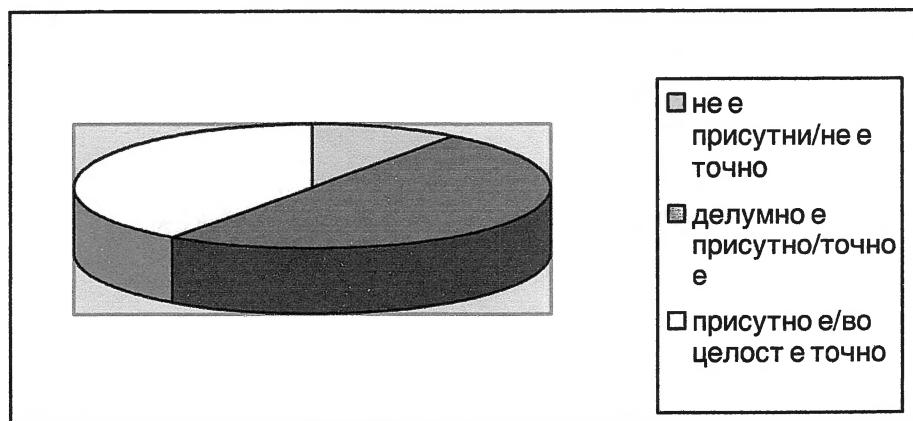

Графикон бр.30

Прашање бр.3

„Во моејто училиште се зайознавме со историскиот настанок на мојата локална средина”

Запознавањето на локалната средина не се однесува само на запознавање со природните, културни и општествени обележја на локалната средина, туку и запознавање со нејзиниот историски развој и развој. Ова прашање се однесува токму на тоа запознавање со историските обележја на локалната средина како важен компонента во реализацијата и примената на локалниот курикулум.

Табела бр.33

избор	<i>f</i>	%
Не е точно/ не е присутно	13	5%
Делумно е точно /присутно е	162	65%
Да, точно е/ во целост е присутно	75	30%
Вкупно	250	100

13 (5%) од учениците одговорија дека нивното училиште не посветува внимание на запознавање на учениците со историските обележја на локалната средина, 162 (65%) од нив одговорија дека во училиштата се имаат запознаено со историскиот развој и развој на нивната локална средина, а 75 (30%) од анкетираниите ученици одговорија дека училиштата посветува големо внимание на запознавање на учениците со историскиот развој и развој на локалната средина во која живеат. (Графикон бр.31)

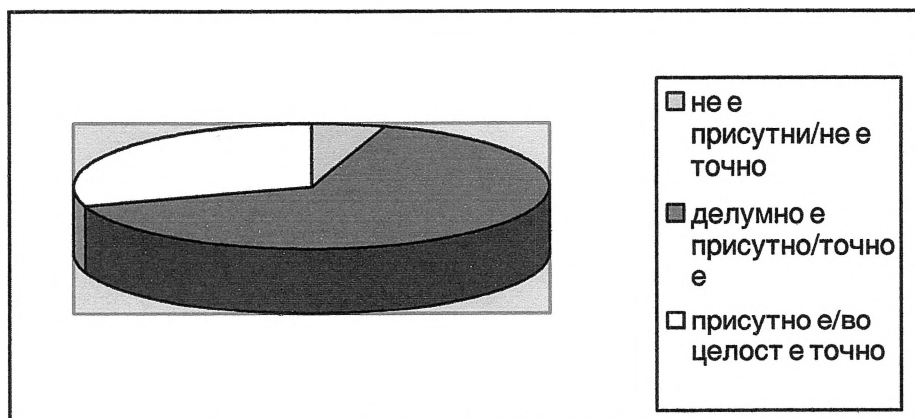

Прашање бр.4

„Моето училиште организира посетии на културни институции и знаменитости, со цел подобро запознавање на културните обележја на локалната средина,

За подобро запознавање на учениците со локалната средина и поуспешна реализација и примена на локалниот курикулум, училиштата треба да посветат поголемо внимание на активностите, методите и средствата кои ги користи за успешна примена на локалниот курикулум. Организирањето на посети на културни институции и знаменитости кои егзистираат во локалната средина овозможува непосредно, неформално, самостојно, но и подобро запознавање на културните обележја на локалната средина. Со ова прашање сакавме да дојдеме до сознанија за размислувањата на учениците за ангажираноста на училиштата во примената и реализацијата на локалниот курикулум.

Табела бр.34

избор	<i>f</i>	%
Не е точно/ не е присутно	25	10%
Делумно е точно /присутно е	100	40%
Да,точно е/ во целост е присутно	125	50%
Вкупно	250	100

25 (10%) од анкетираниите ученици одговорија дека не посетуваат културни институции и знаменитости кои егзистираат во нивната локална средина во рамките на училиштата, 100 (40%) од нив одговорија дека нивните училишта делумно организираат посети на културни институции во рамките на локалната средина, а 125 (50%) од анкетираниите ученици се изјаснија дека училиштата многу често организира посети на културни знаменитости и институции кои се од голема важност за локалната средина и посветуваат внимание на заинтересираноста и ангажираноста на учениците за запознавање на локалната средина. (Графикон бр.32,стр.134)

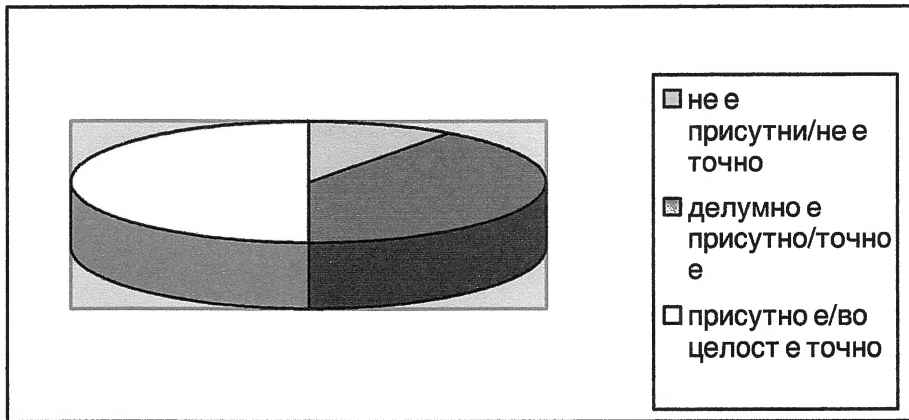

Графикон бр.32

Прашање бр.5

„Училиштите ја организира посетите на општествени институции и посветува внимание на запознавање на учениците со работата на општествените институции и нивното делување во локалната средина,,

Запознавањето на учениците со локалната средина и успешната реализација и примена на локалниот курикулум поставува пред училиштата нови задачи, кои треба добро да се осмислат, сработат и реализираат. Организирањето на посети на општествени институции кои егзистираат во општината, како што кажавме, овозможува непосредно, неформално, самостојно, но и подобро запознавање на локалната средина, затоа училиштата се должни добро да ги осмислат и организираат посети на тие институции, да ги запознаат учениците со нивната работа и делување, да земат учество во нивната работа, да ги запознаат учениците со настанокот на таа општествена институција и доколку се има можности учениците да земат учество во нивната работа. Со ова прашање дојдовме до следниве сознанија

Табела бр.35

избор	<i>f</i>	%
Не е точно/ не е присутно	25	10%
Делумно е точно /присутно е	200	80%
Да,точно е/ во целост е присутно	25	10%
Вкупно	250	100

Од вкупниот број на ученици, 25 (10%) одговорија дека ретко, но и никогаш не посетиле општествена институција во рамките на локалната средина, дури 200 (80%) од анкетираниите ученици одговорија дека делумно училиштата организираат посети на општествени институции кои егзистираат во нивната локална средина и посветуваат внимание на запознавање на учениците со работата и делувањето на тие институции, а 25 (10%) од нив одговорија дека нивните училишта посветуваат големо внимание на организирање на посети на општествени институции, со цел подобро запознавање на учениците со нивната работа, нивниот развој и нивното делување, а со тоа и целосна примена и реализација на локалниот курикулум. (Графикон бр.33)

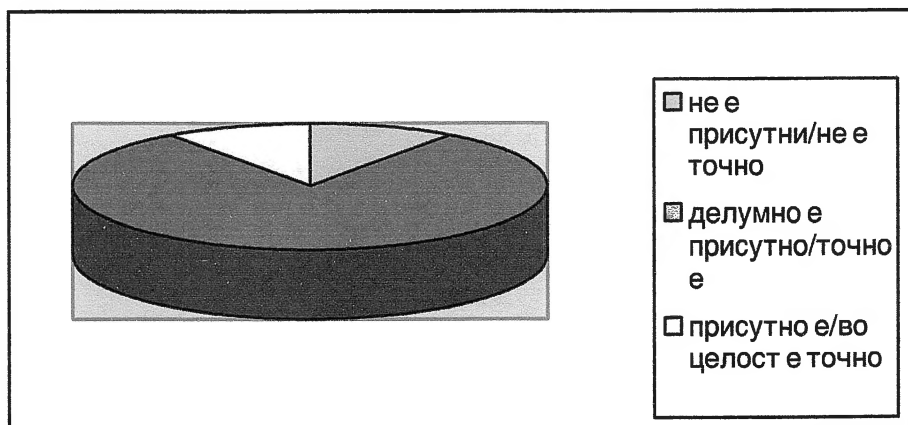

Графикон бр.33

Прашање бр.6.

*„Училиштите го посетуваат спортистите
институции кои делуваат во локална средина ”*

Ова прашање е посветено на успешноста од влијанието на училиштето врз развојот на идните спортисти, како и запознавање на учениците со спортските капацитети на локалната средина со цел доближување на учениците до здравиот спортски живот и градење на љубов кон спортот, но и запознавање на учениците со локалните спортски институции, нивната работа, успешноста и достигнувањата на тие институции . Со ова прашање дојдовме до следниве сознанија

Табела бр.36

избор	<i>f</i>	%
Не е точно/ не е присутно	13	5%
Делумно е точно /присутно е	162	65%
Да,точно е/ во целост е присутно	75	30%
Вкупно	250	100

13(5%) од учениците одговорија дека нивните училишта не организираат посети на спортските капацитети на локалната средина, 162 (65%) од нив одговорија дека училиштата во кои учат посетуваат спортски институции и спортски активности во рамките на локалната средина, а 75 (30%) од анкетираниите ученици одговорија дека нивните училишта организираат посети на спортски институции и спортски активности и посветуваат внимание на запознавање на учениците со нивната работа и нивните успеси. (Графикон бр.34,стр.137)

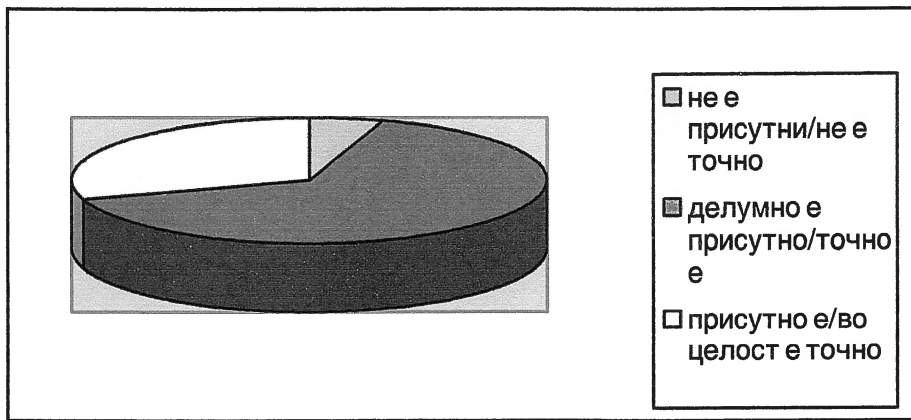

Графикон бр.34

Прашање бр.7

„Во моејто училиште се организира теренска настава за запознавање на локалната средина и локалните обележја”

Теренската настава како наставна форма, можеме да кажеме дека е една од најуспешните форми на наставна работа во реализација и примена на локалниот курикулум. Теренската настава како што посочивме, овозможува поуспешно, ослободен од рамките на класичната настава, да се реализира и примени локалниот курикулум и да овозможи учениците самостојно да стекнат знаења. Во нашето истражување, големо внимание посветивме на примената на теренската форма на настава во примената на локалниот курикулум, па за таа цел ги анкетиравме и учениците за нивните размислувања за примената на теренската форма на настава и нејзината успешна примената.

Табела бр.37

избор	<i>f</i>	%
Не е точно/ не е присутно	25	10%
Делумно е точно /присутно е	138	55%
Да, точно е/ во целост е присутно	87	35%
Вкупно	250	100

Од анкетираниите ученици, 25 (10%) одговорија дека во нивното училиште не се применува теренската настава при реализација на содржини од локалниот курикулумот, 138 (55%) од нив одговорија дека училиштата ја применуваат теренската настава при примена и реализација на локалниот курикулум, а 87 (35%) од учениците одговорија дека училиштата честопати користат теренска настава како форма на наставна работа во примената на локалниот курикулум и реализацијата на содржини од него. (Графикон бр.35)

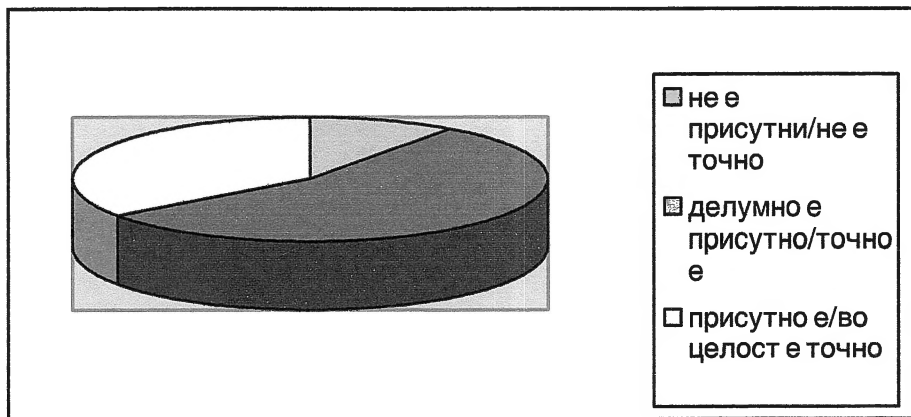

Графикон бр.35

Прашање бр.8

„Дали мислиш дека во твоејто училиште се посветува доволно внимание на запознавање на локалната средина“

Ова прашањето беше поставено на учениците со цел да се воочи нивниот став за примената на локалниот курикулум, дали мислат дека успешно се применува и да го воочиме нивниот став за активностите кои се организираат, методите и техниките кои се применуваат за успешна реализација и примена на локалниот курикулум.

Табела бр.38

избор	f	%
Не е точно/ не е присутно	75	30%
Делумно е точно /присутно е	100	40%
Да,точно е/ во целост е присутно	75	30%
Вкупно	250	100

75 (30%) од анкетираниите ученици одговорија дека училиштето не посветува доволно внимание на примената на локалниот курикулум, организирајќи соодветни активности за успешно совладување на содржини од локалниот курикулум, 100 (40%) од нив одговорија дека училиштето посветува внимание на примената на локалниот курикулум, но и дека има потреба за усовршување, а 75 (30%) од анкетираниите ученици одговорија дека училиштето посветува големо внимание на примената на локалниот курикулум и постигнува големи успеси во тоа.(Графикон бр.36)

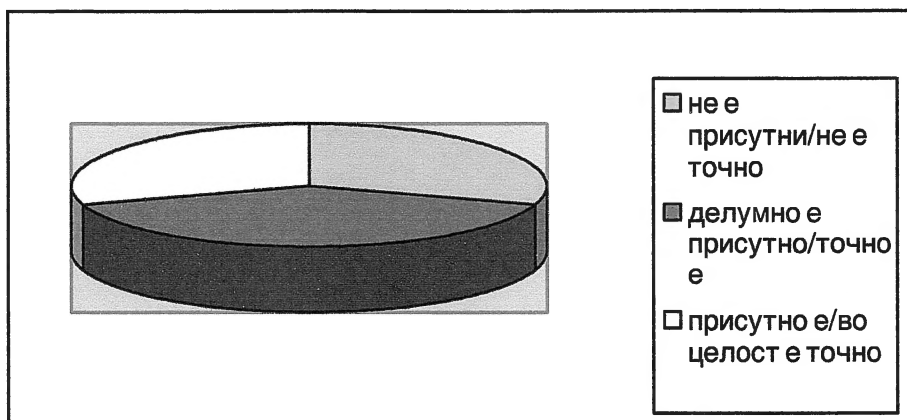

Графикон бр.36

Откако ги разгледавме одговорите, ги сумиравме резултатите, дојдовме до следниве заклучоци „Учениците сметаат дека, училиштето превзема голем број на активности за реализација на локалниот курикулум, комбинирајќи ги притоа најсоодветните методи, форми на наставна работа, средства и техники

кои на најдобар начин би овозможиле успешна и интересна примена на локалниот курикулум. Тие се стекнаа со големи знаења за својата локална средина, а од тоа нивно излагање може да се воочи дека:

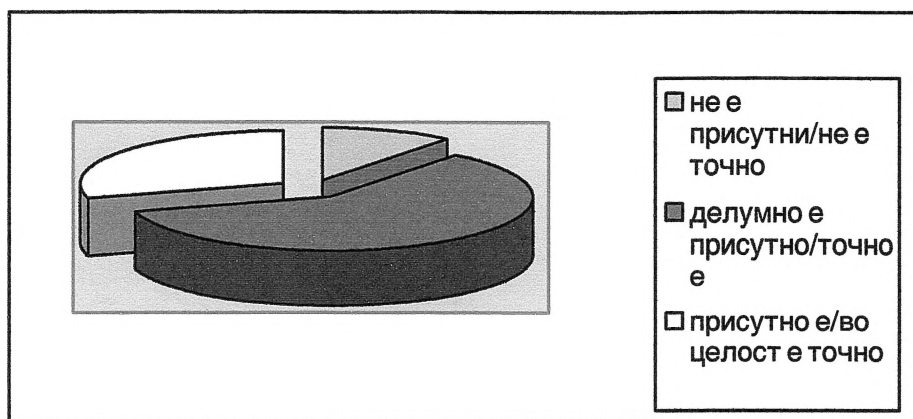

Графикон бр.38

-од вкупниот број на анкетирани ученици, 10,6% одговорија дека во воспитно-образовната работа на училиштето не се применуваат соодветни активности за реализација и примена на локалниот курикулум, 60% од учениците одговорија дека во воспитно-образовната работа на училиштето делумно се применуваат активности, методи, форми на наставна работа, средства и техники за реализација на локалниот курикулум, а 29,4% од нив одговорија дека во нивните училишта се применуваат најразлични активности, методи, форми, средства и техники за реализација и примена на локалниот курикулум.

Од нивните излагања можеме да воочиме дека учениците немаат целосно позитивен став за активностите, методите и техниките, кои се применуваат за реализација и примена на локалниот курикулум, со што ниту ја потврдивме целосно, ниту ја отфрливме поединечната хипотеза бр.10.

За потребите на нашето истражување, со цел да добиеме подетални информации за предзнаењата со кои располагаат учениците, но и за начините со кои дошле до тие знаења, беше применет и прашалник за 20 ученици по случаен избор, кои одговараа на прашања од отворен и затворен тип. Прашањата од затворен тип се однесуваат на нивните знаења за нивната локална средина, како дошле до тие знаења и какви се нивните интереси за

запознавање на локалната средина, а прашањата од отворен тип им овозможуваат на учениците да не запознаат со своите предзнаења.

Резултатите од ова истражување, се многу битни за наставниот процес, бидејќи само доколку се има јасна слика за предзнаењата на учениците за локалната средина, наставниците ќе можат да ја организираат примената на локалниот курикулум и притоа да го привлечат вниманието на учениците и децата .

Резултатите се следниве:

Прашање бр.1

„Јас добро ја познавам мојата локална средина,,

Со ова прашање го започнавме нашето анкетаирање со учениците, со цел да ги утврдиме предзнаењата на учениците за нивната локална средина и ангажираноста на родителите во нејзиното запознавање.

Резултатите добиени од ова прашање се следниве:

Табела бр.39

избор	<i>f</i>	%
Не е точно/ не е присутно	1	5%
Делумно е точно /присутно е	17	85%
Да,точно е/ во целост е присутно	2	10%
Вкупно	20	100

5% или само еден од анкетираниите ученици одговорија дека немаат никакво предзнаење за локалните културни и општествени обележја на нивната средина, 17 (85%) од нив одговорија дека имаат делумно познавање на локалната средина, нејзините културни и општествени обележја, а 2 (10%) од анкетираниите ученици се изјасниа дека во целост ја познаваат нивната локална средина.

Прашање бр.2

„Имам посетено културни институции и културни знаменитости во мојата локална средина, заедно со моето семејство,,

Прашањето се однесува на посетите на културните знаменитости, споменици и институции што учениците заедно со своите родители ги остваруваат во нивната локална средина, како еден неформален начин за запознавање на локалната средината. Семејството, можеме слободно да кажеме, е најзначајниот и највлијателниот воспитен фактор кај детето, па затоа сите активности кои се реализираат во рамките на семејството, сите знаења и умења кои се добиваат се трајни.

Табела бр.40

избор	<i>f</i>	%
Не е точно/ не е присутно	1	5%
Делумно е точно /присутно е	12	60%
Да, точно е/ во целост е присутно	7	35%
Вкупно	20	100

5% или само еден од учениците одговорија дека не посетиле некои културни институции и знаменитости во нивната локална средина со нивното семејство, 12 (60%) од анкетираниите ученици одговорија дека понекогаш посетуваа културни институции и културни знаменитости заедно со нивните семејства, а 7 (35%) од учениците одговорија дека многу често посетуваат културни знаменитости во рамките на нивната локална средина заедно со нивните родители.

Прашање бр.3

„Имам посетено фабрики, имали пријатна или работилници кои работат и егзистираат во мојата локална средина заедно со моето семејство,,

Ова прашање е поставено со цел да се добие слика за знаењата што учениците ја имаат за општествените белези и институции во нивната локална средина и колку се тие запознаени со нивната работа.

Табела бр.41

избор	f	%
Не е точно/ не е присутно	11	55%
Делумно е точно /присутно е	7	35%
Да, точно е/ во целост е присутно	2	10%
Вкупно	20	100

11 (55%) од анкетираниите ученици одговорија дека ниту самостојно, а ниту со нивните родители немаат посетено општествени институции и не се запознаени со нивната работа, 7 (35%) од нив одговорија дека имаат посетено општествени институции кои работат и егзистираат во нивната локална средина, а само 2 (10%) од учениците одговорија дека многу често заедно со своето семејство посетуваат општествени институции кои работат и егзистираат во нивната средина

Прашање бр.4

„Имам прочитано книги за наситанокот и развојот на мојата локална средина и за нејзините културни и општествени обележја,,

Прашањето се однесува на начинот на кој учениците се здобиваат со предзнаења за нивната локална средина и нивното самостојно ангажирање да се здобијат со одделни предзнаења.

Табела бр.42

избор	f	%
Не е точно/ не е присутно	4	20%
Делумно е точно /присутно е	10	50%
Да, точно е/ во целост е присутно	6	30%
Вкупно	20	100

Од испитаните учениците, 4 (20%) одговорија дека немаат прочитано книга за нивната локална средина и за нејзиниот настанок, 10 (50%) од испитаните ученици се изјасниа дека имаат прочитано неколку книги за нивната локална средина, а 6 (30%) од учениците одговорија дека многу често читаат книги поврзани за настанокот и развојот на нивната локална средина, како и за културните и општествени обележја на локалната средина.

Ова прашање беше и најмногу коментирано од учениците, кои со големо интересирање и возбудување, говореа и посочуваа на книгите кои ги прочитале за нивната локална средина.

Сумирајќи ги резултатите од излагањата на учениците дојдовме до следниве податоци:

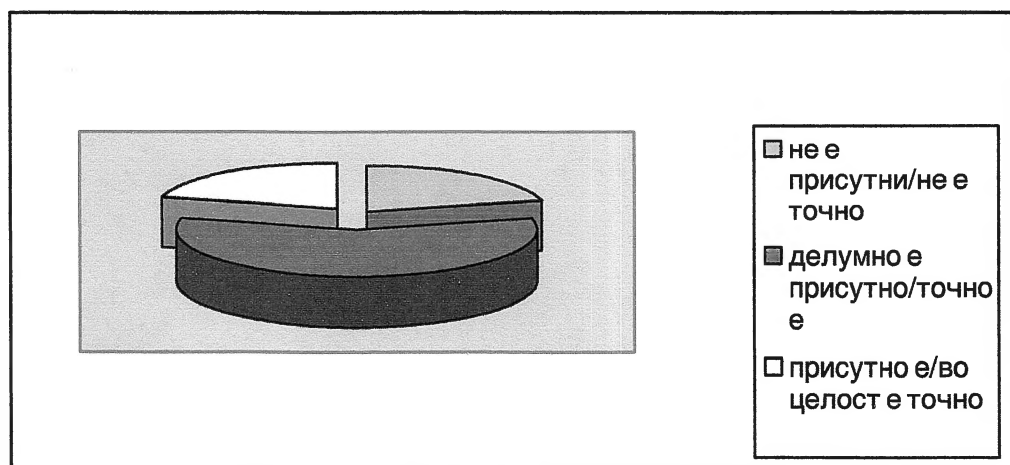

Графикон бр.38

21% од учениците одговорија дека немаат предзнаење за својата локална средина, 58% одговорија дека делумно ја познаваат својата локална средина, а 21% од учениците опфатени со прашалникот одговорија дека располагаат со големи предзаења за својата локална средина.

Втората група прашања се прашања од отворен тип, каде учениците можат да ги потврдат своите предзнаења.

Прашање бр.5

„Наброј неколку културни знаменитости кои се одлика на твојата локална средина, а кои ги имаш посејено со твоето семејство“

Учениците во одговарањето на ова прашање немаа некои поголеми различности, повеќето од нив ги истакнаа оние основните, но и најважните културни знаменитости во нивната локална средина. Учениците од градот Битола посочија на Хераклеа, учениците од Кратово и Пробиштип посочија на „Куклициг- Камените кукли, а учениците од Скопје (општина Кисела Вода) ги издвоија Три Круши, Чешмиче итн.

Прашање бр.6

„Наброј некои фабрики, помали претпријатија или работилници кои работат во твојата локална средина“

Поголемиот број од испрашаните ученици одговорија позитивно на поставеното прашање и можеме да заклучиме дека многу добро ја познаваат својата локална средина. Како одговори на ова прашање беа дадени: Охис, Цементарница (неколку помали,но не помалку важни претпријатија) Леснина Ми, салони за мебели и голем број на ковачки и занаетчиски претпријатија - Скопје; Силекс и Партизанка - Кратово; Рек - Битола и многу други

Прашање бр.7

*„Наброј неколку познати личности од културној живој,
кои живеат во твојата локална средина”*

Прашањето беше поставено со цел, да се добие слика за тоа колку учениците се запознати со личностите кои се од голема важност за локалната средина, но и за државата воопшто и дали тие личности имаат некакво позитивно влијание врз учениците. Анкетираните ученици беа на високо ниво на познавање на нивната локална средина и добивме одговори како: Каролина Гочева -Битола, Есма Реџепова, Мики Јовановски-Џафер, Елизабета Камчевска Милевска, Бранко Горчев, Дарко Панчев, Пеце Наумовски итн.

Прашање бр.8

*„Наброј некои културни или спортистички институции кои се
од голема важност за твојата локална средина”*

Прашањето овозможи учениците да ги поделат своите размислувања и да полемизираат за важноста на културните и спортските институции за локалната средина и за нивните постигнати успеси.

Во дадените одговори беа: КУД „Китка”; КУД „Илинден ”; ФК „Партизан”; ФК „Пелистер”; ФК „Силекс ” итн.

Со ова прашање го завршивме нашето анкетирање на учениците и можеме да истакнеме дека нашите ученици имаат делумно предзнаење за локалната средина во која живеат. (Графикон бр.38, стр.144).

Правејќи споредба со добиените резултати, дополнителните прашања и излагањата на родителите за предзнаењата на нивните деца⁷⁰, можеме да ја потврдиме поставената поединечна хипотеза бр.9, која се однесува на предзнаењата на учениците, но за жал неможеме да ја прифатиме во целост како точна.

⁷⁰види стр.117

IV.ЗАКЛУЧОК

Современиот развој на општеството наметнува нови, пошироки и сложени општествени задачи на воспитно-образовниот систем. Една од најважните задачи на воспитно-образовниот процес е да ги втемели вредностите на кои се заснова нашето општество, да им помогне на децата да ги усвојат тие вредности (неповредливост на човечкиот живот, личните слободи и права, еднакви вредности за сите луѓе). Експертите на современиот развој на воспитно-образовната работа сметаат дека најсилно е она општество кое има најсилна образовна моќ.

Новите промени во општеството бараат да се премине од општество кое ги воспитува и образува младите, во општество кое се воспитува и образува. Потребно е да се намали влијанието на класичниот дидактички триаголник (наставник-тематска целина-ученик) и се повеќе да дојде до израз непосредниот однос ученик - курикулум. Детето најдобро учи кога е во непосреден контакт со природната и општествената средина т.е локалната средина како дел од неговото секојдневие, место каде тоа расте и се развива. Запознавањето на локалната средина треба да претставува едно од специфичните и централни воспитно-образовни подрачја во воспитно-образовната работа. Локалната средина обезбедува учење во акција, учење по пат на откривање, што придонесува за зголемување на свеста на детето за самата околина. Она што ги опкружува децата е неисцрпен извор на знаења. Познавањето на локалната средина овозможува децата правилно да се развијата, да ги разберат односите во општеството и овозможува да се формираат во личност која ќе учествува во развојот и афирмирањето на сопствената држава. Личноста која добро ја познава својата средина е личност која правилно се развива.

За таа цел од националниот курикулум се одделува еден нов вид курикулум, а тоа е локален курикулум. Целта на локалниот курикулум е детското учење да биде блиску поврзано со локалната средина, културата и традицијата на живеење.

Локалниот курикулум е документ ориентиран кон детскиот развој кој ги содржи сите значајни аспекти на локалната средина кои можат да се имплементираат во курикулумот. Локалниот курикулум е курикулум на локалната заедница. Локалната средина нуди голем број на материјални и духовни знаења за луѓето кои живеат на одредено место. Тоа можат да бидат споменици, тврдини, наоѓалишта од различни периоди од животот, реки, скулптури, уметнички настани, фабрики, работилници, шуми, полиња, цркви, манастири, џамии, зоолошки градини, театри и други карактеристики од локалната средина кои можат да бидат предмет на проучување во воспитно-образовниот процес. За сето тоа да може вистински да се прикаже и да се совлада без потешкотии од страна на учениците потребно е да се креира посебна програма која на соодветен начин ќе им ги престава на децата.

Креирањето на локалниот курикулум е сложена дејност која подразбира мултидисциплинирани и трансдисциплинирани истражувања. Истражувачките работи треба да ги обавуваат тимови од експерти, научници, истражувачи-методолози и стручњаци. Тимот кој работи на креирањето на локалниот курикулум ја има најодговорната задача и најважната улога, бидејќи од нив зависи на кој начин ќе се дојде до стекнувањето на нови искуства за запознавање на средината. Учењето низ педагошко-психолошка и научна технологија базирана на активен однос меѓу детето и надворешната средина, создава можности учениците да ја истражуваат и запознаваат средината, да поставуваат прашања, да ги воопштуваат и тестираат своите идеи и мисли како и да креираат и евалуираат.

Комитетот за креирањето на локалниот курикулум го сочинуваат тим на стручно оспособени наставници кои прават проверка на сите воспитно-образовни содржини во курикулумот. Креираниот локален курикулум се разгледува од страна на експерти и ако е во согласност со стандардите за квалитетен локален курикулум може да се одобри неговата примена. Локалниот курикулум е збир на прецизно дефинирани активности во воспитно-образовната работа (цели, задачи, содржини, организација, методи, техники, медиум, стратегии и тн). За креираниот курикулум да биде применлив треба точно да се дефинираат целите и задачите кои треба да се реализираат во воспитно-образовната работа, а од целите и задачите да се формулираат

соодветните содржини и активности кои ќе овозможат нивно реализирање. Целите треба да се реални и достижни и да се одреди нивното општествено и индивидуално значење исто така од целите треба да се дефинираат задачите кои треба да помогнат во остварување на истите. Целите и задачите од локалниот курикулум се реализираат преку соодветни содржини и активности. Содржините се однесуваат на општествените цели, а активностите на реализација на индивидуалните аспекти на воспитно-образовните цели. Содржините и активностите мора да бидат флексибилни и развојно-соодветни за потребите на децата. Водени од таа потреба, наставниците треба многу внимателно да ги формулираат содржините на локалниот курикулум запазувајќи ја воспитна и образовна улога, а потоа да ги одредат активностите кои ќе помогнат во нивното реализирање.

Локалниот курикулум е успешно креиран зависно од неговата имплементација, односно неговата применливост во воспитно-образовниот процес. Поради тоа ова истражување беше насочено кон примената на локалниот курикулум во основните училишта. Главна цел во истражувањето ни беше да воочиме на кој начин се применува локалниот курикулум, кои активности, методи, форми на наставна работа, како и кои средства и техники се применуваат.. Оттука дојовме до следниве сознанија.

Учениците не сакаат нешто да им биде наметнато, не се чувствуваат пријатно во затворена училница и чувствуваат непријатност кон досадните и неинтересни наставни теми. Тие сакаат да бидат слободни и охрабрени во нивното истражување, да им се дозволи да направат вистински избор кој ќе биде подржан од нивниот интерес и нивната ангажираноста. Социјалната интеграција со врсниците и возрасните е суштинска за децата за да можат да го развијат вистинското разбирање и критичко размислување.

Имајќи во вид дека локалниот курикулум има за цел да ги запознае децата со нивната локална средина и локалните одлики, тогаш секако неможеме децата да ги ставиме во една училница и од таму да ги запознаваме со средината. Потребно е да им се даде можност на децата-учениците сами да ја истражуваат, набљудиваат и запознаваат локалната средина, а на тој начин полесно да се остварат наставните содржини, но секоја активност што се превзема за примена на локалниот курикулум треба да биде интересна за

детето. Активностите треба да бидат спонтани, слободни и насочени, животни и практични кои ќе им овозможат на децата да стекнат непосредни престапи, поими и знаења за животот во својата средина. Точно дефинираните прошетки, излети, набљудувања и учења од својата средина се корисни за запознавање на децата со убавините и богатствата на природата на тој крај. Со нив им се овозможува на учениците непосредно да ги согледаат вредностите и богатствата што ги црпи човекот од природата, а ова е значајно затоа што им дава можност да го почитуваат трудот и работата и да имаат правилен однос спрема нив. Како значајна форма на наставна работа за реализација на наставните содржини од локалниот курикулум се применува теренската настава, која овозможува полесно совладување на наставниот материјал. Училиштата организираат голем број на натпревари на локално ниво со теми од локалниот курикулум, се организираат посети на училиштето од познати афирмирани личности значајни за локалната средина, но и посети на спортски и културни институции кои би имале влијание врз развојот на учениците. Една од најзначајните активности кои училиштето ги применува за реализација и примена на локалниот курикулум се проектите кои се организираат во локалната средина и на кои работат и соработуваат наставници од повеќе училишта.

Нашето истражување го спроведовме во неколку градови во Република Македонија се со цел да ја воочиме применетоста на локалниот курикулум во помалите и поголемите градови. Разговаравме со сите партиципенти во локалниот курикулум и дојдовме до сознанија дека, училиштата во помалите градови посветуваат помалку внимание на примената на локалниот курикулум, а како причина за тоа ја наведуваат тешката финансиска положба во која се наоѓа градот и жителите. Според нив намалениот број на ученици во училиштата, незаинтересираноста на родителите за соработка, слабата опременост на училиштето со наставни средства, ја ограничуваат реализацијата и примената на локалниот курикулум. Но истакнуваат дека, колку што можат се трудат да го применат локалниот курикулум, организирајќи посети на културно-историски капацитети, применувајќи ја теренската настава како форма на наставна работа за реализација на содржини од локалниот курикулум. Се организираат трибини за запознавање

на децата со локалната средина и нејзиниот настанок и развој, посети на општествени институции кои егзистираат во локална средина итн

Училиштата од поголемите градови се изјасниа дека многу успешно го применуваат локалниот курикулум. Локалниот курикулум е многу добро креиран што ја олеснува неговата примена, а соработката со родителите, општествените институции, меѓусебната соработка и соработката помеѓу училиштата е на завидно нив. Голем дел од испитаниците (директори, педагози, наставници, родители, ученици) се изјасниа дека во училиштата се применува локалниот курикулум преку реализација на содржини, применувајќи соодветни методи, средства, техники и форми. Како активност во реализацијата на локалниот курикулум беа спомнати: посетите на културни-историските знаменитости, посети на општествени институции за запознавање на децата со нивната работа, голем број на трибини, натпревари на локално ниво, теренска настава итн.

Одкако ги анализиравме резултатите од истражувањето, направивме споредба во излагањата на испитаниците и дојдовме до следниот заклучок:

1. Училиштата ја разбираат потребата за примена на локалниот курикулуми и посветуваат големо внимание на неговата успешна примена.

2. Во училиштата се применуваат содржини од локалниот курикулум и се организираат соодветни активности за реализација на содржините и остварување на поставените цели.

3. Во примената на локалниот курикулум се користат соодветни активности, методи, техники и средства кои соодвејствуваат со поставените цели и овозможуваат целосна и успешна примена на локалниот курикулум.

4. Локалниот курикулум е целосно и успешно применет во воспитно-образовниот процес во основното образование во Република Македонија.

Со тоа се докажаа и основните хипотези поставени во ова педагошко истражување :

**Во воспитно-образовната работа на основното образование се применуваат соодветни активности, методи, форми, техники и средства за примена на локалниот курикулум.*

8,5 % од вкупниот број на испитаници оценија дека во воспитно образовниот процес не се применуваат активности за реализација и примена на локалниот курикулум, 41,5% се оценија дека делумно се применуваат активности за реализација и примена на локалниот курикулум, а 50% од испитаниците се оценија дека во воспитно образовната работа на училиштата се применуваат најразлични активности, методи и техники. (Графикон бр.39)

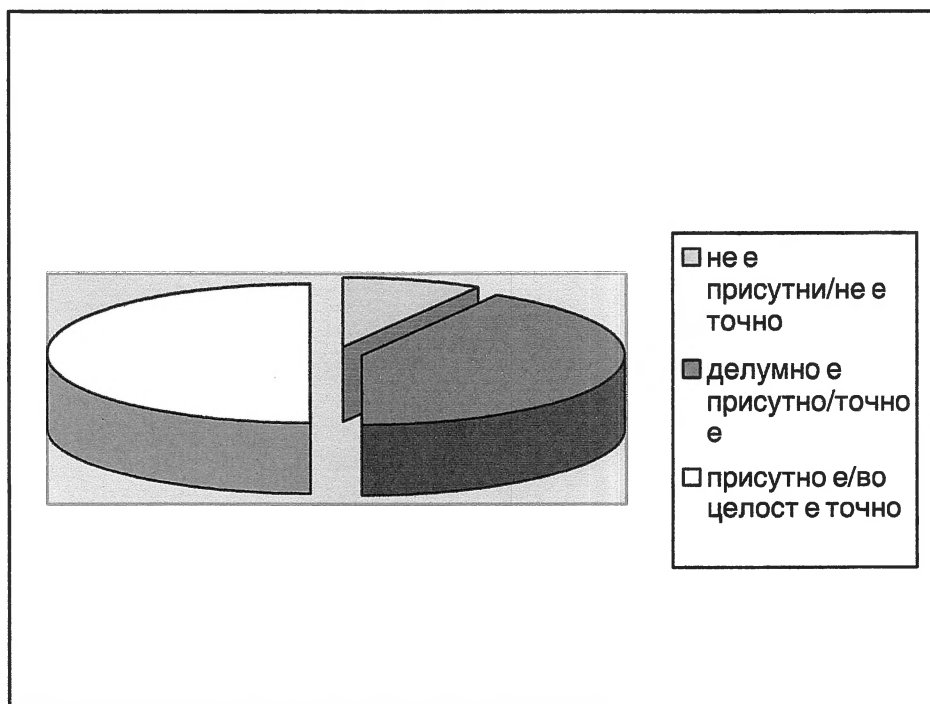

Графикон бр.39

**Локалниот курикулум е во целост применет во воспитно-образовната работа на основното образование.*

12,8% од испитаниците одговорија дека локалниот курикулум не е применет во воспитно-образовната работа во основното образование, 33,3% од нив одговорија дека делумно се применува локалниот курикулум, а 53,9% од испитаниците одговорија дека локалниот курикулум е во целост и успешно

применет во воспитно-образовната работа во основното образование.(Графикон бр.40)

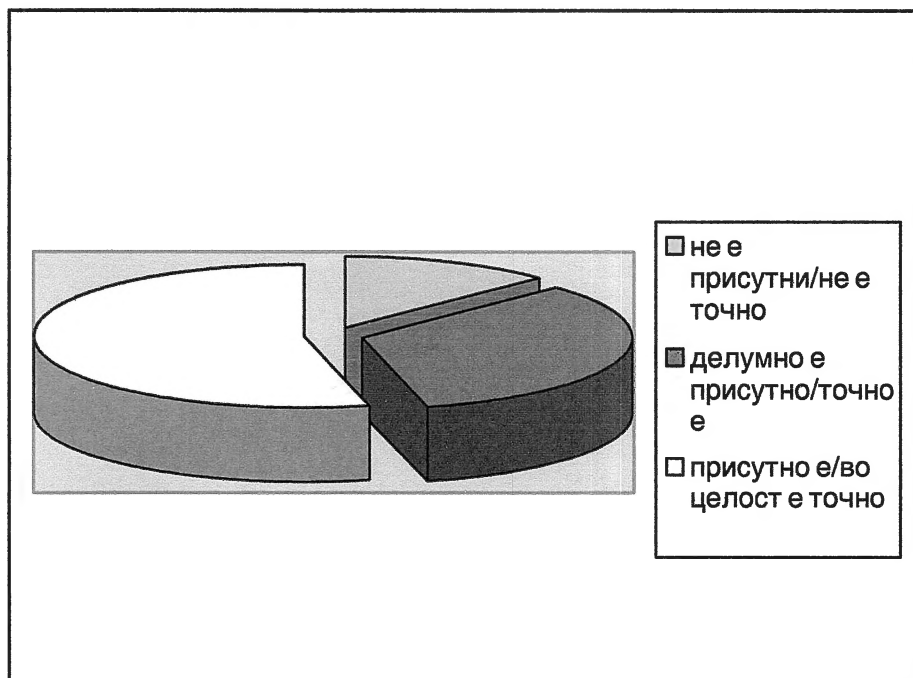

Графикон бр.40

Локалниот курикулум мора да добие рамноправен третман со другите цели и насоки, а во извесна смисла и предност, бидејќи е во согласност со Националната стратегија за образование на Р Македонија, која преставува долгорочна програма и основа за развој на воспитно-образовната работа.

ЛИТЕРАТУРА

1. Адамческа, С. (1996), *Активна настава*, Легис, Скопје
2. Адамческа, С. *Развој на курикулум*, Филозофски факултет, Институт за педагогија, Скопје
3. Ангелоска-Галевска, Н. (1998), *Квалитативни истражувања во воспитанието и образованието*, Киро Дандаро, Битола
4. Asian Development Bank, (2001). *Education and National development in Asia: trends, issues, policies and strategies.*
5. Bredekamp, S. and Rosegrant, T.(1992). *Reaching Potentials: Appropriate Curriculum and assessment for Young Children.* NAEYC, Washington DC.
6. Бараковска, А., Костова, М. (2005), *Педагогија*, Просветно дело, Скопје.
7. Belović, J (1991), *110 igara za mladež*, Školska knjiga, Zagreb.
8. Vognar, L., Matijevic, M. (2002), *Skolska knjiga*, Zagreb.
9. Bratanic, M. (1995), *Interakcisko-komunikaciska pedagogija*, Zagreb.
10. Брунер, Дж. (1962), *Процес обучения*, Просвещение, Москва.
11. Брунер, Џ. (1972), *Ток когнитивног развоја*, Психологија, бр.1-2, Београд.
12. Bruner, Dž. (1976), *Proces obrazovanja*, Pedagogija, br.2-3, Beograd.
13. Bruner, (1991), *Toward of theory of instruction*, Harvard University press, цит. според Лакинска, Б, Самостојната работа на ученикот, Гоце Делчев.
14. Bloom, B. (1970), *Taksonomija I*, Jugoslovenski zavod za proučavanje školskih i prosvetnih pitanja, Beograd.
15. Вилотијевиќ, М. (2000), *Дидактика 1,2 и 3*, Београд: Завод за учебнике и наставна средства, Учитељски факултет.
16. Виготски, Л.С. (1988), *Говор и мислење*, Просветно дело, Скопје.
17. Виготски, Л.С. (1971), *Учење и развој у предшколској узрасту*, Београд: Предшколско дете:
18. Wagner, William B. *A servey of the elementary transportation course at selected universities.*
19. Wither, Sarah.E. (2001), *Local curriculum development, A Case Study.* Seattle.
20. Wikgren, Gretha. (2002), *How can you create a local curriculum through an approach of action research*, Department od teacher education. Lulea: University of Tecnology.

21. *The Wisconsin Guide to local Curriculum improvement in industrial Education.* (1976), K-12 (revised). Bulletin 7070.
22. Vandell, Kathy and Dempsey Scott. B. (1992), *Creating a Gender – fair multicultural curriculum.*
23. Gudjons, H. (1994), *Pedagogija temeljna znanja*, : Educa, Zagreb.
24. Galton, M. (1989), *Teaching in the Primary School*, David Fulton Publishers, London.
25. Garbarino, J.(1989). *Early intervention in Cognitive development as a strategy for reducing poverty*, In G. Miller (Ed.), *Giving children a chance: The case for more effective Nationale policies* (pp-22-26). Waschington, DC: National Policy Press.
26. Георгиевски, П. (1994), *Социологија на образованието*, Сатва, . Скопје:
27. Дамјановски, А. (1993), *Индивидуализација на наставата*, Просветно дело, . Скопје
28. Djuj, (1970), *Vaspitanje I demokratija*, Obod, Cetinje
29. Dzordzevic, M., Nickovic, R. (1990), *Pedagogija*, Prosveta, Nis.
30. *Enciklopediski rijecnik pedagogije*, (1963), Matica Hrvatska, Zagreb.
31. Eash, Maurice J, Rasher Sue Pinzur. (1978), *Improving local curriculum adoption decesion making through use of criterion-referenced evaluation.* A case study in social studies.
32. Eisner, W.E. & Vallance, E. (Eds) (1994). *Conflicting conceptions of curriculum*, Berkeley, CA: McCutchan.
33. Evelyn, W. (1994), *Ideas influencing Early Childhood Education – A theoretical analysis*, NewYork&London, Teaches College Press.
34. Зборник „*Опитествената транзиција и образованието*“. (1998), Институт за педагогија и Институт за социологија, Филозофски факултет, Скопје.
35. *Закон за установи за предучилишно воспитание* (1959), Службен весник на НРМ, бр.23.
36. *International Research Project Enhancing Professional Development of Education Practitioners and Teaching/Learning practices in SEE countries*, (2006), NATIONAL REPORT, Скопје.
37. Илиевски, Ѓ. (1994), *Причини за успехот или неуспехот на учениковото учење во една средина* Долно Дебарска Жупа, Просветно дело, бр.3, 91-104, Скопје..
38. Ilić, I. (1980), *Dole škole*, BIGZ, Beograd

39. Industrial enterprise handbook. (1978), *The Wisconsin guide to local curriculum improvement in industrial education*. K-12.
40. Jelavic, F. (2002), *Didaktika*, Zagreb.
41. Jennings, Nancy E. (2000), *Standards and local curriculum: A zero-sum game* Journal of research in rural education.
42. Камберски, К. (1994), *Од буквар до универзитет*, Просветно дело, Скопје
43. Камберски, К. (2000), *Предучилишното и основното воспитание и образование во Република Македонија: (развој, состојби и перспективи)*, Филозофски факултет, Институт за педагогија, Скопје.
44. Костова, М. (1993), *Оптовареноста на учениците*, Просветно дело, Скопје
45. Komenski, Jan Amos. (1954), *Velika Didaktika*, Savez Pedagoskih Drustava Jugoslavija, Beograd
46. Кнежевиќ, В. (23/1991), *Делатно истражување у васпитању и образовању*, Зборник Института за педагошка истражувања, Београд .
47. Копровски, Љ., Петровски, Б. (1998), *Педагогија*, Филозофски факултет, Скопје
48. Коскарова-Попова, Р. (2002), *Интелектуалното воспитание во современата педагошка теорија и практика*, Инвест-Трејд, Скопје
49. Каменов, Е. (1986), *Играмо се, откривамо, стварамо...*, Дневник, Нови Сад
50. Каменов, Е., Петров, Н. (1986). *Методика на воспитно-образовната работа со децата од предучилишна возраст*, Просветно дело, Скопје
51. Krasnor, Linda-Rose & Pepler, D. (1983) *The Development and Treatment of Childhood Aggression*; www.questia.com/library/book.
52. Colin J, M. (1992), *Kurikulum, temeljni pojmovi*, Educa, Zagreb
53. Liloyd-Jones, R., & Lunsford, A.A. (Eds), (1988). *Dimension of thinking*. The English Coalition conference: Democracy through language. Urbana,il: National Council of Teachers of English.
54. *Наставен план и програма за воспитно-образовната дејност на основното образование*, (1982), Републички завод за унапредување на образованието и воспитанието на СРМ, Просветно дело, Скопје .
55. *Национална програма за развој на образованието во Р.Македонија 2005-2015 година*, Министерство за образование и наука и Биро за развој на образованието во Р.Македонија, Скопје
56. National Association of Early Childhood Specialist in State Department of education (NAECS/SDE)

57. Николоска, М. (2002), *Развојна психологија (детство)*, Скопје
58. Марјановиќ, А. (1971), *Наука I образование предшколског детета*, Predskolsko dete, Beograd.
59. Moyles, J. (1989). *The Role and Status of play in Early Childhood Education*. Open University Press, Buckingham.
60. Општа педагогија, (1996), редакција Н. Поткоњак, Белград
61. *Основи на програмата за воспитно-образовната работа во подготвителната година*, (2005), Биро за развој на образованието на Р.Македонија ,Скопје
62. *Pre-school education in federal republic of Yugoslavia*. (200), Beograd.
63. Petkovic, M., Herak, M., (1988), *Кемија и игри*, Školska knjiga, Zagreb
64. Петров, Н. (1990). *Детето во природата и околината*, Детска радост, Скопје.
65. *Педагошки речник*, (1976), завод за издавање учебника, Београд.
66. Пешиќ, М. (1981), *Концепција и можности на реализација на програмата по ЗПО*, во списанието „Предшколско дете“ бр.1. Београд.
67. Пољак, В. (1982), *Дидактика*, Загреб: Шкољска књига.
68. Попоски, К. (1997), *Психолошките основи на современата настава*, Просветно дело, Скопје.
69. *Pedagoski leksikon*, (1996), Zavod za udzbenike I nastavna sredstva, Beograd
70. Plenkovic, J. (1997), *Slobodno vreme I odgoj*, Filizofski fakultet, Zadar
71. Potkonjak, N., Potkonjak, M. (1997), *Pedagoski tezaurus*, zavod za udzbenike I nastavna sredstva.
72. *Програма за воспитно-образовната и згрижувачка дејност во предучилишните установи во СР.Македонија*, (1976), Републички завод за унапредување на образованието, Скопје .
73. *Програма за воспитно-образовната и згрижувачка дејност во предучилишните установи во СР.Македонија*, (1982), Републички завод за унапредување на образованието, Скопје
74. Ruso, Z. (1925), *Emil ili o uzgoju*. Beograd.
75. Rot, N. (1994), *Psihologija licnosti*, Zavod za udzbenike I nastavna sredstva, Beograd
76. Research & Development Handbook.(1978), *The Wisconsin Guide to Local Curriculum in Industrial Education*. K-12 Curriculum Development.
77. Read, H. (1971), *Umjetnost I otuđenje*, Mladost, Zagreb.

78. Радовановиќ, С. (1997), *Школа и друштвена средина*.
79. Piaget, J.(1974), *To understand is to invent; The future od education*, Grossman, New York.
80. Queensland School Curriculum Council Preshool Curriculum Guidelines 1998.
81. Spodek, B., & Saracho,O.(1990). *Preparing early childhood teachers*. In.B. Spodek&O.Saracho.*Early Childhood preparation*, Yearbook in early childhood education, New York, Teacher Press.
82. Schaffarzick, Jon. (1977) *Teacher and Lay Participation in Local Curriculum Change Considerations*.
83. Stoops, Jack W. (1992), *Curriculum renewal: What is involved for small rural schools?*.
84. Clark, Gilbert, Ed. (1998), *Local and international curriculum Projects*. Arnhem Netherlands.
85. Hujala, E. (2002), *The Curriculum for early learning in the context of Soziety*. International journal of early years education No.2. Finland: University of Oulu.
86. Heinze-Fry, Jane. (2006), *Сmaptools facilitates alignment of local curriculum with state standards: A Case Study*. Costa Rica.
87. Tyree, Alexander K. (1993) *Examining the evidence: Have states reduced Local control of Curriculum*.
88. Horn, Jerry G. and Marsh Marilyn A.(1976), *Elementary Science Curriculum Implementation: As it Was and As it Should Be*.
89. Education.qld.gov.au/schools/environmental/outdoor/
90. www.curriculum.edu.au/eg/summer2005/aricle3.

ПРИЛОЗИ

ПРИЛОГ 1

Евидентен лист за анализа на содржината на Основите на програмата за воспитно-образовната работа издадена од **МИНИСТЕРСТВОТО ЗА ОБРАЗОВАНИЕ И НАУКА И БИРОТО ЗА РАЗВОЈ НА ОБРАЗОВАНИЕТО**, Скопје, 2005 година

Анализа на содржината	Забелешка
Анализа на глобалните цели	
Анализа на целите на воспитно-образовното подрачје	
Анализа на очекуваните резултати образовните подрачја.	
Анализа на примерите на активностите по воспитно-образовните подрачја	

Прашалник за примената на локалниот курикулум во воспитно-образовната работа

Почитувани,
Истражувачкиот проект чија реализација е во тек има за цел да испита каква е примената на локалниот курикулум и во колкав процен е применет локалниот курикулум. Свесни сме дека учествувањето во ова истражување бара и време и напор. Но без Ваша соработка и помош тоа не би се реализирало. Добиените податоци исклучиво ќе послужат во научна насока.

Благодариме
на соработката.

Основно училиште: _____

Општина: _____

На прашалникот одговара: 1. наставник
(заокружи го одговорот) 2. родител
3. ученик

1. „Јас добро ја познавам мојата локална средина,,

Да Не

2.„Имам посетувам културни институции и културни знаменитости во мојата локална средина,заедно со моето семејство,,

Да Не

3.„Имам посетено општествени институции кои работат И егзистираат во мојата локална средина заедно со моето семејство,,

Да Не

4.„Имам прочитано книги за настанокот и развојот на мојата општина и за нејзините културни и општествени обележја,,

Да Не

5.„ Наброј неколку културни знаменитости кои се одлика на твојата локална средина,,

6.„Наброј неколку општествени институции кои егзистираат во твојата локална средина.,,

7.„Наброј неколку познати личности од културниот живот,кои живеат во твојата локална средина,,

8.,,Наброј некои културни или спортски институции кои се под голема важност за твојата локална средина,,

Ви благодариме за соработката

Протокол за слободно интервју

<p>Протоколот за слободно интервју е наменет за преставниците на секторот за образование, директорите, педагозите на основните училишта, за испитување на нивните ставови, интереси и размислувања за примената на локален курикулум во воспитно-образовната работа</p>	
Основно училиште	
Место на интервју	
Датум на интервју	
Интервјуиран	
Интервјуист	
Тек на интервјуто	Забелешка

Потсетник за интервјуирање

- Каков е вашиот став, како преставник од Секторот за образование во општините, за креираниот локален курикулум?
- Дали ги задоволува стандардите за креирање на локалниот курикулум?
- Сметате ли дека успешноста од креираниот локален курикулум значи и негова успешна примена
- Каков е вашиот однос со училиштата при креирањето на локалниот курикулум и неговата примена?
- Дали општината организира некои активности кои би помогнале за поуспешна примена на локалниот курикулум
- Каков е односот на училиштето со другите субјекти на воспитно-образовниот процес од општината?
- Дали училиштето има прецизно креиран локален курикулум?
- Какви активности се превземаат при примената на локалниот курикулум?
- Сметате ли дека наставните содржини од локалниот курикулум се успешно реализирани
- Дали креираниот локален курикулум е во целост применет?
- Каква е вашата улога, како педагог во креирањето и примената на локалниот курикулум?
- Активностите кои се применуваат за реализација на наставните содржини се педагошко-психолошки оправдани од ваша страна.
- Дали земате учество во примената на локалниот курикулум.
- Каква е соработката со надворешните субјекти при примената на локалниот курикулум
- Каква е соработката со наставниците и директорите при примената на локалниот курикулум

АНКЕТЕН ЛИСТ

Почитувани,

Истражувачкиот проект ,чија реализација е во тек има за цели да ги утврди начините на примена на локлниот курикулум во основното образование и дали е во целост применет локалниот курикулум.Свесни сме дека учеството во ова истражување бара И време и напор,но без Ваша помош и соработка тоа не би се реализирало.Добиените податоци ќе послужат само во научна насока.

Благодарам на соработката

Основно училиште: _____

Општина: _____

На анкетниот лист одговара:

1)Наставник

2)Родител

3)Ученик

Ве молиме точно и прецизно одговорете на следниве тврдења, одредувајќи колку според вас е точно или присутно во воспитно-образовната работа на училиштето. Одговорете на следниот начин:

1-не е присутни/не е точно

2-Присутно е/делумно е точно

3-присутно е во целост/точно е

1. Прашања кои се однесуваат на начините на примената на локалниот курикулум, методите, техниките, средствата и активностите кои ќе овозможат успешна реализација на локалниот курикулум.

ПРАШАЊА	ПРИСУТНО		
	1	2	3
1. Нашето училиште има креирано, солиден локален курикулум, кој се применува во воспитно-образовниот процес.			
2. Во наставниот процес се применуваат најразлични активности, методи, техники, и средства за примена на локалниот курикулум.			
3. Но наставниот процес, применуваме наставни содржини од локалниот курикулум, на нашата локална средина.			
4. Содржините кои се применети се интересни за учениците			
5. Организираме посети на културно-историски обележја на локалната средина			
6. Организираме посети на општествени институции и стопански капацитети како активности во реализацијата и примената на локалниот курикулум.			
7. Се организира теренска настава во рамките на локалната средина, како еден од начините за примена и реализација на наставните содржини од локалниот курикулум			
8. Училиштето превзема и голем број на воннаставни активности, за примена на локалниот курикулум, во кои земам активно учество.			

2.Прашања со кои сакаме да дојдеме до сознанија за успешнаа примена на локалниот курикулум и дали локалниот курикулум е во целоси применет.

ПРАШАЊА	ПРИСУТНО		
	1	2	3
1.Нашето училиште го применува локалниот курикулум во воспитно-образовната работа.			
2.Учениците имаат големо предзнаења за културните,општествените и историските обележја на нашата локална средина.			
3.Наставни содржини од локалниот курикулум се успешно реализирани.			
4.Активностите кој се организираат за примена на локалниот курикулум се интересни и успешно реализирани.			
5.Воннаставните активности ,се прифатени од страна на учениците и родителите и успешно се реализираат			
6.Локалниот курикулум е имплементиран во наставниот процес и целосно е применет.			

Ви благодариме на соработката