

Универзитет "Св. Кирил и Методиј"-Скопје
Филозофски факултет
Институт за социјална работа и социјална политика
Постдипломски студии – социјална работа



МАГИСТЕРСКИ ТРУД
*Разводот на брак и квалитетот на односите
родител-дете*

Ментор:
Проф.д-р. Сунцица
Димитријоска

Кандидат:
Ана Павловска

Скопје, 2015

Содржина

ВОВЕД	4
1. СЕМЕЈСТВОТО КАКО СОЦИЈАЛНА ГРУПА.....	9
1.1 Карактеристики на семејството како социјална група	9
1.2 Современи трендови	15
1.3 Проблеми на современото семејство, причини (фактори) за појава на проблеми и нарушувања во семејството.....	28
1.3.1 Бракот како основа на семејната заедница	37
2. СОВРЕМЕНИ ПРОБЛЕМИ И НАРУШУВАЊА НА БРАЧНАТА ЗАЕДНИЦА – РАЗВОД.....	43
2.1 Процес и структура на разводот	45
3. ТИМСКАТА СТРУЧНА РАБОТА ВО ЦСР ВО УРЕДУВАЊЕТО НА ОДНОСИТЕ РОДИТЕЛ-ДЕТЕ ПО РАЗВОД НА БРАК	53
3.1 Надлежност на Центарот за социјална работа во давањето на помош и заштита на децата во услови на разделување на родителите и развод на брак.....	53
3.2 Методологија на стручната работа.....	54
3.3 Регулација на личните односи и непосредни контакти родител – дете во услови на разделување на родителите и развод на брак	57
3.4 Карактеристики на односите родител – дете од аспект на остварување на видувањата во текот и по разводот на брак.....	59
ИСТРАЖУВАЧКИ ДЕЛ.....	63
1. Актуелност на проблемот на истражувањето.....	63
2. Предмет и задачи на истражувањето.....	65
3. Цел на истражувањето	66

4. Целна група.....	67
5. Хипотези на истражувањето	67
6. Методи и техники на прибирање на податоци	69
7. ОБРАБОТКА НА ПОДАТОЦИТЕ	71
8. РЕЗУЛТАТИ ОД ИСТРАЖУВАЊЕТО	71
8.1. Дескриптивна анализа на примерок од истражување.....	72
8.2. Анализа од обработка на хипотези	88
8.3. Дискусија на резултати.....	95
ЗАКЛУЧОК	99
КОРИСТЕНА ЛИТЕРАТУРА.....	102

ВОВЕД

Семејството претставува општествена група, односно био-социјална единица која опстојува не само како резултат на општествените, туку и како резултат на биолошките закони. Семејството е посредник меѓу општеството и поединецот и истовремено извршува многу повеќе задачи отколку било која друга општествена група.

Бракот и семејството, како општествени појави, во континуитет го привлекуваат научниот интерес во обид да се утврди нивната суштина и улога во поширокиот општествен систем.

Семејството во денешно време се соочува со бројни тешкотии и проблеми, со цел да ја задржи својата основна функција и да ги исполни очекуваните улоги. Свкупните општествено-економски промени влијаат врз стабилноста на семејството и предизвикуваат промени во семејното функционирање. Овие промени се одразуваат на квалитетот на семејното живеење, на партнерските односи како и на односите родители-деца. Промените што ги предизвикаа процесите на индустријализација и урбанизација во глобалниот општествен систем ја зафатија и вредносно-нормативната сфера на семејниот живот. Како резултат на овие процеси во семејството, доаѓа до судир меѓу старите и новите сфаќања. Тоа доведува постепено напуштање на традиционалните семејни норми и прифаќање на современо ориентираните семејни вредности. Промените во глобалниот општествен систем имаат одредено влијание и врз семејството на тој начин што го менуваат од традиционално кон современо. Овие промени во нашиот општествен систем може да се сфатат само како прв чекор кон создавањето на современата семејна заедница, поради фактот што барем засега, во нашиот општествен систем не се созрени сите предуслови за прифаќање на

новиот современ вредносен систем во кој доминира егалитарниот тип на семејни односи во кој поединецот се потврдува како личност. Сепак оваа постепена трансформација на патријархалното во современо семејство, која особено е изразена во развиените земји, доведува до појава на дезорганизација на семејството која остава трајни негативни последици како за личност, така и за општеството во целина.

Во обид да се наведат сите примарни фактори во овој труд се наведени и останатите причини кои можат да доведат до појава дезорганизација на семејството, како што се сиромаштијата, семејното насилство, борбата за рамноправност во семејството и др.

Во овие услови, се зголемува бројот на поединци и семејства кои поради фактот што имаат брачни и семејни проблеми, бараат соодветна стручна помош од страна на институциите кои се занимаваат со оваа проблематика, односно во Центрите за социјална работа.

Центрите за социјална работа имаат голема улога и одговорност во областа на семејно-правната заштита, а особено во остварување и заштита на најдобриот интерес на децата. Во основа на сите активности на Центарот за социјална работа кои се поврзани со заштитата на правата и интересите на децата лежи протективниот пристап кој подразбира одреден степен на интервенција во семејниот живот.

Семејно – правната заштита на семејството и децата во него претставува важна област за делување во социјалната работа и меѓу другото опфаќа повеќе постапки: постапка за миреење на брачните партнери, доставување на мислење за доверување на малолетни деца на понатамошна грижа, чување и воспитување на еден од родителите доколку родителите се разведуваат, односно не живеат заедно и не можат сами да се договорат за доверувањето на децата по разводот како и постапката за уредување на

личните односи и непосредни контакти на децата со родителот со кого не живеат.

Најзначајната причина поради која се определив да ја изберам оваа тема е се почестата присутност на овој проблем во праксата, исклучително високиот стресен карактер на самата животна ситуација и настаните за целото семејство – разводот на бракот, прекин на заедничкиот семеен живот, позицијата на детето во новонастанатата ситуација, реорганизацијата на животот на децата и на родителското функционирање, како и недоволната ефикасност на постојните потпорни системи во општеството, особено кога станува збор за институциите што воглавно спаѓаат во доменот на примарна превенција.

Со оглед на се поголемата присутност на недоразбирањата меѓу родителите кога станува збор за одржувањето на непречени контакти на децата со родителот со кого не живеат по разводот на бракот, во овој труд се опфатени факторите кои на некој начин влијаат или не влијаат врз понатамошното заедничко родителско функционирање.

Во овој труд се поаѓа од претпоставката дека согледувањето на некои од најчестите ограничувачки фактори кои го отежнуваат понатамошното родителско функционирање по разводот ќе им помогне на родителите целосно да ја согледаат својата животна ситуација, да ја уважат нејзината сложеност, да ги препознаат и конструктивно да ги употребат сопствените потенцијали, односно да побараат потпора и помош пред да се појават било какви последици.

Трудот под наслов „Разводот на брак и квалитетот на односите родител-дете” е составен од вовед, теоретски дел, истражувачки дел и заклучок.

Во првата глава на трудот е разработен поимот семејство како социјална група, опишани се неговите карактеристики како комплексна општествена појава, неговото место и улога во општествениот систем и опфатени се проблемите со кои тоа се соочувало некогаш и современите трендови на семејството денес.

Во втората глава на трудот обработени се прашања во врска со современите проблеми и нарушувања со кои се соочува брачната заедница, односно за дисхармоничните односи во современото семејство и разводот како завршен стадиум на еден развоен однос меѓу брачните партнери.

Во третата глава на трудот се опфатени надлежностите и активностите на Центарот за социјална работа при давањето на стручна помош и заштита на децата во услови на разделување на родителите и развод на брак и даден е опис на тимската стручна работа во Центрите за социјална работа во постапката за уредување на односите родител-дете по разводот на брак.

Во истражувачкиот дел на трудот обработен е проблемот на истражувањето, целите и задачите, потоа предметот на истражување, поставени се хипотезите на истражувањето, варијаблите, методите и техниките и примерокот на истражување. Потоа следува анализата и интерпретацијата на добиените резултати од истражувањето преку нивно табеларно претставување и нивна квалитативна анализа.

Во заклучокот се нагласени основните проблеми и појави кои се јавуваат во процесот на воспоставување на односот родител-дете по разводот на брак, и дадени се предлози за унапредување на оваа значајна форма во професионалната работа со децата.

Основната цел на трудот е да се потенцира дека е неопходно постоечката советодавна и советовалишна работа да се организира во покомплексна заштита, односно да профункционираат советовалишта за

брак и семејство каде ќе се организира дополнителна помош и поддршка на семејството како и да стане мотив за понатамошни истражувања кои би биле придонес за навремена превенција и соодветен третман на семејството.

1. СЕМЕЈСТВОТО КАКО СОЦИЈАЛНА ГРУПА

1.1 Карактеристики на семејството како социјална група

Семејството е еден од најстарите, најтрајните и релативно најстабилните облици на заедничко живеење на луѓето во сите фази на општествено – историскиот развој. Во хиерархијата на општествените вредности, семејството зазема најважно место. Во него се преплетуваат многубројни општествени функции како и облици на општествени односи и процеси. Многу е тешко да се пронајде друга група која задоволува толку разновидни човечки и општествени потреби. Се смета дека семејството претставува примарна општествена група која настанала според биолошките закони, крвното сродство и општествените правила. Оттука, со право се нагласува дека е најзначајна општествена група во животот на секој поединец, кој ја стекнува со неговото раѓање и како таква не може да ја промени. Најчесто, современото семејство е сведено на својот нуклеус и го сочинуваат брачен пар и децата (Јешиќ Д, 2000).

Во семејството, како општествена група, се одвиваат основните процеси на човечкиот живот и тоа остава силен печат во развојот на човекот. Затоа, иако се смета дека семејството претставува парцијална, истовремено е и најкомплексна универзална општествена група која се јавува во сите историски периоди и во сите социо-културни системи. Семејството е една од основните општествени институции или, како што истакнува (Good 1964: 4) „единствената општествена институција која формално е развиена во сите општества“. Како парцијална општествена група во семејството се

извршуваат низа на функции меѓу кои најзначајни се: репродуктивната, економската, заштитната, воспитно - образовната, емотивната, социјализирачката и др. Овие негови функции низ историјата се менувале исто како што се менува и самото семејство. Токму поради тоа поддршката на семејството и заштитата на правата на децата претставуваат една од темелните вредности на нашето општество.

Во современиот свет не постои еден единствен вид на семејство. Имено, постоењето на различни семејни односи е во директна корелација со степенот на развој на одредени општества и на видот на општествени односи во нив (Марковиќ З. Д., 1993).

За разлика од останатите општествени групи, семејството претставува специфична општествена група поради фактот што своите функции ги остварува како во однос на општествениот систем, така и во однос на задоволување на потребите на своите членови. „Семејството како био-социјална единица претставува мост меѓу општествената заедница и индивидуите” (Батиќ Б. et all, 1995, стр.201). Притоа неопходно е да се напомене дека и покрај тоа што семејството е општествено детерминирано, односно во голема мера е зависно од влијанијата на конкретниот општествен систем, сепак тоа не значи дека промените во општеството секогаш доведуваат до соодветни промени и во семејството. Имено, семејството меѓу другото, се одликува и со своја автономност, која во одредени случаи доведува и до промени во општествениот систем, притоа поттикнувајќи го или попречувајќи го неговиот понатамошен развој.

Ваквата интеракција меѓу семејството и општеството истовремено доведува до натамошна прогресивна трансформација на семејството, односно менување на неговата улога од пасивно и изолирано патријархално (без никакво влијание на збиднувањата надвор од семејната група) во

современо, кое со својот активен однос има можност непосредно да влијае врз понатамошниот глобален општествен развиток.

Исто така, како дел од социјалната структура, семејството се наоѓа во определени релации со глобалното општество. Овие односи имаат различна и посебна содржина, во зависност од тоа со кој од општествените подсистеми се остваруваат: економскиот, политичкиот, нормативно-правниот, културниот и идеолошко - вредносниот. Поради тоа промените што се случуваат во општеството, како резултат од неговиот историски развиток, нужно на определен начин се прекршувале и низ семејството, појавувајќи се, притоа, како промени во структурата и во функциите на оваа општествена група. И покрај големите општествени промени кои имаат значително влијание врз функционирањето на семејството, институцијата семејство ја задржува својата општествена важност. Сепак, како резултат на овие промени во структурата на семејството и постоењето на различните семејни форми, станува сè потешко да се најде општа и универзално прифатена дефиниција за семејството.

Како дефиниција, особено кога е во прашање нашата популација, најчесто се користи онаа на Јосип Бергер (1987) според која семејството се дефинира како формална општествена група, со ограничен број на членови и голем број на основни врски меѓу нив. Квалитетот на овие врски е специфичен, нивното времетраење е подолго или доживотно, а нивната комплексност голема. Така што, врз основа на оваа дефиниција, која може да се класифицира како социјално-психолошка, семејството претставува формална група. Формална во смисла дека како група, има своја структура, подолг рок на траење, и голем број на меѓусебни односи и насоки на движење. Семејството е група со ограничен број на членови, за кои постои распоред за улогата на секој од нив во рамки на семејството. Тоа има свое

место, свој простор и граници според кои се разликува од останатите формални групи и поединци. Важна карактеристика на семејството претставува карактерот на односите меѓу членовите и нивната улога. Така што, според видот, квалитетот, бројот и сложеноста на врските кои се воспоставуваат меѓу членовите и нивните улоги, секое семејство е уникатно. Овие врски делумно се пренесуваат и надвор од границите на семејството, на поширокото семејство. Според времетраењето, некои од овие врски се релативно краткотрајни, понекогаш се разликуваат во зависност од возраста на членовите, додека пак други се доживотни и неизбришливи.

Како општествена група, семејството поседува повеќе важни карактеристики кои „од една страна се релативно трајни и универзални, а од друга страна, во зависност од историскиот развој низ кој се менувале, се варијабилни, односно променливи” (Младеновиќ М., 1981).

При одредувањето на општиот поим на семејството, се тргнува од оние карактеристики кои имаат релативно траен и универзален карактер. Првата и основна таква карактеристика е дека семејството почива на биолошки основи (сексуални односи и биолошка репродукција-раѓање). Имено, станува збор за односи кои првенствено се биолошки, што не значи дека биолошките, истовремено, не претставуваат и социјални односи, бидејќи биолошките односи во општеството имаат примено социјална димензија.

Следната битна карактеристика се однесува на био-социјалните врски во семејството, односно на најважниот облик на сродство, т.е. крвно, природно (биолошко) сродство, иако семејството може да биде засновано но, и да се зголемува со вклучување и на други сродници.

Третата карактеристика на семејството се однесува на многу широкиот и сложен сплет на социјални односи во семејството, кои се манифестираат во низа семејни функции, како внатрешни, така и надворешни, како и оние кои

можат да се наречат трансмисиони, бидејќи го поврзуваат поединецот со семејството а истовремено и целото семејство со социјалната средина, односно со пошироката општествена заедница.

При воочувањето на варијабилните карактеристики на семејството, се поаѓа од различните видови семејства во текот на општествено-историскиот развој. Меѓу научниците постои едно општо мислење дека семејството минува низ различни облици. Постојат различни сфаќања во врска со основните видови во историската хронологија на семејството.

Историски гледано, промените во структурата и во функциите на семејството повеќе зависеле од промените во глобалните цивилизациски текови, отколку од менувањето на општествено-економските формации (Батик Б. et all, 1995, стр.200, 201). На карактерот на семејните односи влијае и историскиот развој одредени општествени структури и системот на вредности кој владее во нив.

Американските социолози и антрополози сметаат дека постојат два основни видови на семејство: мало (нуклеарно) семејство кое се состои од двајца брачни партнери и нивните деца и кое е карактеристично за повисоко ниво на општествено - културниот развој и големо семејство, кое е карактеристично и се јавува во примитивните заедници.

Во согласност со односите во семејството, авторитетот или власта во него се сретнуваат и други типологии на семејство: матријархално, патријархално, егалитарно и др. Според начинот на сметање на потеклото на неговите членови семејството може да биде матрилинеама, патрилинеама, агнатско, когнатско и др. Потоа според географско - културните разлики се сретнуваат кинеско, медитеранско, европско и др.

Џон Лок сметал дека во развојот на семејството се разликуваат три главни облици на семејство: големо патријархално семејство кое се јавува во

раното општество, мало патријархално семејство и нуклеарно семејство кое настанало како резултат на економско-социјалните промени кои ја следат индустриската револуција (Family as a model for the state, n/a).

За семејство, во вистинска смисла на зборот може да се говори со историскиот премин кон брак и семејство на крвно роднинство, кога се појавуваат одредени брачни ограничувања кои се сметаат за почетна фаза во еволуцијата на бракот и семејството, која во современото општество сè уште трае (Матилев Н., 2002).

Меѓу бракот и семејството, во суштина постојат битни разлики. Од структурна гледна точка, бракот претставува двовалентна општествена група, бидејќи содржи само две страни, маж и жена. Семејството пак е посложена општествена творба, бидејќи по правило, е најмалку тривалентна општествена група, составена од двајца родители и деца.

Суштинската разлика меѓу бракот и семејството не се гледа само во бројот на членовите, туку и во содржината на односите. Имено, првиот момент кој треба да се има предвид е тоа дека бракот главно се сведува на сексуална врска, за разлика од семејството, како биолошка заедница, која во поширока смисла, покрај сексуалните, ги вклучува и репродуктивните врски. Вториот значаен момент претставува фактот што за семејството се карактеристични т.н. односи на сродство, кои вклучуваат био-социјално врски меѓу неговите членови. Меѓутоа бракот и сродноста по правило меѓусебно се исклучени, бидејќи бракот претставува само основ за засновање на некои облици на сродство (крвно сродство). Третиот момент е дека социјалните односи кои се карактеристични за семејството, во голем дел, не можат да се применат во брачната група (Младеновиќ М., 1981, стр. 89)

1.2 Современи трендови

Денес на семејството му се приоѓа полифункционално. Тоа се дефинира како природна микросоцијална, едукативна и биорепродуктивна заедница во која човекот ги остварува своите егзистенцијални, психосоцијални, биолошки и други животни потреби. Токму поради тоа, оваа најмала но најсуптилна општествена единица станува предмет на истражување и анализа на многу науки. Семејството опстојува како отворен, целосен и функционален систем кој тежнее кон стабилност (хомеостаза) но истовремено е и флексибилно, и остава доволно простор за промена. Семејството има граници, хиерархиска организација, улоги и подсистеми – родителски субсистем и сиблинг подсистем (деца). Тоа подложи на промени кои се јавуваат како резултат на менувањето на неговите подсистеми и на неговите членови. Како што се менуваат поединците во него, така доаѓа и до промена во функциите на самиот систем на семејството кој сочинува еден животен циклус. Животниот циклус го претставува патот на семејниот развој во кој се карактеристични неколку фази: Фаза на момче и девојка, фаза на двојки, фаза на семејство со мали деца, фаза на семејство со адолесцент, фаза на семејство со возрасни деца и фаза на семејство во длабока старост. Поминувајќи го периодот на сопствениот развој, семејството поминува низ развојните фази, притоа настојувајќи да се прилагоди на барањата на животниот циклус во кој се наоѓа. Во тој процес, кој е обликуван со системот на вредности на претходните генерации, се формира и семејната култура со која се решаваат сите значајни прашања во едно семејство, вклучувајќи го и начинот на емоционалното врзување и одвојување на членовите во него. Секоја промена внатре во семејството влијае и ги менува сите негови членови. Тие промени се големи и

претставуваат стресни периоди низ кои поминува семејството и се најизразени во текот на преминот од една во друга фаза на животниот циклус на семејството (Пашалиќ-Крешо, 2004).

Семејството претставува основно подрачје за социјализација на секој поединец. Под влијание на многуте општествени фактори и улови, семејството, во текот на својот развој низ историјата минувало низ повеќе фази низ кои биле менувани неговите форми и низ кои било изложено на разни притисоци. Сепак, семејството успева да се спротивстави на сите промени, па дури и на оние со кои се негирало неговото постоење и опстанало во сите социо-економски формации. Во текот на долгиот еволутивен и историски развој на семејството поминува низ четири развојни фази: семејство на крвно сродство, семејство „пуналуа“, синдијамичко семејство или семејство на двојки и моногамно семејство (Фануко, 1998).

Набљудувањето на семејството како систем, овозможува дефинирање на некои од неговите функции кое секое семејство би требало да ги извршува.

Социолозите кои се занимаваат со проучување на семејството, се фокусираат на две клучни прашања – неговата структура и неговите функции. Структурата на семејството се однесува на неговиот состав, односно на членовите кои го сочинуваат семејството, нивните позиции во него, односно мајка, татко, син, ќерка, дедо, баба, и на семејната организација, односно правилата кои ги регулираат моделите на интеракција во рамките на семејството. Најчесто се разликуваат две главни структурни видови на семејства: нуклеарни семејства и проширени семејства. Потесното семејство е составено од две генерации, родителите и нивните деца, додека проширените семејства ги сочинуваат најмалку три генерации.

Функциите на семејството се однесуваат на основните и заедничките одговорности кои семејствата ги исполнуваат како во однос на општеството, така и во однос на неговите членови. Така на пример, едно семејство универзално обезбедува храна и засолниште, нега и интимност за своите членови како и стратегии за справување со меѓусебните конфликти.

Меѓу позначајните улоги на семејството спаѓаат: репродуктивната, воспитната, економската, заштитната, религиската и др. Сепак, доколку темелно се согледува улогата и значењето на семејството како сложен систем, потребно е негово подлабоко проучување.

Поимот современо семејство може да се дефинира како животна заедница на родителите и нивните деца. Ова семејство се нарекува нуклеарно семејство и за разлика од останатите форми во кои се јавува, е засновано на емоционална основа. Меѓутоа, во современото општество, покрај нуклеарното семејство, се почесто се јавуваат вонбрачните заедници, непотполните семејства или хомосексуланите врски. Денешното современо општество подразбира социјализација на семејството и негово отворање и поврзување со општество кое се одвива на сите нивоа (Пашалиќ-Крешо, 2004). Онаа поранешна идеолошко-типска верзија на семејството, каде таткото е глава на семејството а мајката домаќинка со две или повеќе малолетни деца, во почетокот на 20 век останува само како романтична и утопска слика на минатото (Scanzoni, 2001). Се согласувам со ставот на се поголем број теоретичари дека е потребно да се изборат за повторно воспоставување на поранешните форми на семејство, меѓутоа, со посебно уважување на спецификите на времето во кое живееме. Поради тоа, за целосно разбирање на семејството, неговите системи и причините за појава на различни дисфункции потребен е сеопфатен и систематски пристап.

Сепак, очигледно е дека семејството задржало две основни функции кои се заеднички за сите семејства во сите општества, и се однесуваат на примарната социјализација на децата и стабилизација на возрасните. Примарна социјализацијата се одвива во рамки на семејството и ги вклучува и процесите на усвојување на општествената култура и структурирање на поединецот (Пашалиќ-Крешо, 2004).

Поврзаноста на семејството со социјалниот развој на личноста се повеќе се актуелизира. Речиси сите позитивни и негативни страни во социјалното однесување на човекот, свесно или несвесно, се припишуваат на семејството, односно на семејните односи, на односот родител-дете. Семејството станува незаменлив фактор во развојот на човештвото воопшто. Семејството е примарно подрачје за социјализација и претставува збир на интрасемејни интеракции и сложена мрежа на односи со околината. Тоа може да се дефинира како општествена група која првенствено се карактеризира со заедничко живеење на неговите членови, нивна економска соработка и репродукција. Претставува автентична група во која генерациски во континуитет се пренесуваат однесувањето, обичаите, традицијата, културата и системот на вредности. Секое семејство има свои одредени, напишани, правила на однесување според кои тоа функционира. За него се истакнува дека претставува основно место за формирање, развој и образование на секој поединец, народ и на целокупното општество (Пашалиќ-Крешо, 2004).

Во литературата се сретнуваат повеќе имиња со кои се поистоветува поимот демократско современо семејство: биолошко, нуклеарно, брачно, индустриско, работничко-службеничко семејство и др., но ниту еден од овие поими не нè доволен поблиску да го одреди поимот.

Од економска гледна точка, модерното (демократско) семејство претставува семејна група, која нема сопствени средства за производство, туку работи со туѓи ресурси и произведува за некој друг, односно, во капитализмот станува збор за работа и производство за капиталистот, додека во социјализмот, семејството работи во општествениот сектор, односно станува збор за работничко-службеничко семејство.

Од историски и социолошки аспект, појавата на демократското семејство, претставува пресвртница во развојот на семејството во целина, и се одликува со следните карактеристики: семејството се состои од брачен пар и малолетни деца - дво генерациско семејство, бракот или вонбрачната заедница претставуваат услов за да се формира семејство – брачно семејство, бројот на членовите во семејството е сведен на т.н. биолошка група - нуклеарно семејство, семејството се развива во услови на урбанизација и индустријализација - индустриско семејство, семејството се базира на емотивните врски и фактичката еднаквост на брачните партнери - рамноправно семејство.

Од правно гледиште, современото семејство почива врз принципот на правна еднаквост меѓу брачните партнери (иако ова не е случај во сите земји) и на правна заштита на семејството како целина со посебна заштита на некои од неговите членови, како на пр. децата и жените.

Од социјално-политички аспект, во поглед на обезбедување на социјално и здравствено осигурување на семејството, како и обезбедување на социјална заштита во разни облици, демократското семејство претставува општествено, односно државно заштитено семејство.

Согласно на горенаведеното, најчистиот облик на современо односно, демократско семејство претставува, малото, работничко-службеничко семејство во кое постои економска рамноправност меѓу брачните партнери

кои приближно еднакво заработуваат и кое опстојува исклучиво од средства заработени надвор од семејството во вид на месечна плата.

Современото семејство постепено се формирало под влијание на индустријализацијата, урбанизацијата и општиот технички напредок во процесот на настанувањето на капиталистичкото општество.

Процесите на битните општествени промени во семејството се резултат на комплексната динамика на глобалното општество, историските промени и внатрешните промени во семејството кои настануваат во текот на животот на неговите членови (Милиќ А, Томановиќ С., 2009). Глобалното, современо општество се карактеризира со големи и брзи промени, исчезнување на многу знаменитости кои го обликуваат животот на луѓето во семејството, зголемена индивидуална неизвесност и несигурност, забрзување на животниот тек итн. Сето ова се рефлектира врз животот на членовите во семејството, бидејќи се помалку постојат јасни граници меѓу домот и работното место, меѓу приватниот и јавен живот, не постојат наследени норми и вредности по кои се организира заедничкиот живот во семејството, туку напротив, неопходно е да се вложуваат постојани напори и да се развиваат нови стратегии за успешно функционирање на семејството. Од една страна, брзината со која се одвиваат промените во општеството, на поединецот и семејството не им дозволува формирање на долгорочни планови и стратегии, а од друга страна, современото општество пак, е отворено за повеќе активности и промени. Во борбата за успешно и полесно справување, семејствата се одлучуваат да ставаат крај на заедничкото живеење кое не ги исполнува нивните очекувања и се обидуваат да најдат ново решение за остварување на таа цел. Во минатото, поради стигмата која го следела разводот, силното влијание на религиозните уверувања за значењето на бракот и семејството, меѓусебната економска зависност на

брачните партнери, прекилот на заедничкото живеење не претставувало лесно и соодветно решение за надминување на проблемите во заедничкото живеење. Во современото општество, во поглед на образованието, вработувањето и економската независност, доаѓа до приближување на улогата на мажот и жената, што доведува до поинакво гледање на бракот и семејството, и прифаќање на поинакви вредности од оние кои ги имале претходните генерации во поглед на сексуалното однесување, родовата еднаквост и сл. Кај младите, особено кај жените, се јавува желба за самостојност, како во работата, така и во останатите ангажмани во бракот и семејството но и поголема спремност за промени и експериментирање во врска со заедничкото живеење. Слободниот избор на жените да го контролираат раѓањето, слободата при изборот на сопствениот начин на живот на мажите и жените претставуваат новитети кои не им биле достапни на претходните генерации, а кои на младите во современото општество им даваат прилика за поинаков избор. „Во контекст на овие промени во општествениот живот, се одвива и постмодерното обликување на семејството кое се карактеризира со внатрешна нестабилност и динамика и во кое не постои силна интегрираност, ниту хиерархија во односите” (Bauman Z., 2009, стр. 13). Семејството станува отворено, ги прима вредностите од повеќе страни и добива крајно разлабавена форма. Непостојаноста на општествената рамка како и се поизразениот процес на индивидуализација резултираат со исчезнување на брачниот однос, замена на бракот со нестабилна заедница – кохабитација, се покасно склучување на брак, одложување на раѓањето на децата, појава на истополови заедници, слабеење на солидарноста кон предците и др. Слабењето на нуклеарниот облик на семејството и се позачестената појава на различни партнерски и семејни релации претставуваат глобален тренд. Во развиените и во помалку

развиените општества во современиот свет, современото семејство не претставува единствен и доминантен облик на заеднички живот на неговите членови, односно, како што истакнува (Милиќ А., 2001) промените на семејните форми и промените во начинот на живеење на популацијата не започнале истовремено во сите општества во светот, но во помала или поголема мера, присутни се во сите општества.

Трансформацијата на семејството во современото општество може да се следи преку анализа на развојните промени на семејството, трансформацијата на функциите на современото семејство, промените во структурата на овие семејства и односите меѓу неговите членови, транзицијата на бракот, потоа преку анализа на влијанието на економските, социјалните и демографските фактори врз трансформацијата на семејството и преку разгледување на перспективите за понатамошниот развој на семејството.

Во современото општество, кога се зборува за трансформацијата на семејството се мисли на длабинска и сеопфатна промена која во корен ги преобликува суштинските елементи кои го дефинираат семејството. Имено, семејството го сочинуваат два елемента кои историски се променливи. Првиот елемент претставува заеднички живот и работа на група луѓе кои живеат под ист кров и вториот елемент, кој го сочинува роднинското сродство меѓу тие луѓе. Овие два елемента, своето вистинско значење го добиле дури со појавата на современото општество, од кога всушност, станува збор и за вистинско значење на концептот семејство.

Современото семејство претставува нешто сосема ново во споредба со сите претходни форми на заедничко живеење на индивидуите кои се во меѓусебно сродство. Во него, индивидуалниот интерес станува поважен од интересот на групата, брои помалку членови и има помалку општествени

функции а активностите поврзани со производството се префрлаат надвор од семејството. Тоа е примарна општествена група кој настанува врз основа на призната врска меѓу брачните партнери и нивните деца, одделена од примарните семејства на кои им припаѓале партнерите. Независната брачна дијада претставува основа на современото семејство, кое пак, е резултат на постепената историска редукција на крвното сродство на нуклеус, кој е неопходен за биолошка репродукција. Ова семејство е карактеристично за современата индустриска ера и градскиот начин на живот (Бобик М., 2007, стр.215, 216).

Поимот семејство е современо достигнување – тоа е производ на современото, граѓанско општество, претставува негов симбол, реалност и негова основа и образец на семејниот живот во кој составот на семејството е сведен на неопходниот биолошки минимум за репродукција, односно на родителите и нивните деца (нуклеарно семејство). Поимот конјугално односно, брачно семејство потекнува од Е. Диркем. Со овој поим познатиот социолог ја означува брачната дијада која претставува потпора на современото семејство, со кое завршува сродничкиот соживот, односно развојот на семејните форми. Во периодот од 16 до 18 век, настанува консолидација на овој семеен облик, кон крајот на 19 век, современото семејство го доживува својот максимум (цутење), а во средината на 20 век, оваа семејна форма доживува универзализација, односно проширување во сите општества и култури во светот.

Современото семејство, како столб на кој се поставени поединецот и неговата егзистенција, ги поднесува сите потреби на поединецот во текот на остварувањето на неговите животни цели. Во културна смисла, современото семејство претставува носител на социјализацијата, носител на системот на вредности и норми на сите негови членови.

Современото семејство доживува сериозни потреси во Европа со почетокот на Првата светска војна, а во Соединетите Американски Држави во триесеттите години на минатиот век, кога економскиот колапс во државата ја уништува неговата економска егзистенција. После овој првичен шок, процесот се забавува а трансформацијата на семејството се одвива постепено, благодарение на развојот на социјалната држава, која ги амортизира шоковите со кои се соочува семејството. Својата потполна трансформација, овој семеен облик ја доживува во осумдесеттите години на 20 век. Имено, во поголемиот дел на западните земји, втората половина на дваесеттиот век се карактеризира со значајни промени во семејството како институција, односно, се забележува појава на се поголем број на различни видови на семејни форми.

Зајакнувањето на секуларизмот, се поинтензивниот израз на индивидуализмот, појавата на потрошувачко - хедонистичката животна филозофија, губењето на солидарноста, постепено деградирање на патријархалниот авторитет во семејството, прифаќањето на родовата еднаквост, одвојувањето на сексуалноста од репродукцијата и остварувањето на контрола врз репродуктивните процеси, елиминацијата на двојните стандарди на сексуалното однесување на мажите и жените, појавата на жените во јавната сфера, новите репродуктивни технологии, глобализацијата, компјутеризацијата на општеството и сл. во развиените општества во шеесеттите години на 20 век, резултира со пад на универзалноста на бракот, што на почетокот се манифестира со појавата на се поголем број на разводи, зголемена појава на различни видови на вонбрачни заедници, а последователно доведува до пад на фертилитетот. Притоа, „епицентарот на земјотресот е лоциран внатре, во брачната дијада, односно во срцето на семејството” (Бобик М., 2003, стр.68).

Додека брачната двојка во традиционалните семејства претставува само еден дел од семејниот систем, во современото општество, со падот на економската улога на семејството и засновувањето на брачниот однос врз меѓусебна љубов и сексуална привлечност, брачната двојка станува центар на семејниот живот, односно, суштината на семејството (Гиденс Е., 2005, стр. 83-84).

Суштината на партнерскиот однос ја сочинува афективната поврзаност меѓу партнерите, нивната љубов, односно меѓусебното задоволство. Во овој однос се инвестира во сооднос со задоволството кое се добива, па затоа партнерските врски и бракот лесно се распаѓаат, но и повторно лесно се воспоставуваат. Според тоа, во современото општество се менува содржината на бракот и семејството, односно „фокусот на семејството се поместува од родителството на партнерството“ (Giddens A., 1996, p.241). Повеќе или помалку трајните партнерски релации, стануваат примарни релации во однос на релациите со децата и роднините, и на нив се базираат сите останати релации во семејството (кон децата, роднините и сл.). Со радикалните промени во сексуалното и репродуктивното однесување на поединецот, прекинати се илјадагодишните, религиозни и општествени норми со кои дотогаш биле утврдени сексуалната активност и бракот. Од овој момент, интимните односи не претставуваат нешто што само по себе се подразбира, туку, луѓето во овие односи стануваат активни субјекти. Емоционална комуникација добива централно значење и тоа не само во интимните односи, туку и во односите меѓу пријателите и меѓусебната интеракција на родителите и децата (Гиденс Е., 2005, стр. 83-84).

Сите овие економски, социјални и демографски промени придонеле да дојде до т.н. деинституционализација на бракот, слабеење на нуклеарното семејство и појава на нови партнерски и семејни односи, кои со тек на време

стануваат легитимно признати. Како основни причини за декомпозиција на бракот во современото општество, Анђелка Милиќ ги издвојува: сексуалната револуција во 60-тите години на 20 век, еманципацијата на жените и процесот на индивидуализација. Деинституционализацијата на бракот придонела за појава на зголемен број на разводи, зголемување на бројот на еднородителски семејства, појава на зголемен број на различни видови на вонбрачни заедници, домаќинства со хомосексуални партнери со деца, домаќинства со едно лице и друго (Пуљиз В. И др., 2005).

Парсоновата претстава за нуклеарно семејство, составено од брачен пар, (мајка домаќинка и вработен татко) и нивните деца, постепено прераснала во мит бидејќи овој облик на семејство нема ништо заедничко со начинот и облиците на современиот семеен живот. Современата реалност вклучува присуство на разновидни семејни облици, чие постоење станува очигледно, имено, европскиот просек на семејства кои според својот состав се нуклеарни изнесува околу 25% (Милиќ А. и др., 2009, стр. 37). Длабоко вкоренетите вредности за тоа како би требало да изгледа семејството, односно за тоа како би требало да бидат уредени односите во него, не се во склад со реалноста, односно со начинот на кој луѓето навистина ги уредуваат своите партнерски и семејни односи во семејството. Од средината на минатиот век, во западните општества, нуклеарното семејство се дефинира како општествена норма, по која се организира семејниот живот, а сите останати облици на семеен живот се дефинираат во однос на него. Оваа дефиниција, за нуклеарното семејство како доминантен облик на организација на семејниот живот, станува широко прифатена и сите останати, поинакви облици се доживуваат како необични, дури и патолошки.

Зголемувањето на различните форми на семејството во последниве години е основа за неколку хипотези во однос на иднината на семејството (Cliquet R., Avramov D., 1998). Во принцип, постојат три главни визии за иднината на семејството: (1) исчезнувањето на семејството; (2) реставрација на традиционалното семејство; (3) дополнително зголемување на разновидни форми на семејство.

Најновите трендови на семејниот живот прикажани низ различни демографски индикатори меѓу кои спаѓаат: намалување на популарноста на бракот, нестабилноста на семејството, намалување на плодноста, различни алтернативни форми на заедничко живеење, и доброволното немање деца, ги наведува истражувачите на тоа дека традиционалното семејство е на прагот да исчезне (Cooper, 1986).

Бек го нарекува семејството "зомби категорија" – мртво но се уште живо" (Beck - Gernsheim, 2002). Тезата за "смртта на семејството" врз основа на следење на статистиката на населението не претставува најпосакувано сценарио за иднината на семејството.

Согласно хипотезата за реставрација на традиционалното семејство, ако под поимот "традиционално семејство" се подразбирало традиционалното економско семејство со таткото како единствен хранител и мајката како домаќинка, а во периодот на дваесет и првиот век во Европа, традиционалното семејство ги претставува високо образованите жени и менувањето на ставот кон родовите улоги, се чини прилично нереално да се врати во моделот на семејството со мајка - домаќинка. Согласно на ова, се поставува прашањето: дали традиционалното семејство значи семејство кое ги исклучува предбрачниот секс и вонбрачниот соживот кои барем во Европа се широко распространети? Се чини дека е нереално да се очекува

сегашната сексуална “попустливост” да се замени со строгите сексуални норми кои се припишуваат на првата половина на дваесеттиот век.

Социологијата на семејството, во последниве децении, покажува пораст и варијација на видовите на домаќинства и се посложени форми семеен живот (Jallinoja, 1994). Модернизацијата доведе до прифаќање на различните форми на семеен живот врз основа на индивидуален избор (Hoffmann - Nowotny, 1987; Beck - Gernsheim, 2002). Од овие причини, со право се очекува пораст на појавата на различните облици на семеен живот, вклучувајќи ги и истополовите врски.

1.3 Проблеми на современото семејство, причини (фактори) за појава на проблеми и нарушувања во семејството

Односите во семејството можат да бидат неповолни за оптимално задоволување на потребите на неговите членови што влијае на нивниот развој (особено на развојот на децата) и придонесува за појава на различни симптоми, кои се болни за поединецот, семејството и за општеството. Современото општество е изложено на многубројни надворешни влијанија и внатрешни промени кои истовремено го обликуваат општествениот систем на вредности. Семејниот систем како дел од поширокиот општествен систем исто така е изложен на овие процеси што доведува до трансформација на семејството од традиционално во современо.

Брзите промени кои се одвиваат во сите сегменти на современото општество, оставаат битни последици врз улогата, развојот и местото на семејството во општеството. Денешното, современо семејство, на предизвиците на времето одговара со трансформација на неговите функции,

структура, внатрешните односи меѓу членовите. Формирано во услови на брз технолошки развој, урбанизација и демократизација на меѓусебните односи, семејството станува се повеќе изложено на влијанијата на современата цивилизација, социјалното отуѓување и социјалните нееднаквости. Токму поради тоа, семејството денеска, е поотворено, тоа е многу понестабилно и ранливо и се соочува со многу тешкотии и проблеми (сиромаштија, бракови без деца, самохрани мајки), во борбата да ги задржи и да ги исполни преземените функции и неговите очекувани улоги.

Првиот проблем со кој се соочува современото семејство е сиромаштијата. Истражувањата покажуваат дека една петтина од светската популација живее во сиромаштија. Семејството страда од двојниот притисок на сиромаштијата: прво, семејството се распаѓа поради сиромаштијата, и второ, тоа не може да си ја врши очекуваната функција во услови на сиромаштија. Сиромаштијата не само што влијае на менталното и физичкото здравје (Смит, 2004b), туку може да биде и причина за распаѓањето на семејството. Особено загрижува фактот што најчесто, сиромашните семејства, се многубројни и се наоѓаат во недоволно развиените подрачја и се карактеризираат со висока стапка на наталитет. Меѓу родителите со понизок социо-економски статус стапката на разводи е поголема (Rodgers и Pryor, 1998).

Еден од поголемите и позначајни проблеми кој е се поприсутен во современото семејство е проблемот на насилството. Семејствата се подложни на насилство кое е присутно како во рамки на самото семејство, така и на насилство кое се јавува во неговата непосредна околина. Насилството во семејството е карактеристично за сите современи општества без оглед на нивниот економски и севкупен развој. Насилството во семејството може да биде насочено кон брачниот другар, (во најголем број

случаи е насочено од страна на мажот кон жената), од страна на родителите кон своите деца, и од страна на децата кон родителите. Високиот степен на семејно насилство се должи на се поголемото чувство на фрустрација, страв, несигурност и тешкотии кои поединецот ги доживува во современото општество а потоа ги пренесува внатре во семејството. Нереализираните амбиции, намери, желби и интереси на одделни членови на семејството, создаваат т.н. "рефлексно" насилство кој се случува во семејството, како еден вид на емоционален и социјален "вентил". Криминалот, тероризмот, секојдневната закана од војни и војните, ја прикажуваат социјалната и културната средина во која насилството постојано се шири и станува секојдневен начин на живот.

Стремежот за слобода и индивидуализам во семејството и семејните односи, претставува еден од главните предизвици на современото општество. Современото општество и либералните тенденции ја актуализираат потребата за индивидуална афирмација и потврдување способностите, амбициите и желбите на секој поединец. Тој процес започнува во раното детство, се протега низ училишната возраст и потоа се јавува во текот на различните облици на социјализација на поединецот. Каде се границите на самостојноста и независноста и како да се постигне личната слобода а сето тоа да не биде на штета на личната слобода на останатите членови во семејството, се прашања кои си ги поставува секој поединец. Патријархалното и традиционално семејство се особено на "удар" на барањето за индивидуализам, независност и почитување на личноста на секој негов член. Традиционалниот авторитет и углед на домаќинот (главата на семејството) се повеќе слабее, со што се создава вакуум во семејната организација и хармоничните семејни односи. Феминистичките движења имаат за цел да го потенцираат прашањето за загрозувањето на т.н. "женски"

човекови права во современото семејство и потреба за спасување на жените од брачните и семејни тешкотии. Како резултат на правото на индивидуалност и слобода, одговорностите и улогите кои родителите им ги наметнуваат и ги очекуваат од своите деца, се поприсутни се несогласувања меѓу родителите и децата. Оттука се поставува прашањето, како да се развијат хармонични семејни односи и да се развие семејна толеранција како сите членови на семејството би можеле да се чувствуваат задоволни и среќни. Во традиционалните семејства членовите чувствуваат потреба да "избегаат" од нивните семејства и да ја остварат нивната слобода и независност со тоа што ќе живеат сами, или во некој поинаков вид на заедница (рано стапување во брак, заедница на врсници, итн.). Во либералните семејства пак, децата рано го напуштаат семејното гнездо во потрага за независност, што може да доведе еден поинаков вид на фрустрација. Тие, недоволно социјализирани и недоволно подготвени се среќаваат со суровата реалност, што пак од своја страна, кај нив предизвикува појава на емотивна празнина, страв и несигурност. Проблемите со семејната толеранција и воспоставувањето на граници при обезбедување на личната слобода и самостојност претставуваат една од причините за зголемената стапка на разводи во современото општество.

Во услови на трансформација на општеството, во насока на осовременување на животот и животните стандарди, се очекува осовременување и во рамките на семејниот живот во смисла на демократизирање на семејните односи. Семејниот систем е изложен на континуирано влијание на неизоставните и нужни општествени и внатресејќни промени за кои е неопходно прилагодување, кое пак, од своја страна претставува извор на стрес кој го дестабилизира семејството. Некритичкото прифаќање на наглите промени кои ги пробиваат границите

на семејниот систем го отежнуваат креирањето на семејниот идентитет. Истовремено, промените претставуваат предизвик во опстојувањето на семејната заедница и во функционалноста на семејните односи. Тие придонесуваат за намалување на семејната кохезивност и пораст на степенот на индивидуализација на членовите што доведува до сложена динамика на односите во семејството.

Дисхармонијата во односите на поединецот со пошироката заедница и со општеството претставува карактеристика на нашето време. Со право се нагласува фактот дека кај индивидуите се јавува се поголемо чувство на загуба на сопствениот идентитет, осаменост и конфузија. За повторно воспоставување на вредностите и достоинството, како и чувството на безбедност и припадност, човекот е упатен назад во неговото семејство.

Една од карактеристиките на современото семејство е неговата нестабилност. Во последните години, во периодот на транзиција, сè повеќе семејства се наоѓаат на удар на т.н. непредвидливи и непланирани разводи, тешки емоционални загуби, нестабилен систем на вредности како и појава на беспомошност при соочувањето со секојдневните проблеми. За успешно функционирање на еден брак потребен е здрав конструктивен, креативен и за двата партнери задоволителен партнерски однос. Секој од партнерите треба да се чувствува еднаков по вредност, еднакво почитуван, еднакво одговорен и еднакво одлучувачки за она што се случува во односот. Бракот не е секогаш, љубов, пријатност и среќа. Тој бара жртви и одрекувања. Бракот е постојано изложен на нови искушенија, многубројни стресни ситуации па затоа е потребно постојано да се збогатува со нови содржини. За среќа и функционален брак потребно е постојано ангажирање на брачните партнери и нивно меѓусебно прилагодување и решавање на меѓусебните конфликти.

Основните причини за појавата на различни проблеми во функционирањето на современото семејство се многу различни и комплексни. Сепак, некои од нив, во текот на изминатите неколку децении се заеднички и карактеристични за поголем број на семејства.

Како дел од определено општество, семејството исто така трпи влијание од неговите подсистеми. Културата во потесна смисла, како подсистем на општеството влијае на специфичен начин. Многу е важно која е културната средина од која доаѓаат самите брачни партнери и каков степен на образование имаат тие и кои културни вредности ги поседуваат. Важна одредница на динамиката на брачните партнерски односи претставува класната, верската и националната припадност, затоа што оваа припадност условува специфичности во системите на потребите и вредностите.

Постои долгорочен тренд на формирање на заедници на невенчани двојки кои живеат заедно и семејства со самохрани родители. Сето тоа културолошки станува многу повеќе општествено прифатливо. Со текот на времето, зголемувањето на бројот на овие семејства е проследено со општо намалување на бројот на склучени бракови. Исто така, во текот на втората половина на дваесеттиот век, разводот, станува се полесно и повеќе социјално прифатлив.

Во антрополошка и психолошка смисла за успешен брак и стабилно семејство, потребна е зрелост на партнерите. Во интелектуална смисла, да располагаат со потребни знаења а во морална, да бидат подготвени да поднесат одговорност за обврските во бракот и семејството. Исто така, партнерите треба да се подготвени да го надминат своето јас и да се подготвени за живот во заедница, да имаат смисла за соработка и толеранција и да се осетливи за потребите на другиот.

На понатамошната стабилност на бракот многу важна улога игра и мотивот на партнерите за формирање на брачна заедница. Доколку мотивот за стапување во брак е желбата на двајцата партнери да остварат љубов и да се потврдат како родители, тогаш може да се очекува стабилен брак и зрело родителство. Меѓутоа, ако мотивацијата за брак не се поклопува или е нездрава, тогаш може да се очекува развод на бракот и лошо вршење на родителското право.

Постојат сложени социјални фактори кои стојат зад долгорочниот пораст на причините кои ја нарушуваат секојдневната функција и улога на семејството. Тие вклучуваат промена на вкоренетите културни вредности, односно се намалува бројот традиционалните семејства составени од брачна двојка и нивните деца а се зголемува бројот на самохраните родители како и појавата на двојки кои живеат во различни видови на заедница. Во текот на последните 40 години, се забележува дека процентот на склучени бракови се намалува од околу 70 % на помалку од половина, додека пак процентот на самохраните родители е речиси двојно зголемен (Murphy M., 2000). Зголемувањето на појавата на двојки кои живеат во различни видови на заедница претставува културен тренд, кој бележи значителни промени, имено една вонбрачна врска во 100 на возраст под 50 години во 1960 година, во споредба со една во шест денеска (Beaujouan E. and Bholchain MN, 2011).

Клучните животни промени, како што е раѓањето на детето носат дополнителен стрес, а притисок претставува и недостатокот на ресурси, кој се јавува како резултат на намалениот приход во домаќинството или трошоците кои ги носи новиот член, што придонесува релациите меѓу партнерите многу тешко да опстанат.

Слично на ова, личното искуство кое поединецот го носи со себе има исто така своја улога. Младите кои растат во средини каде владеат

нестабилни и неформални односи многу тешко формираат постојани, добри и квалитетни односи во сопственото семејство. Младите луѓе со намалена самодоверба, која најчесто е резултат на отсуство на таткото, ги повторуваат научените модели на однесување и ги пренесуваат во сопствените семејства.

Всушност, доказите покажуваат дека проблемите во семејството најверојатно генерациски се пренесуваат (Amato and Keith 1991; Mueller and Pore 1997; Amato and DeBoer, 2001; Teachman, 2002) до степен до кој децата на разведени родители, имаат двојно поголеми шанси и самите да доживеат да се разведат (Amato and DeBoer, 2001).

Стабилните семејства претставуваат основа за развој на силно општество. Во рамките на семејството се случува физичкиот, емоционалниот и менталниот развој на поединецот, тоа претставува средина во која секоја индивидуа учи да сака, да разграничи она што е добро од она што е лошо, и место каде што се стекнува со основните социјални вештини како што се размена, емпатија, само-контрола и комуникација. Квалитетите кои поединецот ги усвојува како дете му овозможуваат правилен развој во текот на училишниот процес, позитивно вклучување во работен однос, и формирање на зрела возрасна личност, која ќе биде целосно интегрирана во општеството. Стабилната, негувачка, и полна со љубов семејна средина е клучна а нејзиното отсуство има штетно влијание врз децата, семејството како и пошироко врз самото општество.

Сите претходно наведени социокултурни фактори претставуваат нужен конституент на брачните и семејните односи. Меѓутоа, доколку меѓу брачните партнери се јават разлики во наведените фактори, кои тие не можат да ги надминат, тогаш овие разлики стануваат траен извор на конфликти, доведуваат до дезорганизација на семејството, и до развод на брак. Направени се бројни стручни, академски и клинички истражувања кои

ги проучуваат аспектите и нивоата на процесот на појавата на разводите. Од една страна постојат студии кои го анализираат социјалниот аспект на разводот додека други тежнеат да го опишат психолошкиот аспект било како искуство на поединецот, парот или децата, било како искуство кое го опфаќа целото семејство како систем.

Во нашата општествена заедница се сретнува нуклеарниот тип на семејство, кое е составено од родители и деца и проширено семејство кое најчесто е повеќегенерациско. Нашата земја се наоѓа во процес на транзиција, пропратена со бројни општествени промени на макро ниво, како и економска и политичка криза во општеството. Сите овие збиднувања неминовно имаат големо влијание врз функционирањето на семејството и доведуваат до појава на низа социјални проблеми, корупција, пад на системот на вредности и моралот кај луѓето. Оттука, станува јасно, дека како што сите случувања делуваат и на самиот поединец, влијаат и на меѓусебните односи како внатре, во самото семејство, така и во неговата поширока околина. Како резултат на акумулираните проблеми, се јавуваат различни видови на незадоволство во семејството, најчесто поради неможноста за задоволување на минималните економско-егзистенцијални потреби на неговите членови, што честопати доведува до пореметување на брачните односи и појава на незадоволство кај поединецот. Ако ја погледнеме состојбата во која се наоѓа семејството денес и проблемите со кои се соочуваат неговите членови односно, високата стапка на невработеност, чувство на помала вредност, несигурност, губење на моќта во семејството и надвор од него може да се констатира дека нашето општество се наоѓа во длабока криза. Кризата во семејството се должи не само на зголеменото количество на стрес внатре во семејството, туку е резултат и на стресот кој доаѓа од надворешната средина. (Пајевик и сар.,

2006). Како резултат на оваа кризна состојба, кај поединецот се појавува отуѓеност, односно се губи неговото чувство за припадност на семејството и емотивната рамнотежа. Таа отуѓеност доведува до појава на неединство во општеството и загрозување на основните вредности кои се неопходни за неговиот опстанок, односно, недостаток на љубов, солидарност, посветеност и сочувство. Дополнителен проблем претставува фактот што во поголем број случаи, на прв поглед, семејствата сами по себе не ги препознаваат нарушувањата кои се јавуваат при секојдневното функционирање на членовите. Кризните состојби и проблемите во семејството најчесто се изразени преку симптоматско однесување на еден од неговите членови, односно преку појава на алкохолизам, наркоманија, агресивно и насилно однесување.

1.3.1 Бракот како основа на семејната заедница

Како примарна човечка заедница и значајна општествена институција, проблемите во општеството неминовно го погодуваат и семејството. На семејната кохерентност, меѓу другите фактори, големо влијание имаат и збиднувањата надвор од семејството, кои го намалуваат неговото значење и од внатре го уништуваат семејството.

Правните системи секогаш се обидувале преку институцијата брак, во извесна мера да ги уредат хетеросексуалните односи и да го обезбедат легитимитетот на потомството. Во оваа смисла нашиот правен систем не претставува исклучок. Така, според Законот за семејство (Службен весник на РМ бр. 80/92, 9/96, 38/2004, 33/2006, 84/2008, 67/10, 156/10, 39/12, 44/12 и 38/14), бракот претставува со закон уредена животна заедница на мажот и

жената, во која се остваруваат интересите на брачните другари, нивното семејство и општествената заедница.

Бракот како процес се одвива низ неколку фази проследени со типични кризи кои не се патолошки, туку се нормални и неопходни за созревање. Овие фази се меѓусебно тесно поврзани, односно од една фаза се преоѓа во друга, а следните фази пак, зависат од претходната. Според (Брајша, 1990) постојат седум фази на брачен живот:

- *Првата фаза* опфаќа развој на интимни релации меѓу партнерите и нивно диференцирање од примарните семејства. Во оваа фаза главно постои интензивен, ексклузивен и афективен однос меѓу партнерите. Се карактеризира со постоење на меѓусебната комплементарност, селективна перцепција, главно невербална комуникација меѓу партнерите, нивно фокусирање на сличностите а избегнување на меѓусебните разлики, потиснување и негирање на било каков облик на дисфункционалност и привидно, нереално и површински функционални партнерите изгледаат функционално.
- Во *втората фаза* се очекува формирање на брачниот систем, преминување на фазата заљубеност во љубов и преиспитување на меѓусебните релации со пошироките семејства и пријателите на двајцата партнери. Брачниот однос се карактеризира со намалување на селективната перцепција, зголемување на важноста на вербалната комуникација и постоење на се помала можност за прикривање, потиснување и ретуширање на реалноста.
- Во *третата фаза*, дијадниот интерперсонален состав преминува во тријаден. Односно, брачниот систем обезбедува простор за детето, ги презема родителските улоги и ги афирмира улогите на бабите и дедовците.

Во оваа фаза постои опасност брачната релација да се запостави и да се истисне на сметка на родителската релација.

- Во *четвртата фаза*, успешноста на брачната релација се одразува и на успешноста за одвојување на детето од родителите и квалитетот на неговото учество во предучилишниот и училишниот систем. Имено, слабата меѓусебна поврзаност на брачните партнери, води кон посилна поврзаност меѓу родителите и децата и кон потешкотии при разделувањето на родителскиот и детскиот субсистем.
- *Петтата фаза* претставува најреален и најстар тест за квалитетот на брачниот живот. Се рефлектира преку начинот на реагирање и однесување на родителите кон проблемите и потребите на адолесцентот за негово одвојување и осамосталување. Брачните партнери треба да се вратат во квалитетна дијада, и да одржуваат многу лабилна тријада со детето. Од нив се очекува на адолесцентот да му овозможат излегување и враќање во семејниот систем а тие да се пренасочат на постарата генерација и да го прифатат аспектот на средовечноста.
- Во *шестата фаза*, по заминувањето на возрасното дете од дома, се очекува поширокиот семеен систем да се врати во потесниот брачен систем. Доколку бракот во текот на претходните фази континуирано е одржуван, сè уште е функционален и сочуван, партнерите полесно ќе ја прифатат оваа промена. Тие повторно ќе функционираат во брачна дијада, ќе развијат возрасни релации со децата и ќе ги прифатат новите членови на семејниот систем. Меѓутоа, доколку бракот бил тргнат настрана, игнориран и запоставен во корист на „жртвување“ за децата, тогаш бракот е мртов и за да опстанат, партнерите ќе бидат приморани и понатака да останат врзани за своите возрасни деца.

- Седмата фаза се карактеризира со стареење на брачните партнери. Во неа се присутни различни хронични заболувања на партнерите и се приближува нивната смрт, која претставува природен крај на бракот. Брачните партнери треба да воспостават нови облици на партнерско функционирање кои се во склад со опаѓањето на нивната психолошка моќ и на нивните физиолошки можности и да и дадат поддршка на средната генерација во заземањето на централните позиции во поширокото семејство. Исто така во оваа фаза партнерите ја афирмираат нивната животна мудрост и искуство и треба да најдат начин да излезат на крај со загубата на партнерот и другите блиски личности и со резимирање и интеграција да се припремат за сопствената смрт.

Во секоја од овие фази, во текот на растењето и траењето на брачниот систем, се јавуваат нови потреби на членовите, а со нивното задоволување се формира и неговата структура. Бракот претставува систем, односно организирана целина, која е квалитативно нова и составена од збир на поединечни делови, кои доколку одделно се набљудуваат, ќе се утврди дека целината се разликува од нив. Бракот има своја структура, која е утврдена со правила, согласно кои составните делови се однесуваат еден кон друг, односно правила според кои од своја страна влијаат на системот во целина и според кои се однесуваат кон другите системи и супрасистеми. Бракот го сочинуваат мажот и жената заедно со своите индивидуални биолошко-генетски, интрапсихички и објективно-односни карактеристики. Стапувајќи во брак, тие ги внесуваат сопствените чувства, очекувања и верувања, обрасци и модели на нивната семејна и поширока култура, индивидуалните убедувања, нивните потреби и претставата за односот меѓу партнерите. Постепено, по пат на обиди и грешки, преку експлицитни и имплицитни, вербални и невербални преговори, партнерите ги воспоставуваат

меѓусебните граници, го регулираат степенот на нивната блискост и дистанца и ја утврдуваат хиерархиската моќ.

Значајно обележје на бракот претставува и неговата условеност од поширокиот контекст, односно од системите: влијанијата на потесното и поширокото семејство, културниот и општествениот контекст.

Во семејството постои трансгенерациски пренос на обрасците на однесување и функционирање, потоа пренос на семејната култура и на животниот стил. Низ генерациите се пренесуваат традицијата, обичаите, верувањата, но исто така и конфликтите и начинот на справување со нив.

Понатамошната социјализација на брачните партнери и на бракот воопшто, се одвива во културен и општествен контекст. Имено, нашето општество праќа мошне контрадикторни пораки. Традицијата и културните вредности го афирмираат традиционалниот брак, па во нашата земја и покрај постоењето на различни феминистички движења, се негува традиционалниот облик на брак, во кој мажот претставува „глава на семејството” и неговата улога е материјално да го обезбедува семејството, а на жената и е препуштена грижата за домот и децата. Во Р. Македонија, правната дефиниција за бракот и за регулирањето на односите во него, го афирмира рамноправниот однос меѓу брачните партнери. Во неа се наведува дека во бракот, брачните партнери се рамноправни, односите меѓу нив се засноваат на взаемна љубов, почитување, и меѓусебно помагање и дека тие заеднички и спогодбено одлучуваат за сите прашања кои се од заеднички интерес. Во општествениот контекст во кој живееме, животот е сведен само на трка за преживување, а тоа диктира излегување на жената од домот како би се обезбедиле доволно средства за да опстане семејството. Така што се јавува конфузија а понекогаш и инверзија во родовите улоги. Како резултат на сето тоа, се јавуваат различни варијанти на традиционален брак и нови

облици на брачно функционирање. Во повеќето бракови, жената покрај исполнувањето на својата традиционална улога, излегува од домот и работи и на себе ја презема и традиционалната улога на мажот и станува преоптеретена. Во некои бракови пак, жената покрај извршувањето на својата родова улога, во потполност ја презема и родовата улога на мажот, додека мажот станува беспомошен. Постојат и бракови во кои брачните партнери ги менуваат улогите, па жените се тие кои излегуваат од домот и работат, а мажите остануваат дома да се грижат за домот и за децата. Таквата конфузија во родовите улоги, во чија основа лежи реструктуирање на границите на моќта, може да биде повод за појава на брачни конфликти, дезорганизација на семејството и да доведе до развод. Сиромаштијата и трката за обезбедување материјални средства, придонесува да се намали на комуникацијата меѓу брачните партнери, да се развие тензија меѓу нив, духовните да се пренасочат во материјални вредности, придонесува повеќе генерации да живеат под ист кров и доведува до појава на низа други фактори кои претставуваат плодна почва за развивање на дисхармонични односи во семејството.

Секој поединец во брак влегува со сопственото психолошко наследство кое влијае на неговиот партнер. Склучувањето на брак подразбира прифаќање на востановените обрасци на веќе претходно изградените личности на партнерите. Брачниот пар претставува јадро на семејството околу кое започнува нова етапа во животниот циклус на семејството (Пајевик и сар., 2006). За правилно функционирање на едно семејство, многу е важно да постои силен сојуз меѓу брачните партнери/родители, во кој постојат јасни граници меѓу генерациите и во кој партнерите взаемните конфликти и недоразбирања ги решаваат со соработка и со пронаоѓање на компромисни решенија. Во овие функционални

семејства, децата ќе бидат поттикнати на осамостојување и одвојување, што би значело дека на детето не му е наменета некоја од улогите кои произлегуваат од патолошките, претежно несвесни мотиви на родителите. Детето од рана возраст го усвојува чувството дека претставува личност која е вредна за почитување. Во дисфункционалните семејства, поради консолидирање на бракот и ублажување на интрасемејните конфликти, децата добиваат одредени улоги, со што се нарушува нивниот непречен развој.

2. СОВРЕМЕНИ ПРОБЛЕМИ И НАРУШУВАЊА НА БРАЧНАТА ЗАЕДНИЦА – РАЗВОД

Во денешно време, сведоци сме на фактот дека одржувањето на брачната заедница носи се поголем број потешкотии, а уште посериозен е фактот што нејзиниот исход станува се понеизвесен. Секојдневно се сретнуваме со констатацијата дека бракот како институција е во криза. Сведоци сме на зголемен број на разведени бракови, и се поголем број на партнери кои го одложуваат стапувањето во брак или пак донесуваат одлука воопшто и да не засноваат брачна заедница. Проблемот со појавата на се поголем број на разводи, предизвикува се поголем интерес кај научната јавност. Кога станува збор за бракот и сите фактори кои влијаат врз него, всушност, најчесто се зборува за факторите кои придонесуваат за поквалитетни брачни односи. Научната литература е повеќе од било кога е преплавена со различни трудови во кои се прават обиди да се истражат различните фактори кои придонесуваат за зголемување на брачното задоволство, љубовта меѓу партнерите, квалитетот на односите и брачната стабилност. Подоброто познавање на овие теми придонесува за полесно зачувување и

одржување на партнерска врска, во која и двајцата партнери ќе бидат задоволни од меѓусебниот однос со што ќе се постигне целокупна благосостојба во семејството.

Најчесто цитираната и најпознатата типологија за бракот врз основа на степенот на задоволството во него и неговата стабилност го опишува стабилниот брак со задоволни брачни партнери, во кој партнерите исто мислат, и чувствуваат и се сложуваат во се (Брајша, 1990).

На глобално ниво секој трет брак е разведен. Во земјите на Европската Унија 50% од браковите се разведени, на годишно ниво 4-5 000 деца се на разведени родители, а во 90% од случаите децата се доделени на мајките.

Според податоците на Државниот завод за статистика во 2013 година во Република Македонија биле регистрирани 2045 разводи на брак што е 6,2% повеќе од претходната 2012 година. Бројот на разведени бракови како во странство така и во нашата земја забележува пораст што предизвикува посебно внимание и интересирање за оваа појава.

Разводот на брак е завршен стадиум на еден развоен однос меѓу брачните партнери кој трае пократок или подолг временски период. Како процес во животот на родителите и нивните деца започнува пред законскиот завршеток на бракот но продолжува да трае и после тоа. Разводот на бракот е една од најстресните животни ситуации посебно ако се додадат и бројните промени кои ги носи со себе, а кои сами по себе се исто така стресни животни ситуации. Разводот доведува до бројни промени кај двајцата партнери и тоа на правен, економски, физички, сексуален, емоционален и родителски план. На овие бројни промени, секој од членовите на семејството се адаптира на свој начин. Децата се посебно вулнерабилна група со оглед на тоа дека се соочуваат со чувство на губење на родителската поддршка за време на разводот. Како децата ќе се носат со

оваа стресна ситуација, во голема мера ќе зависи од ставот и однесувањето на нивните родители.

Конфликтите меѓу брачните партнери можат да бидат многу стресни за децата, а ситуацијата да се влоши кога родителите ги вовлекуваат децата во меѓусебните конфликти и ги ставаат во ситуација да изберат страна. Во поголем број случаи, конфликтите на родителите продолжуваат и по разводот на бракот, во текот на постапките за уредување на начинот на остварување на контакти на децата со родителите, при поделбата на заедничкиот имот, определување на висината на износот за издршка на децата, промена на училиштето итн.

2.1 Процес и структура на разводот

Разводот според (Миковиќ, 1996), претставува процес кој што започнува многу порано од формалниот процес на разводот и трае долго време по формалниот развод. (Robinson, 1993) опишува шест фази во процесот на развод во кои се случуваат емоционални транзиции и промени во структурата на семејството. Во текот на овие фази на семејството му се овозможува да продолжи со својот понатамошен развој во животниот циклус:

- *Признавање на брачниот бродолом.* Брачните партнери се принудени да го признаат брачниот бродолом, најчесто, кога едниот од партнерите, ќе открие дека другиот партнер, независно од него има сопствен, тајно изграден социјален живот. Но, наместо незадоволството кое произлегува од неадекватното регулирање на блискоста и дистанцата меѓу партнерите да се намали, тоа постојано се зголемува и доведува до појава на отворени конфликти. Во оваа фаза, партнерите треба да го признаат обостраниот удел

и одговорност за настанатиот брачен бродолом и да ги разгледаат можностите за продолжување на брачната заедница.

- *Одлука за сепарација или развод.* Потребно е едниот или двајцата партнери да ја увидат сопствената неспособност на оптимален начин да ја разрешат тензијата и да ја продолжат брачната заедница. Од брачните партнери се очекува да го прифатат сопствениот удел во брачниот неуспех, да се договорат околу окончувањето на бракот и да ги увидат потребите на децата.

- *Планирање и подготовка за сепарацијата.* Се поттикнува емоционалната транзиција за делење на одговорностите сега и во иднина. Од брачните партнери се очекува кооперативност при решавање на проблемите околу старателството, видувањата и издржувањето на децата. Исто така неопходно е за настанатата ситуација да се известат децата, поширокото семејство, колегите и пријателите.

- *Физичка сепарација.* Подразбира релокација на еден од партнерите, кој продолжува да живее сам, со новиот партнер, или се враќа да живее во семејството од кое потекнува. Во некои семејства, физичката релокација на еден од партнерите може да биде внимателно испланирана, во некои ненадејна, а во некои од семејствата, по разводот партнерите се обидуваат и понатака да продолжат да живеат заедно на ист простор. Емоционалната транзиција ја сочинуваат прекинување на емоционалната поврзаност за брачниот партнер и интензивирање на родителската улога, жалење за распадот на семејството и поттикнување на емоционалната поврзаност на децата со другиот родител. Во оваа фаза, брачните партнери имаат задача да го реструктурираат брачниот однос и односот родител-дете и да ја соопштат нивната одлука на поширокото семејство.

- *Легален процес.* Во нашата земја, брачните партнери може да поднесат тужба за развод на брак поради сериозно и трајно нарушени брачни односи или поради други причини поради кои брачната заедница не може да опстои. Исто така тие можат да достават спогодбен предлог за развод, во кој не е задолжително да се наведуваат причините кои довеле до развод на брак. На постапката за развод на брак и претходи мировната постапка која доколку брачните партнери имаат малолетни деца ја спроведува органот за старателство, односно Центарот за социјална работа. Стручниот тим составен од социјален работник, психолог, педагог и правник, спроведува стручна работа со партнерите и ја проценува нивната родителска подобност за доверување на малолетните деца. Во нашето законодавство е предвидено дека само еден од родителите непосредно може да ја преземе грижата за децата а другиот родител, има право и обврска да остварува редовни видувања со нив и да учествува во нивната издршка. Во оваа фаза, емоционалната транзиција подразбира откажување од фантазиите за повторно соединување на семејството, низ процесот на жалење преовладува повреденоста, лутината и горчината. Брачните партнери би требало да го преиспитаат процесот на донесување на одлука за легален, психички, финансиски, кородителски и општествен развод и да останат поврзани со поширокото семејство и опкружување.

- *Семејството по разводот.* Во оваа фаза од партнерите се очекува да формираат флексибилни меѓусебни односи кои ќе им овозможат средбите меѓу нив да поминат со што помалку конфликтни ситуации, потоа организирање на две одвоени домаќинства со по еден родител, повторно градење на сопствена социјална мрежа и прифаќање на социјалната мрежа на поранешниот брачен партнер. Емоционалната транзиција вклучува способност за одржување на контакти со поранешниот брачен партнер и

развој на кородителски релации, охрабрување на децата за одржување на емоционален однос со другиот родител и признавање на правото на поранешниот брачен партнер да има нова емоционална врска која подоцна може да прерасне во заеднички живот или брак.

Границите меѓу овие фази се аморфни, постојат преклопувања, отстапки и прекини а трансформацијата има кружен тек. Сите брачни партнери кои се разведуваат не секогаш ги поминуваат сите теоретски препознаени стадиуми. Овој концепт за прикажување на процесот на развод претставува само корисен начин за препознавање на некои важни точки во инаку секогаш единствениот искусвен тек на разводот. Тој исто така може да послужи и за задоволување на психолошката потреба на луѓето се она што им се случува да го склопат во целосна и доследна приказна која ќе има значење кое се вклопува во нивните вредности, верувања и чувства.

Во овој опишан процес на разводот може да се види испреплетеност на емоционалното, психичкото, родителското, легално-законското, економското и општественото ниво на развод на кои укажувал и (Robinson, 1993).

Емоционалното и психичкото ниво на разводот (Emery, 1994) детално го објаснил, наведувајќи дека претставува „повеќекратна загуба (загуба на брачниот другар и времето поминато со децата; загуба на соништата, заедничките цели и животните улоги; загуба на контролата, довербата и сигурноста) во чија основа лежи процесот на тагување, конфликт на идентитетот и рedefинирање на границите на интимност и моќ”.

Покрај соочувањето со загубата, брачните партнери во процесот на развод, повторно се соочуваат со конфликт на идентитетот. Во основата на процесот на тагување и конфликт на идентитетот лежи покомплексен процес, односно процес на реструктурирање на системот, или процес на

редифинирање на границите и повторни преговори околу интимноста и моќта меѓу партнерите, родителите и децата. Новите граници не се дефинираат автоматски, со самата брачна сепарација. Одлуката за развод, најчесто е пропратена со голема амбиваленција и несигурност, дури и од страна на личноста која го иницирала разводот. Непостоењето на јасни граници претставува главен извор на конфликти и појава на незадоволство во односите меѓу членовите на семејниот систем во процесот на развод. Низ очигледните конфликти кои се одвиваат при решавање на некои специфични проблеми, всушност, тие, меѓусебно метакомуницираат околу границите на интимност и моќ.

Тежината на самиот процес на редефинирање на интимноста меѓу партнерите, ги зголемува изразените разлики во поглед на нивните чувства и желби. Брачниот партнер кој го иницирал разводот, мотивиран од чувството на вина или поради грижата кон децата или брачниот партнер или пак со намера да ја олесни процедурата за развод, најчесто тежнее кон воспоставување на пријателски однос. Другиот брачен партнер, кој е неподготвен за разводот, неговото однесување може да го протолкува како знак на љубов или како знак за лесно прифаќање на разводот и во зависност од толкувањето да се однесува како љубовник или непријател. Брачните партнери, во процесот на развод, отворено или прикриено се обидуваат да остварат доминација над проблемите или над значајните личности.

Разликата во доживувањето на разводот од страна на мажите и жените ја истакнуваат (Bruck C. i Daniel G., in press), притоа укажувајќи дека максимата на (Bernard, 1974) за постоењето на два вида на брак, „негов“ и „нејзин“ може да се примени и за разводот. Доживувањата на брачните партнери се толку различни, што функционално постојат два вида на брак и два вида на разводи. Токму затоа, во процесот на развод, постојат

конфликтни гледишта за моменталната ситуација и различна атрибуција, мотивација и однесување на партнерите.

Како што наведуваат (Kaslow i Schwartz, 1987), главно жените се тие кои поднесуваат барање за развод на брак, но мажите се тие пак, кои честопати, сакајќи да го напуштат бракот, почнуваат да се однесуваат така што иако за тоа немаат намера, на некој начин ја присилуваат жената да покрене постапка за развод. Жените се тие кои пред да ја донесат одлуката за развод, чувствуваат повеќе нелагодност а пак мажите, оние кои го согледуваат значењето на односот со жената и децата дури по разводот.

Испитувајќи ги партнерите кои не биле во можност да постигнат договор околу доверувањето на децата, Emery (1994) ги воочил разликите меѓу мажите и жените: 40% од мажите изјавиле дека продолжуваат со постапката за развод, притоа уважувајќи ја желбата на сопругата, додека само 10% од жените дале аналогна изјава; над 50% од мажите признале дека биле зачудени со одлуката за развод донесена од страна на сопругата, а само 15% од жените дале аналогно признание. Исто така, Emery (1994) укажува и на родителското ниво на развод на брак, во кое родителите можат различно да перципираат една иста ситуација. Партнерот кој по разводот продолжува да живее со децата се чувствува преокупиран, преморен и совладан со задачите кои ги носи непосредното родителство. Примарно, тој се соочува со проблемот на воспоставувањето на границите на моќта, притоа доживувајќи го другиот родител како оној кој е лишен од таквите проблеми и обврски а е „задолжен“ само за забава. Другиот партнер пак, се чувствува беспомошен, отсечен од децата, изолиран и одвоен од родителството. Постои многу поголем проблем при редефинирањето на границите на интимност и близина со децата по разводот, и доживувањето на другиот

родител како „привилегиран“ за непосреден и поради тоа и близок однос со децата.

Правната дефиниција за разводот во нашата земја, ги прати општите општествени движења и промени во поглед на бракот, кој денеска правно се дефинира како слободна заедница заснована врз основа на взаемна љубов, почитување и помагање меѓу партнерите. На тој начин се напушта концепцијата според која разводот се смета за санкција и се презема концепцијата за разводот како лек за нарушените односи во бракот. Тоа претставува индивидуалистички пристап на бракот и разводот, кој е заснован врз принципот на постигнување на лична среќа. Среќата и личното исполнување стануваат критериум при одлучувањето за склучување на брак, при воспоставувањето на правилата за живеење во семејството и при донесувањето на одлуката за развод.

Меѓутоа, нашите културни вредности и општествената реалност не ја поддржуваат оваа правна регулатива. Присуството на патријархалната животна филозофија според која бракот претставува нешто драгоцено, патријархалниот модел на функционирање на семејството и економската зависност на жената од мажот, го оневозможуваат разводот како цел при остварувањето на личната среќа. Додека во светот се повеќе се напушта толкувањето за разводот како паранормативен феномен и се усвојува толкувањето за разводот како една развојна фаза на семејството, во нашата земја, разводот и понатаму претставува непожелна појава. Со право (Младеновиќ, 1995) наведува дека на овие простори, има поголем број на неразведени, несреќни бракови отколку разведени бракови.

Во истражувањето на (Влајковиќ, 1992) пак, за разлика од тврдењето на (Младеновиќ, 1995) се наведува дека сепак разводот на бракот во нашата средина не е универзално кризен настан, туку претставува проценка на

неговата стресогеност под влијание на социодемографските варијабли. За разлика од мажите, лицата кои не се во брак и лицата кои немаат деца, жените, лицата кои се во брак и лицата кои имаат деца разводот го проценуваат како многу стресен.

Низ историјата на бракот и семејството, без оглед за кој временски период станува збор (Младеновиќ, 1995) воочува одредена правилна поставеност меѓу позицијата на брачните партнери и нивните права во бракот. Во највисоката класа, жените биле тие кои уживале фактичка рамноправност со мажите, па дури и суверено владееле над мажите. Тоа нивно право потекнувало од потеклото, нивната социјална и политичка позиција. Во средната класа, жените никогаш не успеале да се изедначат со мажите. Мажот е оној кој заработува, а жената е задолжена да седи дома и да се грижи за продолжување на семејството. Бидејќи жената не заработува, таа претставува товар за мажот и семејството и поради тоа таа мора да му се покорува. Најниската класа, во согласност со неизбежните закони на сиромаштијата и бедата, најчесто живее без предрасуди за надмоќта на машкиот пол. Брачната верност и рамноправност се јавуваат како последица на неможноста да се излезе од таквата ситуација. Класната поделеност на нашето општество исто така се одразува на различните права на жените во бракот како и на нивната различна можност за поднесување на барање за развод. Побогатите жени, поради својата економска независност, многу полесно поведуваат постапка за развод на брак.

3. ТИМСКАТА СТРУЧНА РАБОТА ВО ЦСР ВО УРЕДУВАЊЕТО НА ОДНОСИТЕ РОДИТЕЛ-ДЕТЕ ПО РАЗВОД НА БРАК

3.1 Надлежност на Центарот за социјална работа во давањето на помош и заштита на децата во услови на разделување на родителите и развод на брак

Во согласност со Законот за семејство (Службен весник на РМ бр. 80/92, 9/96, 38/2004, 33/2006, 84/2008, 67/10, 156/10, 39/12, 44/12 и 38/14), Центарот за социјална работа има значајна улога и одговорност во областа на семејно-правната заштита на семејството и децата во семејството и претставува важна област на делување во социјалната работа. Стручните лица кои работат во подрачјето на бракот и семејството претставуваат промотори на семејните вредности и одговорното родителство со цел заштита на децата во постапките кои се резултат на нарушените односи меѓу родителите. Од тие причини во континуитет се посветува особено внимание на семејството и на обезбедување на поддршка во извршувањето на неговите функции. Во таа насока, Центарот за социјална работа ја спроведува постапката за миреење на брачните партнери, формира мислење за доверување на малолетните деца на еден од родителите на понатамошна грижа, чување и воспитание во случај на развод, односно во случај кога родителите не живеат во иста семејна заедница и притоа не можат самостојно да постигнат договор за доверување на децата и донесува одлука за начинот на одржување на лични односи и непосредни контакти на децата со родителот со кого не живеат.

3.2 Методологија на стручната работа

Според Законот за семејство (Службен весник на РМ бр. 80/92, 9/96, 38/2004, 33/2006, 84/2008, 67/10, 156/10, 39/12, 44/12 и 38/14), покрај обврската за спроведување на мировна постапка и постапката за уредување на лични односи и непосредни контакти на децата со родителите, во основа на сите активности на Центарот за социјална работа кои што се поврзани со заштитата на правата на децата, спаѓа и стручната советодавна интердисциплинарна тимска работа на стручните лица, која има за цел да ги превенира и намали последиците врз детето кои ги носи разводот. Стручната тимска работа на Центарот за социјална работа има значајна улога во спроведување на мировната постапка и тоа како во фаза на дијагностицирање така и подоцна во фаза на советодавна работа со партнерите и членовите на нивните семејства. Постапката за мирене која ја спроведува органот за старателство подразбира примена на различни методи и техники на социјална работа засновани на доброволност и соработка од партнерите. Се постапува со стручна, интердисциплинарна тимска работа и по потреба услуги на советувалишта за брак и семејства како и помош од други стручни органи.

Главен акцент во постапката за мирене која ја спроведува Центарот за социјална работа се става на објективно согледување на условите и можностите за санирање на нарушени брачни односи и можност за одржување на бракот. Или пак доколку нема услови бракот да се одржи тогаш Центарот за социјална работа ја насочува својата активност на сеопфатно утврдување на статусот и потребите на децата за најцелисходен начин на нивно доверување и воспитание после разводот на нивните родители како и стручна помош на партнерите со цел справување со

разводот на што похуман начин и со што помалку негативни последици по нивните деца и по самите нив.

Од овде произлегува и потребата секој член на стручниот тим од аспект на својата стручна подготовка да биде едуциран за водење интервју и применување на советодавни методи кои најчесто се користат во текот на спроведување на мировната постапка и постапката за уредување на лични односи и непосредни контакти на децата до родителите. За поуспешно применување на советодавните и тераписките методи на работа членовите на стручниот тим потребно е да имаат добро и детално познавање на психодинамика на меѓучовечките односи – брачни, партнерски и семејни односи. Ова истовремено подразбира подетално познавање и изучување на бракот како институција и заедница, принципи, динамика на меѓучовечки односи, комуникација, психосоцијални одбранбени механизми во меѓучовечките односи, односи меѓу половите, сексуален живот во брак и сл. Стручниот тим нуди помош на членовите на семејството да ја надминат семејната криза во брачните односи, а особено во односите родители-деца како и го оспособува семејството да ги остварува своите функции во секојдневниот живот преку советодавни или други методи.

Во услови на разделување на родителите Центарот за социјална работа е надлежен да направи проценка и да достави мислење за доверување на децата на еден од родителите на чување и воспитание.

Во суштина задача на стручниот тим од Центарот за социјална работа е да во ситуација кога нема изгледи за продолжување на брачната заедница ги подготви партнерите дека разводот на бракот не треба да го доживеат како казна за едниот или двајцата партнери (што во пракса е чест случај) туку како ситуација која единствено претставува излез од неуспешен брак. Тоа значи дека стручниот тим при спроведување на мировната постапка нема

исклучиво за цел по секоја цена да ги смири партнерите односно да наметне формално одржување на брачната заедница во случај кога не постои вистинска содржина на брачен живот. Од ова произлегува дека стручниот тим од Центарот за социјална работа применувајќи соодветни методи на стручна работа не треба да биде тој кој одлучува дали ќе дојде до помирување на брачните партнери или до развод на бракот. Дали брачните партнери ќе се разведат или не тоа треба да биде исклучиво нивна одлука, а не одлука на некој друг или на стручниот тим од Центарот за социјална работа. Задача на стручниот тим е на партнерите кои се во конфликт да им помогне да стекнат што пореален увид во своите односи и со самото тоа одлуката што ќе ја донесат биде позрела, а последиците помалку негативни.

Во основа на сите активности на Центарот за социјална работа поврзани со заштита на правата на децата лежи неговиот заштитнички пристап кој подразбира одреден степен на интервенции во семејниот живот кои се во насока на заштита на правата и интересите на децата. Диференцирањето на правата на децата во рамки на генералните човекови права се заснова на посебните потреби на детето како личност во развој, како и на фактот што тие права се изложени на специфични облици на загрозување и повреда. Правото на најдобриот интерес на детето претставува претпоставка за остварување на сите останати права кои се однесуваат на децата. За таа цел, според принципот дека на основните потреби на децата треба да им се даде висок приоритет во Конвенцијата за правата на детето (прифатена и ратификувана во Р. Македонија во 1993 година) е предвидено државите членки да го почитуваат правото на детето кое е одвоено од едниот или од двајцата родители да одржува лични односи и непосредни контакти со двајцата родители врз постојана основа, освен ако тоа е во спротивност со најдобрите интереси на детето.

3.3 Регулирање на личните односи и непосредни контакти родител – дете во услови на разделување на родителите и развод на брак

Центарот за социјална работа има значајна улога и одговорност во областа на семејно-правната заштита, а особено во остварувањето на родителската улога и правилниот став кон воспитувањето и подигнувањето на децата. Семејно-правната заштита на семејството и децата во него претставува важна област во социјалната работа и меѓу останатото ја опфаќа постапката за уредување на начинот и динамиката на одржување на лични односи и непосредни контакти на децата со родителот со кого не живеат по разводот на бракот.

Со тоа што Законот за семејство (Службен весник на РМ бр. 80/92, 9/96, 38/2004, 33/2006, 84/2008, 67/10, 156/10, 39/12, 44/12 и 38/14) предвидува постапката за мирењето на брачните партнери во постапката за развод на брак да ја води Центарот за социјална работа, дадена му е посебна одговорност, но и широки овластувања за негово делување во однос на правилно вршење на родителското право од страна на двајцата брачни другари, независно од видот и степенот на пореметеноста на нивните партнерски односи. Заради тоа, Центарот за социјална работа е повикан да ги заштити правата и интересите на децата во случај кога нивните родители, наоѓајќи се во меѓусебен конфликт, ги занемаруваат развојните потреби и интересите на децата, но и да помогне во решавањето на бројните проблеми во бракот и во семејството во целина.

Работењето на Центарот за социјална работа е утврдено со Законот за семејство (Службен весник на РМ бр. 80/92, 9/96, 38/2004, 33/2006, 84/2008, 67/10, 156/10, 39/12, 44/12 и 38/14), а примената на интердисциплинарната стручна тимска работа, како утврден метод на работа во спроведување на

работите кои произлегуваат од пружањето посебна помош и заштита на семејството е задолжителна. Тоа значи дека правните прописи и тимската работа заемно се проткајуваат и се условуваат. Интердисциплинарниот пристап при спроведување на постапките во Центарот за социјална работа е неопходен и произлегува од сложената природа на семејството како општествена група. Имено, работата на стручниот тим опфаќа осознавање на:

- Социо – економската состојба на семејството и секој негов член;
- Односите во семејството во целина и нивниот социјален круг, а особено взаемните односи на брачните партнери како и нивните односи кон децата (один родител – дете);
- Воспитно – образовната функција на родителите и нивниот став за воспитно – образовниот статус на детето во семејството и во средината на врсниците;
- Законските права и обврски како и правната сигурност и ризиците на поодделни членови на семејството.

Во пракса е невозможно да се определи остра граница на сите овие аспекти кои меѓусебно се преплетуваат. Освен тоа, не е возможно еден профил да ги покрие сите подрачја во целина, па затоа е неопходно во работата на тимот да бидат вклучени: социјален работник, психолог, педагог и правник кои ќе ги дијагностицираат и третираат социјалните, психолошките, педагошките и правните аспекти во семејството.

Значаен повод кој влијае на одлуката да се проучува темата „Разводот на брак и квалитетот на односите родител-дете” е сè поголемата присутност на проблемот во праксата, исклучително стресниот карактер на животната ситуација и настаните за целото семејство – разводот на бракот, прекинот на заедничкиот семеен живот, позицијата на децата, реорганизација на

целокупниот живот на децата и на родителското функционирање како и недоволната ефикасност на постоечките потпорни системи во општеството, особено кога во прашање е она што главно се вбројува во доменот на примарната превенција.

3.4 Карактеристики на односите родител – дете од аспект на остварување на видувањата во текот и по разводот на брак

Во постоечката организација на работата на Центарот за социјална работа интензивниот и систематски третман на овие семејства, а пред се од аспект на нивно следење и соработка по завршување на разводот практично тешко се остваруваат. Некои од најзначајните ограничувачки фактори се законските прописи, широкиот обем на работа во Центарот за социјална работа, големиот број на корисници кој е во диспропорција со бројот на стручни работници и недостатокот на обучени терапевти.

Сложеноста на проблемот со кој се сретнуваме при соработката со родителите во постапките за уредување на лични односи и непосредни контакти со нивните деца по разводот, укажува на потребата од превентивна работа со нив при што ќе им се помогне целосно да ја согледаат својата животна ситуација, да ја уважат нејзината сложеност, да ги препознаат и конструктивно да ги употребат своите потенцијали, односно да побараат потпора и помош пред настанување на ваквите сложени проблеми и последици од нив.

Проблемот со регулирањето на видувањата на родителите со децата по разводот на бракот е често присутен во секојдневната пракса на Центарот за социјална работа и поради тоа сметаме за потребно и значајно да се насочиме кон соодветно научно проучување.

Во согласност со Законот за семејство (Службен весник на РМ бр. 80/92, 9/96, 38/2004, 33/2006, 84/2008, 67/10, 156/10, 39/12, 44/12 и 38/14), глава IV, вршењето на родителското право, одржувањето на личните односи и непосредни контакти на детето со родителот со кого не живее се уредени во член 79. Имено, во случаите кога родителите на детето не живеат заедно, тогаш тие се спогодуваат за начинот на одржување на личните односи и непосредни контакти со детето. Доколку родителите на детето во рок од најмногу два месеца не се согласат за начинот на одржување на личните односи и непосредни контакти со детето, Центарот за социјална работа донесува решение за тоа.

Во Центарот за социјална работа уредувањето на начинот на одржување на лични односи и непосредни контакти на родителите и децата е насочено кон утврдување на потребите на децата и потенцијалите на родителите за вршење на родителското право и должности по разводот на бракот. Поимот право на лични односи и непосредни контакти се подразбира и како право на родителите и како право на детето на кое му се обезбедува непречено задоволување на потребите и условите за негов правилен понатамошен раст и развој. Одржувањето на блиски односи на детето со двата родители придонесува за полесно надминување на тешкотиите кои ги носи разводот како и за спречување на последиците врз понатамошниот развој на децата кои можат да бидат резултат на непотполното семејство. Контактот со родителот со кој не живеат заедно треба да им обезбеди на децата во што помала мера да го почувствуваат неговото отсуство. Сепак во праксата се сретнуваат се поголем број на случаи во кои родителите им забрануваат на своите деца да контактираат со другиот родител. Најчесто, станува збор за родители кои не се во состојба да ги одвојат партнерските релации од родителската улога. Чести се случаите

кога родителите не сакаат да соработуваат во постапката за уредување на видувањата на децата, но и тогаш кога соработуваат, постојано се враќаат на брачниот конфликт и така не успеваат да постигнат согласност за начинот и динамиката на видувањата. Во праксата често се сретнуваат и случаи кога децата даваат отпор за видување со родителот со кого не живеат поради лојалност кон родителот кај кого се доверени, кој пак од своја страна свесно го поддржува и продлабочува конфликтот кај децата.

Видувањата на децата експертите ги набљудуваат како право и обврска на сите учесници. И покрај континуираната советодавна работа со родителите која е насочена кон потенцирање на потребата за непречени контакти на детето со двата родитела, практично, спроведувањето на видувањата најчесто е доста сложено, конфликтно и тешко остварливо.

Од позиција на детето, видувањата на родителите и децата по разводот би требало да се одвиваат не само доволно често, туку и доволно квалитетно како би се овозможило односот со родителот на кого детето не е доверено, континуирано и непречено да се развива. Исто така е потребно да постои одреден ритам и динамика со кои детето ќе биде запознаат и кои ќе му обезбедат предвидливост и припрема за средба. Континуитетот во односите меѓу детето и родителот може да се постигне единствено со повторување на контактите во предвидливи интервали.

Имајќи предвид дека се поголем број разводи завршуваат конфликтно, разводот за децата скоро секогаш претставува трауматско искуство. Ниту решението на Центарот за социјална работа за уредување на личните односи и непосредните контакти најчесто не може да ги заштити децата бидејќи постои нерешен конфликт на поранешните брачни партнери кој влијае на продолжување на проблемот поврзан со заедничките деца со тоа што најголем проблем се јавува околу регулирањето на начинот на видувањата.

ИСТРАЖУВАЧКИ ДЕЛ

Истражувачкиот дел претставува сопствено истражување со комплетен методолошки пристап(концепт) кој ќе води кон презентирање и обработка на резултатите насочени кон одговор на прашањата што ги содржи насловот на трудот. Со тоа ќе се добијат релевантни податоци за оваа проблематика од кои понатаму може да произлезат и поттикнат други истражувања кои ќе ја докомплетираат сликата за овој проблем. Во таа насока, во трудот ќе биде приложена и соодветната литература на користени и цитирани трудови.

1. Актуелност на проблемот на истражувањето

Со оглед на се поголемата присутност на недоразбирањата меѓу родителите поврзани со начинот на вршење на родителското право, овој истражувачки труд може да придонесе да се дојде до практични решенија во насока на постигнување на спогодба при прекилот не само на заедничкиот брачен, туку и семеен живот, но и спогодба околу продолжувањето на заедничкото родителско функционирање.

Разводот на брак претставува нарушување на функцијата на основната клетка на современото социјално живеење – семејната заедница, што се одразува најчесто на следните карактеристики¹:

- На обемот и сложеноста на интеракцијата (блиски и развиени односи меѓу членовите)

¹ Др Тања Китановиќ, доцент; Правни факултет Универзитетот у Нишу; Еволуција модела споразумног развода брака у српском праву; 2011

- Врските меѓу членовите во семејството најчесто имаат специфичен (посебен) квалитет
- И покрај разводот на бракот, поврзаноста на децата со родителите останува да биде трајна
- Се намалува љубовта како основна база за сигурност и задоволство од живеењето
- Се нарушува квалитетот на задоволувањето на основните потреби за живеење
- Во согласност со теоријата на Фројд, раното детство влијае на квалитетот на живеење во текот на целиот подоцнежн живот.

Овие проблеми и појави се основни и доведуваат до дисхармонични односи кои понатака доведуваат до развод на брак.

Разводот како значаен феномен во социјалното живеење се карактеризира со актуелност и води кон загриженост не само на членовите на семејството, туку и загриженост на целата општествена заедница.

Семејниот живот претставува столб на современото социјално живеење и елементите кои го нарушуваат, често пати претставуваат проблем на проучување на стручните и научните работници.

И покрај нагласувањето на значењето на комплетното семејство, горенаведените проблеми се сè поприсутни во секојдневното живеење и го разоруваат ткивото на семејството и доведуваат до развод на брак. Често пати експертите го застапуваат мислењето дека во некои случаи покорисен е успешен развод на брак отколку по секоја цена да се одржува семејното живеење исполнето со разновидни кризни ситуации². Од аспект на грижата

² http://www.unesco.org/education/mebam/module_3.pdf

за детето, експертите го застапуваат мислењето во насока на заштита на децата со создавање на услови за мирен и сигурен живот³.

Поаѓајќи од актуелноста на проблемот на развод на брак а со тоа и неможноста на детето да живее со двата родитела, сè повеќе се вршат истражувања, се донесуваат законски прописи и се врши едукација на стручните работници сè со цел да се воспостават релативно успешни односи меѓу родителите по разводот и да се овозможи правилен понатамошен раст и развој на децата.

2. Предмет и задачи на истражувањето

Предметот на истражување е насочен кон проучување на состојбите и проблемите кои најчесто доведуваат до развод на брак а пред се кон проучување на состојбите и проблемите на родителите по разводот на бракот во процесот на извршувањето на родителската улога.

Истражувањето треба да проучи кои се позитивните и негативните страни на постразводното родителство, со што би се согледала реалната состојба во современите семејства по разводот на брак.

Според тоа како предмет на овој труд сметам дека треба да се проучат:

- Кризните години во семејниот живот кои водат кон развод на брак;
- Основните причини кои доведуваат до нарушување на брачните односи а со тоа и на животот во семејството воопшто;
- Возраста на децата кога нивните родители се разведуваат;
- Основните пречки кои водат кон воспоставување на квалитетни односи на родителите со децата по разводот;

³ <http://www.ces.ncsu.edu/depts/fcs/pdfs/fcs482.pdf>

- Да се проучат најчестите проблеми кои ги отежнуваат односите родител-дете по разводот на брак;
- Да се проучат формите и постапките на стручните лица за воспоставување на позитивни односи меѓу родителите и децата по разводот на брак;
- Да се проучи ефикасноста на формите и постапките на стручниот тим во текот на спроведувањето на мировната постапка и во текот на постапката за уредување на личните односи и непосредни контакти на децата со родителите;
- Да се проучи ефикасноста на формите и постапките меѓу родителите за воспоставување на позитивни односи со децата по разводот на брак;
- Да се проучи доверувањето на старателството на децата по разводот на брак;
- Да се проучи начинот на кој се уредени личните односи и непосредни контакти на децата со родителите.

3. Цел на истражувањето

Општата цел на ова истражување е стекнување на определено научно сознание за предметот на истражување но и апликативност на тоа истражување за истото да добие општествена оправданост.

Научната цел на истражувањето е да се проучи квалитетот на односите меѓу родителите и децата по разводот на брак од аспект на проценка на реалната состојба. Сето ова во насока на согледување на основните постапки во надминување на пречките за успешна реализација на контактите на децата со родителот по разводот на брак а се со цел за правилен понатамошен раст и развој на децата.

4. Целна група

Во истражувањето целна група се 50 корисници(родители) во ЈУ МЦСР Скопје, кои се евидентирани во постапка за развод на брак и во постапка за уредување на лични односи и непосредни контакти на децата со родителите по развод на бракот во текот на 2013 година.

5. Хипотези на истражувањето

Истражувањето се заснова на една основна и повеќе поединечни хипотези кои претставуваат основен предмет на истражувањето.

Општа хипотеза

Нарушената комуникација на родителите по разводот на брак влијае врз квалитетот на односот родител-дете.

Поединечни хипотези

- Возраста на родителите влијае на квалитетот на односите родител-дете по разводот на брак
- Образованието на родителите влијае на квалитетот на односите родител-дете по разводот на брак
- Националната припадност на родителите влијае на квалитетот на односите родител-дете по разводот на брак
- Работниот статус на родителите влијае на квалитетот на односите родител-дете по разводот на брак
- Социјалната средина од која потекнуваат родителите влијае на квалитетот на односите родител-дете по разводот на брак

- Соработката на родителите со стручниот тим влијае на квалитетот на односите родител-дете по разводот на брак
- Редовното подмирување на обврските на родителот со кого детето не живее влијае на квалитетот на односите родител-дете по разводот на брак
- Начинот на кој се уредени односите меѓу родителот и децата влијае на квалитетот на односот родител дете по развод на брак
- Времетраењето на брачната заедница влијае на квалитетот на односот родител дете по развод на брак
- Начинот на кој е поведена постапката за развод на брак влијае на квалитетот на односот родител дете по развод на брак
- Доверувањето на децата на еден од родителите по разводот на брак влијае на квалитетот на односот родител дете по развод на брак
- Возраста на децата во текот на постапката на уредување на видувањата влијае на квалитетот на односот родител дете по развод на брак

6. Методи и техники на прибирање на податоци

Се предвидува во истражувањето да се опфатат родители кои се евидентирани во постапка за развод на брак и постапка за уредување на лични односи и непосредни контакти на децата со родителот кај кого не се доверени, како и корисниците кои се обратиле со Барање да им се уредат личните односи и непосредни контакти со децата непосредно по спроведената постапка за развод и доверување.

Во истражувањето се проучуваат основните елементи кои се предмет на стручна работа со родителите и децата, содржани во досието како и начинот на кој се уредени видувањата на децата со родителите, (со взаемна согласност на родителите – Спогодба или со Решение на Центарот за социјална работа).

Исто така значаен дел на истражувањето претставува проучувањето на ставовите и преоценките на стручните лица вработени во Центарот за социјална работа кои имаат над три годишно работно искуство во работата со оваа проблематика.

Основен пристап во истражувањето претставува дескриптивно аналитичкиот метод. Податоците се добиени со анализа на документацијата во Центарот за социјална работа (досиејата) во кои е завршена постапката за развод и во кои се регистрирани проблеми во начинот на одвивање на видувањата, односно во досиејата во кои има поднесено барање од страна на родител по разводот на брак да му се регулираат видувањата со децата.

Предмет на анализа во истражувањето ќе бидат и регистрираните ставови во досиеата на корисниците на стручните лица во Одделението за брак и семејство во ЈУ МЦСР Скопје во однос на квалитетот на

воспоставувањето на личните односи и непосредни контакти на родителите и децата по разводот на брак.

Во овој труд се употребени квантитативни и квалитативни методи. Бидејќи во емпириските истражувања проблемот се проучува преку мерење на појавата, како што е случај и во ова истражување, применета е квантитативната истражувачка стратегија. Но, како помошно средство е употребена и квалитативна техника-анализа на документи, за добивање на повалидни и порелијабилни резултати со помош на мултиметодска триангулација.

Квантитативниот приод е употребен при формулацијата на хипотезите, конструкциите на варијаблите и анализата на односите меѓу варијаблите.

За опис на квантитативните податоци добиени од ова истражување се користеше аритметичката средина која претставува збир на мерни податоци поделени со бројот на мерења. За мерење на варијабилноста на податоците се користеше мерката на варијабилност-стандардна девијација, која е најдобар индикатор за растурањето на скоровите во примерокот и претставува основа за проценка на варијабилноста на појавата во популацијата. За да се утврдат разликите помеѓу групите се користеше t-тест на статистичка значајност.

За да се потврдат/отфрлат поставените хипотези во истражувањето се пресмета t-тест и АНОВА со што се утврди значајност на разлики помеѓу групите и Пирсонов коефициент на корелација помеѓу варијаблите.

T-test е најчесто употребуван параметриски тест на значајност за тестирање на нулта хипотеза. Со користи за тестирање на значајноста на разликите помеѓу две аритметички средини.

По пат на генерализација, индукција, анализа и синтеза од добиените податоци се донесе заклучок за влијанието и поврзаноста на испитуваните варијабли.

7. ОБРАБОТКА НА ПОДАТОЦИТЕ

По анализата на податоците во досиејата во кои е завршена постапката за развод во Центарот за социјална работа, се презентираат групирани во наслови во согласност со хипотезите.

Од секој наслов, податоците се прикажуваат во табели и графикони, од кои по соодветна статистичка обработка произлегуваат заклучоци со кои се потврдува или одрекува хипотезата. Презентираните податоци ќе бидат претставени со бројки и проценти по што ќе следи соодветна статистичка обработка со χ^2 тест и коефициент на контингенција, p и t вредности и со анализа на варијанса.

8. РЕЗУЛТАТИ ОД ИСТРАЖУВАЊЕТО

Во делот што следи ќе биде прикажана дескриптивна анализа на содржина на податоците добиени од документацијата на Центарот за социјална работа (досиејата). За подобро толкување на резултатите, тие се обработени со специфични статистички вредности во чиј прилог влегуваат и дополнителни симболи: f (зачестеност на одговорите), % (процентуална вредност).

8.1. Дескриптивна анализа на примерок од истражување

Примерокот на испитување се состоеше од вкупно 50 партнери (сопрузи) заведени во досиеата на Центарот за социјална работа на град Скопје, Одделение за брак и семејство во постапка за развод на брак и постапка за уредување на лични односи и непосредни контакти на децата со родителот кај кого не се доверени, како и корисниците кои се обратиле со Барање да им се уредат личните односи и непосредни контакти со децата непосредно по спроведената постапка за развод и доверување во текот на 2013 година.

Социо-демографски карактеристики на примерокот на истражување

Во табела бр. 1 е даден приказ на мажите според возраста, односно може да се види дека мажите на возраст од 30-39 години се во поголем број и се застапени со 40%.

Табела бр.1 Приказ на корисници од машки пол според возраст

		F	%
Valid	20 - 29	18	36,0
	30 - 39	20	40,0
	40 +	12	24,0
	Вкупно	50	100,0

Ако направиме споредба со табела бр. 2 каде ни е даден приказ на жените според возраста, може да се забележи дека најголем процент на жени, односно 38% се на возраст од 20-29 години а намал процент го сочинуваат жените на возраст од 40+.

Табела бр.2 Приказ на корисници од женски пол според возраст

		F	%
Valid	20 - 29	19	38,0
	30 - 39	17	34,0
	40 +	14	28,0
	Вкупно	50	100,0

Податоците од табела бр. 1 и табела бр. 2 за поголема прегледност ќе бидат прикажани на графикон:

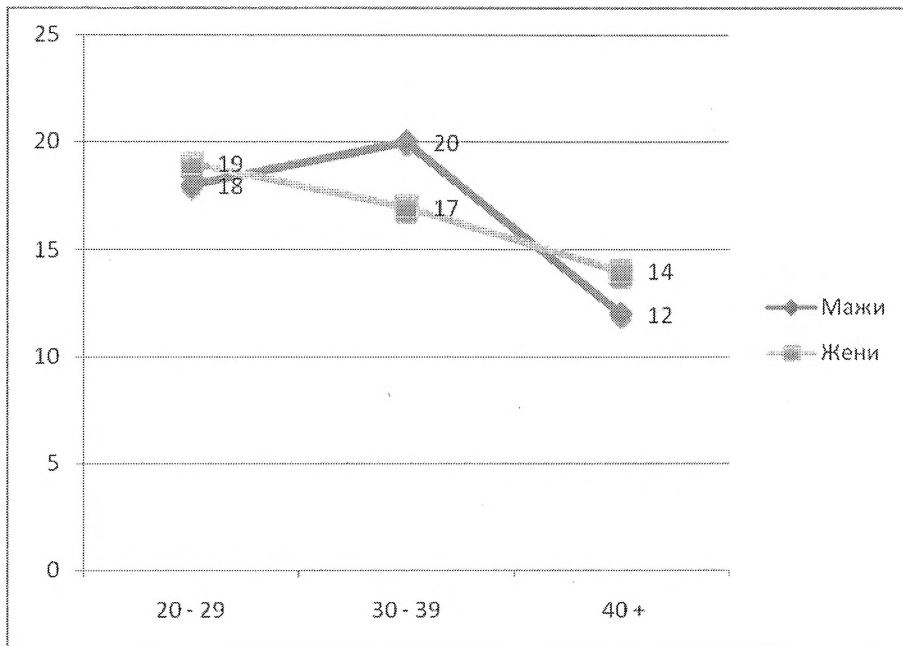

Графикон бр. 1 Приказ на корисници според возраст

Во табела бр. 3 ни е даден приказ на припадниците од машки пол во однос на нивното образование:

Табела бр. 3 Приказ на корисници од машки пол според образование

		F	%
Valid	основно образование	4	8,0
	средно образование	39	78,0
	високо	7	14,0
	Вкупно	50	100,0

Податоците кои се прикажани во процентуален износ покажуваат дека во најголем процент, односно 78% од припадниците од машки пол се со средно образование, 14% со високо и 8% со основно образование.

Во табела бр. 4 каде е даден приказ на припадниците од женски пол според нивното образование се гледа дека најголем број, односно 39 жени или 78% се со средно образование, а 11, односно 22% од нив се со високо образование.

Табела бр. 4 Приказ на корисници од женски пол според образование

		F	%
Valid	средно образование	39	78,0
	високо	11	22,0
	Вкупно	50	100,0

Податоци од табела бр. 3 и табела бр. 4 прикажани во графикон:

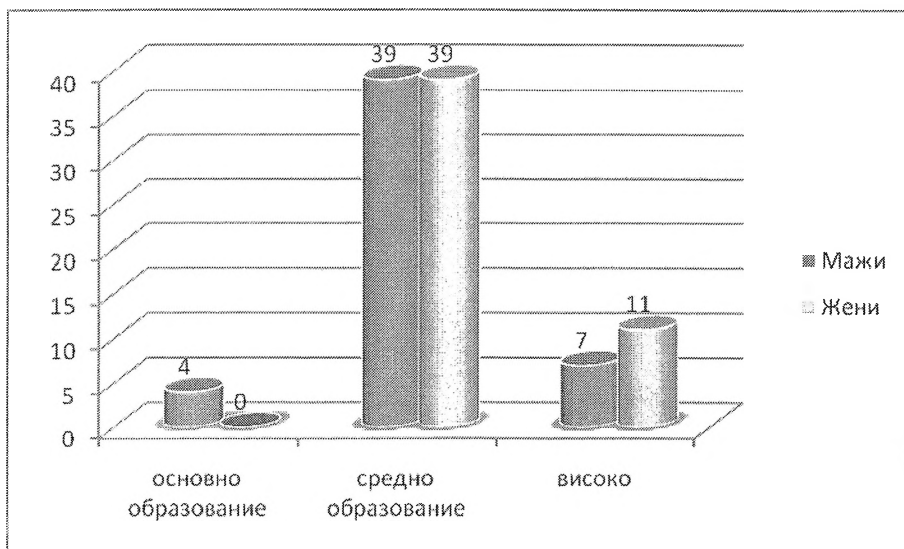

Графикон бр. 2 Приказ на корисници според образование

Во табела бр. 5 прикажана е структурата на корисниците од машки пол според нивната националност:

Табела бр. 5 Приказ на корисници од машки пол според националност

		F	%
Valid	македонец	46	92,0
	албанец	3	6,0
	друго	1	2,0
	Total	50	100,0

Добиените резултати од истражувањето покажуваат дека според националноста, корисниците од машки пол во најголем процент, односно 92% се македонци, 6% албанци и 2% се припадници на друга националност.

Слична е состојбата и кај корисниците од женски пол во однос на нивната националност, односно 47 од жените се македонки а само 3 се од албанска националност.

Табела бр. 6 Приказ на корисници од женски пол според националност

		F	%
Valid	македонец	47	94,0
	албанец	3	6,0
	Total	50	100,0

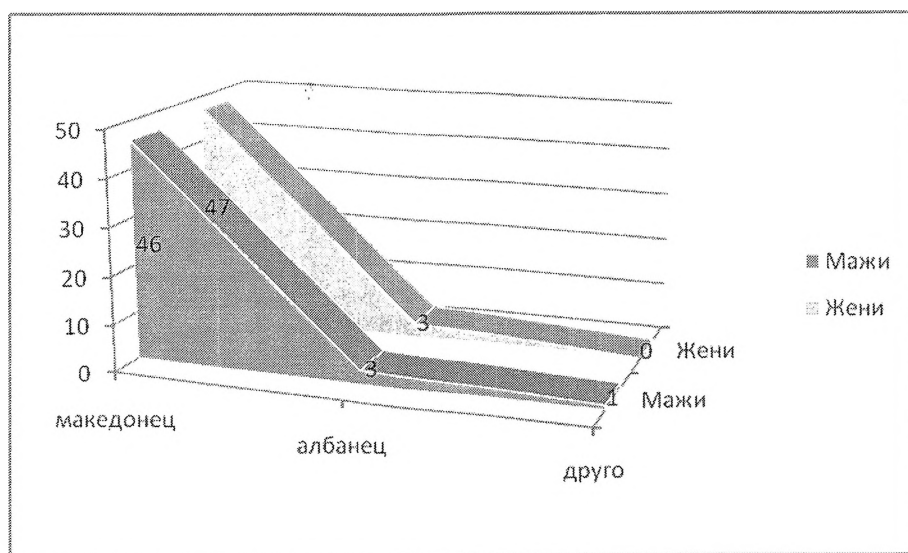

Графикон бр. 3 Приказ на корисници според националност

Во табела бр. 7 се прикажани податоци за структурата на корисниците од машки пол според местото на живеење каде се гледа дека 49 од нив или 98% во град, а 1 корисник или 2% дека живеат во село.

Табела бр. 7 Приказ на корисници од машки пол според место на живеење

		F	%
Valid	град	49	98,0
	село	1	2,0
	Total	50	100,0

Табела бр. 8 Приказ на корисници од женски пол според место на живеење

		F	%
Valid	град	49	98,0
	село	1	2,0
	Total	50	100,0

Резултатите прикажани во табела бр. 8 покажуваат дека најголем дел од корисниците кои се од од женски пол живеат во град, односно 49 од нив или застапено во проценти, 98 % една а една од корисниците од женски пол живее во село, односно 2%. Резултати од табела бр. 7 и табела бр. 8 прикажани во графикон:

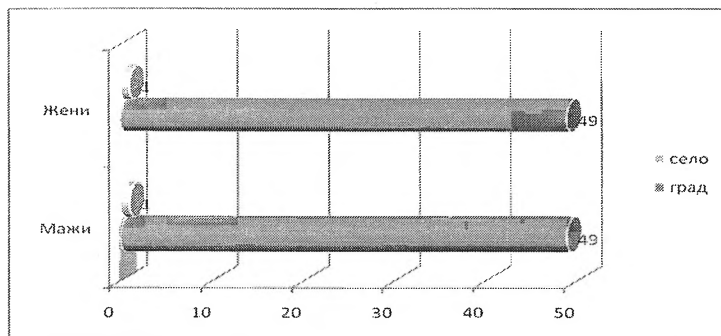

Графикон бр. 4 Приказ на корисници според место на живеење

Во табела бр. 9 е прикажана структурата на корисниците од машки пол според работниот статус. Од вкупно 50 корисника најголем број или 41 се вработени или изразено во проценти 82% се вработени, невработени се 9 корисници или 18%.

Табела бр. 9 Приказ на корисници од машки пол според работниот статус

		F	%
Valid	невработен	9	18,0
	вработен	41	82,0
	Total	50	100,0

Во табела бр. 10 каде е даден приказ на корисници од женски пол според нивниот работен статус исто така се забележува дека најголем број на корисниците од женски пол се вработени, односно 40 од нив или 80%, а 10 се невработени, односно изразено во проценти, 20% се невработени.

Табела бр. 10 Приказ на корисници од женски пол според работниот статус

		F	%
Valid	невработен	10	20,0
	вработен	40	80,0
	Total	50	100,0

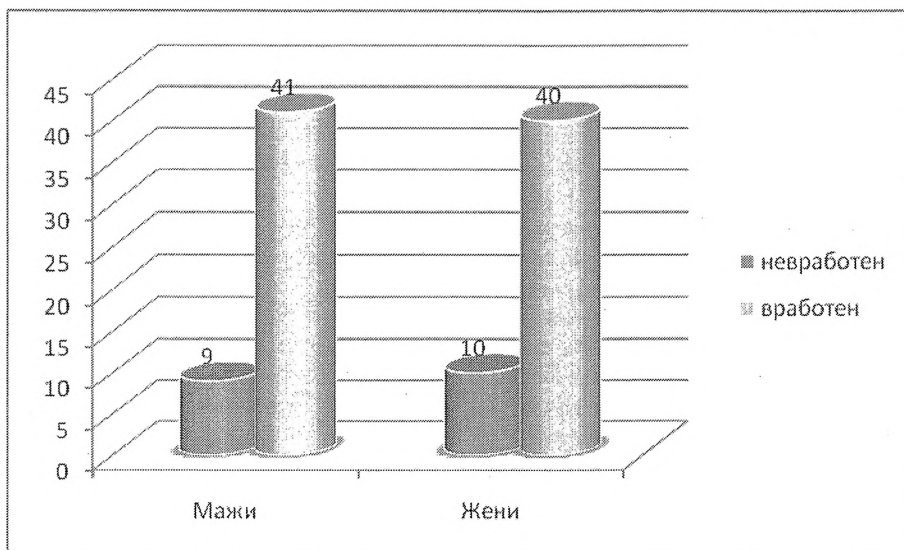

Графикон бр. 5 Приказ на корисници според работниот статус

Податоците кои се забележани во табела бр. 11 каде е даден приказ на корисници од машки пол кои во текот на постапката соработувале со стручниот тим во Одделението за брак и семејство покажуваат дека во најголем број, односно 45 корисници или 90% од нив во текот на постапката соработувале со стручниот тим, додека 5 од нив или 10% од корисниците не соработувале со стручните лица.

Табела бр. 11 Приказ на корисници од машки пол според нивна соработка со стручните лица во ЈУ МЦСР Скопје

		F	%
Valid	соработува	45	90,0
	Не соработува	5	10,0
	Total	50	100,0

Табела бр. 12 Приказ на корисници од женски пол според нивна соработка со стручните лица во ЈУ МЦСР Скопје

		F	%
Valid	соработува	50	100,0

Во табела бр. 12 каде е направен приказ на корисниците од женски пол според нивна соработка со стручните лица во ЈУ МЦСР Скопје во текот спроведување на постапката за уредување на личните односи и непосредни контакти се забележува дека сите корисници, односно 100% од нив активно соработувале со стручните лица.

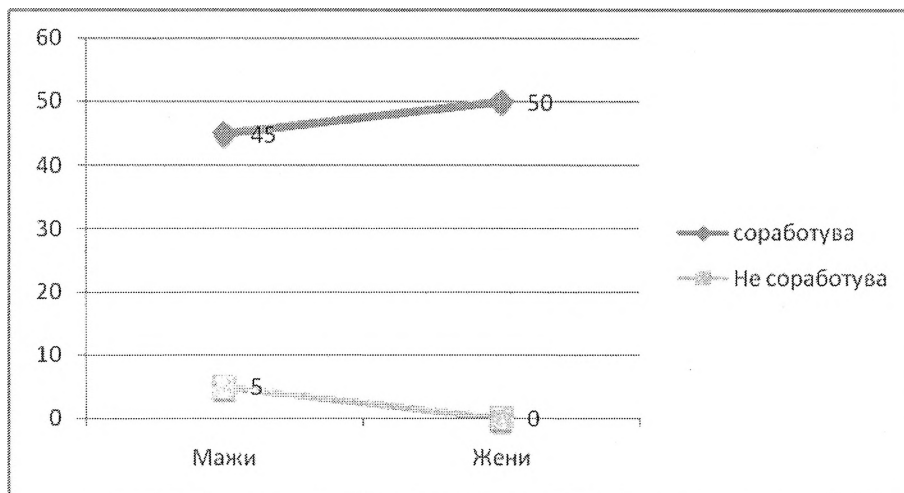

Графикон бр. 6 Приказ на корисници според нивна соработка со стручните лица во ЈУ МЦСР Скопје

Во однос на резултатите од истражувањето во поглед на учество во издршка за детето на родителот на кој детето не му е доверено по разводот на бракот во следниот приказ се забележува дека во голем број на случаи

односно 80% или 40 од корисниците плаќаат алиментација а додека 10 од нив, односно 20% не учествуваат во материјалната издршка за детето.

Табела бр. 13 Приказ на корисници според нивното учество во издршката за децата по развод на брак

		F	%
Valid	плаќа/учествува	40	80,0
	не плаќа/не учествува	10	20,0
	Total	50	100,0

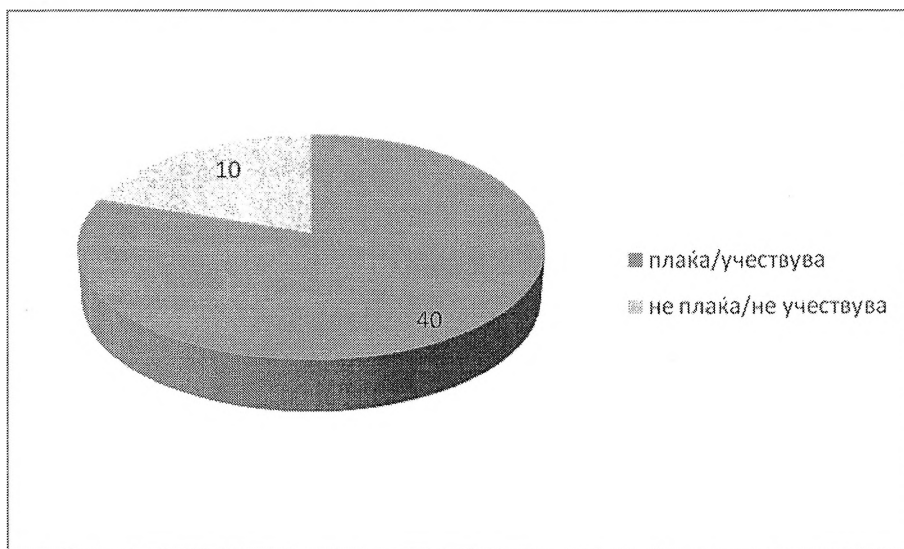

Графикон бр. 7 Приказ на корисници според нивното учество во издршката за децата по развод на брак

Во однос на начинот на кој се уредени видувањата на децата со родителот со кого не живеат по развод на бракот во табела бр. 14 се забележува дека во 33 досиеја, односно 66% од видувањата на децата со

родителот со кого не живеат се уредени со постигната меѓусебна спогодба на родителите, додека во 7 досиеја, односно кај 14% е евидентирано дека одржувањето на контакти со децата се одвива по взаемен договор на родителите, во 5 досиеја или кај 10 % видувањата се уредени со решение на ЈУ МЦСР Скопје, а во 5 досиеја или на 10% од корисниците видувањата воопшто не се уредени.

Табела бр. 14 Начин на уредување на видувањата на децата со родителот со кој не живеат по развод на брак

		F	%
Valid	родителски договор	7	14,0
	спогодба	33	66,0
	решение	5	10,0
	не се уредени	5	10,0
	Total	50	100,0

Приказ на Табела бр. 14 следува во Графикон бр. 8

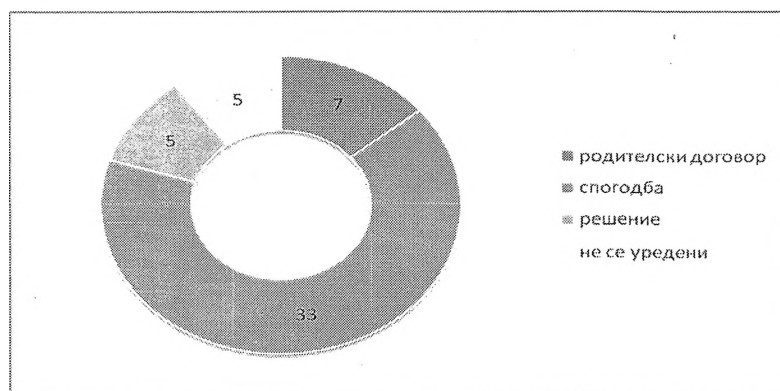

Графикон бр. 8 Начин на уредување на видувањата на децата со родителот со кој не живеат по развод на брак

Табела бр. 15 Начин на кој се одвиваат видувањата на децата со родител со кој не живеат по разводот на бракот

		F	%
Valid	без потешкотии	35	70,0
	со потешкотии	6	12,0
	нема видувања	9	18,0
	Total	50	100,0

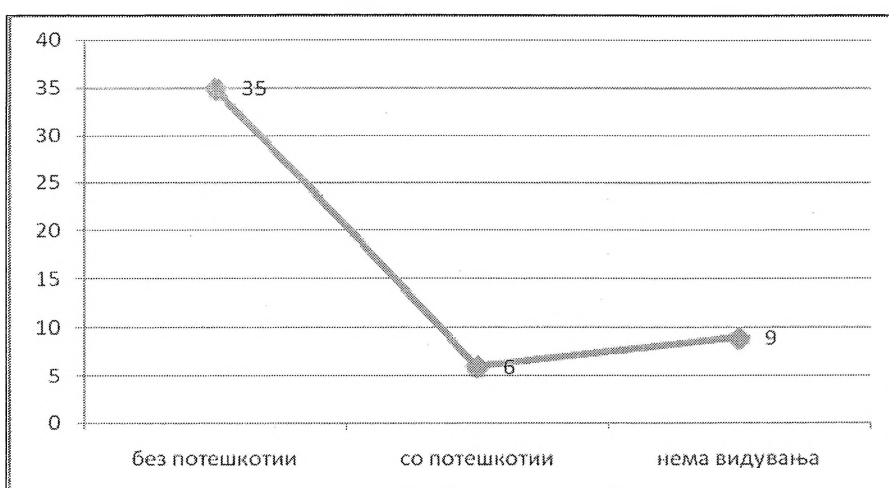

Графикон бр. 9 Начин на кој се одвиваат видувањата на децата со родител со кој не живеат по разводот на бракот

Во Табелата бр. 15 и Графиконот бр. 9 се прикажани резултатите добиени од истражувањето за начинот на кој се одвиваат видувањата на децата со родител со кој не живеат по разводот на бракот. Притоа може да се констатира дека 70% од видувањата се одвиваат без потешкотии, во 18% од досеата е забележано дека децата воопшто немаат видувања со родителот

со кој не живеат а кај 12% е забележано дека видувањата се одвиваат со извесни потешкотии.

Во поглед на времетраење на брачната заедница се забележува дека 33 корисници или 66% од нив во брак биле од 1-5 години, 9 од нив или 18% во брак биле од 11-15 години и 8 од корисниците или 16% во брак биле од 6-10 години.

Табела бр. 16 Времетраење на брачна заедница

		F	%
Valid	1 - 5 години	33	66,0
	6 - 10 години	8	16,0
	11 - 15 години	9	18,0
	Total	50	100,0

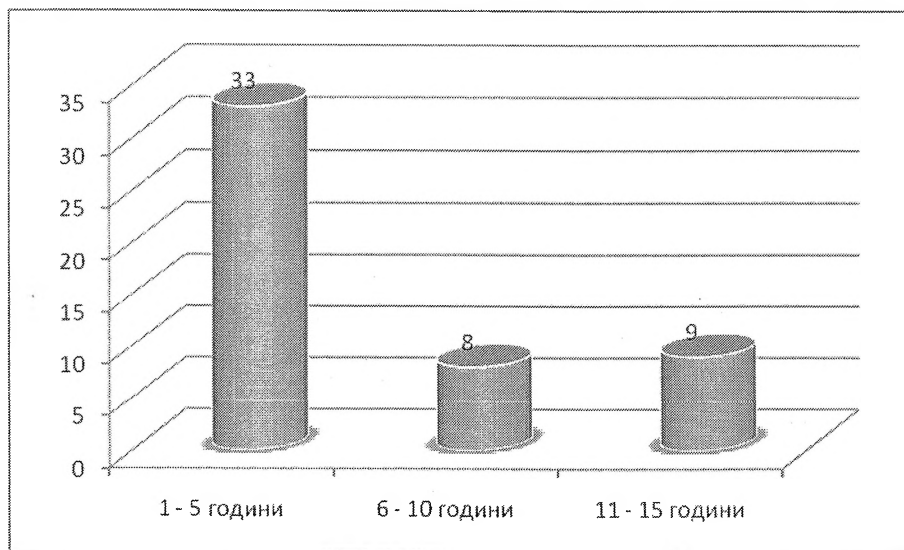

Графикон бр. 10 Времетраење на брачна заедница

Во поглед на начинот на кој е покрената постапката за развод на брак, во текот на истражувањето се добиени податоци дека во најголем број случаи, односно 40 корисници или 80% покренале постапка за развод на брак по тужба, додека 10 од корисниците или 20% поднеле спогодбено барање за развод на брак.

Табела бр. 17 Начин на покренување на постапка за развод на брак

		Frequency	Percent
Valid	спогодбен	10	20,0
	по тужба	40	80,0
	Total	50	100,0

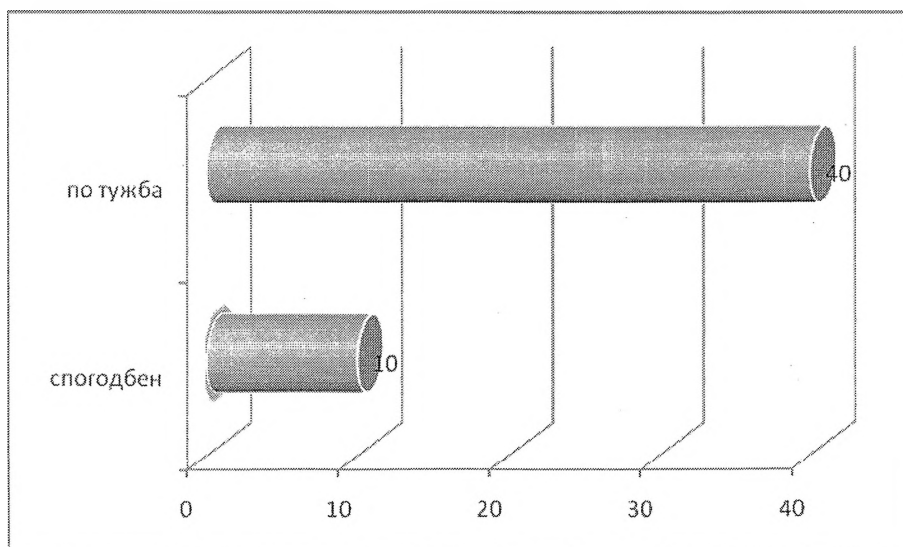

Графикон бр. 11 Начин на покренување на постапка за развод на брак

Табела бр. 18 На кого се доверени децата по разводот на брак

		Frequency	Percent
Valid	на мајка	45	90,0
	на татко	5	10,0
	Total	50	100,0

Во Табелата бр. 18 се прикажани резултатите од истражувањето за тоа на кој од родителите му се доверени децата по разводот на бракот. Во истата може да се забележи дека во 90% децата по развод на брак се доверени на мајката додека во 10% од обработените досиеа децата се доверени кај таткото.

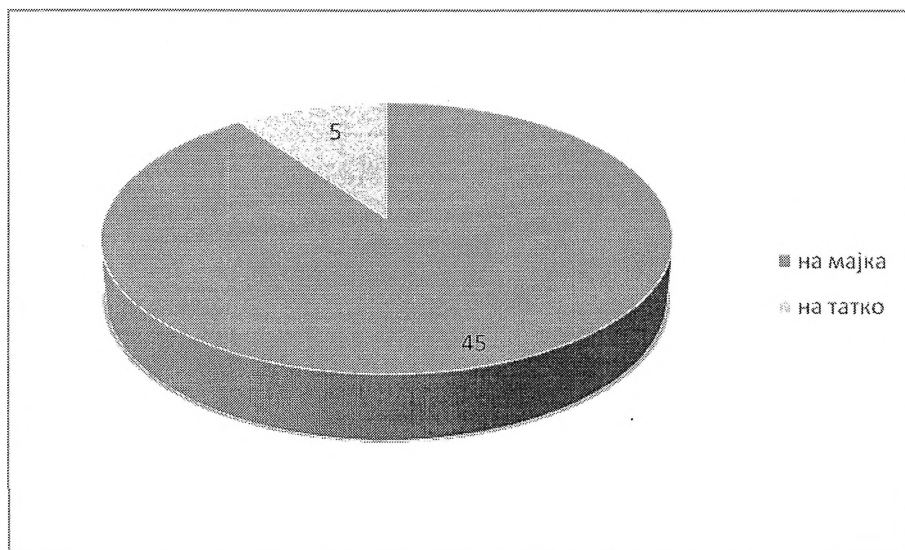

Графикон бр. 12 На кого се доверени децата по разводот на брак

Во Табела бр. 19 и во Графикон бр. 13 е прикажана возраста на децата на кои им се уредени видувањата со родителот со кого не живеат.

Табела бр. 19 Возраст на децата

		Frequency	Percent
Valid	од 0 - 3 години	8	16,0
	од 4 - 7 години	36	72,0
	од 8 - 12 години	2	4,0
	од 13 - 15 години	2	4,0
	од 16 - 18 години	2	4,0
	Total	50	100,0

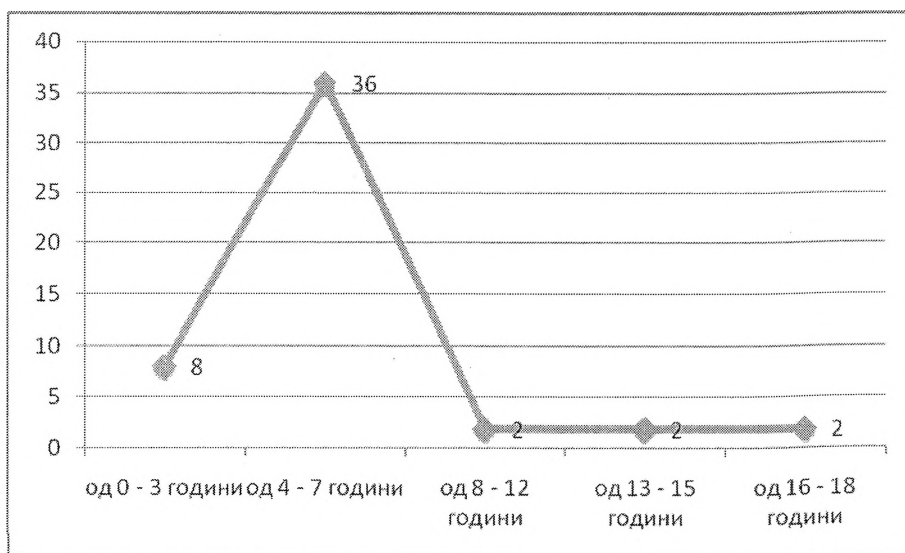

Графикон бр. 13 Возраст на децата

Во оваа анализа се забележува дека кај 36 од истражуваните примероци односно во 72% од случаите, децата се на возраст од 4-7 години, 8 од нив или 16% се на возраст од 0-3 години, потоа следуваат по 4% на возраст од 8-12 години, 4% се на возраст од 13-15 години и 4% на возраст од 16-18 години.

8.2. Анализа од обработка на хипотези

Во рамки на ова истражување беа анализирани една главна и 12 посебни хипотези. Со цел да се потврди или отфрли нивната значајност користена е статистичката постапка t-test за утврдување на статистичка значајност на разлики меѓу групи t-test е најчесто употребуван параметриски тест на значајност за тестирање на нулта хипотеза. Се користи за тестирање на значајноста на разликите меѓу две аритметички средини.

Општата хипотеза во ова истражување гласеше дека нарушената комуникација на родителите по разводот на брак влијае врз квалитетот на односот родител-дете. Со помош на t-test, $t = 2,079$, $P < 0,040$ утврдено е дека оние родители кои по разводот на бракот имаат добра, односно ненарушена комуникација имаат поквалитетен однос родител-дете, што значи дека општата хипотеза се потврди. Резултатите се табеларно прикажани во табела бр. 20

Табела бр. 20 Нарушената комуникација на родителите по разводот на брак влијае врз квалитетот на односот родител-дете.

Вид на комуникација	N	Квалитет на однос	СД	T - тест	p
Нарушена	26	24,06	2,456	2,079	,040
Ненарушена	24	27,55	4,678		

Втората хипотеза гласеше дека возраста на родителите влијае на квалитетот на односите родител-дете по разводот на брак. Со помош на t-test кој изнесува $t = -2,260$, $P < 0,026$ е утврдено дека хипотезата се потврди, односно родителите што се повозрасни имаат подобар квалитет на односите родител-дете.

Табела бр. 21 Возраста на родителите влијае на квалитетот на односите родител-дете по разводот на брак

Возраст	N	Квалитет на однос	СД	T-тест	p
Помлади	25	16,93	3,123	-2,260	0,026
Повозрасни	25	20,54	6,051		

Во третата хипотеза која гласеше образованието на родителите влијае на квалитетот на односите родител-дете по разводот на брак, $t = 1,283$, $P > 0,202$ ни покажува дека хипотезата не се потврди, меѓутоа, иако не е статистички значајно, сепак родителите со пониско образование имаат подобар квалитет на односите родител-дете во однос на родителите со повисоко образование.

Табела бр. 22 Образованието на родителите влијае на квалитетот на односите родител-дете по разводот на брак

Образование	N	Квалитет на однос	СД	T-тест	p
Пониско	25	26,68	1,232	1,283	0,202
Повисоко	25	25,31	1,051		

Четвртата посебна хипотеза во истражувањето се однесува на претпоставката дека националната припадност на родителите влијае на квалитетот на односите родител-дете по разводот на брак.

Табела бр. 23 Националната припадност на родителите влијае на квалитетот на односите родител-дете по разводот на брак

Национална припадност	N	Квалитет на однос	СД	T-тест	p
Македонци	48	23,93	4,668	1,499	0,137
Албанци	2	22,22	4,153		

Според податоците прикажани во табела бр.23 каде t-test изнесува $t = 1,499$, $P > 0,137$ оваа хипотеза не се потврди, односно во рамки на ова истражување иако статистички не е значајно, родителите од македонска националност имаат подобар квалитет на односите родител-дете.

Во хипотезата која гласи дека работниот статус на родителите влијае на квалитетот на односите родител-дете по разводот на брак и е воедно петтата хипотеза на ова истражување $t = 0,736$, $P > 0,463$. И оваа хипотеза не се потврди. Иако статистички незначајно се забележува дека родителите кои не се вработени имаат подобар квалитет на односите родител-дете за разлика од родителите кои се вработени.

Табела бр. 24 Работниот статус на родителите влијае на квалитетот на односите родител-дете

Матријален статус	N	Квалитет на однос	СД	T-тест	p
Невработени	25	24,62	1,092	0,736	0,463
Вработени	25	22,63	2,959		

Во шестата хипотезата која е претпоставка дека социјалната средина од која потекнуваат родителите влијае на квалитетот на односите родител-дете по разводот на брак $t = 0,736$, $P > 0,463$. Резултатите прикажани во табела бр. 25 укажуваат на тоа дека хипотезата не се потврди. И овде

статистчки незначајно се забележува дека родителите кои потекнуваат од село имаат подобар квалитет на односите родител-дете во однос на родителите кои потекнуваат од град.

Табела бр. 25 Социјалната средина од која потекнуваат родителите влијае на квалитетот на односите родител-дете по разводот на брак

Социјална средина	N	Квалитет на однос	СД	T - тест	P
Село	25	24,62	1,092	,736	,463
Град	25	22,63	2,959		

Седмата хипотеза гласеше дека соработката на родителите со стручниот тим влијае на квалитетот на односите родител-дете по разводот на брак. Со помош на t-test, $t = 0,475$, $P > 0,635$ утврдено е дека хипотезата не се потврди, но иако постои статистчки незначајна разлика сепак се забележува дека родителите кои соработуваат со стручните лица имаат подобар квалитет на односите родител-дете за разлика од родителите кои не соработуваат. Резултатите се прикажани во табела бр. 26

Табела бр. 26 Соработката на родителите со стручниот тим влијае на квалитетот на односите родител-дете

Соработка	N	Квалитет на однос	СД	T - тест	P
Соработуваат	30	23,06	3,082	,475	,635
Не соработуваат	20	22,24	3,405		

Во осмата посебна хипотеза во истражувањето која гласи: „Редовното подмирување на обврските на родителот со кого детето не живее влијае на квалитетот на односите родител-дете по разводот на брак, $t = 0,375$, $P > 0,735$

што значи дека и оваа хипотеза не се потврди. И овде се забележува статистички незначајна разлика кај родителите кои редовно ги подмируваат обврските во однос на квалитетот на односот родител дете кај родителите кои нередовно ги подмируваат обврските.

Табела бр. 27 Редовното подмирување на обврските на родителот со кого детето не живее влијае на квалитетот на односите родител-дете по разводот на брак

Подмирување на обврски	N	Квалитет на однос	СД	t - тест	p
Подмируваат	30	25,06	2,082	0,375	0,735
Не подмируваат	20	24,24	2,405		

Во деветтата хипотеза која гласеше „Начинот на кој се уредени односите меѓу родителот и децата влијае на квалитетот на односот родител дете по развод на брак,, со помош на t-test утврдено е дека $t = 0,575$, $P > 0,335$ што значи дека и оваа хипотеза не е потврдена. И овде се забележува дека иако е статистички незначајно односите меѓу родителот со кого децата не живеат по разводот се подобри во случаите кога не се уредени со помош на за социјална работа во однос на оние случаи во кои Центарот за социјална работа учествува во нивното уредување.

Табела бр. 28 Начинот на кој се уредени односите меѓу родителот и децата влијае на квалитетот на односот родител дете по развод на брак

Односи	N	Квалитет на однос	СД	t - тест	p
Уредени	25	24,06	2,082	0,575	0,335
Не се уредени	25	25,24	2,405		

Со помош на t-test во десеттата посебна хипотеза која гласи: Времетраењето на брачната заедница влијае на квалитетот на односот родител дете по развод на брак беше утврдено дека $t = 1,079$, $P > 0,340$, што значи дека оваа хипотеза не е потврдена. И во овој случај иако статистички незначајно сепак се констатира дека партнерите кои подолго останале во брак имаат поквалитетен однос родител дете по развод на брак.

Табела бр. 29 Времетраењето на брачната заедница влијае на квалитетот на односот родител дете по развод на брак

Времетраење на брачна заедница	N	Квалитет на однос	СД	t - тест	p
1 - 5 години	33	23,06	2,456	1,079	,340
6 - 10 години	8	24,12	1,22		
11 - 15 години	9	25,55	4,678		

Во единаесеттата посебна хипотеза - Начинот на кој е поведена постапката за развод на брак влијае на квалитетот на односот родител дете по развод на брак со помош на t-test е утврдено дека $t = 2,260$, $P < 0,036$ што покажува дека во рамки на ова истражување оваа хипотеза е потврдена, односно потврдено е тврдењето дека партнерите кои повеле спогодбен предлог за развод на брак имаат поквалитетен однос родител-дете по разводот на брак од оние кои покренале постапка за развод на брак по тужба.

Табела бр. 30 Начинот на кој е поведена постапката за развод на брак влијае на квалитетот на односот родител дете

Начин на постапка	N	Квалитет на однос	СД	T - тест	p
спогодбен	10	26,93	3,123	-2,260	,056
по тужба	40	20,54	6,051		

Во следната хипотеза која гласи Доверувањето на децата на еден од родителите по разводот на брак влијае на квалитетот на односот родител дете по развод на брак $t = -2,160$, $P > 0,056$ што значи дека оваа хипотеза не се потврди, меѓутоа иако статистички е незначајно сепак се забележува дека децата кои по разводот се доверени на таткото имаат поквалитетен однос родител дете во однос на децата кои се доверени на мајката.

Табела бр. 31 Доверувањето на децата на еден од родителите по разводот на брак влијае на квалитетот на односот родител дете

Доверени	N	Квалитет на однос	СД	T - тест	p
на мајка	45	26,93	3,123	-2,160	,056
на татко	5	27,54	6,051		

Во хипотезата која гласи Возраста на децата во текот на постапката на уредување на видувањата влијае на квалитетот на односот родител дете по развод на брак, $t = 1,160$, $P > 0,097$ што значи дека истата не се потврди, односно возраста на децата во текот на постапката на уредување на видувањата не влијае на квалитетот на односот родител дете. Меѓутоа и во овој случај иако статистички е незначајно сепак може да се забележи дека децата на возраст од 13-15 години имаат поквалитетен однос родител дете.

Табела бр. 32 Возраста на децата во текот на постапката на уредување на видувањата влијае на квалитетот на односот родител дете по развод на брак

Возраст	N	Квалитет на однос	СД	Т-тест	p
од 0 - 3 години	8	16,93	3,123	1,160	,097
од 4 - 7 години	36	17,24	1,231		
од 8 - 12 години	2	15,21	2,223		
од 13 - 15 години	2	19,27	1,324		
од 16 - 18 години	2	17,54	6,051		

8.3. Дискусија на резултати

Врз основа на резултатите добиени од истражувањето општата хипотеза во трудот дека Нарушената комуникација на родителите по разводот на брак влијае врз квалитетот на односот родител-дете се потврди. Ова укажува дека во надлежност на Центрите за социјална работа спаѓа развивањето и унапредувањето на превентивните активности кои се однесуваат на заштита, развој и унапредување на семејните функции, а пред се на односите во семејството. Затоа е неопходно постоење на советовалиштата за брак и семејство, со цел да се обезбеди комплексна заштита и поддршка на семејството.

Дел од посебните хипотези во ова истражување се однесуваа на демографските карактеристики на корисниците:

Хипотезата дека Возраста на родителите влијае на квалитетот на односите родител-дете по разводот на брак се потврди односно добиените резултати укажуваат на тоа дека родителите што се повозрасни имаат

подобар квалитет на односите родител-дете што може да се толкува дека повозрасните родители имаат искуство и позрели ставови кога се во прашање најдобриот интерес и иднината на нивните деца.

Според резултатите добиени од истражувањето, втората посебна хипотеза не се потврди односно се покажа дека образованието на родителите не влијае на квалитетот на односите родител-дете по разводот на брак. Меѓутоа исто така иако статистички незначајно, сепак се забележува дека родителите со пониско образование имаат подобар квалитет на односите родител-дете во однос на родителите со повисоко образование.

Резултатите од истражувањето за третата посебна хипотеза која гласи: „Националната припадност на родителите влијае на квалитетот на односите родител-дете по разводот на брак” покажуваат дека истата не се потврди но иако статистички незначајно се покажа дека родителите од македонска националност имаат подобар квалитет на односите родител-дете, што може да се должи на поголемата соработка на родителите од македонска националност со стручните лица пред се поради менталитетот на корисниците и јазичната пречка.

Резултатите добиени од проверка на хипотезата која гласи дека работниот статус на родителите влијае на квалитетот на односите родител-дете по разводот на брак не се потврди. И овде иако статистички незначајно, фактот што родителите кои не се вработени имаат подобар квалитет на односите родител-дете за разлика од родителите кои се вработени се објаснува со тоа што невработените родители се послободни и имаат повеќе време да се посветат во грижата за децата.

Петтата хипотеза во истражувањето која се однесува на претпоставката дека социјалната средина од која потекнуваат родителите влијае на квалитетот на односите родител-дете по разводот на брак не се потврди а се

забележува иако статистчки незначајно дека родителите кои потекнуваат од село имаат подобар квалитет на односите родител-дете во однос на родителите кои потекнуваат од град. Сметаме дека тоа може да е резултат на традиционалното воспитување и норми кои сеуште се присутни во руралните средини како и на фактот што секојдневното функционирање во руралните средини е порастеретено.

Резултатите за хипотезата дека соработката на родителите со стручниот тим влијае на квалитетот на односите родител-дете по разводот на брак покажаа дека хипотезата не се потврди, но иако постои статистчки незначајна разлика сепак се забележува дека родителите кои соработуваат со стручните лица имаат подобар квалитет на односите родител-дете. Претпоставка е дека квалитетниот однос родител-дете е резултат на тоа што на родителите кои соработуваат со стручните лица во текот на советодавна работа им се нагласува важноста на одржувањето на континуирани и непречени контакти на децата со родителот со кого не живеат.

Седмата хипотеза во истражувањето која гласи редовното подмирување на обврските на родителот со кого детето не живее влијае на квалитетот на односите родител-дете по разводот на брак не се потврди. Иако статистички разликата е незначајна, сепак родителите кои редовно ги подмируваат обврските имаат подобар однос родител-дете во однос на родителите кои нередовно ги подмируваат обврските. Сметам дека и во иднина на родителите кои се свесни за своите права да имаат непречени контакти со децата треба да им се укаже дека имаат и должност редовно да учествуваат во нивната издршка.

Хипотезата која се однесува на претпоставка дека начинот на кој се уредени односите меѓу родителот и децата влијае на квалитетот на односот родител дете по развод на брак не е потврдена. И овде статистички

незначајно се забележува дека родителите имаат поквалитетен однос со децата по разводот во случај кога видувањата не се уредени со помош на Центарот за социјална работа, односно се уредени со меѓусебен родителски договор во однос на оние случаи во кои Центарот за социјална работа учествува во нивното уредување. Сметаме дека тоа е резултат на фактот што родителите кои се во ситуација успешно и непречено да комуницираат сами го избираат и меѓусебно се договараат за начинот и динамиката на видувања со децата кој ним најмногу им одговара. Во останатите случаи, кога родителите самостојно не можат да ја договорат динамиката на видувања посредува Центарот за социјална работа.

Хипотезата која се однесува на претпоставка дека времетраењето на брачната заедница влијае на квалитетот на односот родител дете по развод на брак не се потврди. Сметаме дека во текот на истражувањето иако статистички незначајно се забележува сепак партнерите кои подолго останале во брак имаат поквалитетен однос родител дете по развод на брак. Тоа може да биде резултат на нивното долгогодишно познавање и заедничко функционирање.

Посебната хипотеза која се однесува на претпоставката дека начинот на кој е поведена постапката за развод на брак влијае на квалитетот на односот родител дете по развод на брак во рамки на ова истражување се потврди, односно потврдено е тврдењето дека партнерите кои повеле спогодбен предлог за развод на брак имаат поквалитетен однос родител-дете по разводот на брак од оние кои покренале постапка за развод на брак по тужба. Сметам дека ова се должи на фактот што брачните партнери кои покренале спогодбен предлог за развод на брак имаат добри меѓусебни релации кои придонесуваат за квалитетниот однос родител-дете по разводот на брак.

Хипотезата која гласи доверувањето на децата на еден од родителите по разводот на брак влијае на квалитетот на односот родител дете по развод на брак не е потврдена. Статистички незначајно се забележува дека децата кои по разводот се доверени на таткото имаат поквалитетен однос родител дете во однос на децата кои се доверени на мајката.

Последната посебна хипотеза која се однесува на претпоставка дека возраста на децата во текот на постапката на уредување на видувањата влијае на квалитетот на односот родител дете по развод на брак не се потврди, односно истражувањето покажа дека возраста на децата во текот на постапката на уредување на видувањата не влијае на квалитетот на односот родител дете. Меѓутоа и во овој случај иако статистички е незначајно сепак може да се забележи дека децата на возраст од 13-15 години имаат поквалитетен однос родител дете што мислам дека се должи на постигнатата зрелост на децата и можноста сами да учествуваат во креирањето на динамиката на видувањата со родителот со кого не живеат.

ЗАКЛУЧОК

Заклучоците во трудот се презентираат во согласност со насловот на трудот и хипотезите со кои се потврдува или одрекува поврзаноста меѓу варијаблите што се проучуваат. Во однос на основните согледувања и препораки од истражувањето заклучоците се насочени кон согледување на основните проблеми и појави во процесот на воспоставување на односот родител-дете како и на предлозите за унапредување на оваа значајна форма во професионалната работа со децата.

Добиените резултати од истражувањето не водат до заклучок дека овој истражувачки труд може да придонесе да се дојде до практични решенија

во насока на постигнување на спогодба при прекинот не само на заедничкиот брачен, туку и семеен живот, но и спогодба околу продолжувањето на заедничкото родителско функционирање. За таа цел неопходно е постоечката советодавна и советовалишна работа да се организира во покомплексна заштита, односно да профункционираат советовалишта за брак и семејство каде ќе се организира дополнителна помош и поддршка на семејството.

Во текот на советовалишната работа, родителите ќе имаат можност да се припремат за можните проблеми и за начинот на нивно решавање. Тоа ќе им овозможи ја сватат важноста на квалитетниот однос со нивните деца, како и неопходноста за добра комуникација и нивно договарање околу иднината на нивните деца. На тој начин, родителите кои ќе бидат припремени, ќе можат да им дадат помош на своите деца при прилагодувањето на постразводниот период.

Анализата на фактите кои беа изнесени во теоретскиот дел, како и анализите во истражувачкиот дел покажуваат дека поголемиот дел на проблемите околу доверувањето на децата и уредувањето на личните односи и непосредни контакти со родителот со кој не живеат може да се решат со превентивна советовалишна работа. Посетата на советовалиштата, на некој начин, ќе ги оспособи родителите да владеат со ситуацијата, притоа во ниеден момент да не го губат од вид најдобриот интерес за своите деца.

Партнерите ќе бидат во можност да воспостават успешна комуникација, и ќе бидат подготвени за новиот модел на заедничко родителско функционирање. Исто така, многу е важен фактот што родителите се стекнуваат со позрели ставови околу иднината на нивните деца и дека нивниот меѓусебен договор ќе биде во интерес на децата.

Функционирањето на советовалиштата ќе допринесе да не доде до прекин на контактите меѓу родителите и децата.

Основното значење на ова истражување претставува фактот што ја опфаќа темата развод на брак и за децата погодени од разводот на родителите за која кај нас многу малку се дискутира и пишува. Општествените промени доведуваат до постојани трансформации на семејството. Во ова истражување направен е обид да се одговори на прашањето кои фактори ја отежнуваат а кои ја олеснуваат адаптацијата на разводот на родителите и истото може да помогне да се отвори прашањето за неопходноста од постоење на советовалиштата. Во процесот на советување се јакнат постоечките капацитети на двата родители на кои им се отвараат и нови начини на адекватна заштита и поддршка на нивните деца.

Иако ова истражување е еднократно, а резултатите се прелиминарни, сепак претставува значаен допринос во развојот на превентивната работа со семејствата на кои им е потребна дополнителна помош и поддршка.

КОРИСТЕНА ЛИТЕРАТУРА

1. Amato, P. R. and DeBoer, D. (2001) The transmission of marital instability across generations: Relationship skills or commitment to marriage? *Journal of Marriage*
2. Amato, P.R. and Keith, B. (1991) Parental divorce and the wellbeing of children: A metaanalysis. *Psychological Bulletin*, 110, 26-46
3. Батиќ Борислав et all, (1995), “Социјалната политика во периодот на транзиција”, Републички завод за унапредување на социјалните дејности, стр.201
4. Bauman Z., 2009, “Флуидни живот”, *Mediterran Publishing*, Нови Сад, стр. 13
5. Beaujouan E and Bhrolchain MN, ‘Cohabitation and marriage in Britain since the 1970s’, *Population Trends* nr 145, Office for National Statistics, Autumn 2011
6. Beck-Gernsheim, E. (2002). *Reinventing the Family: in search of new lifestyles*. Cambridge: Polity Press.
7. Berger J. (1987) *Socijalnopsiholoski model porodice*, Savetovaliste za brak i porodicu, Beograd;
8. Бобиќ М., (2003), “Прекомпоновање брака, партнерства и породице у савременим друштвима”, *Становништво* 1-4, Београд, стр. 68
9. Бобиќ М., (2007), “Демографија и социологија – веза или синтеза”, *Јавно предузеће Службени гласник*, Београд, стр 215-216
10. Брајша П. (1984), *Среќа или несреќа у двоје*, Нишро, Вараждин
11. Брајша П. (1990), *Друкчији поглед на брак и обитељ*, Глобус, Загреб

12. Bruck C. & Daniel G. (in press) Moving on: Gender Beliefs in divorce and stepfamily process, In: Bruck C & Speed B. (eds): Gender, Power and Relationships: New Developments, Routledge, London
13. Cliquet, R. & Avramov, D. (1998). The Future of the Family: A Sociobiological Approach. In Matthijs, K. (ed.) The Family. Contemporary Perspectives and Challenges. Festschrift in Honor of Wilfried Dumon. Leuven: Leuven University Press, 159-180.
14. Cooper, D. (1986). The Death of the Family. Harmondsworth: Penguin.
15. Emery R.E. (1994) Renegotiating family relationships, The Guilford Press, New York
16. Family as a model for the state, n/a, достапно на: [en.wikipedia.org/wiki/Family as a model for the state](http://en.wikipedia.org/wiki/Family_as_a_model_for_the_state), пристапено на 06.11.2014
17. Family, 53, 43-58
18. Fanuko N., (1998), “Социологија”, Профил, Загреб
19. Fromm E., (1989), “Породица и ауторитет”, Напријед, Загреб
20. Giddens Anthony, (1996), “In defence of Sociology”, Polity Press, Cambridge, p. 241
21. Goode, W. J. (1964). The Family. Englewood Cliffs, NJ: Prentice Hall, p. 4.
22. Гиденс Е., (2005), “Одбегли свет – Како глобализација преобликује наше животе”, Стубови културе, Београд, стр. 83-84
23. Гиденс Е., (2005), “Социологија”, Економски факултет, Београд, стр. 186
24. Hoffmann-Nowotny, H.J. (1987). The Future of the Family. In European Population Conference 1987, Plenaries. Helsinki: Central Statistical Office of Finland, 113-200.
25. Jallinoja, R. (1994). Alternative family patterns; their lot in family sociology and in the life-worlds of ordinary people. *Innovation*, 7.1: 15-27.

26. Јешиќ Д, (2000), “Породица и слободно време младих”, Ужице, стр. 13-18
27. Kaslow F. W. , Schwartz L. L. (1987) *The Dynamics of Divorce*, Brunner/Mazel, New York
28. Mueller, C. W. and Pope, H. (1997) Marital instability: A study of its transmission between generations. *Journal of Marriage and the Family*, 39, 83-93
29. Murphy M, The evolution of cohabitation in Britain 1960–95, *Population Studies*, 54, 2000, cited in ‘Cohabitation and marriage in Britain since the 1970s’, *Population Trends* nr 145, Office for National Statistics, Autumn 2011; Beaujouan E and Bhrolchain MN Op. Cit
30. Марковиќ проф. д-р З. Данило, (1993), “Општа социологија”, Београд, стр. 251-255
31. Матилов Наум, (2002), “Брак и семејство”, Институт за социолошки и политичко- правни истражувања, стр. 60
32. Милиќ Анђелка и др., (2009), “Породице у Србији данас у компаративној анализи”, Институт за социолошка истраживања Филозофског факултета у Београду, Београд, стр. 37
33. Милиќ Анђелка, (1988), “Раѓање модерне породице”, Завод за уџбенике и наставна средства, Београд
34. Милиќ Анђелка (2001) “Социологија породице – критика и изазови”, Чигоја штампа, Београд
35. Милиќ Анђелка (2007) “Породица”, Социолошки речник, Завод за уџбенике, Београд, стр. 414
36. Мичовић Р. (1996) Развод као феномен и процес, *Социјална мисао*, бр. 9-10, стр. 44-51
37. Младеновић М. (1995) *Основи социологије породице*, Завет, Београд

38. Младеновиќ д-р Марко (1981) “Основи социологије породице”,
Савремена администрација, Београд, стр. 85-87
39. Пајевиќ И., Авдибеговиќ Е., Хасановиќ М., Сутовиќ А., (2006)
Школска скрипта из социјалне патологије (необјављено), Исламски
педагошки факултет, Зеница
40. Пашалиќ-Крешо. А., (2004) “Координате обитељског одгоја”, Јеж,
Сарајево
41. Puljiz Vlado I dr., (2005) “Socijalna politika”, MFIZ, Zagreb, str. 328
42. Robinson M. (1993) Family transformation through divorce and remarriage,
Routledge, London
43. Rodgers, B. and Pryor, J. (1998) Divorce and Separation: The Outcomes for
Children. York: Joseph Rowntree Foundation
44. Rothausen, T. (1999) ‘Family’ in organizational research: a review and
comparison of definitions and measures. Journal of Organizational
Behavior 20: 817-830.
45. Scanzoni, J. (2001) From the Normal Family to Alternate Families to the
Quest for Diversity With Interdependence. Journal of Family Issues
22.6:688-710.
46. Smith, M. (2004b) The impact of living in a one-parent family. Paper
presented at the One Family Biennial Conference 2004: Child of our time.
Dublin, Ireland. 3 November 2004
47. Teachman, J. D. (2002) Childhood living arrangements and the
intergenerational transmission of divorce. Journal of Marriage and Family,
64, 717-729
48. Trost, J. (1998). LAT Relationships Now and in the Future. In Matthijs, K.
(ed.) The Family. Contemporary Perspectives and Challenges. Festschrift
in Honor of Wilfried Dumon. Leuven: Leuven University Press, 209-220.

49. Влајковић Ј. (1992) Животне кризе и њихово превазилажење, Полит,
Београд
50. Vukoje Jovan, 2012, "Osnovne funkcije savremene porodice", Naučno-
stručni časopis SVAROG, стр.137-144
51. [http //www: obiteljskaterapija.hr](http://www.obiteljskaterapija.hr), 12.12.2014
52. [http //www: roditeliideca.com](http://www.roditeliideca.com), 14.08.2014
53. [http //www; semejtvoiadolescent.com](http://www.semejstvoiadolescent.com), 11.03.2014
54. <http://rcgd.isr.umich.edu/garp/articles/eccles92a.pdf>, 26.04.2014