

Виктор ЛИЛЧИК

## НОВИ РАНОХРИСТИЈАНСКИ НАОДИ ОКОЛУ ПРИЛЕП

Ранохристијанските споменици во прилепскиот крај досега одвај да беа познати.<sup>1</sup> Ова зачудува бидејќи Пелагонија била густо населена во античкиот период од кој останале извонредно голем број материјални траги. Ова го потврдуваме и со ранохристијанските споменици во јужниот дел на Пелагонија (Хераклеа, Рамненска Тумба, Цапари, Суводол)<sup>2</sup> кои се извонредно репрезентативни. Во споредба со нив пространото прилепско поле досега се чинело пусто во оваа смисла.

Со оглед на актуелноста на ранохристијанските споменици и рановизантиската уметност воопшто кај нас и во светот, секој нов наод од оваа област претставува интересен прилог. Од овие причини се појавува и овој прилог, во кој прикажувам неколку нови, досега непознати ранохристијански цркви од околината на Прилеп. Се работи за површинските наоди откриени и документирани без класичните ископувања. Меѓу остагоците на откриените цркви посебно место зазема нивната архитектонска, декоративна пластика. Од оваа пластика ги издвоив највредните елементи кои можат стилски да се вреднуваат, и нив ги прикажувам на ова место. Попатно се одбележани и некои други податоци. Следи приказ на наодите:

---

<sup>1</sup> Б. Бабиќ, Прилог за евиденцијата на средновековните црквени споменици во прилепскиот крај, Стремеж X бр. 2, Прилеп 1964, 57—58; Исти, Период на доцното римско царство и раната Византија, во Прилеп и прилепско низ историјата, кн. I, Прилеп 1971, стр. 71; Isti, Arheološki tragovi iz antičkog i srednjevekovnog perioda u Prilepskom kraju, Materijali IX, Beograd 1972, 26.

<sup>2</sup> М. Чанак — Медик, Ансамбл на базиликата А, Хераклеја II, Битола 1965, 35—74; И. Микулчиќ, За големината на доцноантичките градови во Македонија, Историја X, Скопје 1974, 358; Т. Јанакиевски, Прилог кон прашањето за убијација на античката населба NICEA — станица на VIA EGNATIA, Материјали за македонската археологија 2, Прилеп 1976, карта: базилики на локалитетите „Суви ливади“ — с. Доленици и „Рамненска тумба“ — с. Рамна; R. F. Hoddinott, Early byzantine churches in Macedonia and Serbia, London 1963, 202—204.

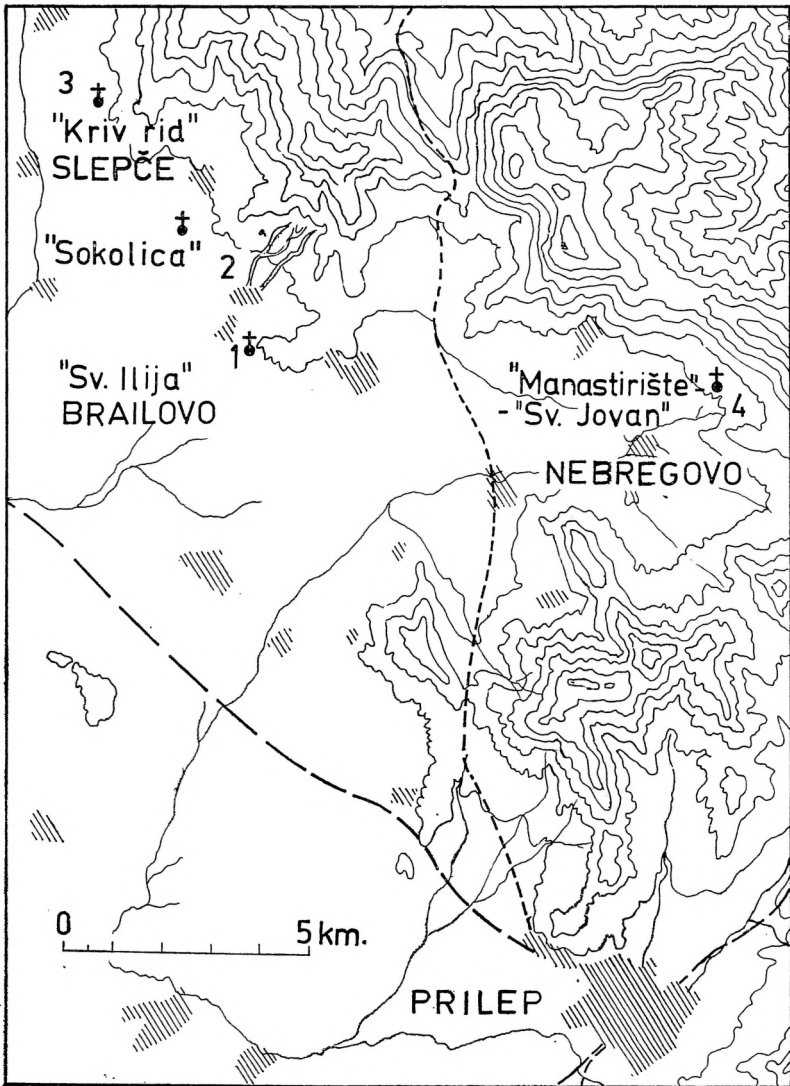

Карта — исечок. Позиција на ранохристијанските базилики



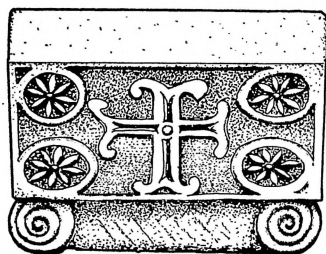

1

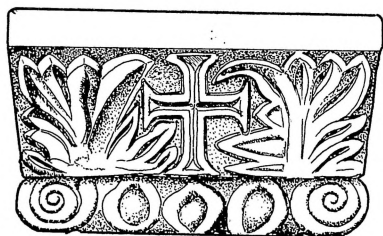

2

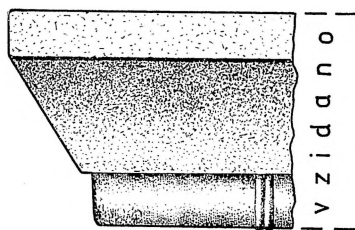
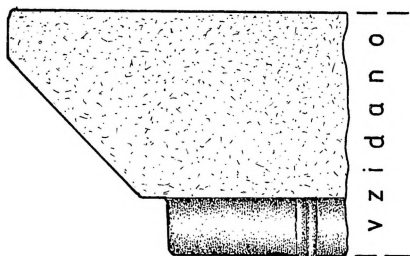

0 30

3

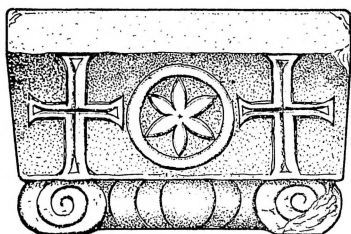

a

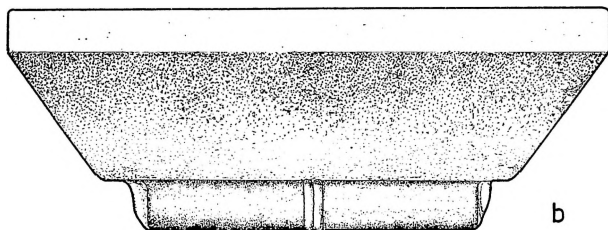

b

Сл. 1—3 — Св. Илија, Браилово: камена пластика

## 1. „Св. Илија“, Браилово

Од подрачјето на ова село, оддалечено 17 километри северозападно од Прилеп, уште од порано се познати повеќе археолошки наоди и локалитети.<sup>3</sup> Меѓутоа нашето внимание го привлекла повеќе камени архитектонски елементи од ранохристијанската црква во дворот на манастирот Св. Илија. Тој е сместен на едно возвишение оддалечено 1 километар југозападно од центарот на селото, и околу 700 метри североисточно од железничката станица Браилово. Ова ритче е поврзано на североисток со ридот Месечина (број 1 на картата). Денешната манастирска црква посветена на Свети Илија била изградена во 1962 година. Селаните, оваа црква замислена како манастир, ја изградиле врз темелите на една ранохристијанска базилика која тогаш ја раскопале.<sup>4</sup> Денешната црква е долга околу 15, и широка 6,90 метри. Веројатно овие димензии одговараат на средишниот кораб на старата базилика. Истата била трокорабна. Според кажувањето на актерите од оваа ископување, постоело предворје (нартекс) големо околу 9,50 x 3 метри, и изразито длабока, потковичеста апсида. Тоа може да се види и на денешната црква. Сидовите биле градени од кршен камен и варов малтер, широки 0,70 до 0,80 м.

Во кругот на црковниот двор денес се наоѓаат десетина камени делови од некогашната базилика. Најголем дел од нив не е вграден во црквата, туку во пропратните објекти: манастирската чешма, и тремот на новиот манастирски конак изграден во 1983 година. Од нив ги истакнуваме следните:

— Јонски импост капител од бел мермер всидан во чешмата лево, свртен наопаку и пребоен во поново време со мрсни бои. Голем, без всиданиот дел 0,40 x 0,37 x 0,29 м. Ширина на волутниот дел 0,32 м. Челната страна на импостниот дел претставува правоаголно релјефно поле. Во средината, во плиток релјеф претставен е крст со „расцветани“ краеве, а во секој агол по една осумкрака розета во кружен прстен. Волутите се упростени, цилиндрични и вовлечени под импостниот дел. Перниците по средината се преврзани со двочлен појас. Просторот меѓу волутите е одбиен. Сл. 1.

— Јонски импост капител всидан во чешмата десно. Голем 0,36 (останатиот дел по долж. всидан) x 0,44 x 0,26 м. На челната страна, во средината, крст со проширени краеве. Кра-

<sup>3</sup> I. Mikulčić, Brailovo Mac., (Youg., Mac., Prilep), Tabula Imperii Romani K 34, Naissus, Ljubljana 1976, 29; A. Керамитчиев, Новооткриени споменици од село Браилово — прилепско, Зборник на Археолошкиот музеј, кн. III (1959 — 1960), Скопје 1961, 45.

<sup>4</sup> Б. Бабиќ, Прилог за евиденцијата . . . , 57—58.

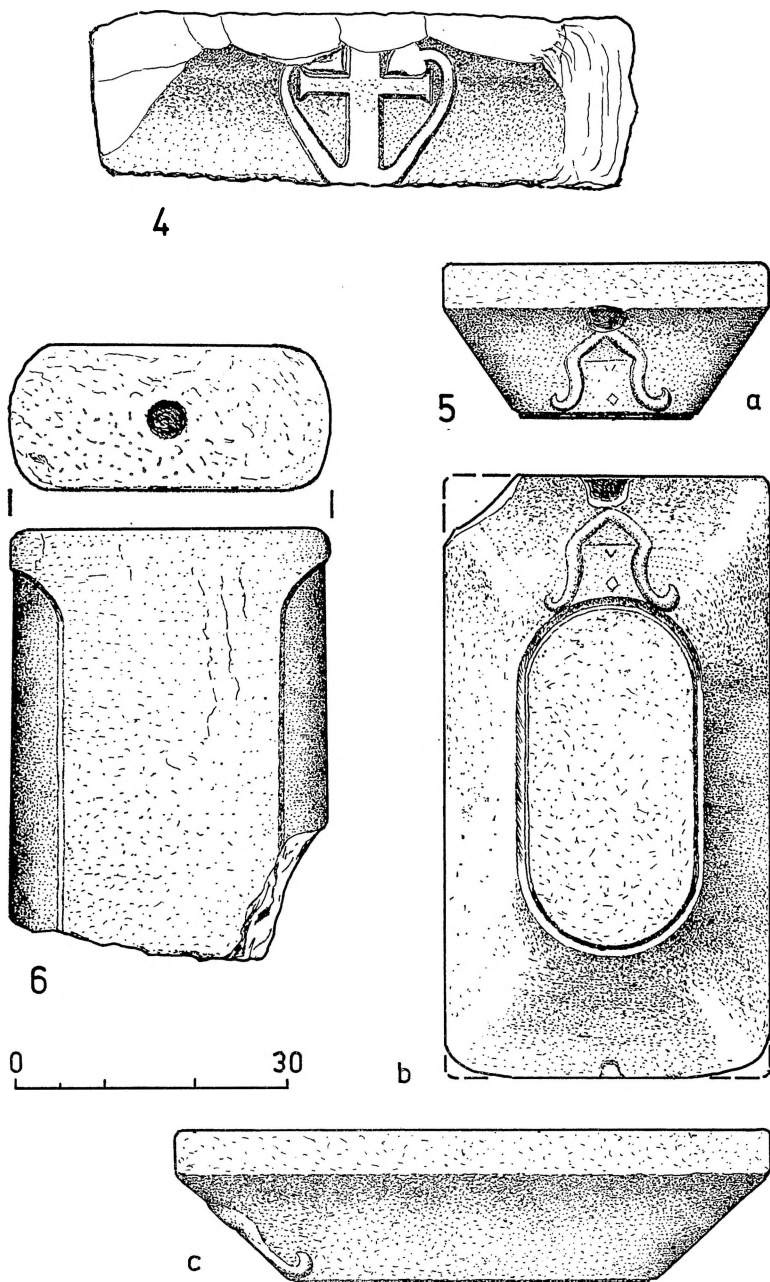

Сл. 4—6 — Св. Илија, Браилово: камена пластика

ците на истиот од внатре изжлебени. Во полето десно и лево од крстот стилизирани акантови лисја го исполнуваат речиси сиот слободен простор. Јонскиот дел стеснет. Волутите цилиндрични, со релјеф на челната страна кој потсетува на лушпа од полжав. На ехинусот меѓу нив, класичен јажест орнамент, три стилизирани јајца во неправилни, тркалезни рамки. Перниците преку средината преврзани со двочлена лента. Сл. 2.

— Јонски импост капител, од бел мермер, голем 0,70 x 0,40 x 0,29 м. На челната страна, во средината, осумкрака розета во прстен, фланкирана со два крста, од внатре издлабени. Волутите стилизирани, еднотракасти со врежани спирали само од едната страна на капителот. Просторот меѓу нив украсен со едно јајце врамено со по две дебели полулушпи од двете страни. Задната страна на капителот не била украсена и, според тоа, не била изложена на директните погледи од посетителите во централниот кораб на старата базилика. Сл. 3. Дијаметар на лежиштето за столбот околу 0,35 м.

— Импост на сиден пиластер, од мермер. Голем 0,60 x 0,56 x 0,19 м. Челната страна профилирана, украсена со претстава на плитко изрежан крст со проширени краеве во медалјон од бршленови лисја кои извираат од неговото подножје. Овој камен всушност претставувал, првобитно, раноримска надгробна стела, на чија предна страна се гледаат контурите на две човечки фигури (женска и машка) со одбиени лица. Сл. 4.

— Импост за прозорски мено од мермер. На фронталната потесна страна испакнато изрежан релјефен орнамент во форма на градба со двосливен покрив, но долните краеве завиени надвор. Не се познати аналогии. Голем 0,65 x 0,35 x 0,18. Сл. 5.

— Дел од прозорски мено од бел мермер. Димензии 0,46 x 0,35 x 0,16 м. На горниот крај има издлабена дупка за метална спојка. Сл. 6.

— Дел од импост за мено од бел мермер. Без украси. Димензии: 0,30 x 0,30 x 0,27 м. Сл. 7.

— Делови на стебла од столбови со пречници: 0,30; 0,28; 0,30 и 0,30 м.

Додаваме уште дека во дворот на гробјанската црква Св. Недела во селото, во купот камења под прастариот даб, лежат повеќе делови на ранохристијанска камена пластика. Истите веројатно потекнуваат од нашиот локалитет, оддалечен неполн километар јужно од ова место.

— Дел од мено, од мермер, со двојна профилација на сочуваниот крај. Голем 0,22 x 0,41 x 0,15 м. Сл. 8.

— Дел од поголем прозорски мено. Дим. 0,72 x 0,49 x 0,21 м. Сл. 9.

— Монолитен постамент со столб (откршен) од бел мермер. Голем 0,39 x 0,39 x 0,28 м. Сл. 10.

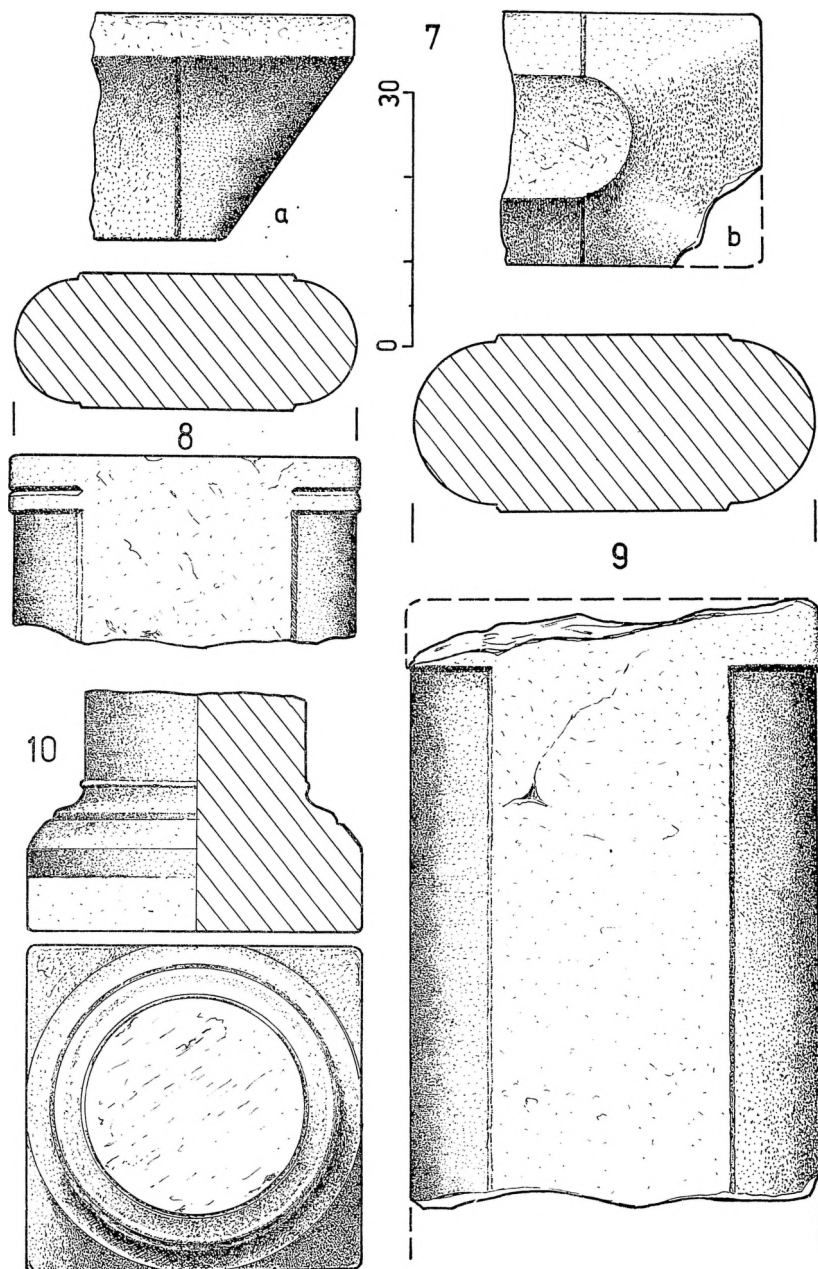

Сл. 7 — Св. Илија сл. 8—10 — Св. Недела, Браилово

## 2. „Соколица“, Слепче

Од ова место потекнува еден јонски импост капител со крст меѓу два гулаба, регистриран во соседното село Слепче.<sup>5</sup> Истиот не го најдовме во селото.

Локалитетот се наоѓа на еден километар јужно од селото на еден зарамнет простор, оддалечен околу 700 метри западно од врвот Соколички камен. Денес тука на површината се наоѓаат фрагменти на доцноантичка градежна керамика, главно тули и покривни тегули. Околу 550 метри источно се наоѓа изворот „Чешмуре“.<sup>6</sup>

Во 1963 година на Соколица биле раскопани останките на една ранохристијанска црква. Откриената градба според очевидците била правоаголна, со полукружна апсида, и димензии околу 15 x 9 м. Во нејзиниот внатрешен простор биле најдени столбови на двата вообичаени базиликални, колонадни правци. Значи базиликата била трокорабна. Меѓутоа темелите на оваа базилика уште тогаш биле разбиени, и со каменот бил граден патот Браилово — Долнени. Меѓу останатото Митре Апостоловски од Слепче, кај себе прибрал неколку мермерни камени елементи: два јонски импост капители, дел од импостот за мено, делови од столбови. Од сите нив кај црквата Св. Ѓорѓи во Слепче денес лежат само два примера:

— Јонски импост капител од мермер. Голем 0,71 x 0,50 x 0,25 м. На едната челна страна од импостниот дел во плиток релјеф претставен е вообичаениот ранохристијански крст со проширени краеве. На спротивната страна во правоаголно плитко профилирано поле се претставени: стилизиран гулаб во фронтална положба, со раширени крилја; лево од него дрво со широко стебло и осум копјести листови. Лево, десно и одозгора, полето го обиколува лента со V орнамент. Волутите се откриени, меѓутоа на едната сочувана се забележува вообичаената стилизирана спирала. Сл. 11.

— Дел од импост, голем 0,66 x 0,38 x 0,28 м. Во јуж. сид на црквата.

— Дел од мермерен столб, димензија 0,28 м, од истиот локалитет, пренесен и денес лежи во дворот на Боше Китановски, Слепче.

<sup>5</sup> I. Mikulčić, n.d., 116.

<sup>6</sup> Во пролетта 1982 година е вршена каптажа на изворот, при што е раскопана траса на стар водовод од керамички тубуси, кои селаните ги кршеле на лице место. Правецот на овој водовод е упатен кон малата доцноантичка населба, оддалечена околу 100 м. Ј/3 од изворот.

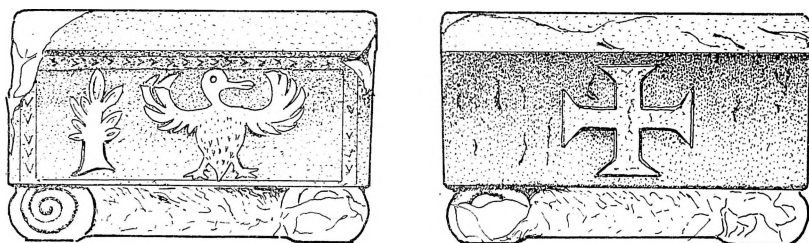

a

11

b

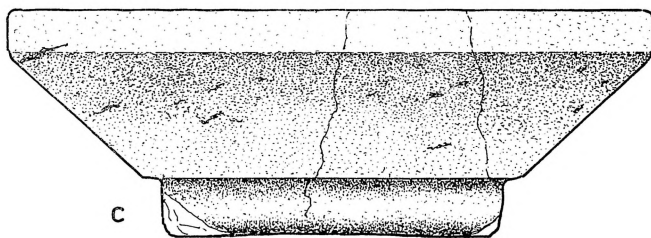

c

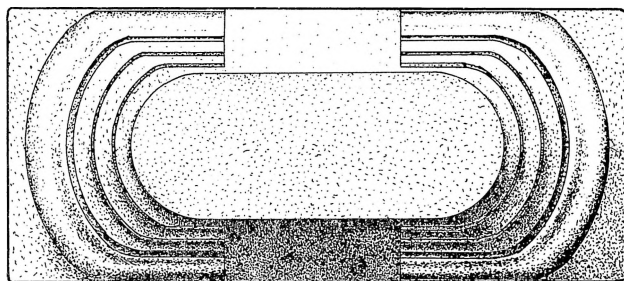

a

12

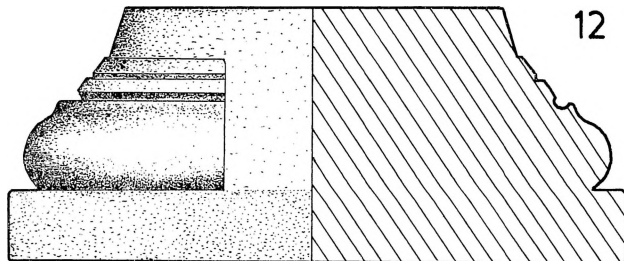

b

Сл. 11 — Соколица, Слепче: сл. 12 — Манастириште, Слепче

### 3. „Манастириште“, Слечче

Селото Слечче е оддалечено 19 километри северозападно од Прилеп. Локалитетот „Манастириште“ се наоѓа на една височинка, под железничката пруга Т. Велес — Прилеп, на 2 километри с/и од соседното село Костинци, 1,5 км северно од жел. станица Слечче, меѓу патиштата за Црнилиште и Гостиражни. Од горе височинката е зарамнета и тука се наоѓаат остатоци на една трокорабна ранохристијанска базилика, голема околу 18 x 14 м. Раскопана била околу 1963 година, материјалот употребуван за градба на патот од жел. станица Слечче до Костинци. Меѓутоа темелите сè уште постојат, и со мали интервенции нејзиниот план би можел потполно да се откопа. Наоколу се забележуваат интензивни траги на градежен материјал: особено покривни тегули — лаконски тип. Деловите од ѕидните партии се градени со кршен камен, парчиња бигор и хидростатен малтер.

До пред некоја година на локалитетот лежеле повеќе архитектонски мермерни елементи, но веќе денес истите се занесени. Од Црковниот Одбор на соседното Костинци дознавме дека до скоро пред основното училиште лежеле два, пред селскиот бунар еден, и во нивите крај патот кон Слечче уште еден пример на мермерна камена пластика, кои не ги најдовме на посочените места. Единствено постојат петте примери кај Миленковски Ицко од Слечче, и базата за мено донесена во црквата Св. Ѓорѓи. Истите тука ги преставуваме:

— Јонски импост капител од бел мермер. Голем 0,67 x 0,46 x 0,22 м. На фронталната страна претставен е стилизиран сад — кантарос. Јонскиот дел е упростен, дури деформиран. Сепак се разпознаваат основните контури. Сл. 13.

— Јонски импост капител од бел мермер, голем 0,63 x 0,47 x 0,21 м. На челната страна во плиток релјеф претставена е сцена на прогонство. Десно, куче во скок со свиткана опашка. Во заден план, стилизирано тролисно дрво навестува дека сцената се одвива во шумски амбиент. Прогонетиот зајак од левата страна е претставен во моментот кога при бегането се обзира назад кон прогонителот. На ехинусот меѓу волутите врежана е змија како ползи влево. Сл. 14.

— Делови на стебла од столбови, мермерни, со дупки на краевите за метални спојки, со пречници: 0,26; 0,29; 0,30 м.

— База за прозорски мено, од бел мермер, со големина 0,68 x 0,30 x 0,27 м. Основата на која се опирал двојниот прозорски столб е голема 0,41 x 0,16 м. Сл. 12.



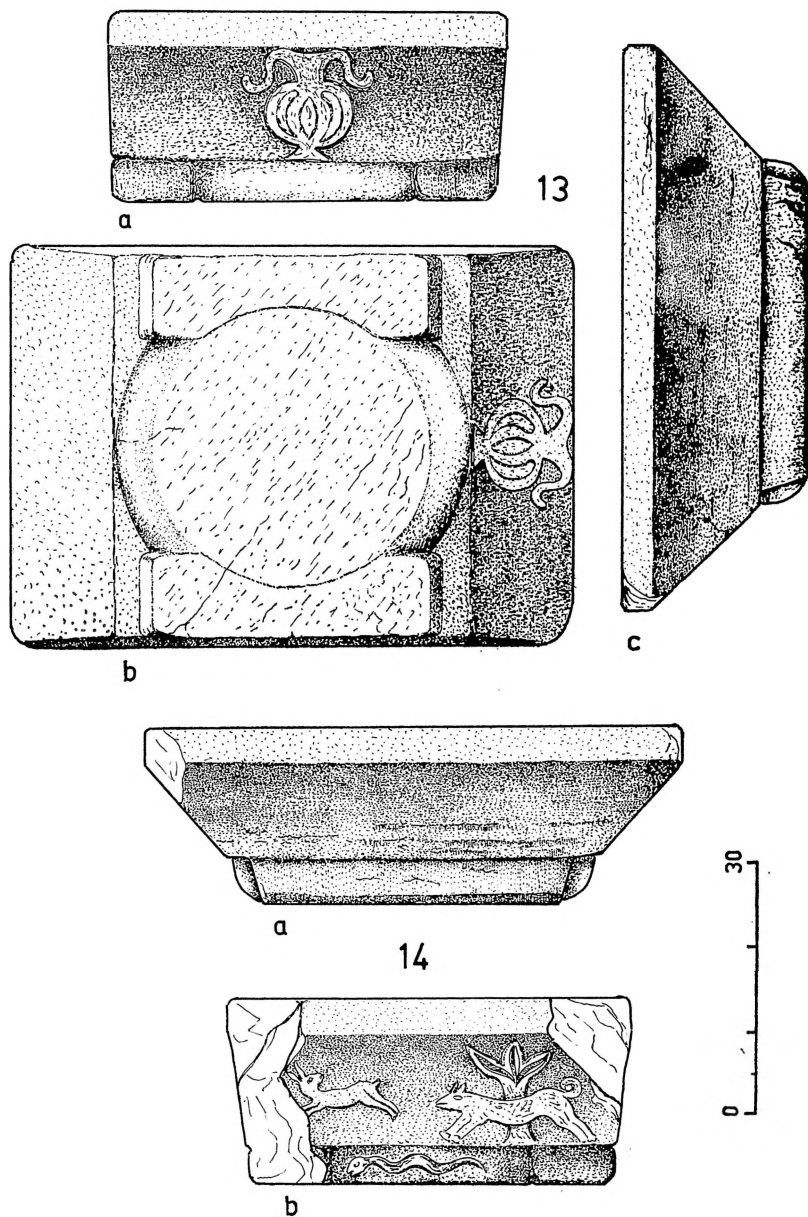

Сл. 13—14 — Манастириште, Слепче  
7 Годишен зборник

#### 4. „Манастириште“, Небрегово

Кај селото Небрегово што се наоѓа на 12 километри северно од Прилеп, лежи локалитетот „Манастириште“. Тој се наоѓа на 1,5 км. североисточно од селото, во подножјето на планината Мукос. Остатоци од базилика на ова место се раскопани пред околу 25 години. Нејзините димензии изнесуваат околу 20,50 x 15 м. Нартексот однатре е голем 13 x 3 м. Апсидата е полукружна, широка 2,80 и длабока 1,70 м.

Локалитетот бил култно место не само во доцната антика. Според наодите на раноримски надгробни стели, постемент за ара (сл. 20), тука во раноримскиот период била лоцирана мала некропола со светилиште. Во доцниот среден век врз северниот кораб на базиликата била изградена помала црква со димензии 14 x 6,5 м, со припрата и масивен полукружен апсидален источен ѕид. Во најново време и тука сакале селаните да иградат црква врз темелите на старите култни градби. Меѓутоа, со интервенција на Народниот музеј од Прилеп, градбата е лоцирана десетина метри западно од црквиштето, и до денес не е довршена.

Споменатата основа на базиликата е градена од кршен камен поврзан со малтер, и со по некој мермерен блок — довратник или надвратник. Од неа потекнуваат повеќе камени елементи, сите од мермер, денес расфрлани главно во припратата на средновековното црквиче и на просторот источно. Од нив истакнуваме:

— Јонски импост капител, голем 0,05 x 0,41 x 0,21 м. Во горниот дел доста оштетен. Челната страна исполнета со плитко релјефно правоаголно поле. Во средината ранохристијански крст со проширени краеве, однатре издлабени по две паралелни линии по должината на краците. Крстот го фланкираат две птици, стилизирани гулаби, наведнати со главите кон подножјето на крстот. Тие колваат житен клас. Од десниот гулаб се видливи вратот со главата и дел од класот, додека на левиот му недостасува само задниот дел. Јонскиот дел е сожет, но се распознаваат волугите со плитко врежани спирали. На фасцијата има три јајца во лентести елипсести рамки, лево и десно од нив по три полулупши, со конкавните страни свртени кон волугите. Бочните и задната страна без украси, перниците исто така. Дијаметар на лежиштето за столбот 0,31 м. Сл. 15.

— Јонски импост капител, голем 0,52 x 0,41 x 0,22 м. Гулабите се исправени, со главите доближени до хоризонталните краци на крстот. Дијаметарот на лежиштето за столбот 0,27 м. Сл. 16.

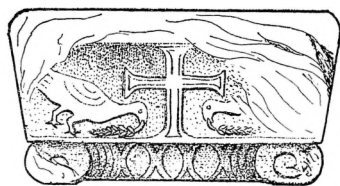

a

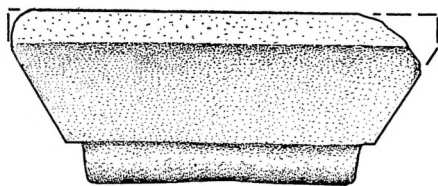

b

15

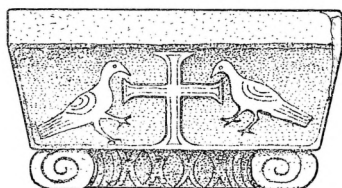

a

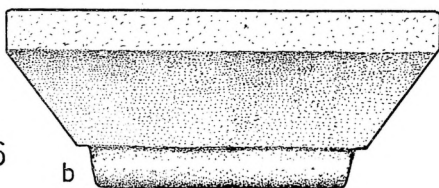

b

16

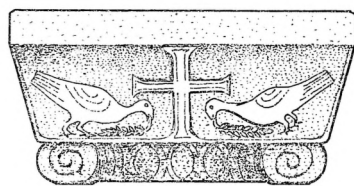

a

17

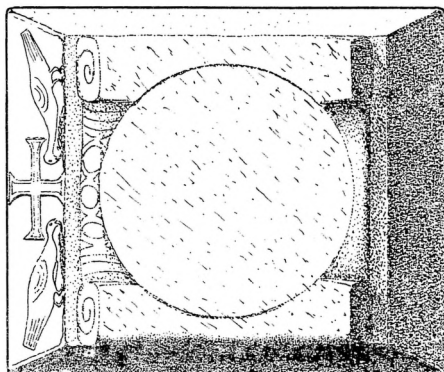

b

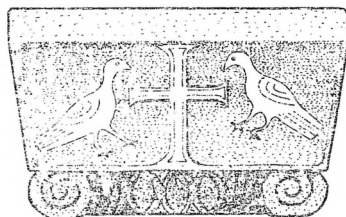

a

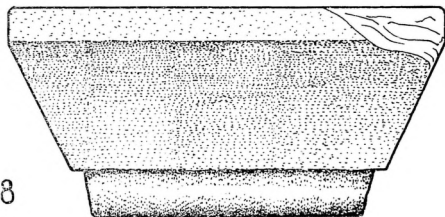

b

18

Сл. 15—18 — Манастириште, Небрегово

— Јонски импост капител, голем 0,53 и 0,42 x 0,21 м. Сл. 17. Сличен е на претходните. Гулабите се наведнати под крстот со клас во клуновите. Пречникот на лежиштето за столбот 0,31 метар.

— Јонски импост капител, 0,53 x 0,41 x 0,26 м. Како и на вториот капител, гулабите се исправени кон горниот дел на крстот. Сл. 18.

— Столпче од олтарна преграда. Високо 1.13 м. Најголемиот дел во должина од 1,05 м има правоаголен пресек со димензии 0,27 x 0,26 м. Горниот дел во вис од 8 см претставува преоден сегмент со кружен пресек — база на кружниот столб кој е откриен. Низ сета висина и широчина на предната, челната страна, во плиток релјеф претставен е ранохристијански латински крст со проширени краеви. Бочните страни по срединага имаат жлеб — лежиште за вметнување на парапетна плоча, широк 7,5 см., кој на горната страна завршува со малку подлабока правоаголна дупка за метална спојка. Од долната страна на солпчето исто така има дупка за метална спојка, длабока 4,5, голема 6x 6 см. Сл. 19.

— Профилиран постамент за ара или почесна статуа од раноримскиот период. Голем 0,86 x 0,86 x 0,30 м. Лежи секундарно употребен во јужниот кораб на базиликата, свртен наопаку, со издлабена дупка на долната страна, голема 0,36 x 0,36 x 0,08 м. Сл. 20.

— Импост за мено, 0,71 x 0,40 x 0,21 м. Долната страна на која се опирал меното е голема 0,40 x 0,14 м. На предната челна страна претставен е крст со проширени краеви. На спротивната страна долниот дел е префатен со плетенка во полукруг, од која извираат нагоре стилизирани листови, веројатно од папирус. Сл. 21.

— Дел од импост за мено сличен на претходниот, со откриени краеви, димензии 0,56 x 0,36 x 0,22. Сл. 22.

— Дел од импост за мено, голем 0,37 x 0,40 x 0,29 м. На челната страна е претставен стилизиран кантарос, од кој лево и десно извираат по неколку струи. Поради доста растрошената површина не се распознава дали се растенија или води. Сл. 23.

— Дел од импост за сиден пиластер; 0,39 x 0,47 x 0,09 м. Сл. 24.

### Стилски обележја и датирање на наодите

Како што гледаме застапени се основните архитектонски типови употребувани и во останатите ранохристијански цркви од територијата на Македонија, датирани од 4 до 6. век од н.е.

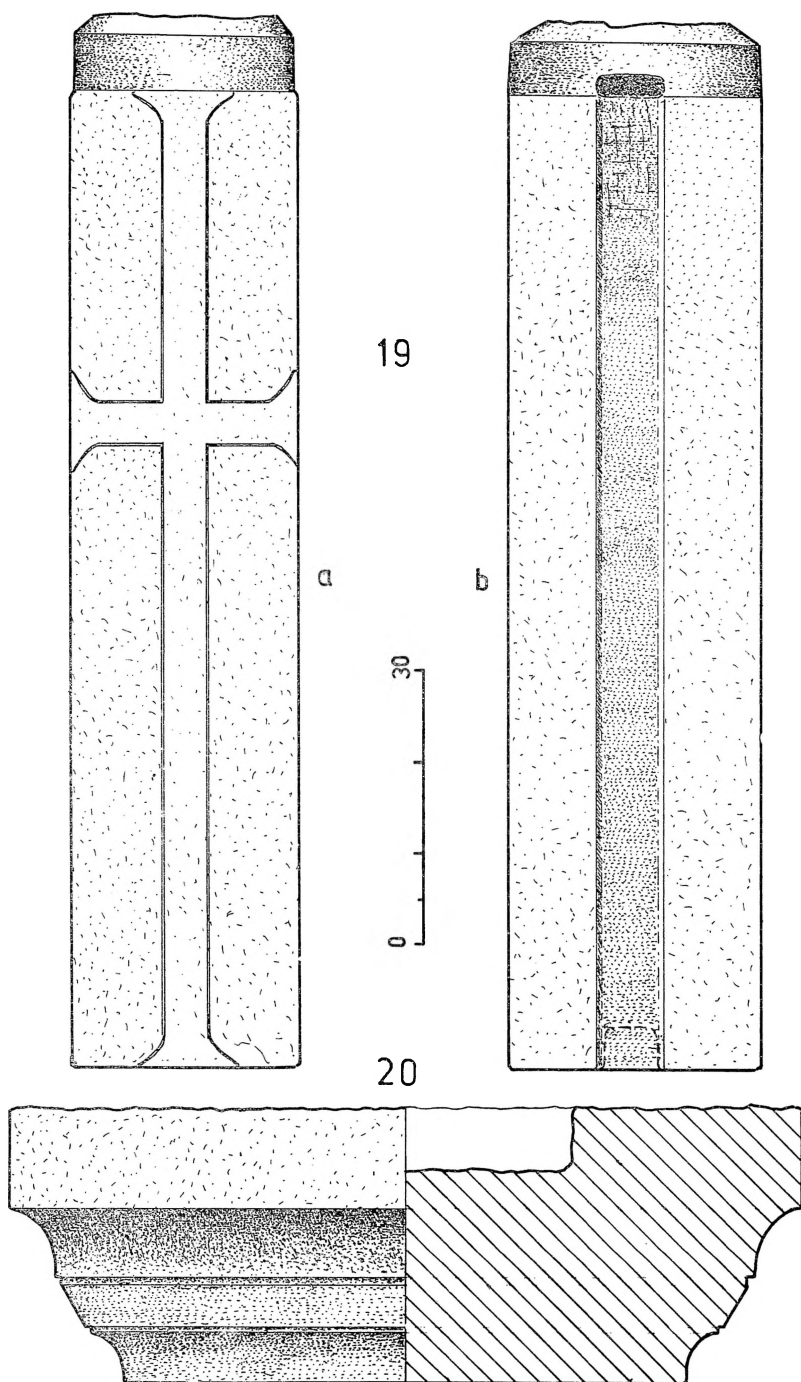

Сл. 19—20 — Манастириште, Небрегово

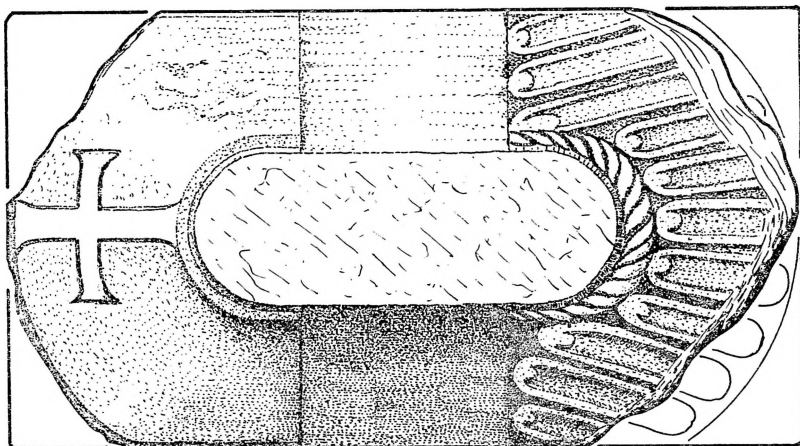

a

21

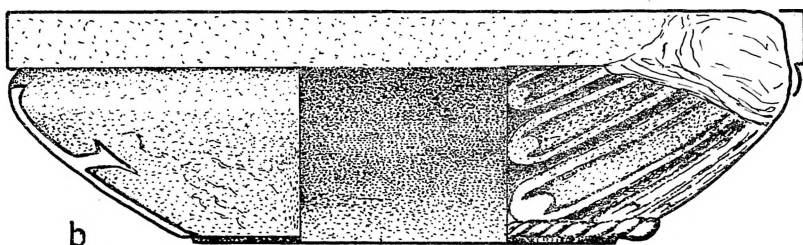

b



22

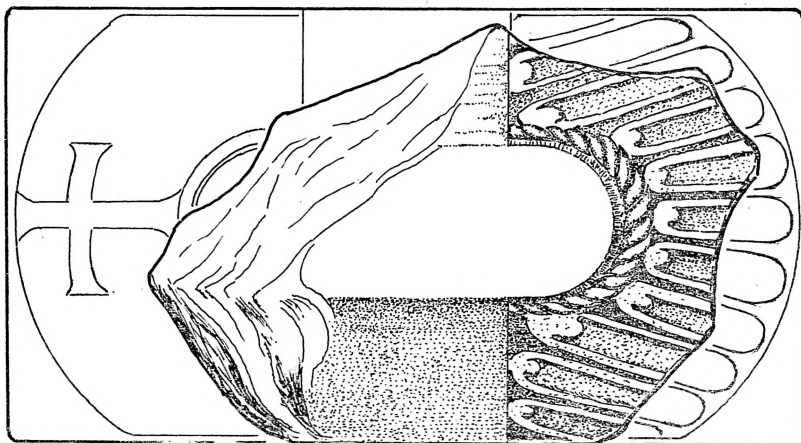

Сл. 21—22 — Манастириште, Небрегово

Меѓутоа, за поточно временско одредување на истите може да ни послужи стилското вреднување на споменатите јонски импост капители, кои содржат разни христијански декоративни и симболични орнаменти и мотиви. Општо земено, тие ги одразуваат крајните развојни форми на доцните јонски капители, кај кои јонскиот дел е нерасчленет и одвај контурно нагласен. Временски припаѓаат кон крајот на V и во VI век од н.е.<sup>7</sup>

Од прилепскиот крај потекнуваат уште неколку примери, веќе одбележени во литературата. Тоа се: јонскиот импост капитал од Тројкрсти, кај црквата Св. Дух, голем 0,51 x 0,38 x 0,25 м, од мермер, (Б)<sup>8</sup>; капителот од Варош, кај црквата Св. Никола, Прилеп, на кој има претстава на крст со проширени краеве, фланкиран со птица и риба од секоја страна. Димензиите не се познати. Преставен на пример Е<sup>9</sup> Уште еден јонски импост капител потекнува од областа Мариово, од селото Витолиште, кај црквата Св. Илија, голем 0,51 x 0,40 x 0,29 м, од трахит, (А).<sup>10</sup>

Најчест мотив на нашите примери е ранохристијанскиот крст со проширени краеве. Вкупно има 12 примери. Со исклучок на капителот всидан во чешмата на манастирот Св. Илија од Браилово, чии краци се рашириле во странични навои, сите други примери имаат вообичаени проширени краци забележани во ранохристијанската ставродекорација.<sup>11</sup> Од основата на крстот на импостот за сиден пиластер (Св. Илија, сл. 4) извираат бршленови лисја со долги петелки кои го врамуваат крстот. Тој тука се јавува како извор на животот. Ова е честа претстава во ранохристијанската декоративна пластика.<sup>12</sup>

<sup>7</sup> И. Николајевиќ — Стојковиќ, Јонски импост — капители из Македоније и Србије, Зборник радова књ. XXI, Византолошки институт књ. 1, Београд 1952, 173.

<sup>8</sup> Исти, н.д., 171.

<sup>9</sup> Исти, н.д., 174; П. Н. Милуков, Христијанския древности Западнои Македоний, Изв. Русск. арх. инст. въ Конст. 4 (1899), 126, сл. 57.

<sup>10</sup> И. Н. Стојковиќ, н.д., 171; G. I. Kazarov, Inscriptions et antiquités de la Macédoine occidentale (Régions de Mariovo et de Prilep), Bull. de corresp. hellénique, Paris 1923, 278—279.

<sup>11</sup> К. Петров, Ставродекорација од Коњух, Зборник на Археолошкиот музеј, кн. II (1957—1958), Скопје 1958, 31—47; J. P. Sodini, Remarques sur la sculpture architecturale d'Attique, de Béotie et du Péloponnèse à l'époque paléochrétienne, Bull. de Correspondance Hellénique, 101, I, Atina—Paris 1977, 435, 438, 447, 449; за крстот на столбот за олтарната преграда од Небрегово, спор. слични примери од Парос, соседн. Грција (датирани во VI век): Georges Daux, Chronique des fouilles 1960, BCH 85, II, Atina — Paris 1961, 843, fig. 12.

<sup>12</sup> П. Мачкиќ — И, Микулчиќ, Каталог на античките предмети од Хераклеа (камена пластика), Хераклеа I, Битола 1961, 58 бр. 71, сл. 69.

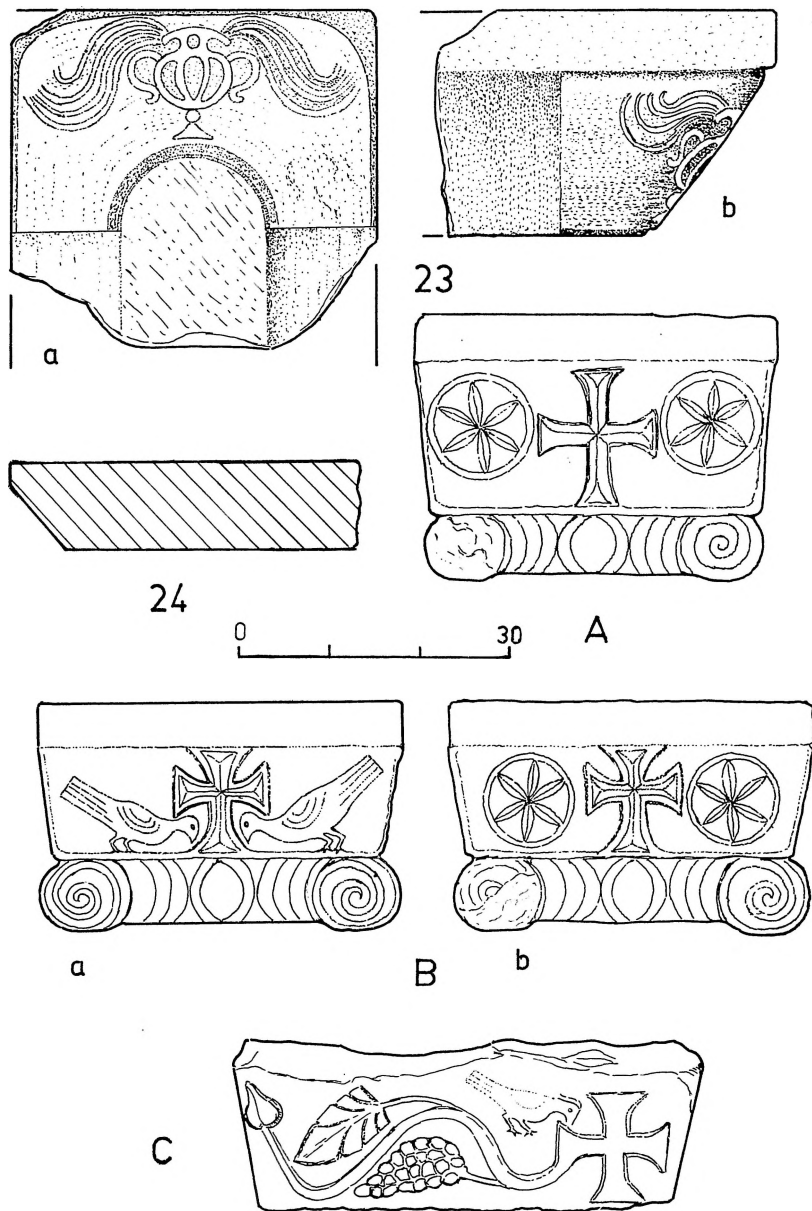

Сл. 23—24 — Манастириште, Небрегово  
 А: Витолиште (по Г. И. Кацаров);  
 Б: Тројкрсти (по И. Н. Стојковик);  
 Ц: Баргала (по Б. Алексова).



На двата капители од Св. Илија се јавуваат вкупно 5 розети во прстенести кругови: една 6 — крака и четири 8 — краки. Да потсетиме дека розети со 6 листа во прстенести кругови има на споменатите капители од Тројкрсти и Витолиште. Претставите се речиси идентични, со таа разлика што нашата розета е фланкирана со два крста, а на споменатите примери (А,Б) гледаме по еден крст во средината, опколен со по две розети. Розети во прстенести кругови гледаме и на јонскиот капитал од Нерези, Скопје,<sup>13</sup> со таа разлика што овие се сместени во просторот одреден за спиралите на волутите.

На капителот од Браилово, сиот простор лево и десно од крстот е исполнет со лисја од акантус. Овој начин на украсување на јонските импости капители се забележува на некои примери од втората половина на V век,<sup>14</sup> меѓутоа на територијата на Србија и Македонија ваквиот начин на украсување наоѓа особена примена во VI век од н.е.<sup>15</sup>

На капителот од Соколица е претставен гулаб во фронтална положба, со кренати, раширени крилја. Ова е засега прв пример на фронтална претстава кај нас. Гулабите обично се претставувани во профил, свртени кон крстот како на примерите од Небрегово; потоа Тројкрсти, (Б); Баргала, (Ц)<sup>16</sup>; Коњух;<sup>17</sup> Варош, (Е);<sup>18</sup> два капители со речиси идентични претстави од Курбиново, (Д);<sup>19</sup> и импостот од Хераклеа во Битола.<sup>20</sup>

Претставата на кантарос е забележана на два примера: Слечче и Небрегово. Симболичното значење на кантаросот во ранохристијанската иконографија е „извор на животот“, од-

<sup>13</sup> К. Петров, Кон неиспитаната протоисторија на локалитетот Св. Пантелејмон Нерези, Годиш. зборн. низ Филозофскиот факултет 7 (33), Скопје 1981, 182—183, сл. 9, 10 и 13.

<sup>14</sup> Капителите од: аtriумот на црквата Св. Јован Студион од Константинопол (средица на V век); од базиликата „А“ од Неа Анхилос во Грција (доцен V в.); и капителот од Св. Леонида во Коринт Лехајон (450—460 г.). Сите според Ф. К. Yegül, *Early byzantine capitals from Sardis (A study on the Ionic Impost Type)*, *Dumbarton oaks Papers*, no. 28, Washington 1974, 267—268, fig. 21, 22, 23.

<sup>15</sup> И. Николајевиќ — Стојковиќ, *Јонски импост капители...*, 170.

<sup>16</sup> В. Aleksova and С. Mango, *Bargala: A preliminary Report*, *Dumbarton oaks Papers*, no. 25, Washington 1971, 269, fig. 21.

<sup>17</sup> С. Радојчиќ, *Црква у Коњуху*, *Зборник радова XXI, Византолошки институт књ. 1, Београд 1952*, 154, сл. 19.

<sup>18</sup> Спореди заб. 9.

<sup>19</sup> Б. Алексова, *Курбиново, Преспа*, архитектонска декоративна пластика, *Лихнид 5, Охрид 1983*, 61, 67.

<sup>20</sup> Овој импост од Хераклеа досега не е објавен. За податокот и благодарам на м-р Елица Манева од Битола.

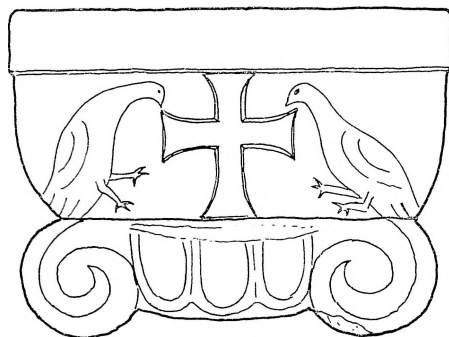

a

D

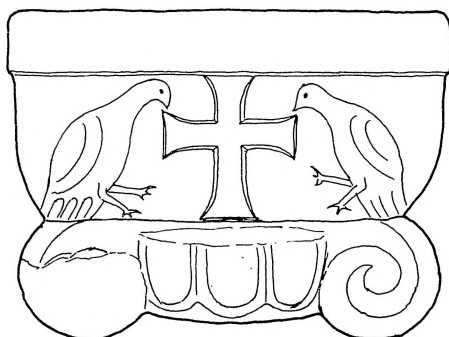

b

0

30

E

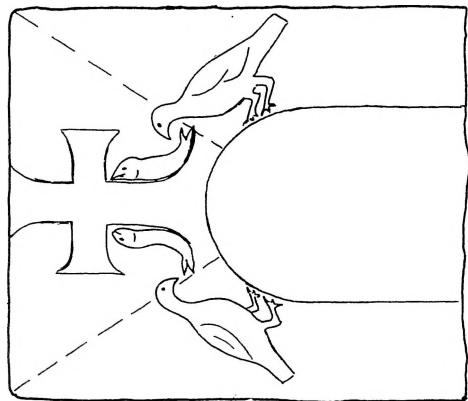

Д: 2 јонски импост капители од Курбиново, Преспа (по Б. Алексова);  
 Е: импост за мено (?), Варош (по П. Н. Милјуков)

носно симбол на крштевањето и евхаристијата.<sup>21</sup> Забележан е уште и на друг јонски импост капител, од Баргала.<sup>22</sup> Инаку кантаросот зачестено се јавува на мозаиците од ранохристијанскиот период во Хераклеа, Суводол, Стоби, Радолиште, Лихнид — сите датирани рамковно кон крајот на V и во VI век н.е.<sup>23</sup>

На капителот од „Манастириште“ — Слечче забележуваме сцена на прогонство. Таа е честа во ранохристијанската иконографија. Кучето тука го симболизира земното зло, искушението и гревовите,<sup>24</sup> кои ја прогонуваат душата на верникот, претставена во ликот на зајакот. Тоа бега очекувајќи го својот спас од Христос.<sup>25</sup> Меѓутоа, изненадува претставата на змија, врежана на античкиот — јонски дел — веднаш под прогонството. Во врска со ова, може ли да помислиме дека во наведената сцена живее една своевидна реминисценција, сеќавање на античката култна икона „Тракиски коњаник“, чии што елементи — куче, дрво, змија — ги гледаме тука модифицирани според потребите на ранохристијанската иконографија. Освен тоа, вакви сцени на прогонство забележени се во мозаикот на Перистериината палата во Стоби, во таканаречената „Композиција во композиција“, датира кон крајот на IV век,<sup>26</sup> потоа на две места во мозаикот од „Манастирската соба со апсида“ во Хераклеа, Битола, датира во првите децении на VI век,<sup>27</sup> и во мозаикот во Радолиште, од крајот на V и почетокот на VI в.<sup>28</sup>

Типовите капители какви што се разгледуваат тука се опишани и во опсежната студија на Р. Кауч за капителите. Тој правилно ги третира како упростени типови на јонски импост капители од времето на Јустинијан, односно во текот на VI век.<sup>29</sup>

<sup>21</sup> A. Badurina, *Leksikon ikonografije, liturgike i simbolike zapadnog kršćanstva*, Zagreb 1979, 320; Г. Цветковић — Томашевић, Мозаикот на подот во нартексот на големата базилика во Хераклеа Линкестидска, Хераклеа III, Битола 1967, 42, сл. 42, 43, 45.

<sup>22</sup> B. Aleksova and C. Mango, n.d., 269, fig. 18.

<sup>23</sup> Г. Цветковић — Томашевић, Рановизантиски подни мозаици, Београд 1978, 30—51, 85.

<sup>24</sup> К. Петров, Реконструкција на амвонот од ротондата во Коњух, Годиш. зборн. на Филоз. фак. кн. 22 (1970), Скопје 1970, 289.

<sup>25</sup> A. Badurina, nd., zec 590.

<sup>26</sup> Г. Ц. Томашевић, н.д., 44—45, сл. 65, 66; за датирањето спореди: В. Соколовска, Истражувањата на куќата Перистерија, *Studies in the antiquities of Stobi*, vol. II, Beograd 1975, 140.

<sup>27</sup> Г. Ц. Томашевић, н.д., сл. 52, стр. 36 и 84.

<sup>28</sup> Б. Битракова — Грозданова, Старохристијански споменици во охридско, Охрид 1975, 82—84, сл. 44 а, б.

<sup>29</sup> R. Kautzch, *Kapitellstudien, Beiträge zu einer Geschichte spätantiken Kapitelle im Osten von 4. bis ins 7. Jh.*, Berlin 1936, 172—182, T. 35, 36; за истите спореди и: Orlandos, A., Η ξυλοστεγος παλαιχριστιανικη βασιλικη της μεσογειακης λεκανης, II, Atina 1954, 322—325, sl. 280—282.

Проценувајќи ги стилско-уметничките вредности на изработката на архитектонските елементи, доаѓаме до заклучокот дека сите се работени во заеднички манир на локална камено-резбарска школа, која со своите квалитети заостанува зад нивото на тогашните поголеми центри.

Димензиите на опишаните елементи даваат одредени показатели, значајни за архитектонската метрика на базиликите. Основната мерка при градењето на смите објекти била една ранохристијанска стапка од 30,8 см,<sup>30</sup> и ја наоѓаме со незнатни отстапувања во дијаметарот на столбовите.

Разгледувајќи ја украсната орнаментика на капителите, потоа степенот на нивната техничка изработка, проценката на стилско-уметничките квалитети, заклучуваме дека се работи за истородна група споменици, изградени во периодот од крајот на V до средината на VI век. Изненадува нивната бројност, односно густина, во овој релативно мал простор, на североисточниот раб на Прилепското поле. Токму ова е податокот кој покренува нови размислувања за ова проблематика. Логично е да се претпостави постоењето на повеќе слични примери во северниот дел на Пелагонија. Веруваме дека е во прашање само времето на нивното откривање.

Досегашните наоди на ранохристијански базилики од страниот прилепски регион, со исклучок на базиликата на „Градиште“ кај Дебреште,<sup>31</sup> одвај да беа познати. Во литературата се споменати попатно, уште и остатоци кај Зрзе, Трескавец, Чепигово,<sup>32</sup> меѓутоа без каква и да е документација.

Квалитетната архитектонска декоративна пластика, опишана во текстов, кажува дека се работи за една група во северниот дел на Пелагонија, која не заостанува зад истовремените споменици во средниот односно јужниот дел на Пелагонија.

<sup>30</sup> Н. Спремо — Петровиќ, Пропорцијски односи у Базиликама илирске префектуре, Археолошки институт, пос. изд. књ. 7, Београд 1971, 90.

<sup>31</sup> Б. Бабиќ, Извештај за македонско-полските археолошки истражувања на локалитетот Градиште кај селото Дебреште — 1976 година, Материјали за македонската археологија 4, Прилеп 1978, 205—215.

<sup>32</sup> Исти, Прилеп и прилепско . . . , 71.

Viktor LILČIĆ

NEW EARLY CHRISTIAN FINDING ABOUT PRILEP

S u m m a r y

The early christian monuments are generally outstanding important documents throughout which we follow the spreading of christianity in different parts. In the scientific literature up to now few such examples from the Prilep's field were known. However with the researches in the period 1982 — 1984. we registered more examples of the early christian decorative plastics from various localities.

»St. Ilia« — Brailovo. At this place in 1962. an early christian church was dug up. Today three Ionic impost capitals and other examples lie in the monastery yard, pic. 1—7. In the yard of the village church St. Sunday there are some more examples which probably originate from St. Ilia, pic. 8—10.

»Sokolica« — Slepče. The Basilica was dug up in 1963. An Ionic impost capital originates from there, pic. 11.

»Manastirishte« — Slepče. An early christian church was dug up about 1963. Two impost capitals and other examples were taken from there to the village, pic. 13—14.

»Manastirishte« — Nebregovo. An early christian church was dug up 25 years ago. Beside her remainings today lie 4 Ionic impost capitals, a parapet column, and three imposts for double window column, pic. 15—24.

According to the analysis of the analogous examples in the ornamental decoration of the capitals, then the degree of the technical performance, the estimation of the style — artistic qualities, we conclude that they all represent a style group of monuments built in the period from the end of the Vth to the middle of the VIth century A.D. They in their time and territory represented local spiritual centers through out which the christian religion was spread and on which the architectonic and artistic achievements were reflected.



Иван МИКУЛЧИК

### ПРОБЛЕМОТ НА АНТИГОНЕЈА

На познатата Појтингерова карта, на Вардарскиот пат, 12 римски милји јужно од Стоби забележано е местото Антигонеја.<sup>1</sup> Сепак, Антигонеја досега не е точно лоцирана на теренот. Зошто? Од повеќе причини. Досега никој не ја проучил трасата на античкиот пат на кој лежела Антигонеја. Натаму, досегашните истражувачи знаеле само за некој одделен наод на терен а не и за сите локалитети, за да можат да ги проучат и вреднуваат поврзани еден со друг. Оттука произлегле само ориентациони претпоставки, без сигурни научни аргументи. Изнесени се мислења дека Антигонеја лежела кај Неготино (само според сличноста на името), односно кај Тремник или Војшанци (археолошки наоди).<sup>2</sup>

---

<sup>1</sup> K. Miller, Die Peutingerische Tafel oder Weltkarte des Castorius, 572 ff (segm. VII, 5 — VIII, 2: »Stopis — XII — Antigonía — XI — Steinas...«).

<sup>2</sup> Првите интерпретатори на античката географија на Македонија, од 19. век, не знаеле за археолошките остатоци на Антигонеја. Нивните претпоставки произлегувале само од Појтингеровата карта, а приближно 12 римски милји јужно од Стоби, на современите карти го нашле Неготино во чие што име се криел античкиот назив. Чудно е само зошто го бележат како „Тиквеш на Вардар“; sp. Th. Desdèvises-du-Désert, Géographie ancienne de la Macédoine, Paris 1862, p. 168; Ова го повторува и M. Dimica, Arhaia geografia Makedonias II, Atina 1874, 194. — Од исти причини (Антигонеја = Неготина) и K. Miller, Itineraria romana, Stuttgart 1916, 573. — Поведен од наодите на римски камени споменици кај Тремник, N. Vulić (AKJ, Blatt Kavadarci, Beograd 1938, 3, 22—23) ја лоцира Антигонеја кај Тремник. Неговото мислење го повторува и Ф. Папазоглу, Македонски градови у римско доба, Скопје 1957, 240—241. Исто и попишаниот во Tabula Imperii Romani (= TIR) K 34, Ljubljana 1976, 127, s. v. Tremnik. — Б. Јосифовска во истата TIR, s.v. Antigoneia, 15—16, помислува на остатоците кај Тремник или кај Војшанци.

Во поново време регистрирани се и археолошки остатоци кај сите три спомнати места. Тоа се истовремени укрепени антички населби, со приближно иста големина и значење.<sup>3</sup> Овие сознанија, навидум, го усложиле проблемот на Антигонеја.

Работејќи во последните години на топографско снимање на старите градови и тврдини во Средното Повардарије, технички ги снимив и споменатите три населби.<sup>4</sup> Од оваа документација можат да се извлечат нови сознанија. За првпат е согледан точниот обем и карактерот на трите населби, нивниот растеж и промените низ вековите, некои општи обележја. Преку подвижните наоди одреден е поточен временски распон на животот во секоја од нив. Проверени се и корегирани постарите мислења и наоди врзани за тие населби. Врз основа на ова ние денес можеме да извлечеме и нови заклучоци за целиот проблем. Но, да одиме по ред.

Како прво, да резимираме што е досега пишувано за постоењето на Антигонеја. Спомнатата Појтингерова карта е работена според некоја античка карта, многу веројатно според изгубената Светска карта на Касториус, од средината на 4. век од н.е. Во тоа сите се сложуваат. Значи дека нашата Антигонеја постоела како попатна населба во доцноримско време.

Освен нашата Антигонеја античките писатели спомнуваат уште два града со исто име во Македонија: една Антигонеја во областа Мигдонија, јужно од Солун и една Антигонеја во денешната јужна Албанија.<sup>5</sup> Поради нив навидум се усложило и прашањето на нашата Антигонеја. Поведен од податокот на Стефан Византиски дека Антигонеја во Македонија (мигдонската) била основана („ктисма“) од Антигон Гоната, Дездеви, пред повеќе од еден век, изнел мислење дека сите три Антигонеји биле основани од спомнатиот македонски крал, со цел да ја брадат проширената држава од ударите на Илирите од север и од

<sup>3</sup> М. Грбиќ и др., Археолошки наоѓалишта во НР Македонија, Гласник на Музејско-конз. друштво на НРМ кн. I, Скопје 1954, 116 (Неготино); 122 (Тремник). — А. Керамитчиев, Белешки од рекогносцирања во Струмичко и Повардарието, Зборник на Археол. музеј кн. III, 1959—60, Скопје 1961, 115 (Тремник), — I. Mikulčić, TIR K 34, s.v. Tremnik i Vojšanci, 127, 133.

<sup>4</sup> Во рамките на истражувачкиот проект што го носи Филозофскиот факултет во Скопје, покрај потпишаниот учествувале и В. Лилчиќ и група студенти од овој факултет.

<sup>5</sup> За истите исцрпно кај Ф. Папазоглу, Градови, 21, 22, 152, 240—243, 304, 306.



запад. Ова мислење, без коментар, го повторувале речиси сите што ја допирале Антигонеја.<sup>6</sup> Особено го подржал В. В. Тарн.<sup>7</sup>

Антигон Гоната владеел во Македонија од 277 до 239 г. ст. е. Според горното мислење што го дооформил Тарн, Антигон ја освоил Пајонија и за да ја задржи под македонска власт, недалеку, јужно од пајонската престолнина Стоби, изградил тврдина со свое име. Во неа поставил воен управник (стратер), за оттука да го набљудува Стоби и влезот во Пајонија.

Денес ние знаеме дека Стоби не било пајонска престолнина ниту тогаш имало некое посебно значење. Доколку Гоната би побарал вистинско стратешко упориште за да го контролира влезот во Пајонија, пајонската престолнина и со тоа цела Пајонија, тоа би била единствено и само Демир Капија. Во неа се наоѓал и влезот во Пајонија и пајонската престолнина. Претпоставената тврдина кај Неготино, северно од Демир Капија, со тоа губи секаква смисла.

Освен тоа ние денес знаеме дека во времето на Антигон Гоната, како и пред него и уште по него, Пајонија била независна држава со свои, пајонски владетели.<sup>8</sup> Според тоа, Гоната немал што да бара кај Неготино и во средното Повардарие, бидејќи тука тогаш се простирала независна Пајонија. Хипотезата за Антигон и неговата ктизма Антигонеја не само што нема никакви основи, туку сите познати елементи зборуваат за спротивното.

Очигледно е дека податокот на Стефан Византиски за Антигонеја македонска се однесувал на Антигонеја во Мигдонија (областа околу Солун) а не кај Неготино. Меѓутоа низа поранешни историографи едноставно ги поврзувале двете Антигонеи во една, мислејќи дека тоа е едно исто.<sup>9</sup> Денес тоа ни е јасно и нема потреба околу истото да дискутираме. Јасно ни

<sup>6</sup> Ова мислење го изнел уште Desdèvises, op. cit., 127, 168; — М. Димица, н.д., 193, — Г. Капаров, Пеонија, Софија 1921, 29; — St. Casson, Macedonia, Thrace and Illyria, Oxford 1926, 191. — К. J. Beloch, Griechische Geschichte Bd. I—IV, Berlin — Leipzig 1927, 262, 506. — В. Saria, Pauly — Wissowa Realenzyklopädie der Altertumswissenschaft (= RE) Bd. IV A, s.v. Stobi, 48; — Lenk, RE XVIII, 1942, s.v. Paiones, 2407.

<sup>7</sup> W. W. Tarn, Antigonos Gonatas, Oxford 1913, 320 f., 365. — Кај нас N. Vulić, AKJ Kavadarci, 3, и Ф. Папазоглу, Градови, 241.

<sup>8</sup> За пајонските владетели од 3. век ст. е. сп. студиите на J. Pouil-loux, Dropion, roi des Péones, BCH LXXIV, I, Athen 1950, 222—31; — J. Bousquet, Dropion, roi des Péones, BCH LXXXVI, 1952, I, 136—140; — I. L. Merker, The Ancient Kingdom of Paionia, Thessalonike 1964, 36—54.

<sup>9</sup> Hirschfeld, RE I, s.v. Antigonea, 2405, 4; — Geyer, RE XIV, 1, s.v. Macedonia, 658; — N. Vulić, AKJ Kavadarci, 3 — областа Мигдонија; Вулиќ ја одбележал и нџ приложената карта на псезот од Неготино до Демир Капија! Ова се денес разјаснети поими и нема веќе потреба истото да се докажува.

е и тоа дека постоечките пишани извори — Списокот на теродосите, Поеудо-Скимно, Тит Ливие, Плиние, Птолемеј и Стефан Византиски — се однесуваат не на нашата, туку на мигдонската Антигонеја која се наоѓала јужно од Солун, на западниот брег на Халкидик.<sup>10</sup>

Единствено Антигонеја спомната од Плиние<sup>11</sup> некој скептик би можел евентуално да ја лоцира и на друго место, бидејќи кај Плиние нема ниту редослед по географски целини, ниту некоја друга класификација. Само и во тој случај ќе му недостасува мигдонската Антигонеја, а тоа не може да се превиди!

...

Ако ги резимираме горните забелешки, гледаме дека нашата Антигонеја сигурно е потврдена само на Појтингеровата карта, работена според узорот од доцноримско време. Од ова следат и натамошните заклучоци: дека на теренот не треба да очекуваме никаква кралска македонска тврдина Антигонеја, градена според современите хеленистички фортификациони и урбани концепции. Натаму, не треба да очекуваме ниту урнатини од еден раноантички град, бидејќи истиот, секако, би бил одбележан во некој од античките документи. Антигонеја на Појтингеровата карта е само попатна станица. Зад ова може да се крие една позначајна населба, меѓутоа и не мора. Соседната станица „Стенаи“ одбележува само клисура, теснина (демиркаписка) и ништо друго.

## II. Патот Стоби — Антигонеја — Стенаи

Одговорот на горните прашања мора да го побараме во археолошките остатоци на теренот. Но прво да ја утврдиме трасата на античкиот пат и оптималната позиција на Антигонеја. Вардарскиот пат во античко време точно е фиксиран во двете соседни станици на Антигонеја: во Стоби и Стенаи. Градот Стоби е точно лоциран на устието на Црна во Вардар. Тоа им било јасно уште на првите европски патеписци од минатиот век, а тоа е многукратно потврдено со обемните археолошки истражувања што продолжуваат веќе шест децении, и денес.

Према Појтингеровата карта, станицата „Стенаи“ лежи 23 милји (34,5 км) низводно од Стоби, на патот кон Солун. Ова се поклопува со растојанието до Демир Капија. Зборот „Сте-

<sup>10</sup> Ф. Палазоглу, Градови, 152, 304, 306, со цитираните извори и мислења.

<sup>11</sup> Plinii Naturalis historia IV. 34 — (ed. Loeb, London — Cambridge/Mass., 1961).

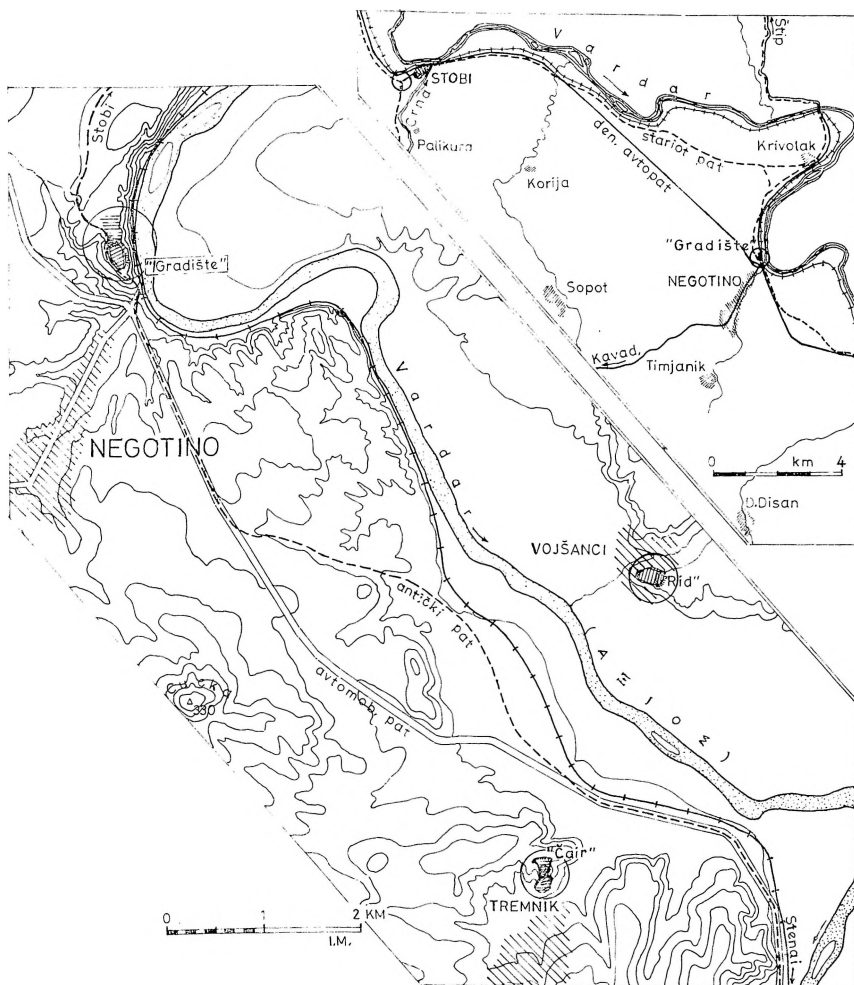

Сл. 1 — Карта-исечок: стариот и денешниот пат од Стоби до Неготино.  
 Сл. 2 — Карта со античките населби кај Неготино, тремник и Војшанци.

наи“ е грчки и означува географски поим „теснина, клисура“, а не име на некој град. Тоа им било јасно и на првите истражувачи на старините во овие краишта; сите досега со право ја лоцирале безимената станица „Стенаи“ кај Демир Капија. Поточно, се наоѓала на источната периферија на модерната населба Демир Капија, каде што се издига висока карпеста бариера низ која Вардар ја пробил величествената клисура Просек.

Тука, на десниот брег на Вардар, во западното подножје на карпите како и на планинскиот срт, се евидентирани и истражувани бројните археолошки остатоци од раната и доцната антика и од Средниот век.<sup>12</sup> Тука лежел безимениот пајонски град и тврдина, тука е точно фиксиран и римскиот колски пат на угорништето кон планинскиот преслап; тука се откриени и попатните објекти, доцноантички цркви со гробишта и населби, а отспротива е средновековниот град Просек. Нови, обемни топографски истражувања на археолошките остатоци во Демир Капија се во тек.<sup>13</sup>

Позициите на Стоби и Просек ни се сигурни појдовни точки за лоцирање на Антигонеја. И двете места лежат на десниот брег на Вардар. Логично е тогаш и Антигонеја, која се наоѓала меѓу нив, да ја бараме на десниот брег на Вардар.

На спомената карта, растојанието од Антигонеја до Стенаи брои 11 римски милји (денешни 16,5 км). Тоа е апсолутно точна дистанца од Просек до месноста Градиште кај Неготино. Крај неа поминува и денешниот автопат. Трасата на денешниот пат Неготино — Демир Капија речиси целосно се поклопува со античката траса и спомнатата дистанца можеме да ја сметаме за сосем точна.

Поведен од археолошките наоди кај Тремник, а не знаејќи за урантините на Неготинското Градиште, Н. Вулиќ изнесе мислење дека Антигонеја веројатно лежела кај Тремник.<sup>14</sup>

<sup>12</sup> N. Vulić, AKJ Kavadarci, 4; — Ф. Папазоглу, Градови, 242—243 и постара литература; — Ј. Корошец, Зашт. ископавање у Демир Капији 1948 г., Зборник на Археол. музеј кн. I, Скопје 1956, 90—107; — Д. Вучковиќ — Тодоровиќ, Грчки гроб из Демир Капије, Старинар Н. С. IX—X, Београд 1958/59, 281 и н.; — истата, Античка Демир Капија, Старинар XII, 1961, 229 и н.; — Н. Петровиќ, Демир Капија, Старинар XII, 217—228. — И. Микулчиќ, Накит класичног доба из Демир Капије, Старинар XXI, 1970 (1972), 135—138. — В. Соколовска, Нова ископавања у Д. Капији, Старинар XXIV—XXV, 1972—73 (1975), 183—192. — В. Aleksova, Prosek — Demir Karija, ed. Diss. Jugosl. I, Beograd — Skopje 1965.

<sup>13</sup> Во рамките на спомнатиот проект; дел од новите согледувања прикажан од И. Микулчиќ, Хеленистички тврдини во Демир Капија и Бабуна, Год. зборник на Филозоф. факултет кн. 34, Скопје 1982, 127—143.

<sup>14</sup> N. Vulić, AKJ Kavadarci, 3, 22—23.

Меѓутоа од Тремник до Просек има само 7,5 км (5 римски милји)! Со тоа Вулиќ превидел дека прави грешка од цели 9 км!

Растојанието од Неготинското Градиште до Стоби, мерено по новиот автопат, изнесува 14 км. Според Појтингеровата карта, од Стоби до Антигонеја имало 12 римски милји (18 км.). Наизглед, нешто како да не е во ред. Одговорот на ова лежи во фактот што модерниот автопат, изграден пред 4 децении, отстапува од старата траса и го скусува ова растојание за 4 км. За да му биде јасно на читателот и ова значајно прашање, ќе го следиме овој пат во сите детали од Стоби до Неготино.

Тргувајќи од Стоби на југоисток, античкиот пат (како и денешниот) го следел десниот брег на Вардар. Преминувал преку Црна кај нејзиното устие во Вардар и се провлекувал под челото на ридот Орлова Чука. На тој дел од патот, покрај него се протегала североисточната некропола на Стоби.<sup>15</sup> (Вообичаено било римските гробишта да се протегат крај секој поважен пат, на излезот од наследбата). На источниот крај на овие гробишта, каде што започнува да се шири рамницата, крај патот лежи и една доцноантичка базилика со гробници.<sup>16</sup> Овие наоди се неоспорни докази дека патот од Стоби кон Солун поминувал во римско и доцноантичко време токму по оваа траса.

Некаде на 8 км од Стоби, Вардар започнува да криви и се оддалечува од правата линија Стоби — Неготино. Тој врти на исток, формирајќи го големиот Криволачки свијок. Потоа пак скршнува кон југ јз и под неготинското Градиште ја достига основната линија на течение. Денешниот автопат оддалеку ја сече оваа кривина. Низ разбранет терен просечена е сосем нова траса која избива право на главниот ориентир и главниот крстопат во овој микро-регион, на Неготинското Градиште. Со тоа ние денес штедиме околу 4 км.

Ако погледаме на старата топографска карта 1:100 000, 1932 г. со ситуацијата пред да се трасира новиот автопат, гледаме дека стариот пат одел крај Вардар речиси до темето на Криволачкиот свијок. Тука се делел патот за Лакавица — Штип, а делницата кон Неготино — Демир Капија свртувала на југ. Поради ова се развил и Криволак, денес запустено селце, а некогаш значаен крстопат во овој крај. Околу Криволак останала и денес да врти железничката линија, додека модерниот

<sup>15</sup> Ж. Винчиќ, Стоби — Антички град, Археолошки преглед бр. 12, АДЈ, Београд 1970, 140—141 (лок. „Кречана — вила рустика“).

<sup>16</sup> К. Петров, Кон отвореното прашање на шестата базилика во Стоби, Год. зборник на Филозофскиот фак. кн. 22, Скопје 1970, 307—318.

пат Неготино — Криволак — Штип денес се одвојува под челото на Неготинското Градиште.

Позицијата на неготинското Градиште е многу маркантна за овој крај. Условена е со релјефот на овој микро-регион, со течението на Вардар и големата кривина, со долинката на Неготинска Река по која патот од Тиквешијата слегува на Вардарскиот пат и продолжува кон областите на Лакавица и Штип; местото станало крстопат за двете главни локални сообраќајници од античко време до денес. Дури и модерниот град Неготино, зачат 2 км појужно од Градиште во бочната долина, се истегнал кон север и го допрел подножјето на Градиште, за да ги искористи двете магистрала за своите стопански и животни текови (сп. сл. 1, 2).

\*

\* \* \*

На крајот да го спомнеме и третото мислење. Пред речиси еден и пол век Ј. Г. Хан забележал интересни наоди и античка населба кај Војшанци, село што лежи наспроти Тремник, од другата страна на Вардар. Овие наоди ги повторувале Н. Вулиќ и потпишаниот, укажувајќи на значајот на Војшанци, а Б. Јосифовска го поврзува со можната Антигонеја<sup>17</sup>.

Војшанци лежи близу од левиот брег на Вардар, оддалечено 23 км од Стоби и 12 км од Просек. Ова не одговара на дистанците забележани на Појтингеровата карта. Освен тоа, ние денс сигурно знаеме дека римската магистрала водела низ Средното Повардарие по десниот брег на Вардар, како впрочем и денес. Тргнувајќи од ова, населбата кај Војшанци не можеме да ја идентификуваме со Антигонеја. Слични аргументи изнесовме горе и против локацијата кај Тремник. Останува само неготинското Градиште. Тоа се индициите што ги пружа Вардарскиот пат и Појтингеровата карта.

Останува уште да видиме што ни пружаат археолошките наоди на сите три посочени локалитети.

### III. „Градиште“, Неготино

*Топографија.* Локалитетот се наоѓа 2 км северно од центарот на Неготино, помеѓу Вардар и денешниот автопат. Во прашање е висока тераса со остри стрмни падини — јужниот завршеток на Криволачката бариера. Се состои од меки ла-

<sup>17</sup> Ј. Г. Хан, Патување кроз поречину Дрина и Вардара (превод М. Илиќ), Београд 1876, 253—254; — N. Vulić, Kavadarci, 22, 23; — I. Mikulčić, TIR s.v. Vojšanci, 133; — B. Josifovska во истата TIR, s.v. Antigoneia, 15—16.

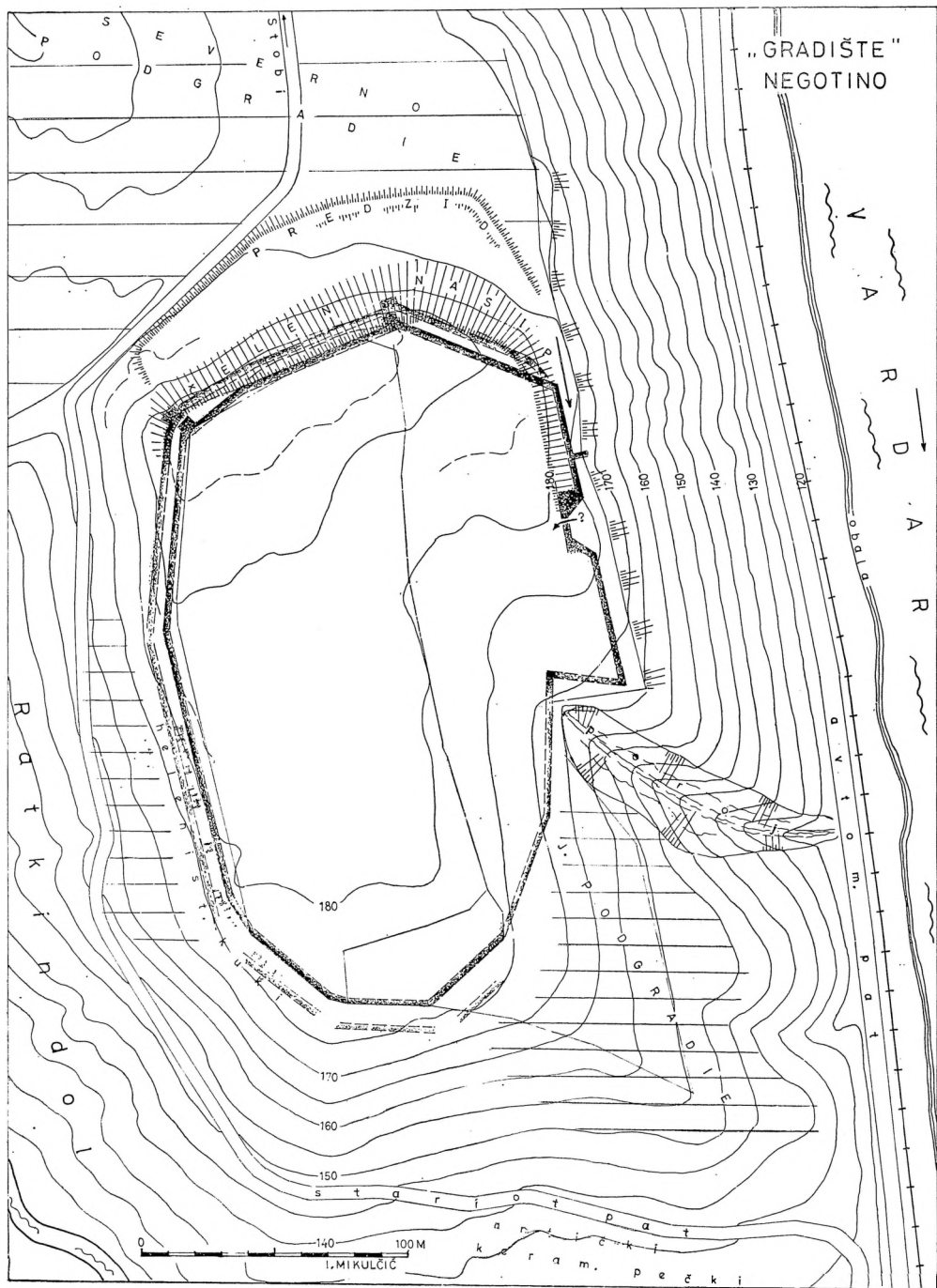

Сл. 3 — „Градиште“, Неготино, план.

порести седименти, прораснати со слоеви на петрифициран лапор и конгломерати. Почвата е водопропусна, сува и лесно ерозивна.

Терасата е висока до 80 м над Вардар, одгоре сосем зарамнета. Источната падина стрмно слегува во Вардар додека западната и јужната падина поблаго паѓаат во Раткин Дол. Кон север терасата продолжува во иста висина, прекината со импозантен челен насип што ја штител античката населба. Работ околу Градиште е остар, зајакнат некогаш со одбранбени сидини. Стариот вардарски пат (Стоби — Солун) добро е запазен на локалитетот. Доаѓајќи од Криволак патот водел преку терасата, низ северното античко подградие; се провлекувал под челниот бедем и слегувал благо низ западната и јужната падина на Градиште, на 30—50 м од сидините и паралелно со нив. Натаму на југ, ги преминувал Раткинолска и Неготинска рекичка и се искачувал на терасата јужно од нив, по траса по која води и денешниот автопат кон Демир Капија.

*Метод на работа.* Локалитетот е регистриран поодамна во стручната литература<sup>18</sup>. Рекогносциран е повеќе пати, меѓутоа никој не му обрнал поголемо внимание. Истото важи и за еден значаен наод од 1953 г. Тогаш во јужното подножје на Градиште биле градени нови големи објекти за керамичката индустрија и со булдожерите е симнат еден силен раноантички слој со многу грнчарија. Неколку стотини вази, грубо искршени или деформирани, претставуваат главно сивопечена локална продукција со хеленизирани форми, од 5 и 4 век од ст. е.<sup>19</sup> Мислам дека потекнуваат од депонија со крш, крај античките керамичарски печки што стоеле на тоа место.

Во текот на 1982 и 1983 г. извршивме детален премер и техничко снимање на локалитетот<sup>20</sup>. Воедно беа анализирани сите површински остатоци на архитектура и распоредот на подвижните археолошки наоди во одделни сектори. Имено, во последните години целиот локалитет е длабоко избразден за пошумување, а со тоа ситни наоди извлечени на површината. На ј/з периферија на Градиште со механизација се всечени 4 паралелни ешарпи длабоки до 2м, широки 4—5 и долги до 120 м, со кои се просечени културните слоеви до здравица. Тука се разголени и бројни сидови од мали станбени градби, во појасот помеѓу хеленистичкиот и доцноримскиот градски ѕид.

<sup>18</sup> М. Грбиќ и др., н.д., 116; — N. Vulić, Kavadarci, 18; — А. Керамичиев, н.

<sup>19</sup> Т. Груев, тогашниот директор на Нар. музеј во Т. Велес, интервенирал и ги прибрал наодите во спомнатиот музеј. Необјавено.

<sup>20</sup> Користена е гогова геодетска подлога 1:2500, зголемена во размер од 1:1000 на која се нанесени археолошките остатоци.



Благодарение на ваквата ситуација на локалитетот, успеваме да регистрираме и да анализираме изобилство на површински наоди за да ја разјасниме стратиграфијата на населбата и временскиот распон на животот во неа, како и обновувањето на фортификацијата, постоењето и разграничувањето на предградјата и некрополата.

**Фортификација.** Одбранбените ѕидови затвораат овален простор со површина од 3,3 ха. Сидовите се подигнати по работ на платото, со исклучок на северниот ѕид искачен врз огромен насип. Насипот служел како челен бедем на населбата. Денес е висок уште 10—12 м над северното подножје (сп. сл. 6, 8). Долг е 130—140 м и ја штител населбата по целата нејзина ширина. Насипан е од локален лапор. Од внатрешната страна насипот благо продолжува и се стопува со внатрешноста, создавајќи впечаток дека сево ова е природна формација а не бедем создаден со човечки раце.

Околу населбата вртат 2 обрача на одбранбени ѕидови. Потекнуваат од 2 различни епохи.

1. *Доцноримски ѕид.* Јасно се следи по денешниот раб на платото. Граден е од локален кршен камен со доста малтер (опус инцертум односно емплектон). Повлечен е во прави потези, кои се кршат под тапи агли. Овој начин на планирање и градење со многу малтер вообичаени се кај нас во доцноантичко време<sup>21</sup>.

Северниот ѕид е повлечен врз највисокиот потез на челниот бедем и исто така се крши под благ агол. Зајакнат е еднадвор со 2 помали четвртести полукули. Западниот потез е повлечен во една линија, благо скршена на средината, во должина од 200 м. Со неколку преломи преминува во полукруг и го опфаќа јужниот крај на градиштето а потоа, исто така, неосетно преминува во источниот градски ѕид. Ширината на ѕидот варира околу 2 м.

На потезот од големиот порој до челниот бедем, источниот ѕид има неколку особености. Со голем двоен прелом тој испаѓа надвор за 28 м од дотогашната линија и води паралелно со работ на терасата, повлечен за 7—8 м навнатре од работ. На средина на овој потез долг 116 м, ѕидот е прекинат и вовлечен во „деп“ длабок 7 м, широк надвор 22 м а внатре само 8 м. Во него се криела веројатно главната градска порта, бранета од север со една кула.

Пристапот до наводната порта постоел од север и југ, низ слободниот коридор помеѓу градскиот ѕид и работ на терасата.

<sup>21</sup> За истото исцрпно во книгата на И. Микулчиќ, Стара Скопје со околните тврдини, Скопје 1982, 48—50, 58—65 и бројни примери на стр. 66—117 со техничката и фото-документација и приведената исцрпна литература.

Меѓутоа, и коридорот бил бранет (и затворен?) со еден напречен ѕид на 15 м северно од портата; ѕидот е широк околу 2 м, долг 6 м и целосно го преградува преминот. Очигледно служел да ги задржи несаканите напади од северната тераса кон портата (за сè сп. план).

2. *Хеленистички ѕид*. Послабо е граден од претходниот, сложен од цепени плочки од локален камен врзани со кал. Веројатно во една подоцнежна фаза (раноримска?) бил зајакнат со бел варовен малтер. Малтерот е посен и слаб и со него било зајакнувано и фигурирано само надворешното лице на ѕидот? Ширината на ѕидот не може да се констатира без ископување; според површинските индикации мерел околу 2 м. Ѕидот се протега паралелно со доцноримскиот, но поместен подолу од него, за 4 до 9 м низ падината.

На северниот потез на ѕидот се назираат мали кули, на исти аголни позиции каде што стојат и доцноримските. Ѕидот е оддалечен од доцноримскиот ѕид за 6—7 м; на западниот потез оддалечен е 4 односно 6 м; на јужниот крај на Градиште околу 8—9 м. На источната страна на населбата ѕидот е очигледно поклопен со доцноримскиот ѕид.

Во подножјето на челниот бедем, на дистанца од 25—40 м од сев. ѕид и паралелно со него, на теренот се гледа уште еден одбранбен бедем. Денес тоа е сосем сплескан насип од земја и камен. Некогаш служел како протеихизма (предѕид) на главниот, челен ѕид на населбата. Околу неговиот источен крај водел главниот влез во населбата.

Прикажаните 2 зида околу населбата се разликуваат и по конструкцијата и позицијата на теренот. Нивниот меѓусебен однос е јасен. Тие не биле истовремени. Постариот ѕид бил изграден некаде во хеленистичко време, обновуван (со малтер) веројатно во раноримско време. Сепак, конструкцијата му останала слаба, растресена и ослабната во текот на долгата употреба. Бил конечно урнат веројатно во бурните историски настани во доцниот 3 век, кога најголем број населби на просторот на среден и источен Балкан биле опустошени од Готите и Херулите<sup>22</sup>.

<sup>22</sup> Овој извонредно голем историски настан, одразен многу импресивно преку археолошките наоди кај нас (Стибера, Хераклеја, Стоби, Марвинци, веројатно и Скупи и бројни други гратчиња), сè уште не добил заслужено место во нашата историографија. На него укажав во повеќе написи: Непознат антички град кај Мојно, Год. зборник на Фил. фак. кн. 22, Скопје 1970, 340—346; — натаму, *Ueber die Größe der spätantiken Städte in Makedonien*, *Živa Antika* god. 24, Скопје 1974, 192—194; — За големината на доцноантичките градови во Македонија, *Историја*, год. X — 2, Скопје 1974, 348—349; — во книгата *Старо Скопје*, 38.

Со обновувањето на животот на населбата во доцноримскиот период, камењата од стариот сид биле употребени за изградба на новиот сид. Овој бил фундиран на нова и посигурна линија, повлечена на 4—8 м навнатре, додека темелите на стариот сид биле оставени како низок предсид, за да ја крепат почвата пред темелите на новиот одбранбен сид.

Напред спомнавме длабоки ешарпи прокопани во наше време пред  $j/z$  раб на Градиште. Со ешарпите се пресечени културните слоеви до здравицата, разголени се линиите на двата одбранбени сидови и разголени бројни ситчиња од помали станбени градби меѓу нив. Градбите имаат по неколку четвртести простории, прости земјени подови и едноставни огништа. Сидовите им биле градени од кршен плочест камен без малтер, а покриени биле со тегули или органска материја. Градбите се потпирале однатре на постариот (хеленистички) сид. Изобилството на подвижни наоди на целиот тој простор може временски да се определи како доцнохеленистички и делумно раноримски. На целиот потез помеѓу двата градски сида нема воопшто доцноримски наоди. Заклучоците што ни ги нуди овој сектор се уверливи. Преку нив можеме сигурно да ги датираме и двата градски сида.

*Подвижни наоди.* Како најстари наоди, регистрирани во  $j/z$  ешарпи и во големиот источен порој, се фрагментите од садови од архајско време: широки кани со косо изрежан враг одзади, работени без колце и боени со прафирнис („мат-боење“). Потоа следи извонредно бројна сивопечена грнчарија со хеленизирани форми но од домашна продукција и поретки увозни атички сликани вази (од 5—4 век од ст. е.). Нагату, „грчки“ вази боени со црн фирнис а некои од нив декорирани со пастозна боја („West Slope“). Маркантни се и хеленистичките производи, хеленистичката и раноримската релјефна керамика<sup>23</sup> (за сè сп. сл. 10). Бројни се и раноримските амбалажни и кујнски форми, а ретка е доцноримската утилитарна грнчарија.

<sup>23</sup> Одделно ги истакнав видовите на раната античка керамика од Неготино, за да може читателот, макар делумно, да го долови богатството на наодите од античкиот период на тоа место. Истите се претставени и на приложените фотографии. За раните архајски наоди во Повардарјето сп. Р. Пашиќ, Археол. истражувања на лок. Сува Река во Гевгелија, Трудови — Македонска археологија кн. 3, Прилеп 1977, 52—53 и сл. 4, 11, 12, 17, 18; — истата, Некропола од железно време во Дедела кај Валандово, Зборник на Археол. музеј кн. X—XI, Скопје 1983, 58, Т. IV. За наодите од 5—4. век од ст.е. во соседната Демир Капија сп. ги спомнатите прикази на Д. Вучковиќ (под заб. 12). За појавите во хеленистичката керамика во Стоби — осврт на В. Андерсон — Стојановиќ, Културни влијанија врз керамиката во Стоби, Студии за старините во Стоби кн. III, Т. Велес 1981, 47—60.

На неготинското Градиште се регистрирани и неколку монети: од градовите Тесалоника, Пела и Амфипол (II—I век од ст. е.); потоа провинцијални ковови од раноримско време; една монета на Константин II (4 век од н. е.) и еден фолис на Јустинијан I (6. век)<sup>23a</sup>.

Подвижните наоди, типолошки и временски јасни и богати, наметнуваат мислење дека населбата започнала да живее на крајот од геометрискиот — почетокот на архајскиот период (7—6. век од ст. е.) Особен интензитет на животот достигнала во 5—4. век од ст. е. Несомнено, тогаш се расцутела и домашната грнчарска продукција, која со квалитетни производи го снабдувала поширокиот околн регион. Наодите на грнчарски шкарт и глинен препек од антички грнчарски печки се сигурна поткрепа за ова мислење. Потсетуваме дека во непосредна близина на Градиште и денес се експлоатира глина за керамички производи, кои спаѓаат меѓу најквалитетните во СР Македонија.

Според спомнатите наоди заклучуваме дека во раноримско време интензитетот на животот во населбата се зголемил. Тогаш израснало големото северно подградие и мали подградја на западната и ј/и падина. Со нив, површината на населбата се зголемила на 7 до 8 хектари. Меѓутоа интензитетот на наодите во предградјата е мал. Куќите веројатно биле доста разретчени. Нема траги од монументални градби или малтерни градби со урбани елементи.

Мислам дека основна причина за ова бил недостигот на истечна вода. Неколку стотини метра северно и с/з од Градиште се наоѓаат изворишните глави на Раткиндоиска рекичка. Тоа се денес суви поројни бразди, многу длабоки, што сведочи дека некогаш имале вода. Водата денес се цеди во подножјето на истите и колектира во Раткин Дол. Дел од оваа вода некогаш веројатно била доведена на Градиште, меѓутоа не верувам дека капацитетот ги задоволувал потребите на нараснатата античка населба. Тие слегувале по неа во долот.

Градските сидови сепак биле сидани со малтер, и во раното и во доцноримското време. Техничката вода била, најверојатно, влечена од Вардар за потребите на градежништвото.

\*

\*           \*

На крајот од овој приказ ќе се обидам во најкуси црти да ја вреднувам населбата на неготинското Градиште. Во предоримско време (архајски — класичен — хеленистички период)

<sup>23a</sup> За Стара аквизиција во Нар. музеј во Т. Велес (од Т. Груев, чии податоци ги користам) и во Археол. музеј во Скопје (вл. книга 3499).



Сл. 4 — „Градиште“, Неготино, избор од наодите (в.к. 147 и 165 — доцноархајска коринтска керамика; 119, 120, 130, 134, 140, 144 и 151 — атичка; 123, 153, 155, 156, 215 — хеленистичка).

тука егзистирала напредна пајонска полисма (гратче), која, по интензитетот на животот и големината, спаѓала меѓу позначајните во цела Пајонија. Веројатно поради близината на Демир Капија и пајонската престолнина, истата останала подредена на неа.

Во раноримско време тоа ѝ се случило поради близината на Стоби, најголемиот град во римско време во Средното Повардарие. Сепак и населбата на неготинското Градиште имала сила да ги обнови ѕидините во скапа малтерна техника, а веројатно зачнала и внатрешни урбани елементи; околу ѕидините се развиле отворени подградија. Местово било и натаму стопанско и можеби регионално управно средиште на овој крај. Непосредно околу него, од двете страни на Вардар, се протегаат големи површини со добра обработлива земја, од која израснала економската моќ на населбата. Меѓутоа, изгледа дека соседниот мунџипиј, Стоби, имал јурисдикција и на ова подрачје а неготинското гратче останало потиснато, во развојната фаза помеѓу викус и самостојна цивитас.

Во доцноримско време на неготинското Градиште биле изградени нови одбранбени ѕидови во малтерна техника. Тоа се многу големи инвестиции и за нас тоа е извонредно значаен податок. Во целото Средно Повардарие вакви нови градски ѕидови, освен Стоби, добиле уште само населбите кај Водоврати (Аргос), Бањица, Ресава, Г. Дисан и Демир Капија. Ова се доцноантички гратчиња — опидуми (oppida), регионални стопански и управни средишта во 4—6. век. Сите други гратчиња и градови со хеленистички традиции, во ова време биле целосно напуштени или живуркале како селца.

Најдениот фолис на Јустинијан I кажува дека животот на неготинското Градиште постоел и во 6. век, но не знаеме во кој обем и на кое ниво. Населбата егзистирала многу долго: наодите зборуваат за јасен континуитет од 12—13 векови. Сите познати елементи укажуваат на нејзиниот апсолутен примат во однос на соседните населби (кај Тремник и Војшанци), а нејзината позиција според Појтингеровата карта кажува дека тоа била Антигонеја.

#### IV. „Градиште — Чаир“, Тремник

*Топографија.* Локалитетот се наоѓа до северната периферија на Тремник, 0,5 км јужно од автомобилскиот пат Скопје — Солун. Скриен е во малата долинка во која лежи и денешното село. Искачен е делумно на работ на долинката, а делумно на висока терцијарна тераса, 70 м над Вардар. Оддалечен е од неготинското Градиште 9 км, а од Просек 8 км.

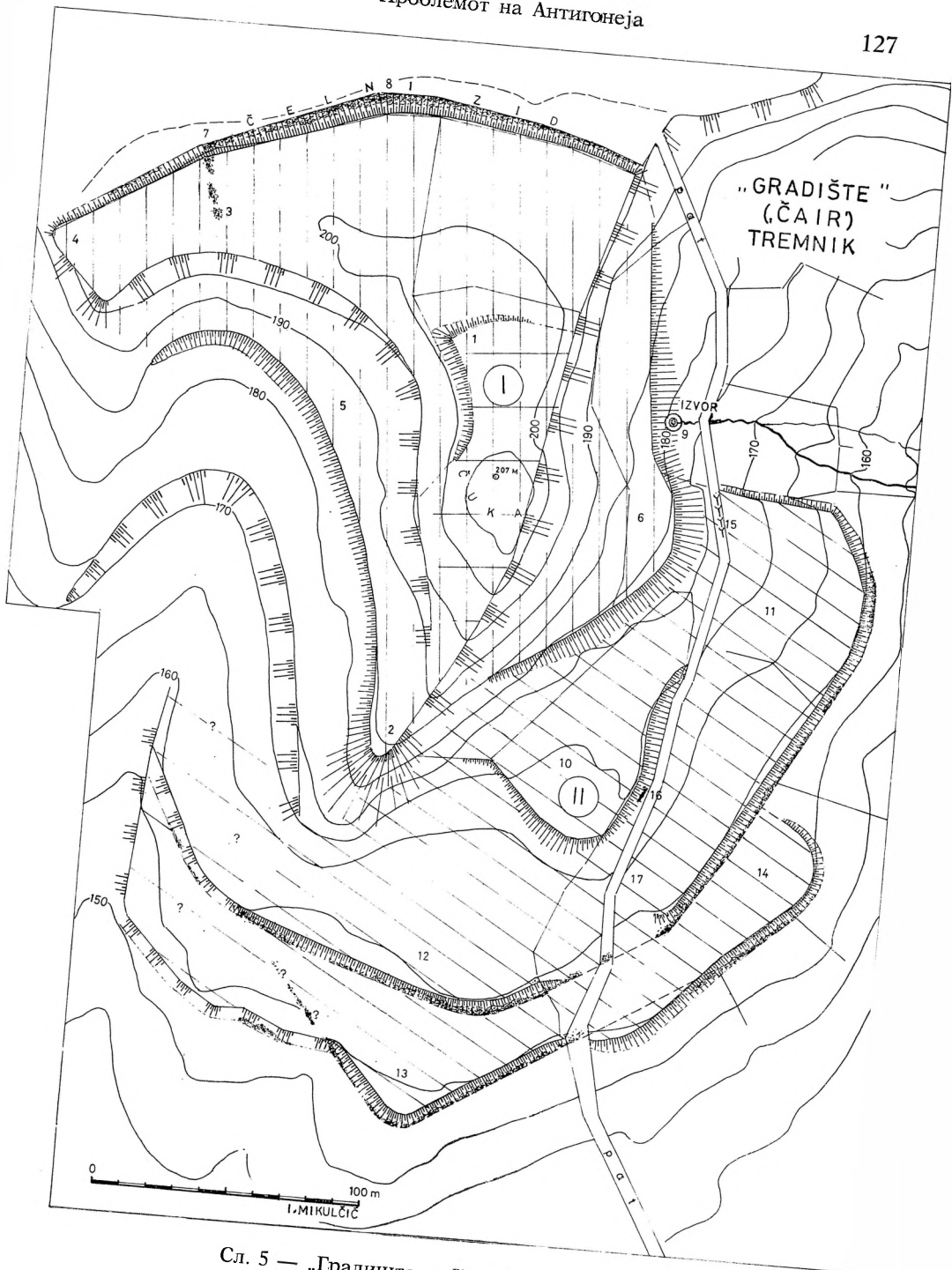

Сл. 5 — „Градиште — Чаир“, Трeмник, план.

Називот „Градиште“ месното население денес го растега на целата тераса што се протега од античкиот локалитет до 1 км на запад. Така е забележано и на геодетската подлога (1:2 500). Меѓутоа, на спомнатиот простор нема остатоци од стара населба. Со големи напори успеавме да евидентираме само скромни траги од 2—3 живеалишта изорани на два мали пункта. Називот Градиште е произлезен од нашиот локалитет, кој денес носи и име „Чаир“.

„Чаир — Градиште“ го опфаќа источниот крај на големата тераса, одгоре зарамнета и со мала но доминантна чука на јужниот крај (207 м). Оивичен е од 2 страни со стрмни падини, а од север е вештачки отсечен со долг каменен подсид. На тој простор била зачната првобитната населба, која подоцна се проширила во подножјето на терасата. Прикажаната позиција е изразито непогодна за тип на укрепени градишта, кои барале многу посигурна природна заштита. Населбата израснала на ова место благодарение на еден друг природен феномен: на источната падина избива доста силен извор кој не пресушува ни во летните месеци. Ова е значајно долготрајно повеќе, што широките околни пространства оскудеваат со истечна вода. Терасата се состои од терцијарни езерски седименти — конгломерати, песочник и најповеќе од мек лапор, многу ерозивен и водопрпусен. Затоа е чудно од каде се акумулира толку вода за спомнатиот извор.

*Метод на работа.* Локалитетот е регистриран поодамна во стручната литература<sup>24</sup>. Во блиската околина познати се и други антички наоѓалишта. Така, биле раскопувани римски гробови со наоди на потезот „Анска чешма“, крај селскиот пат, 300 м источно од Чаир. Потоа повеќе гробови со надгробни плочи (2—3. век) на високата тераса „Романков гроб“, 300 м ј/и од селската црква и 1,6 км јужно од Чаир. На потезот „Црквиште“ кај денешната црква и гробиштата, лежат делови од 3 надгробни плочи со грчки натпис и ари, потоа камени украси и темели од еден раноримски храм. За овие споменици од раноримско време (4 надгробни стели, 2 ари, 1 осуар и капаци од два други осуара, како и за 2 мермерни статуи на римски палиати) не е забележано местото на наодот<sup>15</sup>. Повторувам дека Никола Вулиќ тргнал токму од овие камени споменици, особено од двете граѓански статуи, како аргументи дека кај Тремник се наоѓал градот Антигонеја.

Како техничка подлога за премејр на локалитетот користев готова геодетска подлога (1:2 500, зголемена во размер

<sup>24</sup> М. Грбиќ, н.д., 122 (Тремник): — И. Микулчиќ, ТИР К 34, 127.

<sup>25</sup> Н. Вулић, Антички споменици из наше земље, Споменик САН књ. 71, Београд 1931, бр. 231—237; Споменик 75, 1933, бр. 164—165.



1:1 000). Локалитетот интензивно го проучувавме во 1976 и 1982 г. Површината опфатена со антички остатоци денес се обработува и со орање постојано се извлекува на површината подвижен археолошки материјал. Тоа ни овозможи да ја анализираме содржината на наодите, сектор по сектор, и да извлечеме одредени заклучоци. На неколку места разголени се и антички градби, дел од водоводот и др. Старите подсида со кои биле стабилизирани терасите за живеење, денес се пресечени на повеќе места и можевме да им ја согледаме структурата. Прибрани се и податоци за досегашните случајни наоди (питоси, монети) што ги наоѓале мештаните при обработката на нивите.

*Фортификација.* Веднаш да нагласиме дека населбата не била вистински укрепена, макар што имала заштитни ѕидови околу неа и внатре помеѓу терасите за живеење. Тоа биле подсида, со кои бил зајакнат работ на платото, потоа подсидани стамбените тераси. Примарна задача на подсидите било стабилизирање на насипаниот терен и крепење на терасите. За ова бил користен локален камен, ваден од праствари седиментни наслаги. Тоа се огромни измазнети речни облутоти, со пречник од 0,30—0,50 м. Макар што камењата се големи, тие се максимално нестабилни бидејќи не биле врзани со малтер! Истото важи и за челниот ѕид на северниот раб на платото.

Се сомневаме дека со ваков материјал може да се изсида стабилно ѕидно платно повисоко од 2—3 м. Доколку им требале повисоки ѕидови, горните партии биле веројатно градени од плитар. Овие забелешки се особено значајни за прашањето дали населбата на ова место имала градски обележја. Одговорот е негативен, макар што населената површина мерела 5—5,5 ха, а по нашите мерила толкави биле нашите гратчиња!

Подсидите што ги спомнавме имаат за нас и други вредности. Преку нив дознаваме дека населбата се проширивала и оформувала терасесто, на хеленистички начин, макар што потекнуваат од раноримско време. Очигледно е дека хеленистичкиот дух на населбата бил задржан целосно. Тоа, впрочем, го потврдуваат и ситните археолошки наоди.

Подсидите околу терасите ни овозможуваат да согледаме уште едно прашање: постапноста во развојот на населбата. Тоа го надополнува од своја страна и подвижниот материјал.

Подвижните наоди укажуваат дека најпрво било запоседнато платото на врвот. Интересно е да забележиме дека највисокиот врв (чуката) бил населен уште во доцнонеолитско време и бил укрепен од север и запад со вештачки подсида (бр. 1—2 и хоризонтално шрафирана зона на планот; површина околу 0,4 ха).

Некаде во доцнохеленистичко (хеленистичко-римско) време било населено и обградено целото плато со површина од

1,5 ха. Потоа биле оформени и подсидани една тесна долга тераса на западната падина и една поширока тераса на источната падина. Со последната, периметарот се доближил до самиот извор. Ке ја сигнираме како Горна населба, со корисна станбена површина (ако се одбијат непогодните стрмнини) близу 2,5 ха (сп. план — сл. 5).

Во римско раноцарско време биле сукцесивно насипани и подсидани 3 тераси, една под друга, во јужното и ј/и подножје. Средната од нив (бр. 11—17—12) е најголема и како да одразува праволиниско урбано планирање. Овие тераси ја претставуваат долната населба („II“ на планот), со корисна станбена површина до 2,5 ха. Во неа е концентрирано сето богатство на подвижен археолошки материјал — и квалитативно и квантитативно. Долната населба имала истечна вода спроведена од изворот. И денес се гледа на полскиот пат јужно од изворот дел од римската водоводна жила (бр. 15 на планот). Керамички тубули биле положени во заштитно корито од камени плочки врзани со малтер.

Во долната населба постоеле и градби сидани со малтер. Еден таков објект е разголемен во профилот крај спомнатиот пат, под најгорната тераса (бр. 16).

*Ситни наоди* Од подвижните наоди регистриравме неколку римски монети — ситни бронзени вредности од 2 и 4 век. Се среќава и згура од топено железо, делови од питоси, рачни мелници од камен и др. Најбројна е грнчаријата. И тука превладува раноримска продукција, а регистриравме и неколку доцнохеленистички фрагменти.

Во долната населба изненадува бројноста на фина луксузна керамика. Особено интересни се садовите украсени со печатни орнаменти; тоа е наша локална сигилата од 2—3 век, инспирирана од Исток<sup>26</sup>. Боени се со хеленистички фирнис, еднакво густ и со различна боја — од жолто до темно-кафеава и од бледо до темно црвена (сл. 6). Овие наоди се концентрирани на средната тераса, особено кај т. 17 на планот. На тоа место најдовме и повеќе парчиња од шкарт и препек од керамичарски печки. Очигледно е дека тука биле и продуцирани.

Доцноримската грнчарија е сосем ретка. Веројатно населбата била рано запустена.

<sup>26</sup> За истата сп. В. Соколовска, Прилог кон проучувањето на керамиката со печатени орнаменти во Македонија, Трудови — М а кн. 2, Прилеп 1976, 157—167 и сл. 1—24; — натаму, В. Андерсон — Стојановиќ, н.д., 59 и сл. 4; — В. Љубенова, Селиштето од римската и рановиз. епоха, Перник том I, БАН, Софија 1981, 120—121 и сл. 22.

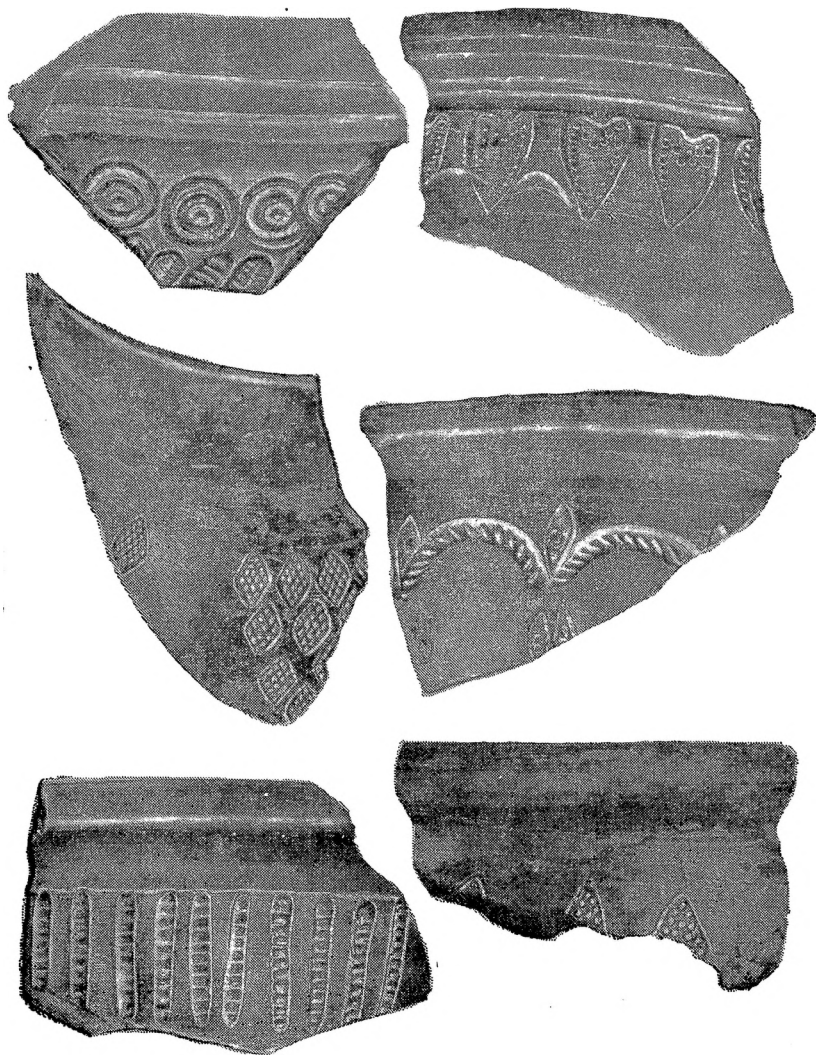

Сл. 6 — „Градиште“, Треник, раноримска печатена керамика

\*

\*

\*

Општ заклучок што се наметнува е дека населбата кај Тремник имала многу покус живот од онаа кај Неготино. Се оформила како мала земјоделска населба некаде во доцнохеленистичко време, благодарение на изворот крај неа. Населбата не добила вистинска фортификација, туку имала подсиди на периметарот и терасите, кои ја штителе од помали опасности. Во раноримско време животот се поместил од платото кон долната населба снабдена со истечна вода, додека горната населба живуркала полузапустена.

Конфигурацијата на почвата на која израснала населбата, не била погодна за сигурна одбрана. Со непријателски напад, особено од северна страна, можела да биде веднаш освоена. Очигледно е дека населбата не била замислена да стане град. Тремничката населба имала несомнени селски обележја — претставувала еден богат и голем викус (коме), со зачетни урбани елементи во долната населба кои можеби со време и со големи инвестирања би ја издигнале на нивоето на една цивилизација. Меѓутоа, ова не се случило. Во доцноримскиот период населбата рано запустела и замрела.

## V. „Градиште“ Војшанци

*Топографија.* Локалитетот лежи на ј/и периферија на Војшанци, искачен на терцијарна тераса Промет и ја надвиснува околната алувијална рамница на Вардар за 30—35 м. Има јазичеста форма, со стрмни страни кон север, запад и југ. На исток продолжува во иста висина и иста ширина издигајќи се постепено во планинскиот огранок Рид.

Терасата е одгоре сосем зарамнета и природно бранета од три страни. Само од исток била подигната вештачка препрека: преку целата ширина на платото, во должина од 130 м, бил прокопан одбранбен ров во права линија, широк на дното 25 м. Ровот е и денес целосно зачуван на теренот, длабок уште 4—6 м (сп. план).

Земјата што била ископана од ровот е насипана на внатрешната страна и со неа е оформен челниот бедем на населбата. Бедемот стои и денес добро зачуван и доминира над околината (сл. 9). Се протега праволиниски, паралелно со ровот, долг 130 м во основата, а 100 м горе. Широк е горе 7 м, а во основата до 25 м. Висок е уште до 6 м над околината.

Ср. 7 — "Рамуре", Војнашци, Иран.

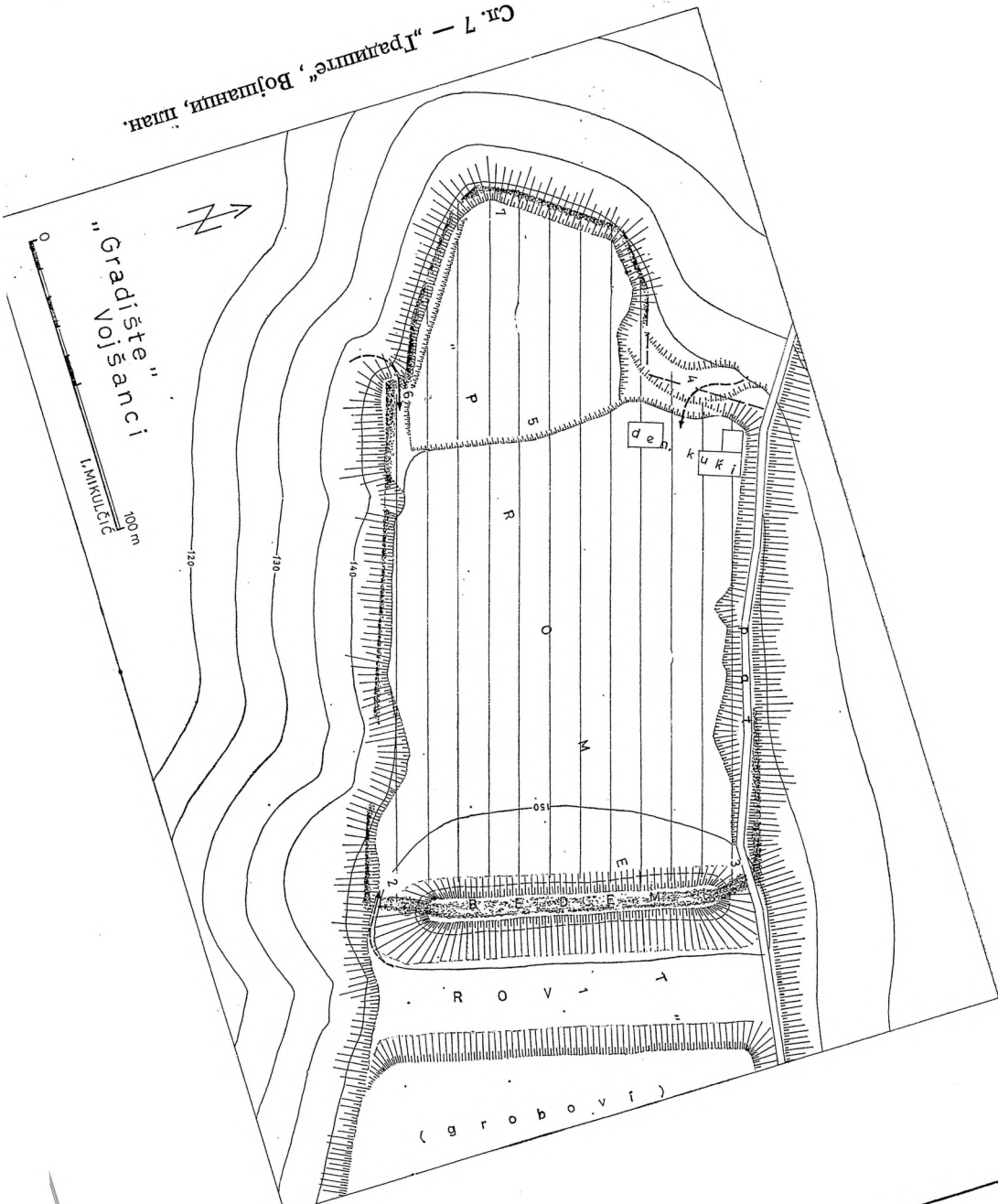

"Gradište"  
Vojsanci

100 m

120

130

140

150

( g r o b o v i )

Изданје на Антионска

Насипот и ровот импресионираат и денес со својата монументалност, така што му дале име и на локалитетот („Промет“) и на селото (Војшанци — веројатно „воен шанец“).

По должина на бедемот, одгоре, се гледа и денес темелот на ѕидот што се издигал врз бедемот. Широко е околу 2 м, ѕидан од кршен камен без малтер. На краевите се спушта до под работ на терасата (точки 3 и 2 на планот) и во вид на силен подѕид ја обградува населбата од сите страни. На с/з и ј/з агол на терасата водат оддолу коси рампи за качување, додека линијата на ѕидот на тие места скршнува; веројатно тука стоеле влезните порти (т. 4 и 6 на планот).

Просторот обграден со ѕидови имал правоаголна форма (со отсечен северен агол), долг до 240 и широк 120—130 м. Зафаќал површина од точно 2,5 ха (сп. план).

Пред еден и пол век австрискиот консул Ј. Г. Хан го посетил Војшанци и забележал археолошки остатоци на Промет: укрепена населба („акропола“), сета покриена со парчиња од антички тегули и грнчарија. На неа видел и „торзо од една искршена, гола човечка статуа од бел мермер во природна големина; само десната страна на градите и плеќите ѝ беше запазена, инаку повеќе но убава изработка“<sup>27</sup>. Статуата не е сочувана до денес. Според аналогни наоди од нашите краишта, веројатно претставувала статуа на античко божество (Аполон, Хермес, Дионис?), од раноримско време.

Хан забележал и еден „барелџ“ со претстава на орел („попроста изработка“), веројатно од истото време. Најден бил како и статуата, кога селаните залудно ја прекопувале „акрополата“ во надеж дека „ќе најдат лик на некој светец, што во сон им се јавувал на околните христијани“<sup>28</sup>. Хан видел и еден „саркофаг“, грубо изработен од неколку различни плочи. Не забележал точно место каде стоела гробницава. Помислуваме дека ја видел на платото источно од градскиот ров, каде што и денес селаните наидуваат на антички гробови.

Во поново време не се регистрирани позначајни наоди кај Војшанци. Локалитетот денес се обработува и е покриен со парчиња од антички тегули и грнчарија од хеленистичко и раноримско време. Траги од згради ѕидани со малтер нема. Остатоци од расфрлено подградие од раноримско време потврдени се во западното подножје на локалитетот, во денешното село.

Општиот впечаток што денес го остава овој локалитет е скромен. Тоа се остатоци од една укрепена полисма од хеленистичко време, не многу богата, која продолжила да живее

<sup>27</sup> Ј. Г. Хан, н.д., 253.

<sup>28</sup> Истиот, н.д., 254.

и во раноримско време со ист интензитет (како викус, коме). Статуата што Хан ја видел веројатно потекнувала од еден храм, од раноримско време, што стоел во укрепениот дел на населбата.

Впечаток е дека населбата кај Војшанци, како по големината на просторот, така и по интензитетот на животот и богатството на археолошкиот материјал, значително заостанувала зад истовремените населби кај Тремник и Неготино.

Ivan MIKULČIĆ

## ANTIGONEA AM AXIOS

### Z u s a m m e n f a s s u n g

Nach der Tabula Peutingeriana (VII, 5 — VIII, 2: ... Stopis — XII — Antigonía — XI — Stenas...) ist eine Antigonea an mittleren Vardarlauf zwischen Stobi und Stenae notiert. Stobi ist schon lange an der Tsrna-Mündung (Erigon) in Vardar (Axios) entdeckt und Stenae vor der Vardar—Enge bei Demir Kapija. Stobi und Stenae sollen auch uns sichere Stützpunkte für die Position der Antigonea darstellen.

Antigonea am Axios war von früheren Forschern willkürlich bei Tikvesch, Negotino, Tremnik, Vojšanci und auch Demir Kapija loziert. Neute kennen wir ausführlich die antike Strasse im Terrain (den Abschnitt Stobi-Stenae); der Tabula entspricht genau die Position der Flur »Gradište« bei Negotino, alle andere sind viele Kilometern weit (Abb. 1, 2).

Auf der Flur »Gradište« bei Negotino liegen Reste der wichtigsten Siedlung in weiter Umgebung. Sie war an dem grossen Vardarbogen loziert, am Kreuzpunkt zweier wichtigsten Wegen. Schon in der vorrömischen Zeit war das Oppidulum (3, 3 ha gross) mit starken Mauern umgeringt. Zahlreiche Bodenfunde führen uns bis in die Archaische Zeit zurück. Besonders intensiv kommen Keramikfunde des 5—3 Jh. v. Chr (Abb. 4) vor.

Diese paionische Polisma erlebte eine Erwtetierung in der frühromischen Zeit. Die Mauern wurden mit Mörtel gebaut und aussen den Mauern eine offene Ansiedlung gegründet. Der gesamt Siedlungsumfang erreichte bis 8 ha (Abb. 3, 8).

In der spätrömischen Zeit war das Leben nur inner der Mauern begrenzt, die jetzt ganz neu und in fester spätantiken Mörteltechnik aufgebaut wurden. Dieses Oppidulum — ohne Zweifel Antigonea am Axios nach der Tabula — lebte bis zum Ende der Antike (Münzen des Justinian I).

Wir kennen heute genau und ausführlich die Topographie dieser Gegenden, alle antike Ansiedlungen und andere Spuren; auch die Geschichte des freien Paioniens im 3. Jh. v. Chr (ihr Sitz war ohne Zweifel in Stenai südlich von Negotino loziert). Deswegen müssen wir die frühere Hypothese über Antigonea am Axios als Ktisma des makedonischen Königs Antigonos Gonatas oder Doson (Th. Desdevises-du-Desert, G. Kazarow, St. Casson, K. J. Beloch, W. W. Tarn u.a.) als völlig unmöglich abweisen. Alle bekannte Argumente sprechen diesem wider.

Im weiteren Text gibt der Autor auch gründliche topographische Anzeige antiker Ansiedlungen bei Tremnik und Vojšanci, wo man früher auch Antigonea ubizieren wollte.

Auf der Flur »Gradište« bei Tremnik (Abb. 5, 9) existierte in der römischen Frühkaiserzeit ein grosser Vicus (5, 5 ha), der neben einer starken Quelle auf paar nidrigen Terrassen allmählich aufgebaut war. Die Terrassen waren mit Trockenmauern unterstützt und ohne echten Wehramauern formiert. Als älteste Funde kommen spärliche späthellenistische Scherben vor. Im Laufe des 2—3 Jh waren Töpferofen mit luxuser Stempelware aktiv (Abb. 6). Am Anfang der späten Kaiserzeit war das Leben schon stark abgesunken und bald nach dem hat es völlig beendet.

Auch bei Vojšanci auf dem linken Vardarufer existierte ein frühromischer Vicus mit späthellenistischen Traditionen. Das besiedelte Plateau war nur 2,5 ha gross und mit schwacher Trockenmauer umgeringt. Vor der Frontseite war ein Wehrgraben durchgeschnitten (Abb. 7, 11). In der späten Kaiserzeit war die Siedlung völlig aufgelassen.



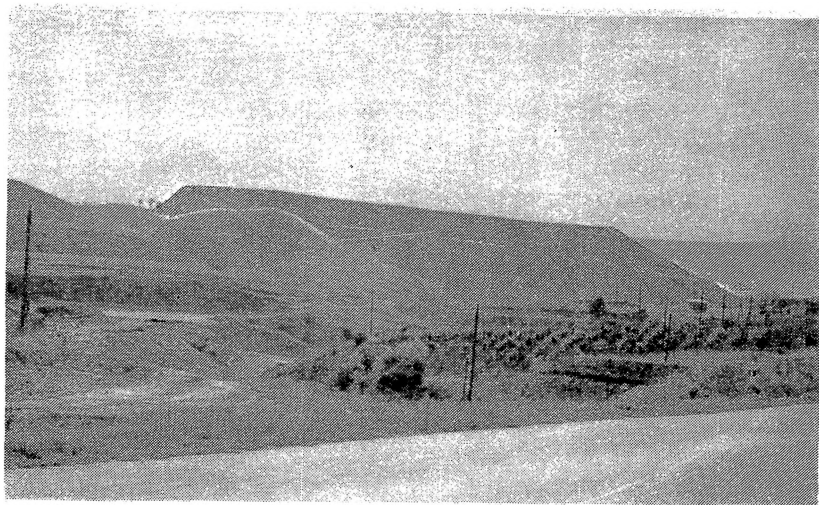

Сл. 8 — „Градиште, Неготино, поглед од сз.



Сл. 9 — „Градиште — Чаир“, Треник, поглед од исток.

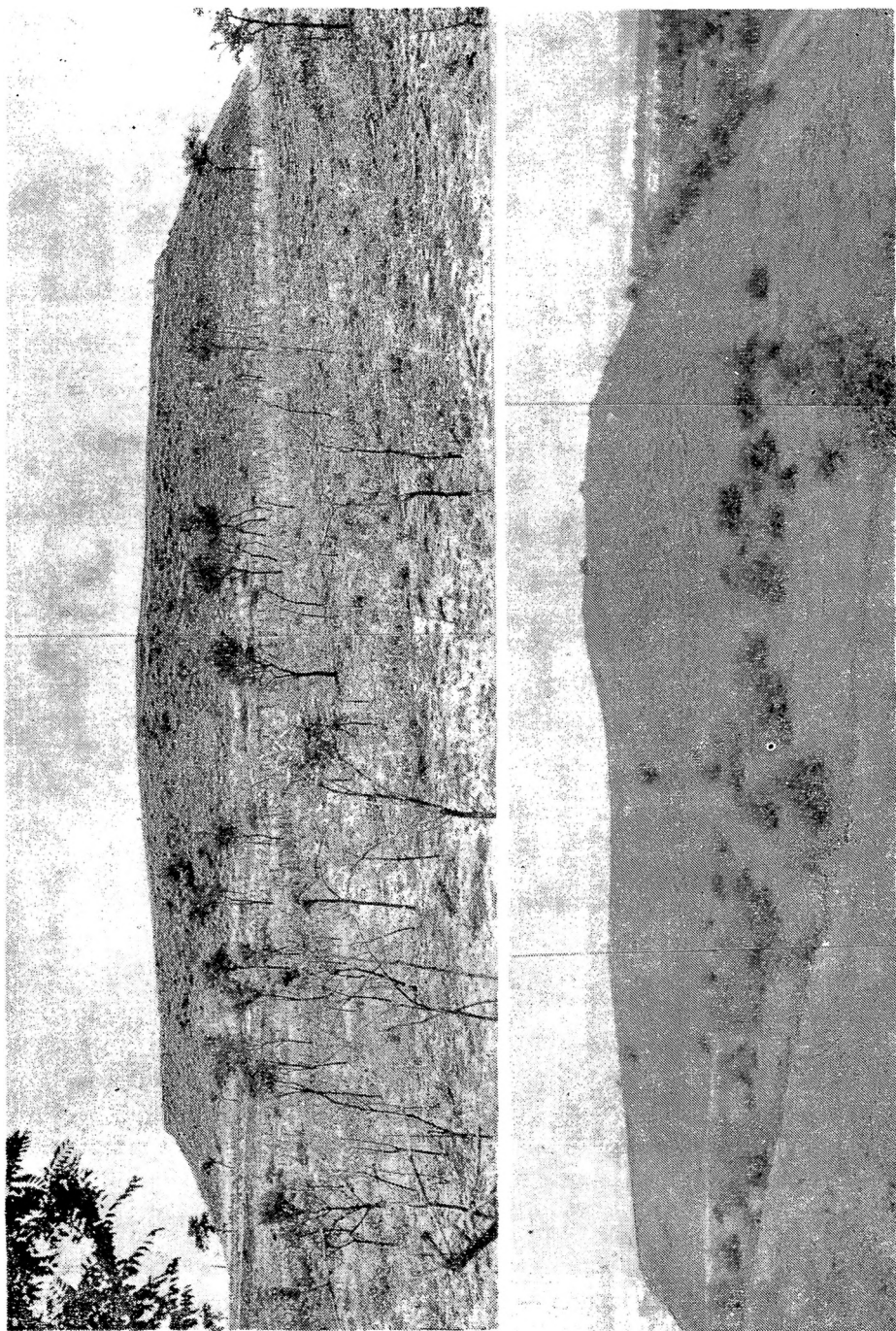

Сл. 10 — „Градиште“, Неготино: челниот бедем, од север.  
Сл. 11 — „Градиште“, Војшанци: челниот бедем и ров, од си.

Олга МУРЦЕВА — ШКАРИК

## ПРИЧИНИ ЗА АГРЕСИВНОСТ

Терминот „агресија“ има повеќе значења и ова доведува до зборки и потешкотии кога треба да се определи нејзиното потекло.

Морган, Е. (1978) дава ваква определба: „Агресијата е оној физиолошки феномен кој кај цицачите ги предизвикува следниве симптоми: излачување на адреналинот во крвотокот, побрзо чукање на срцето, зголемување на притисокот, промени во системот на крвотокот од кои произлегува површината на телото да е помалку, а мускулатурата и мозокот да се повеќе снабдени со крв; потоа побрзо се создаваат крвни зрнца, побрзо се згрушува крвта, доаѓа до поостро, побрзо и подлабоко дишење, запира лигавењето, излачувањето на желудочниот сок и перисталтиката, расте процентот на шеќер во крвта, доаѓа до потење и ерекција на влакната од телото“ (стр. 184). Сите погоре наведени симптоми може да се рече дека се забележуваат и кај човекот.

Масову и Јасклин (1974) под агресија подразбираат недоволно меѓусебно поврзана група активности и мотиви за кои е основно постоењето намера и желба кај една единка да ја повреди другата. Притоа, овие автори нагласуваат дека начинот на изразување на непријателските чувства многу варира и може да биде во облик на замислени нанесувања на повреди преку дневни соништа, вербална агресивност, маскирана или створена агресивност, физичка агресивност (стр. 299).

Фром (1975) разграничува два основни вида агресија и тоа биолошки адаптивна агресија и биолошки неадаптивна агресија.

Биолошки адаптивната агресија или, како што Фром поинаку ја нарекува бенигна агресија, е онаа што му служи на животот. Таа е филогенетски програмирана и им е зеадничка на животните и луѓето. Не се јавува спонтано туку како реакција и одбрана во извесна животна опасност, тогаш кога е загрозен опстанокот на единката. Така, испитувањата од невро-



физиологијата укажуваат дека е оправдано да се зборува за постоење на дефанзивна агресивност кај човекот која се јавува кога му се загрозени неговите животни интереси (Фром, 1975, стр. 99—109, книга 1).

За биолошки неадаптивната агресија или малигната агресија, Фром го употребува и изразот „деструктивност“ или „сви-репост“. Под неа се подразбира наклоност за уништување и стремеж кон апсолутна власт. Претставува исклучително човечка карактеристика, човечки потенцијал што е вкоренет во самите услови на човековата егзистенција и е во зависност од неговите симболички способности.

Feshbach (1970), во одделот во кој укажува на проблемите на дефинирањето на агресијата, вели дека е неопходно да се направат разграничувања помеѓу поведенијата што се сметаат за агресивни, а тука пред сè меѓу намерната (мотивираната) и ненамерната агресивност. Ако активностите на едно хиперактивно и немирно дете, меѓу другото, доведуваат и до ненамерна повреда на некое дете или кршење на некој објект, станува збор за ненамерен, случаен ефект на активноста на детето. Според тоа, не може секоја активност што ќе доведе до некакви повреди да се определи како агресија. Таквиот вид активност би можел да се нарече ненамерна агресивност.

Од друга страна, „намерната“ или „мотивираната“ агресија не значи дека детето свесно го управува своето агресивно поведење, туку дека агресивната состојба на даденото поведење е основен дел од функцијата на тоа поведење. Самите мотивирани агресивни акти можат да бидат поделени на инструментална агресија и непријателска агресија. За инструменталната агресија е карактеристично дека е насочена кон постигнување неагресивни цели (на пример, турка едно дете за да му ја земе играчката). Непријателската агресија или агресивната пулзија има за цел да му нанесе штета на некое лице или објект (на пример, турка едно дете за да го повреди или фрла една играчка за да ја скрши). Hartrup (1977) нагласува дека инструменталната агресија се јавува кога има некаква пречка да се дојде до целта и се сретнува повеќе во предучилишната возраст отколку непријателската агресија која е насочена кон некое лице кога е загрозено самопочитувањето.

Проблемот на дефинирањето на агресијата и согледувањето на различни видови агресивни поведенија во поглед на нивната мотивираност, нè водат кон потребата за разгледување на потеклото на агресивноста. Имено, како основно се поставува прашањето дали агресивните поведенија се под влијание на наследството или се претежно резултат на срединското влијание во вообликувањето на поведенијата на единката.

Ако агресивноста е вроден тип на поведение, тоа би можело да значи дека или кај детето има вроден нагон да им нанесува штета на другите или дека агресивноста е доминантен вид одговор во извесни видови ситуации. Најчесто изнесувани и критикувани инстинктивистички сфаќања за агресивноста се Фројдовото и Лоренцовото сфаќање.

Според хидрауличниот модел на агресивноста што го застапува Lorenz (1966), агресивноста претставува инстинкт чиј извор лежи во внатрешната раздразливост на организмот која бара растеретување и која се јавува без обѕир на тоа дали постои или не надворешен стимул. Лоренц смета дека, како што водата и пареата вршат притисок врз затворениот сад да излезат, така и насобраната внатрешна раздразливост спонтано, без постоење на надворешен стимул, се стреми да излезе во вид на агресивно поведение кое единката не е во состојба да го контролира.

И покрај тоа што и Фројд агресивноста ја сфаќа како инстинкт (тој наведува дека постојат два вида инстинкта кај човекот — инстинктот на смртта и нему спротивставениот ерос), сепак неговото сфаќање суштински се разликува од Лоренцовото во тоа што Фројд верува дека човекот, запознавајќи го своето несвесно и потсвесно, ќе успее преку својот разум да го разреши проблемот на постоењето на инстинктот на смртта.

Да го наведеме овде и становиштето за агресивноста на нашиот психоаналитичар Владета Јеротиќ (1976). Тој, откако се прашува дали е агресивноста самостоен нагон или пак се стекнува во раното детство под влијание на воспитанието (стр. 19), ја прифаќа Јунговата претпоставка за постоењето на една единствена праенергија што Јунг ја нарекува либидо и од која се развиваат и сексуалниот и агресивниот нагон (стр. 21).

Ние овде само би напоменале дека ваквиот начин на поставување на агресивноста само нè оддалечува од некои современи сознанија за човековата природа и факторите што влијаат врз нејзиното остварување. Имено, денес е општо прифатено дека кај човекот не може да се зборува за инстинктивни и вродени поведенија бидејќи, уште од најраното детство, врз развитокот дејствуваат освен наследството и средната и активността на самата единка како активни чинители во развитокот на личноста.

За разлика од инстинктивистичките теории за агресивноста, теоријата на учење по модели, што може уште да се нарече и реактивна теорија за агресивноста, го застапува мислењето дека агресивноста е резултат на изложувањето на организмот на фрустративни искуства. Имено, определени фрустративни искуства предизвикуваат како одговор агресивни поведенија, но обликот во кој ќе се јават тие поведенија и интензитетот на

агресивниот момент во нив, во многу зависат од учењето. За нас се чини прифатливо мислењето според кое агресивноста е доминантен одговор во хиерархијата на одговори што се предизвикани во такви стимул ситуации како што е фрустрацијата. Во такви случаи поткрепувањето може да придонесе да се зголеми или да се намали количината на агресивни поведенија во хиерархијата на другите поведенија (Feshbash, 1970, стр. 173).

Во потрагата по одговорот на прашањето што е тоа агресивност ни се чини дека Фромовата поделба на два основни и различни видови агресивност најмногу нè приближува до можноста да ги разбереме агресивните поведенија кај човекот. Имено, се чини несомнено дека еден вид агresiја е дефанзивната агresiја која претставува начин на реагирање и се јавува како реакција и одбрана во извесна животна опасност (или во фрустративни ситуации кои го попречуваат нормалното одвивање на основните активности на единката). Сосема друг вид агресивност претставува деструктивноста и свирепоста за кои Фром со право вели дека се специфични само за човечкиот вид и претставуваат страсти, а последниве се само еден од начините да се најде смислата на животот и се составен дел од карактерот.<sup>1</sup>

Во „Критичка анализа на концепцијата на човековата агресивност“, советската авторка Румјанцева (1982) истакнува дека Фром, зборувајќи за два вида агресивност, всушност не одговара на прашањето што е тоа агресивност: вроден инстинкт или социјален феномен, односно според Фром агресивноста како да е и едното и другото.

Што на Румјанцева ѝ пречи во двојната Фромова поделба на агресивноста? Изгледа, пред сè, тоа што и Фројд и неофројдистите (и Фром како припадник на последниве) причините за агресивните поведенија ги бараат во самиот човек и неговата „неизменета“ природа, независно од тоа дали се смета дека тој во почетокот е „лош“ или „добар“. Во потрага за заедничкото на сите луѓе во кои и да е културно-историски услови на живеење, Румјанцева вели дека се занемарува историскиот приод во расветлувањето на променливоста на човековата природа и општествено-историската условеност на човечките потреби.

Се согласуваме со Румјанцева дека агресивноста е само вид поведение кое се јавува како реакција на надворешните иразии, и како што уште Павлов рекол, дека агресивните поведенија се јавуваат како одраз на надворешните влијанија врз организмот. Не може да се зборува за спонтани агресивни импулси, како што тоа го прави Лоренц. Агресивните активности не настануваат спонтано од некоја внатрешна енергија, од внатрешни стимули. Тие не се инстинкти.

Но дали може да се исклучи уделот на наследниот момент во јавувањето на агресивните поведенија?

За да одговориме на погорното прашање ќе се задржиме на двојството во определувањето на агресивноста што го дава Рот (1972). Последниов автор нагласува дека треба да се прави разлика меѓу агресивните импулси и агресивните поведенија или агресивните мотиви. Додека за агресивните импулси тој смета дека се вродени и претставуваат природна реакција кај луѓето кога се нападнати од другите или се спречени да ги остварат своите потреби, за агресивниот мотив Рот вели дека претставува поведение чија намера е да му се нанесе штета или да се повреди некој друг. Притоа, зборувајќи за условите и изворите на агресивноста, Рот истакнува дека постои вроден механизам за јавување на агресивниот импулс (или чувство), и тој е предизвикан од определени видови фрустрации. Но за зачестеноста на јавувањето и интензитетот на агресивниот импулс Рот вели дека зависи од личното искуство и од социјалното учење. „Можно е, вели тој, преку социјализацијата да се инхибираат агресивните импулси, како што е можно, преку учење, многу дразби и ситуации кои порано не претставувале поттик за јавување на агресивно чувство да станат поттик за такви поведенија“ (стр. 243). Што се однесува до агресивната активност, Рот истакнува дека таа „уште во поголема мера, дури првенствено и претежно е зависна од социјалното учење“ (стр. 243).

Во погорното објаснување на Рот на агресивноста се истакнува и значењето на наследниот момент и личното искуство и социјалниот момент. При сето тоа овде е добро да се истакне уште и културно-историската променливост на човековата природа, онака како што ја објаснуваат советските автори.

Во натамошното изложување ќе ги разгледаме сите овие фактори кои придонесуваат за јавување на агресивните поведенија преку барањето на причините за половите разлики во агресивноста.

Најнапред ќе го разгледуваме прашањето дали меѓу половите постојат квантитативни или постојат квалитативни разлики во поглед на агресивноста, или пак и едните и другите. Односно, се поставува прашањето дали се машките повеќе агресивни од женските или се само различно агресивни.

Испитувањата во САД веќе неколку децении наназад покажуваат дека момчињата во предучилишниот период се повеќе агресивни од девојчињата. Има испитувања и од Велика Британија што го покажуваат истото (Smith и Green, 1975). Но овие испитувања, најчесто, само констатираат определена состојба, а не ги разгледуваат и причините што довеле до неа.



Веќе рековме дека кај човекот не е оправдано да се зборува за агресивни инстинкти. Но дали е оправдано да се зборува за различна диспонираност за учење агресивни поведенија кај машките и женските единки?

Како докази дека поголемата машка агресивност има биолошки корени Massoby и Jasklin (1974) ги наведуваат следниве: 1) нивоата на агресивност се зависни од половите хормони; 2) постои сличност во манифестирањето на половите разлики во агресивноста меѓу човекот и субхуманите примати и 3) таа е меѓукултурално гледано универзална. Истите автори, како докази дека момчињата се повеќе биолошки подготвени да ја научат агресивноста, ги наведуваат и сознанијата што произлегуваат од прегледот на повеќе истражувања, според кои, не постои согласност дека возрасните повеќе ја поткрепуваат агресивноста кај момчињата од онаа кај девојчињата.

Ке ги разгледаме посебно секој од горе наведените докази од кои произлегува дека машките единки се повеќе предиспонирани да ги научат агресивните поведенија.

За зависноста на агресивноста од половите хормони зборуваме во еден наш неодамнешен напис (Мурцева — Шкарик, 1982). Ке истакнеме овде само некои наоди. Се покажува, на пример, дека кај резус мајмуните влијанието на тестостеронот врз зголемувањето на агресивните поведенија е забележително само ако е во периодот кога единката е во развоток и тоа заради зголемените можности за појава на поголема мускулна сила како предуслов за јавување на физичка агресивност. Кај возрасните лица, од друга страна, дури ни поголеми количини внесени андрогени хормони, не придонесувале за појава на зголемена агресивност, бидејќи таа не била во согласност со склопот на нивната личност.

Може да се претпостави дека раното изложување на централниот нервен систем на дејството на машките хормони кај машките единки влијае врз појавата на поголема физичка сила и моторичка импулзивност кај нив т.е. се јавуваат поинакви конституционални диспозиции што ја тераат единката на груби игри. Од друга страна, кај женските новороденчиња е забележана поголема кожна осетливост и поголема осетливост за бол отколку кај машките новороденчиња, а ова може да има свој одраз врз помалкубројните изразувања на физичка агресивност кај девојчињата т.е. тие повеќе да ги упразнуваат пасивните телесни контакти, а не да се впуштаат во борење и други груби активности што можат да доведат до појава на физичка агресивност (Feshbach, 1970). Така, првите проучувања на мајмуните што било најлесно да се посматраат во зоолошките градини (бабуните и индиските долгопашни мајмуни (*macacus*



ghesus) покажуваат дека машките мајмунчиња покажувале повеќе груби игри, а кај возрасните мајмуни била забележителна машката доминација во групата.

Подоцнежните посматрања на други моногамни примати покажуваат дека машките и женските единки ја делат власта. Тити мајмуните и ноќните мајмуни децата ги одгледуваат заеднички и делат сè што имаат меѓу себе. Ваквите и слични наоди покажуваат дека ни кај субхуманите примати, а уште помалку кај човекот, машките единки не се ниту секогаш повеќе агресивни ниту се пак доминантни во однос на женските.

Исто така испитувањата покажуваат дека мажите не се повеќе агресивни од жените во сите култури. Така Маргарет Мил (1979) наведува дека кај Арапешите од Нова Гвинеја меѓу машките и женските единки постои заемно помагање и тие не се агресивни. За овој сиромашен, мирољубив и услужлив народ за барањата на другите, карактеристично е дека децата се одгледуваат со голема љубов, нежност и интерес и тоа подеднакво изразени од страна на двата родитела. За разлика од нив, кај Мундугуморите (канибалистичко племе од Нова Гвинеја) е нагласена агресивноста кај единките од двата пола.

Не само што има култури каде меѓу машките и женските единки не постојат разлики во поглед на изразувањето на агресивните поведенија, туку има и такви каде постои целосна инверзија на половите улоги, па меѓу другото, кај нив се забележува дека мажите се помалку агресивни од жените (на пример кај Чамбулите).

Што се однесува до тоа дали возрасните повеќе ја поткрепуваат агресивноста кај момчињата отколку кај девојчињата, може да се рече дека секојдневните посматрања во повеќе култури покажуваат дека агресивноста е општо повеќе прифатена како машка карактеристика, а посебно физичката агресивност. Од момчињата се очекува да бидат агресивни и возрасните нивната агресивност ја гледаат како „природна“. Оние машки што се помалку агресивни дури добиваат и прекори како што е „женски Петко“, „Страшно“. Со многу поголема благонаклоност се гледа денес на девојчињата кои покажуваат агресивни поведенија и нвниот прекор „Машкулапка“ често е изговорен со позитивен призив.

Констатираното позачестено јавување на физичката агресивност кај момчињата, кои се најчесто телесно појаки од девојчињата, може да се објасни и на следниов начин: детето што е јако и победува во интеракцијата во која е вклучена физичката сила и физичката агресивност во односите со другите, преку своето сопствено искуство, добива повеќе позитивни поткрепувања за повторно користење на физичката агресивност во нова ситуација на интеракција со послаби субјекти.

Исто така забележително е дека и самите возрасни поинаку го социјализираат едно послабо од едно појако дете. Имено, послабите деца секогаш се повеќе заштитувани.

Интересни се податоците според кои редоследот на раѓањето влијае врз степенот на физичката агресивност кај децата. Најголем број на студии, во тој поглед, покажуваат дека првородените деца се помалку агресивни и повеќе ги контролираат импулсите од децата што се родени по нив. Ова особено е забележливо кај момчињата и можно е да се должи на поголемиот притисок врз момчињата од страна на возрасните во поглед на изразувањето на нивната агресивност кон помалите браќа и сестри (Feshbach, 1970).

Ако изразувањето на физичката агресивност кај децата зависи од редоследот на раѓањето, тогаш очигледно е колку елијанието и воспитанието на средината игра битна улога врз јавувањето на половите разлики во физички агресивните поведенија. До намалување на физички агресивните поведенија кај постарите момчиња може да се дојде по аналогија на податоците според кои и машките мајмунки станувале помалку агресивни во односот со мајмунчињата по извесен период поминат во интеракција со нив (Massobu, 1978).

Една помалку нагласена поделба на активностите околу подигнувањето на децата се очекува да доведе до намалување на разликите меѓу половите, меѓу другото и во поглед на агресивноста. Whiting и Edwards (1974) вака го резимираат својот извештај од меѓукултуралната анализа на половите разлики кај децата од 3 до 11 години: „Во општествата во кои момчињата се грижат за децата, практикуваат и изведуваат други работи во домаќинството, има помалку разлики меѓу момчињата и девојчињата, што главно произлегува од намалувањето на „машкото поведение кај момчињата...“. Слично нешто е констатирано во испитувањата на Ember во Кенија каде е забележано дека момчињата на кои им биле зададени извесни „женски“ задачи покажале многу „поженствен“ профил на однесување од оние момчиња во Кенија кои не биле задолжени и не ги вршеле истите активности (податоците се земени од Larsen, 1978).

Brodžinski и др. (1975) испитувајќи ја агресивноста со проективни техники од типот на ТАТ и преку скала на процена на агресивноста со која ја мереле отворената агресивност спрема врсниците кај децата со просечна возраст од 10—19 години, ги добиле следниве резултати: момчињата биле оценети од врсниците и од учителите како значително поагресивни од девојчињата во поглед на отворената агесија (директната, физичката агресивност како што е удирањето, клоцањето, фрлањето предмети) и во вербалната агресивност (прекори, пре-

тење, псуење), но не и во индиректната агресивност (да му се земе или да му се расипе предметот на другиот, клеветење). Што се однесува до половите разлики во имагинарната агресија, момчињата раскажувале приказни со повеќе физичка агресивност од девојчињата. Напротив, девојчињата давале повеќе приказни со индиректна агресивност од момчињата, но не се најдени полови разлики во продукцијата на имагинативно-вербалната агресивност.

Овие резултати сугерираат дека девојчињата не се помалку агресивни од момчињата. Разликата е во тоа што момчињата се отворено физички агресивни, а девојчињата се индиректно агресивни. Блиску до овие податоци се оние според кои момчињата и девојчињата покажуваат сличности во своите знаења за агресивните одговори, но тие често се разликуваат во подготвеноста да ги изведат истите тие поведенија (Mishel, 1970).

Feshbach (1970) наведува студии според кои девојчињата покажуваат повисок степен на просоцијални форми на агресивност (на пример, кога во група врсници се вметнувало ново дете, девојчињата биле со понепријателско однесување кон него и повеќе го отфрлале, помалку контактирале со него и повеќе го критикувале отколку момчињата). Истиот автор наведува и такви проучувања во кои кај девојчињата се забележува повисок степен на анксиозност заради агресивноста и чувство на вина ако покажале агресивно поведење.

Значи, се забележуваат разлики во начините, облиците на изразување на агресивноста меѓу половите. Но досегашните студии не одговараат на прашањето дали индиректните и вербалните форми на агресивност се замена за отворената, физичката агресивност, или пак се поинаква, нова форма одговарање во една фрустративна ситуација и се должат на поинакво лично искуство и поинакви поткрепувања и инхибрирања од страна на средината.

Според теоријата на социјалното учење, произлегува дека девојчињата се социјализираат во правец на поголемо чувство на вина и анксиозност кога изразуваат агресивност. Заради тоа, можно е, тие агресијата повеќе да ја инхибрираат од момчињата или да ја канализираат во други правци кои се социјално повеќе прифатливи. Изгледа дека девојчињата повеќе ја контролираат агресивноста и не дозволуваат таа да се јави и да се изрази во отворени форми.

Ке ја изнесеме овде и следната претпоставка: ако е точно дека кај машките единки постојат поголеми наследни диспозиции за учење на агресивните поведенија, тогаш би требало да се очекува дека во колку едно општество е попримитивно и понеразвиено, во толку повеќе во него ќе се јавуваат агресивни облици на поведенија во односите меѓу луѓето. За жал, не се

најдени никакви археолошки докази за тоа како се однесувале првобитните луѓе меѓу себе и ние за тоа можеме само индиректно да заклучуваме. Така, под влијание на бројните сурови војни што се воделе и сеуште се водат, се родило верувањето дека првобитните луѓе морале да бидат со уште понагласени агресивни поведенија во меѓусебните односи. Притоа се заборава дека во првобитните општества земјата и природните богатства им припаѓале на сите. За одбележување е и податокот дека доисториските населби немале заштитни ѕидини. Воопшто, за војните може да се рече дека не се предизвикани од биолошки причини туку од општествени.

После сè, со право можеме да се запрашаме дали е агресивноста неизбежна состојка на вистинската човекова природа? Дали за човекот може да се рече дека е *Homo aggressoris*?

Поскорешните испитувања кај луѓето и кај други животински видови, покажуваат дека кај нив е примарна потребата од другите единки од истиот вид на кој му припаѓаат и за човековиот постанок и опстанок неминовно е емоционалното врзување за други луѓе. И уште повеќе: за да можат да опстанат луѓето во првобитните заедници неминовна била соработката меѓу нив. Војните, од своја страна, се јавуваат во подоцнежниот степен од општествениот развој. Но дури и кога станува збор за војувањето како масовен облик на агресивно однесување меѓу луѓето, таа, пред сè, бара соработка меѓу единките.

Според повеќе од погоре изнесените податоци, може да се заклучи, дека дефанзивната агресивност, или како што Фром поинаку ја нарекува биолошки адаптивна агресивност, се засновува на вроден механизам на јавување на неврофизиолошки процес во организмот кога е тој нападнат и кога се фрустрирани можностите за задоволување на нужните потреби за опстанок. Во таков случај сметаме дека не би требало да има индивидуални разлики, па ни полови. Се очекува секоја единка да покаже дефанзивни агресивни реакции во случај на самоодбрана на своето постоење. Сепак, и во овој случај се очекува да се покаже влијанието на личното искуство и социјалното учење.

На крајот како многу значаен фактор во јавувањето на половите разлики во изразувањето на агресивните поведенија ќе ја истакнеме поделбата на трудот според полот (Мурцева — Шкарик, 1982). Според првата самоникната полова поделба на трудот во првобитните заедници, машките единки биле повеќе изложени на ситуации во кои се јавува одбранбената агресивност. Наша претпоставка е дека истата таа поделба на трудот придонесе подоцна кај нив да се јават понагласени от-

колку кај женските единки стремежите кон апсолутна власт, потребата за доминација и деструктивна агресивност. Според тоа, може да се рече дека поголемата машка агресивност има историски корени, но не и биолошки. Значи, поделбата на трудот, а подоцна и различната социјализација на машките и женските единки, семтаме дека се основните фактори кои доведуваат до поголемата агресивност што е констатирана во современите општества.

**Заклучок:** Основни сознанија кои избиваат од ова наше изложување за причините кои доведуваат до агресивни поведенија, разгледани преку конкретни примери од истражувањата на половите разлики во манифестирање на агресивноста, се следниве:

— појавата на агресивни импулси и агресивни поведенија во една ситуација на интеракција зависи од очекувањата што постојат во врска со улогите на единките во определена група;

— почестото јавување на агресивни поведенија кај момчињата не се должи на биолошки фактори, туку тие се културно-историски условени, а во текот на индивидуалниот развој се стекнуваат диспозиции за агресивни поведенија по пат на социјално учење;

— личното искуство и социјалното учење ги определуваат зачестеноста и интензитетот со кои се јавуваат агресивните поведенија. Оттука треба да се тргне кога се бараат корените на агресивните поведенија кај секоја единка, а исто така, и начините на дејствување за намалување на истите.

## ЛИТЕРАТУРА

1. Brodžinsky, S., Masser, S. and Tew, J. (1979): »Sex differences in children's expression and control of fantasy and overt aggression«, Ch. Dev., 50, 372—379.
2. Feshbach, S. (1970): »Agression«, (in: Mussen, P. (Ed.) (1970): Carmichael's manuel of child development, New York, J. Woley and sons).
3. From, E. (1975): Anatomija ljudske destruktivnosti, Zagreb, Naprijed.
4. Hartrup, W. (1977): »Aggression in childhood: developmental perspectives«, (in: Hatherington, M and Parke, R. (Eds) (1977): Contemporary readings in child psychology, New York, McGraw-Hill book Company).
5. Jerotiћ, V. (1976): Psihoanaliza i kultura, Beograd, BIGZ.
6. Larsen, R. (1978): »Les fondements évolutionnistes des differences entre les sexes«, (in: Sullerot, E. (Ed.) (1978): Le fait féminin, Paris, Fayard.
7. Lorenz, K. (1966): On aggression, London.
8. Maccoby, E. and Jacklin, C. (1974): The spychologie of sex differences, Stanford University Press, California.
9. Maccoby, E. (1978): »La psychologie des sexes: implication pour les rôles adultes« (in: Sullerot, E. (Ed.) (1978): Le fait féminin, Paris, Fayard).
10. Mead, M. (1979): L'un et l'autre sex, Paris, Denoel Gonthier (Прво оригинално издание 1949).
11. Mishel, W. (1970): »Sex-typing and socialization« (in: Mussen, P. (Ed.) (1970): Carmicael's manuel of child psychology, New York, J. Wiley and sons).
12. Morgan, E. (1978): Porijeklo žene, Zagreb, A. Cesarec.
13. Мурцева — Шкарик, О. (1982): „Потекло на машката доминација“, Годишен зборник на Филозофскиот факултет на Универзитетот во Скопје, книга 8 (34).
14. Rot, N. (1972): Osnovi socijalne psihologije — Socijalizacija, Beograd, Zavod za udžbenike i nastavna sredstva.
15. Румянцева, т. г. (1982): Критический анализ концепций „человеческой агрессивности“, Минск.
16. Whiting, B. and Edwyrds, C. (1974): »A cross-cultural analysis of sex differences on the behavior of children aged three through 11«, Annual progress in child psyhiatry and child development.

Olga MURDŽEVA — ŠKARIĆ

## LES CAUSES DE L'AGRESSIVITÉ

### R é s u m é

Partant des différences dans les manifestations de l'agressivité parmi les sexes il est possible de mieux voir les causes essentielles de l'agressivité en général.

L'apparition des impuls agressifs et des comportements agressifs dans une situation d'interaction dépend des rôles qu'on attend de l'individu agitant dans un groupe déterminié.

Les comportements agressifs, qui sont plus fréquents chez les garçons, ne sont pas le resultat des facteurs biologiques, mais ils sont déterminés par le développement culturel et historique. Mais aussi, dans le développement individuel par l'apprentissage social sont acquéri des dispositions pour des comportements agressifs.

L'expérience personnelle et l'apprentissage social déterminent la fréquence et l'intensité avec lesquelles s'annonce les comportements agressifs. C' est par là qu'il faut partir dans les recherches des racines de l'agressivité chez l'individu et il faut déterminer les manières pour les réduire.





Виолета ПЕТРОСКА — БЕШКА

### ТЕСТИРАЊЕ НА УВЕРЕНОСТА ВО ТОЧНОСТА НА ИЗБРАНИТЕ ОДГОВОРИ КАЈ ТЕСТОВИТЕ ОД ТИПОТ ПОВЕКЕЧЛЕН ИЗБОР

Класичниот тест од типот повеќеचлен избор го сочинуваат задачи кои се состојат од прашање на кое треба да се одговори и од два или повеќе понудени можни одговори (алтернативи) од кои најчесто само еден е точен. Кога се задава ваков тест, од испитаниците се бара да изберат и означат која од понудените алтернативи ја сметаат за точен одговор на секој од ајтемите. Бодувањето на дадените одговори се врши на два начина, со примена на скала од два или скала од три бода. Скалата од два бода на испитаникот му доделува еден бод ако го избрал точниот одговор, а не му дава ниеден бод ако се определил за еден од неточните одговори или ако не направил никаков избор (не заокружил ниту една од понудените алтернативи). Резултатот од тестот во целина (тест-скорот) се определува како збир од ајтемите на кои е даден точен одговор. Кога пак, се користи скалата од три бода, испитаникот добива еден бод за секој точен одговор, ниеден бод за секој пропуштен одговор, а негативен дел од бодот за секој неточно избран одговор (колкав ќе биде негативниот дел од бодот зависи од бројот на понудените алтернативи). Со најпопуларната постапка од овој вид, тест-скорот се пресметува со примена на таканареченото „бодување по формула“ (formula scoring):

$$X = T - \frac{N}{a - 1}$$

каде „Т“ го претставува бројот на точните одговори, „Н“ бројот на неточните одговори, а „а“ бројот на понудените одговори по ајтеми.

Ваквиот начин на задавање и бодување на тестовите е многу едноставен и економичен: испитаникот може да решава голем број ајтеми за определено време, а испитувачот може

да ги оцени и да ги бодува одговорите за многу кратко време. Меѓутоа, ваквиот начин на тестирање има и недостатоци.

Еден сериозен недостаток е можноста да се погоди точниот одговор и кога не се знае. Кога бодувањето се врши на скала од два бода, испитаникот кој сака максимално да го зголеми својот скор, одговара на сите ајтеми без разлика дали ги знае точните одговори или не. Тогаш кога не знае кој одговор е точен тој погодува — случајно избира еден од понудените одговори знаејќи дека на тој начин може евентуално да го зголеми својот скор, без опасност да го намали. Случајниот избор на точниот одговор доведува до зголемување на варијансата на грешка во тоталниот скор на тестот, што има за последица намалување на валидноста и релијабилноста на применетиот тест. Скалата од три бодови се применува под претпоставка дека кога испитаниците одговараат неточно, го прават тоа случајно избирајќи една од сите понудени алтернативи. Меѓутоа, испитаниците и кога погодуваат, често знаат да елиминираат дел од неточните алтернативи и прават случаен избор меѓу помал број од понудените одговори. Од таа причина, како и заради постоењето на индивидуални разлики во тенденцијата за погодување (некои луѓе секогаш ризикуваат, други не се осмелуваат) и овој начин на бодување придонесува за намалување на релијабилноста и валидноста на добиените скорови.

Друг сериозен недостаток на класичните постапки на задавање и бодување на тестовите од типот повеќечлен избор, е неможноста да го мерат парцијалното знаење на испитаниците. Под парцијално знаење се подразбира она знаење кое му овозможува на испитаникот да ги разликува подобрите неточни алтернативи (оние што се поблиски со точниот одговор) од полошите (подалечните) во случај кога не може да го идентификува точниот одговор. Техниката на бодување, која би го зела во предвид парцијалното знаење на испитаниците, би водела кон порелијабилни и повалидни процени на нивното ниво на постигнување.

Тенденцијата да се надминат недостатоците на традиционалното (конвенционално) тестирање, довела до појава на техниките на тестирање на увереноста кои имаат за цел да овозможат проценување на парцијалното знаење на испитаниците и намалувањата на ефектите на погодувањето кај објективните тестови од типот повеќечлен избор.

Тестирањето на увереноста (confidence testing) се разликува од конвенционалното тестирање и по начинот на кој испитаниците одговараат и по начинот на кој добиените одговори се бодуваат. Тестирањето на увереноста е посебен метод на тестирање, кој подразбира директно или индиректно

припишување на пондери на ајтем-одговорите на начин кој ја одразува увереноста на испитаникот во точноста на избраната алтернатива.

Терминот тестирање на увереноста се однесува на повеќе различни постапки кои бараат од испитаникот да ја означат својата увереност во точноста на понудените одговори на еден ајтем. Сите тие постапки опфаќаат главно два пристапа: пондерирање на увереноста (confidence weighting) и пробабилистичко тестирање (probabilistic testing). Кога се применуваат постапките на пондерирање на увереноста, од испитаникот се бара да означат кој одговор го смета за точен и колку е сигурен во точноста на означениот одговор. Од друга страна, постапките на пробабилистичкото тестирање бараат испитаникот да припише определени пондери на секоја од алтернативите во зависност од увереноста во нивната точност.

Голем број автори сметаат дека тестирањето на увереноста треба да ги вклучи и техниките на таканареченото елиминационо тестирање (elimination testing) кај кое увереноста во точноста на алтернативите се изразува преку идентификување на неточните алтернативи (дистракторите). Кога се применува елиминационо тестирање, од испитаниците се бара да определат кои од понудените одговори се неточни, а нивниот скор се пресметува како збир од точно идентификувани дистрактори.

### Пондерирање на увереноста

Ebel (1965 a) го опишува пондерирањето на увереноста како „посебен начин на одговарање на објективните тест ајтеми и како посебен начин на бодување на дадените одговори. Општо кажано, од испитаникот се бара да означат не само кој одговор го смета за точен, туку и колку е уверен во точноста на избраниот одговор. Кога неговите одговори се бодуваат тој добива повеќе бодови за точните одговори дадени со голема увереност, отколку за оние дадени без увереност. Но, за секој неточен одговор, даден со голема увереност, во неговата точност се добива доста висока казна која обесхрабрува несакано присуство на увереност“ (стр. 49).

Иако почетоките на пондерирањето на увереноста датираат уште од почетокот на овој век, историјата на пондерирањето на увереноста како метод за зголемување на количеството информации од објективните тестови, започнала триесеттите години кога неговите постапки почнале да се применуваат со цел да се сведат на минимум ефектите од погодување во тестовите составени од ајтеми од типот двочлен избор (точно-неточно). Во 1932 година Nevner спровела истражување со намера да

утврди до кој степен пондерирањето на увереноста ја зголемува релијабилноста на тестовите од областа на естетското и музичкото резонирање. Таа применила тестови од типот точно-неточно на тој начин што од испитаниците барала да изберат кој од две музички нумери е помелодична и да го означат степенот на увереноста во точноста на своите судови определувајќи се за А — ако не се многу уверени, за В — ако се прилично уверени, или за С — ако не се воопшто уверени. Тест-скоровите на испитаниците биле пресметувани на четири начини: (а) како сума од точните одговори, (б) како разлика меѓу бројот на точните и бројот на неточните одговори в) како сума од пондерирани точни одговори (каде што точниот одговор означен со А носел 3 бодови, означен со В — 2 бода, а со С — еден бод) и (г) како разлика меѓу бројот на пондерирани точни одговори и бројот на пондерирани неточни одговори (каде испитаниците не само што биле наградувани за точните одговори, туку и казнувани за неточните: по два бода за секој неточен одговор означен со А, по еден бод за секој означен со В, а ниеден за оние означени со С). Пред задавањето на тестот биле применети објективни скали за мерење на музичкиот талент и музичката извежбаност на испитаниците, чии мерки послужиле како критериум за определување на валидноста на тестот на музичко резонирање.

Методот на бодување кој ја користел сумата од пондерирани точни одговори за пресметување на тест-скоровите (в), резултирал и во највисока релијабилност (проценета со Спирман-Брауновата постапка изнесувала 0,70 за музичко и 0,80 за естетско разбирање) и во највисока валидност на тестот и музичко разбирање (0,44 за критериумот талент и 0,57 за критериумот извежбаност). Невнер забележала дека субјектите во нејзиниот експеримент ја одобриле можноста да го изразат својот степен на увереност, особено оние кои се чувствувале помалку сигурни во врска со тестот. Таа искажала мислење дека е потребно да се чува во тајност начинот на бодување за да се спречат нечесните испитаници вештачки да ги подигаат своите скорови.

Во 1936 година Soderquist спровел слично истражување користејќи поинаков систем на бодување. Тој систем им овозможувал на испитаниците да вложуваат 4, 3 или 2 бода во одговорот на секој ајтем и на тој начин да ја означуваат својата увереност во точноста на избраниот одговор (еден бод вложувале ако не биле уверени). Пресметувањето на скорот се вршело по формулата бројот на пондерирани точни одговори минус бројот на пондерирани неточни одговори, при што пондерите за неточни одговори биле два пати поголеми од износот на бодовите кои ја означувале увереноста. Овој начин

на бодување бил применет на тест од типот точно-неточно, зададен на испитаници кои биле запознати со начинот на пресметување на скоровите. Тест-скоровите добиени на овој начин биле споредувани со тест-скоровите добиени како разлика меѓу бројот на точни и бројот на неточни одговори во поглед на релијабилноста (користејќи ја Спирман-Брауновата формула). Добиените резултати укажале на повисока релијабилност на методот на пондерирање на увереноста ( $0,85 \pm 0,02$  споредено со  $0,72 \pm 0,04$  за конвенционалниот метод).

Во 1953 година Dressel и Schmid презеле опширно истражување експериментирајќи со различни типови на ајтеми и системи на бодување, обидувајќи се да ја подобрат дискриминативноста на ајтемите од типот повеќеџен избор без продолжување на времето на тестирање. Тие споредиле конвенционален тест од типот повеќеџен избор со четири различни модификации на тестови: (а) тест на слободен избор (free-choice test) кој се состоел од ајтеми со еден точен одговор на кои испитаниците можеле да одговорат со заокружување на повеќе алтернативи за да бидат сигурни дека не го пропуштиле точниот одговор, (б) тест на степен на сигурност (degree-of-certainty) означат колку се сигурни во точноста на единствениот одговор кој го избрале како точен, (в) тест со повеќе одговори кој се состоел од ајтеми со повеќе точни одговори кои испитаникот требало да ги идентификува и (г) тест со два одговора во кој два од пет понудени одговори за секој ајтем биле точни. Само тестот на слободен избор и тестот на степен на сигурност се однесуваат на тестирање на увереноста и затоа само нивните системи на бодување се посебно прикажани:

---

Тест на слободен избор:

— ако е избран точниот одговор, а бројот на означени одговори изнесува

1	4
2	3
3	2
4	1
5	0

— ако не е избран точниот одговор, а бројот на означени одговори изнесува

1	—1
2	—2
3	—3
4	—4

---

---

Тест на степен на сигурност:		
— ако е избран точниот одговор, а означеното ниво на сигурност одгвара на	ајтем-скорот	изнесува
позитивно		4
прилично сигурно		3
рационално погодување		2
случаен избор		1
— ако не е избран точниот одговор, а означеното ниво на сигурност одгвара на		
	ајтем-скорот	изнесува
позитивно		—4
прилично сигурно		—3
рационално погодување		—2
случаен избор		—1

---

Очигледно е дека скоровите добиени со примена на овие две тестовни форми не претставуваат само мерка на знаење-то на испитаниците, туку се истовремено и мерка на нивната сигурност во покажаното знаење. Меѓутоа, истражувањето покажало дека двете тестовни форми не укажуваат на еднаков однос помеѓу сигурноста во извршениот избор и покажаното ниво на знаење. Така, иако времето за задавање и решавање на тестот било продолжено за сите испитаници подеднакво, тестот на слободен збор ги диференцирал добрите испитаници (добри во погледот на покажаното ниво на знаење) од просечните и слабите, но не правел разлика помеѓу просечните и слабите испитаници. Од друга страна пак, тестот на степен на сигурност ги диференцирал сите три нивоа на испитаници скоро подеднакво успешно. Понатаму, во тестот на слободен избор, лесните ајтеми (лесни во поглед на сигурноста со која е извршен изборот од страна на испитаниците) биле успешно разделени од просечните и тешките, но просечните не се разликувале од тешките ајтеми. Истовремено, анализата на добиените резултати покажала дека во тестот на степенот на сигурност, просечните и лесни ајтеми не предизвикале различни степени на сигурност во извршениот избор, туку само дека сигурноста во изборот поврзана со тешките ајтеми била значително поголема.

Имајќи ги предвид сите направени споредувања Dressel и Schmid заклучиле дека факторот на сигурност (увереност) мерен на еден начин (со помош на еден метод) не може да се псисовети со факторот на сигурност мерен на друг начин.

Ebel (1965 b) применил поинаква постапка на пондерирање на увереноста обидувајќи се да ја намали грешката во тестирањето која се јавува како резултат на погодување. Тој го модификувал методот на бодување кој го користел уште So-

derquist во 1936 година и го применил исто така на тест од типот точно/неточно. Меѓутоа, наместо да ги ограничи одговорите на две можности — точно или неточно, Ebel предложил по пет алтернативи за секој ајтем даден во облик на тврдење и од испитаниците барал да ја означат точноста или неточноста на секое тврдење преку определување за една од понудените алтернативи. Предложените одговори и системот на бодување го имале следниот облик:

можни одговори	доделени поени		
	точен одговор	неточен одговор	неодговорен ајтем
— тврдењето е веројатно точно	2	-2	
— тврдењето е евентуално точно	1	0	
— не знам			0,5
— тврдењето е евентуално неточно	1	0	
— тврдењето е веројатно неточно	2	-2	

Авторот презентирал податоци за релијабилноста на три стандардизирани тестови на знаење бодувани конвенционално и по наведениот начин на пондерирање на увереноста. Податоците покажуваат дека неговиот начин на бодување ја подобрил релијабилноста на сите три теста: коефициентите на релијабилност за тест—скоровите добиени со конвенционалната постапка на бодување (по Кудер-Ричардсоновата формула) изнесувале 0,574, 0,765 и 0,728, додека коефициентите на релијабилност за тест-скоровите добиени со постапките на пондерирање на увереноста биле повисоки и изнесувале 0,713, 0,828 и 0,821 за истите тестови. Понатаму, Ebel покажал дека релијабилноста постигната во услови на пондерирање на увереноста може да се достигне и во услови на конвенционално бодување ако секој од оригиналните тестови се продолжи 1,84 пати, односно 1,48 пати, односно 1,72 пати (предвидено со Спирмана Брауновата постапка).

Пододнежните истражувања на Ebel (1965 а) не ги потврдиле претходните заклучоци. Добиеениот пораст не бил доволен да ја оправда сложеноста на одговарањето и бодувањето по методите на пондерирање на увереноста. Од тие причини и со цел поуверливо да ги демонстрира ефектите од различните начини на одговарање и бодување, Ebel применил неколку различни математички модели во обработувањето на одговори дадени од една група замислени студенти на еден хипотетички тест. На тој начин, авторот демонстрирал дека тестирањето на увереноста би можело да биде ефикасно кога поспособните испитаници би биле и подискриминативни при изборот на одгово-

рите кои ги даваат со голема увереност. Меѓутоа, експерименталните истражувања укажуваат дека посposобните испитаници не се секогаш и подискриминативни од помалку способните во избирањето на одговорите во чија точност се сигурни.

Hopkins, Hakstian и Hopkins (1973) ги резимираше резултатите од претходните истражувања на тестирањето на увереноста споредувајќи ги мерките на релијабилност добиени со примена на конвенционалните постапки на тестирање. Иако сите наведени студенти пружиле докази дека техниките на пондерирање на увереноста тежнеат да продуцираат порелијабилни скорови од конвенционалните техники за тестирање, Hopkins и соработниците ги критикувале, затоа што „се посветиле скоро исклучиво на откривање на ефектите врз релијабилноста, обично имплицирано претпоставувајќи дека порастот на релијабилноста предизвикува и пораст на валидноста“ (стр. 136). Поттикнувајќи од таа констатација тие спровеле истражување кои имало за цел да провери дали порастот во релијабилноста потекнува од релевантни извори и на тој начин да придонесе за осветлување на прашањето за валидноста на постапките на пондерирање на увереноста.

Субјектите во нивното истражување биле ученици со претходно искуство во пондерирање на увереноста. Од нив се барало да означат дали се многу, средно или малку уверени во точноста на нивните одговори дадени во ајтеми од типот повеќе-член избор, знаејќи дека секој точен одговор во кој се многу уверени заслужува 3 бода, а секој неточен проследен со исто толкава увереност донесува — 3 бода за тој ајтем. Слични постапки биле применувани и кога испитаниците изразувале дека се средно или малку уверени во точноста на избраните одговори при што се доделувале 2 и 1 бод, односно — 2 и — 1 бод.

Пресметаниот коефициент на релијабилност за скоровите добизни со пондерирање на увереноста бил незначително повисок од коефициентот на релијабилност за конвенционално добиените скорови (0,92 према 0,88). Меѓутоа, коефициентот на валидност за скоровите од пондерирањето на увереноста бил понизок од коефициентот на валидност за конвенционалните скорови (0,67 спрема 0,70), но разликата не била статистички значајна. Овој наод сугерира дека порастот во релијабилноста кој се јавува како резултат на примена на техниките на пондерирање на увереноста најверојатно потекнува од ирелевантни извори (како што е стилот на одговарање) кои не само што не ја зголемуваат валидноста, туку напротив, можат и да ја намалат.



### Елиминационо тестирање

Елиминационото тестирање е друга постапка на задавање и бодување на објективните тестови која претендира да ги дискриминира нивоата на парцијалното знаење и да ја намали варијансата на грешка во тест—скоровите. Психолошкото образложение на оваа техника лежи во претпоставката дека парцијалното знаење се експонира во препознавање на некои од дистракторите (погрешните алтернативи). Комплетното знаење, знаењето на она што е точно, е еднакво на знаењето на сè што е погрешно. Парцијалното знаење пак, е знаење на дел од она што е погрешно, и е различно од погрешното знаење кое го карактеризира верување дека она што е точно е погрешно. Значи, испитаникот кој има комплетно знаење за даден ајтем може да ја разликува точната алтернатива од погрешните, испитаникот кој има парцијално знаење може да идентификува дел од погрешните алтернативи и кога не знае која алтернатива е точна, а испитаникот кој има погрешно знаење мисли дека од погрешните алтернативи е точна и дека точната алтернатива е погрешна.

Постапките на елиминационото тестирање се применуваат на објективни тестови кои се состојат од ајтеми со една точна алтернатива и повеќе дистрактори. Задавањето и бодувањето на ајтемите треба на испитаниците да им обезбеди место на скалата која се протега од погрешно знаење, преку неколку степени на парцијално знаење до комплетно знаење. Затоа, од испитаниците се бара да одговараат со означување на оние алтернативи кои можат да ги елиминираат како неточни (наместо со означување на точниот одговор). Со цел аа се контролира погодувањето, испитаникот се казнува ако го елиминира точниот одговор.

Овој метод првпат бил предложен од Coombs во 1953 год. Според него, од испитаниците кои го решаваат тестот треба да се бара да ги прецртаат сите алтернативи кои ги сметаат за неточни. Од испитаникот кој го знае точниот одговор се очекува да ги прецрта сите погрешни алтернативи. Испитаникот кој не го знае точниот одговор обично има доволно знаење да забележи дека една или повеќе од погрешните алтернативи се неточни и од него се бара да ги прецрта само оние алтернативи за кои верува дека не се точни без да погодува, затоа што постапката на бодување не оди во прилог на погрешно погодување.

Пондерите користени во постапката на бодување зависеле од бројот на погрешни алтернативи. Секоја точно прецртана погрешна алтернатива вредела 1 бод, но во случај и да

бил и точниот одговор елиминиран, се доделувала казна во вредност од 1—к (каде „к“ е вкупниот број на алтернативи во ајтемот). Како што може да се види од долуприкажаната табела, еден ајтем со четири понудени алтернативи може да обезбеди скала од седум бодови со опсег од — 3 до + 3:

алтернативи	обрасци на можни одговори**						
а*	х	xxx	xxx	х			
б		х	хх	х	х	хх	х
в		х	х х	х	х	х х	х
г		х	хх	х	х	хх	х
бодови	—3	—2	—1	0	+1	+2	+3

+ точна алтернатива

++ со х се означени прецртаните алтернативи

Coombs, Milholland и Womer (1956) спровеле истражување со цел да утврдат какво е влијанието на постапката на тестирање предложена од Coombs врз релијабилноста на тестот. Тие зададе три теста од типот повеќечлен избор (со четири алтернативи) на една група средношколци користејќи (а) конвенционална постапка, (б) постапка на елиминационо тестирање и (в) комбинација од двете постапки. Резултатите покажале дека елиминационото тестирање ја зголемило релијабилноста на тестовите и тоа просечно во висина која одговара на 20% од зголемување на должината на еден конвенционален тест од ист тип. Меѓутоа, зголемувањето на релијабилноста се покажало завсина од тежината на тестот: добиените коефициенти на релијабилност за потешките тестови биле повисоки. Понатаму, авторите утврдиле дека тестовите зададени во услови на елиминационото тестирање се дискриминативни најмалку онолку колку што биле кога се задаваат конвенционално под најоптимални услови.

Во 1962 година Archer извршил споредување на постапката на тестирање со тестови на слободен избор (каде испитаниците ги избираат сите алтернативи за кои сметаат дека се можеби точни, иако само една е навистина точна) и постапката на елиминационо тестирање со конвенционалната постапка на тестирање, користејќи ги релијабилноста и валидноста како критериуми. Со истражувањето било најдено дека и двете мерки добиени со постапките на тестирање на увереноста со значително порелијабилни од конвенционално добиените мерки (елиминационото тестирање се покажало изразито порелијабилно само за потешките ајтеми), но затоа пак, конвенционално добиените мерки кои повисоко корелирале со критериумот (по-

ложбата на ученикот во одделението) се покажале повалидни Исто така, авторот соопштил дека релијабилноста изразена во единици на време потребно за задавање, решавање и бодување на тестовите му дава предност на конвенционалниот метод.

### Пробабилистичко тестирање

Постапките на пробабилистичкото тестирање се базираат на барањето испитаникот да го изрази своето знаење во вид на субјективна веројатност која ѝ ја припишува на секоја алтернатива која ја смета за точна. Пробабилистичко тестирање се применува кога од испитаниците се бара „на секоја од понудените алтернативи на еден ајтем од типот повеќечлен избор (кој може, но не мора да има еден точен одговор) да ѝ припаѓат пондер кој ќе ја означува преференцијата или степенот на увереност во нејзината точност“ (Rippey, 1968, стр. 211).

De Finetti (1965) го применил своето знаење за субјективната веројатност на некои проблеми од областа на објективното тестирање. Тој ги посматрал проблемите од гледна точка на испитаниците обидувајќи се да одговори на прашањето како индивидуата се однесува во ситуација кога треба да избере само еден од повеќе понудени одговори. Тој пошол од претпоставката дека испитаникот е заинтересиран да постигне висок скор и дека скорот се определува по правило кое тој го знае, а кое зависи од врската помеѓу неговиот избор и вистинскиот точен одговор. Во случај кога испитаникот е сигурен во точноста на вистинскиот точен одговор, за него не постои никаков проблем. Меѓутоа, многу често, особено кога се работи за многу тежок ајтем, испитаникот е до извесен степен несигурен во точноста на одговорот. Со цел да му овозможи на чесниот испитаник да одговара на начин кој е најповолен за него во ситуација кога се соочува со несигурност, de Finetti предложил да се користи теоријата на одлуки преку изразување на субјективната веројатност на испитаниците. Под субјективна веројатност тој подразбира „степен на увереност на индивидуата во точноста на алтернативите, во моментот кога се соочува со проблемот на одговарање на определен ајтем“ (de Finetti, 1965, стр. 88).

Основната филозофија на природот на de Finetti се базира врз неколку прелиминарни претпоставки: (а) испитаниците мораат добро да го познаваат и разбираат и начинот на одговарање и методот на бодување; (б) испитаниците мораат да бидат искрено заинтересирани за постигнување висок скор; (в) испитаниците треба добро да ја разбираат врската помеѓу сопствените верувања и нумеричките веројатности во кои веру-

вањата треба да се преведуваат; (г) целокупното знаење и верување на определен испитаник за ајтемот и понудените алтернативи мора да се изразува и целосно да се претставува преку нумеричките веројатности кои тој им ги припишува на алтернативите; (д) скоровите треба да се пресметуваат на начин кој ќе ги одразува парцијалните знаења на испитаниците; и (ѝ) процената на оваа постапка треба да се однесува на тоа колку добро методот на бодување ја одразува увереноста на испитаникот и колку можните предности ги надминуваат недостатоците на усложеноста и продолжноста на бодувањето на одговорите.

De Finttiј прикажал и продискутирал различни шеми на бодување, обидувајќи се да ги прилагоди на однесувањето на испитаниците во тест-ситуацијата. Прво, тој го проанализирал таканаречениот „континуиран метод“ (continuous method) кој се смета за најмоќен затоа што овозможува точно определување на сите веројатности. Кога се применува континуираниот метод, од испитаникот се бара да ги определи и означи субјективните веројатности поврзани за секоја од алтернативите при што мора да ги открие своите вистински верувања затоа што фалсификувањата не му одат во прилог. Според наједноставниот приод од овој вид, тест-скорот „S“ се пресметува по формулата:

$$S = 2 p_h - \sum_{j=1}^r p_j^2$$

каде „ $p_j$ “ е веројатноста припишана на  $j$ -тата алтернатива на ајтемот кој се состои од  $r$  алтернативи чиј точен одговор е обележан со  $h$ .

Предложени се и неколку варијанти на наведената формула:  $S' = (S + 1)/2$  и  $S'' = (S - 1)/2$  кои меѓусебно се разликуваат само по опсегот на корисната скала на мерење: за „ $S$ “ опсегот се движи од  $-1$  до  $+1$  за „ $S'$ “ од  $0$  до  $+1$ , а за „ $S''$ “ од  $-1$  до  $0$ . Во сите три случаи, минималната вредност се постигнува кога целокупната веројатност е концентрирана на погрешната алтернатива, а максималната кога целат веројатност ( $p=1$ ) ѝ е припишана на точната алтернатива.

Подоцна, de Finetti увидел дека е доста тешко да се дистрибираат точни веројатности на алтернативите и затоа предложил други алтернативни методи. Наместо да бара од субјектите да ги означат точните субјективни веројатности за секоја од алтернативите, тој применувал нови методи со кои ги проценувал субјективните веројатности на субјектите користејќи најразлични шеми на одговори. Новите методи барале од испитаниците да ги рангираат сите или дел од алтернативите спо-

ред нивната точност, да означат извесен број алтернативи кои ги сметаат за прифатливи, или да ги прецртаат другите како неприфатливи итн.

Понатаму, de Finetti ги развил и таканаречените „методи на точно најмало растојание“ (strict least-distance methods) како поедноставна верзија на првобитно предложениот континуиран метод. Овие методи се базираат на обрасци на бодови кои се конзистентни (претставуваат веројатности чија сума не надминува единица). Кога се применуваат овие методи, од испитаниците се бара на алтернативите да ги распоредат единиците на веројатност дадени со обрасците на бодови. Најзабележителен образец на бодови е таканаречениот „систем од пет ѕвездички“ кој се користи за одговарање на ајтеми со пет понудени алтернативи. Дозволените веројатности изнесуваат 0, 0,2, 0,4, 0,6, 0,8 и 1, при што секоја ѕвездичка означува единица на веројатност која вреди 0,2 бодови. Кога испитаникот одговара на ајтемот, тој е задолжен да ги распореди сите пет ѕвездички на алтернативите кои ги смета за веројатно точни на тој начин што ги користи како пондери кои ја изразуваат јачината на неговата увереност во точноста на алтернативите. Потполна увереност во точноста на една алтернатива се означува со доделување на сите пет ѕвездички на таа алтернатива, а потполна несигурност се изразува со доделување на по една ѕвездичка на сите пет алтернативи. Скорот на секој ајтем (ајтем-скорот) може да се движи во границите од 0 до 25, зависно од искажаната увереност во точноста на избраните алтернативи (како што е прикажано во дадената табела).

На пример, ако испитаникот поставил три ѕвездички на една алтернатива и две ѕвездички на друга, ајтем-скорот се определува врз база на типот 3—2. Ако трите ѕвездички ѝ се доделени на точната алтернатива, ајтем-скорот изнесува 21. Ако пак на точната алтернатива ѝ се доделени само две ѕвездички, ајтем-скорот изнесува 16. Во случај пак сите ѕвездички да се доделени на неточната алтернатива, ајтем-скорот изнесува само 6.

тип на одговор	дистрибуција на ѕвездички	соодветни веројатности	ајтем—скор
5	+++++	1,0 0,0	25 0
4—1	++++ +	0,8 0,2 0,0	24 9 4
3—2	+++ ++	0,6 0,4 0,0	21 16 6

3—1—1	+++	0,6	22
	+	0,2	12
	+	0,2	12
		0,0	7
2—2—1	++	0,4	18
	++	0,4	18
	+	0,2	13
		0,0	8
2—1—1—1	++	0,4	19
	+	0,2	14
	+	0,2	14
	+	0,2	14
		0,0	9
1—1—1—1—1	+	0,2	15
	+	0,2	15
	+	0,2	15
	+	0,2	15
	+	0,2	15
		0,0	10

Значаен придонес на проблемот на тестирање на увере-носта дале и Shuford, Albert и Massangill. Нивната студија од 1966 год. имала за цел да го изводи и да го користи поголемиот дел од расположивите информации од објективните тест-ајтеми. По нивно мислење, овие информации се содржат во веројатностите кои го изразуваат степенот на увереноста на субјектите во точноста на различните можни одговори. За да може успешно да се мерат овие субјективни веројатности, тие сметале дека е неопходно да се развие систем на бодување кој би гарантирал дека испитаникот, независно од неговото ниво на знаење би можел максимално да го зголеми очекуваниот скор ако и само ако чесно го одразува степенот на увереност во точноста на избраните одговори. Постапките на тестирање кои ги применуваат таквите системи на бодување на испитаници кои добро ги разбираат се наречени „прифатливи постапки на мерење на веројатноста“ (admissible probability measurement procedures). Според авторите, сите претходно користени постапки на мерење не биле прифатливи во смисла на тоа што не ги исполнувале барањата на поставената дефиниција.

Shuford и соработниците вовеле и поим за систем на бодувања со особина на репродуцирање. Системот на бодување е репродуцирачки кога субјективните веројатности на испитаникот се идентични со веројатностите кои тој им ги припишува на своите одговори. Авторите ги извеле потребните и доволните услови за обезбедување на репродуктивност на тест-ајтемите со две понудени алтернативи. Понатаму, тие покажале дека

репродуцирачките системи на бодување се практично неисцрпни и демонстрирале соодветен метод на нивно конструирање.

Shuford и соработниците развиле различни функции на кои се базира пресметувањето на скоровите на испитаниците кога се применуваат репродуцирачките системи на бодување на ајтеми со повеќе од две понудени алтернативи (а само еден точен одговор). Прво, тие предложиле примена на квадратна и сферична функција:

$$\text{квадратна: } S = 2 r_k - \sum_{j=1}^n r_j^2$$

$$\text{сферична: } S = r_k / \left( \sum_{j=1}^n r_j^2 \right)^{1/2}$$

каде што скорот на испитаникот („S“) се изразува преку веројатностите припишани на j-тата алтернатива ( $r_j$ ) и веројатностите припишани на точната алтернатива „гк“.

Пресметувањето на скорот на испитаникот со примена на квадратната и сферичната функција има еден голем недостаток: скорот зависи од дистрибуцијата на вредностите на веројатностите доделени на дистракторите, како што е прикажано во долунаведениот пример:

понудени алтернативи:	субјект А	субјект Б	субјект В
А	0,00	0,15	0,15
Б-точна	0,60	0,60	0,60
В	0,40	0,20	0,10
Г	0,00	0,05	0,05
Д	0,00	0,00	0,10
примена на:	— износ на скорот		
— квадратна ф.	1,040	1,135	1,155
— сферична ф.	1,500	2,353	2,828

Во примерот се дадени дистрибуции на веројатности припишани на понудените алтернативи кои се разликуваат само по вредностите на веројатностите доделени на дистракторите. Може да се види дека во услови кога скорот не зависи од веројатностите доделени на точниот одговор (тие се во примерот константни), неговиот износ варира под влијание на дистрибуцијата на веројатностите припишани на неточните алтернативи: скорот е повисок кога на повеќе дистрактори им

се припишуваат веројатности. Заради овој недостаток, сферичната и квадратната функција се препорачуваат како прифатливи за бодување на ајтеми со две понудени алтернативи од точно-неточно, или за бодовни системи кои ги ограничуваат можните износи на веројатностите кои им се припишуваат на понудените алтернативи.

Shuford и соработниците ја разгледале и можноста да се конструира репродуктивен систем на бодување во кој скорот на субјектот би зависел само од веројатноста која тој ѝ ја припишал на точната алтернатива, а не и од веројатностите припишани на дистракторите. Како резултат на оваа барања особина, тие развиле логаритамска функција која подоцна ја ограничиле за да ги избегнат можните бесконечни предности (кога испитаникот не припишувал никаква веројатност на точниот одговор, неговиот скор изнесувал минус бесконечно). Ограничената логаритамска функција го има следниот облик:

$$S = \begin{cases} 2 + 10g r_k / 2 & \text{за } 1 \geq r_k > 0,01 \\ 0 & \text{за } 0 \leq r_k \leq 0,01 \end{cases}$$

каде „ $r_k$ “ е веројатноста доделена на точната алтернатива.

Подоцна (1968) Shuford и Massengill развиле сет од помагала за тестирање на верноста кој се состоел од посебни листи за одговори, табели за бодување и механичко помагало за бележење на субјективните веројатности. Овој сет бил конструиран за да го олесни бодувањето и одбележувањето на увереноста во одговорите на секоја од понудените алтернативи на еден објективен тест кој се применува за тестирање во наставни цели. Применувајќи го вака подготвениот сет од помагала во неколку наврати, тие дошле до заклучок дека скорите добиени со ваквиот начин на тестирање се повалидни и порелијабилни од скорите кои се резултат на конвенционалниот начин на тестирање, затоа што се елиминира погодувањето и се зголемува количеството на инфомации кои ги дава тестот.

По извршената ревизија на пробаблистичкиот начин на тестирање предложен од Shuford и Massengill, Ebel (1968) се осврнал критички на сложеноста на постапката, проценувајќи дека времето потребно за примена на ваквата постапка е двојно подолго од времето потребно за примена на вообичаените постапки на тестирање. Тој заклучил дека предложената постапка прибавува повеќе информации за секој ајтем, но поставил прашање дали количеството и вредноста на дополнителните информации се доволни да го оправдаат порастот на трошоците и зголемувањето на времето потребно за примена и бодување на тестот.



Rippey (1968) експериментирал со три шеми на пробабилистичко бодување на тестот: (а) логаритамска, (б) сферична (како што ги предложил Sbuford со соработниците) и (в) евклидова. За разлика од логаритамската и сферичната кои се применуваат само за бодување на ајтеми кои имаат еден точен одговор, евклидовата е погодна и за бодување на ајтеми кои бараат повеќе одговори со различни степени на точност, кои одговараат на одредена дистрибуција на преференција определена врз база на согласност на група експерти. Скорот добиен со примена на евклидовата функција се пресметува по формулата:

$$S = 1 - \left( \sum_{i=1}^n (r_i - k_i)^2 \right)^{1/2} / \sqrt{2}$$

каде „ $r_i$ “ е веројатноста припишана на  $i$ -тата алтернатива. „ $k_i$ “ е критериумската веројатност определена од експертите за  $i$ -тиот одговор.

Непостојаноста на добиените коефициенти на релијабилност, покажала дека релијабилноста на тестот автоматски не се зголемува со примена на пробабилистичките постапки на тестирање. Најдените коефициенти на корелација помеѓу скоровите добиени со сите применети постапки и скоровите добиени на есејски тестови, укажале дека традиционалните скорови повисоко корелираат од пробабилистичките, навестувајќи дека ајтемот бодуван по пробабилистичките постапки навистина содржи поинаков вид информации од ајтемот бодуван традиционално (што најверојатно се должи на фактот дека пробабилистички бодуваните ајтеми содржат информации поврзани со увереноста на ученикот во своето знаење).

Во една подоцнежна студија, истиот автор (Rippey, 1970) применил неколку делови од еден стандардизиран тест на пишување на различни групи средношколци. Скоровите ги пресметувал користејќи пет различни бодовни системи: (а) веројатности припишани на точниот одговор ( $S = r_k$ ), (б) логаритамска функција, (в) сферична функција, (г) евклидова функција и (д) „изведен избор“ (inferred choice) кој одговара на конвенционално бодување (каде што субјектот добива бод само ако покажал најголема увереност во точната алтернатива). Споредувањето на добиените коефициенти на релијабилност (проценти преку Хојговата постапка на анализа на варијанса) покажало дека наједноставниот систем на бодување кој ги користи веројатностите припишани на точниот одговор има највисока релијабилност (од околу 0,69 во просек) во споредба со сите други системи (0,50 за логаритамската, 0,49 за сферич-

ната, 0,58 за евклидовата и 0,47 за изведениот избор). Најдените податоци навестуваат дека во отсуство на информации за системот на бодување кој ќе се користи, испитаниците ја припишуваат својта увереност во точноста на понудените алтернативи врз база на барањата на наједноставниот модел, поради што и рејабилноста опаѓа со усложнување на системот на бодување кој се користи за пресметување на скоровите. Авторот дошол за заклучок дека најпожелно би било сите тестови составени од ајтеми со по еден точен одговор да се бодуваат користејќи ги веројатностите припишани само на точниот одговор, затоа што релијабилноста на така добиените скорови е повисока, затоа што не се вклучени посебните трошоци ниту посебните компликации во бодувањето, како и затоа што идејата да се бара од испитаникот да ги изнесе степените на увереноста вотошноста на одговорите (наместо да се бара од него да го искаже своето мислење за несигурни перференции) изгледа по-реалистична и почесна и за испитаникот и за испитувачот.

Michael (1968) го проучувала влијанието на различни методи на бодување на ајтеми од типот повеќечлен избор врз релијабилноста на тест-скоровите и врз стандардната грешка на мерењето. Методот на субјективна веројатност кој таа го користела барал од субјектите да распоредат 10 бодови меѓу понудените алтернативи за секој ајтем. Ајтемите биле бодувани врз база на пропорциите на бодови припишани на точната алтернатива и скоровите добиени на овој начин биле споредувани со двете конвенционални методи на бодување: бодувањето по формула и бодувањето само на точниот одговор.

Добиените резултати укажале на повисока релијабилност и пониски стандардни грешки на мерењето при примената на постапките на субјективна веројатност, додека обете конвенционални методи на бодување се покажале скоро еднакви во поглед на релијабилноста, но бодувањето само на точните одговори предизвикало помали грешки во мерењето од бодувањето по формула. Авторот нашол дека тестот кој се бодува конвенционално земајќи ги во предвид само точните одговори, би требало да биде 1,7 пати подолг за да се постигне релијабилност која се добива со бодување на тестот по методот на увереност. Со други зборови, таа заклучила дека продолжувањето на времето потребно за тестирање за нови 18 минути (колку што било потребно за постапките на тестирање на увереноста) е теориски еквивалентно на додавањето на нови 25 ајтеми на тестот кој се состои од 35 ајтеми, за да се добие тест од 60 ајтеми кој бодуван конвенционално ќе достигне исто ниво на релијабилност.

Boldt (1971) вовел нов метод на тестирање кој ги комбинира постапките на пондерирање на увереноста со постапките

кои ги користат субјективните веројатности. Според овој метод, наречен „тестирање на увереноста со избирање на еден“ (Pick-One Confidence Testing), испитаникот прво ја избира онаа алтернатива од повеќе понудени за која најмногу верува дека е точна. Откако ја забележува таа алтернатива, тој означува на скала од пет поени колку е уверен во нејзината точност. Иако испитаникот не одговара користејќи ги субјективните веројатности во вистинска смисла, упатството за овој вид тестирање вклучува субјективни веројатности за секое можно ниво на увереност. Кога се применува ваквиот начин на тестирање, бодувањето се базира на означените субјективни веројатности и зависи од бројот на понудените алтернативи. Кога е изразена увереноста во точноста на точниот одговор, ајтем-скорот се движи во границите меѓу 0 и 1: кога е изразено најниско ниво на увереност скорот е 0, а кога е изразено највисоко ниво на увереност скорот е 1. За определување на бодовите се користени квадратни функции, една за случајот кога е избрана точната алтернатива, друга за случајот кога е избрана неточната. Табелата за определување на бодовите за ајтеми со две, три, четири и пет понудени алтернативи и за различни нивоа на веројатност припишани на избраната алтернатива, го има следниот облик:

веројатност припишана на избраната алтернатива	А Л Т Е Р Н А Т И В И							
	2		3		4		5	
	Т	Н	Т	Н	Т	Н	Т	Н
0,2							0	0
0,25					0	0	0,12	-0,04
0,3					0,03	-0,05	0,23	-0,08
0,33			0	0	0,21	-0,09	0,31	-0,11
0,35			0,04	-0,01	0,25	-0,11	0,34	-0,13
0,4			0,18	-0,11	0,36	-0,17	0,44	-0,19
0,45			0,32	-0,21	0,46	-0,25	0,53	-0,25
0,5	0	0	0,44	-0,31	0,56	-0,33	0,61	-0,33
0,55	0,19	-0,21	0,54	-0,43	0,64	-0,43	0,68	-0,41
0,6	0,36	-0,44	0,64	-0,56	0,72	-0,53	0,75	-0,50
0,65	0,51	-0,69	0,72	-0,70	0,78	-0,64	0,81	-0,60
0,7	0,64	-0,96	0,80	-0,85	0,84	-0,76	0,86	-0,70
0,75	0,75	-1,25	0,86	-1,02	0,89	-0,89	0,90	-0,82
0,8	0,84	-1,56	0,91	-1,19	0,93	-1,03	0,94	-0,94
0,85	0,91	-1,89	0,95	-1,38	0,96	-1,17	0,96	-1,07
0,9	0,96	-2,24	0,98	-1,57	0,98	-1,33	0,98	-1,20
0,95	0,99	-2,61	0,99	-1,78	1,00	-1,49	1,00	-1,35
1,00	1,00	-3,00	1,00	-2,00	1,00	-1,67	1,00	-1,50

Т — ако избраната алтернатива е точна

Н — ако избраната алтернатива не е точна

Главниот недостаток на овој начин на бодување е во тоа што применетата постапка не ги зема предвид реакциите на испитаниците на алтернативите кои не се избрани, поради што се губат информации за нивото на увереност во точноста на дистракторите (може само да се заклучи дека степенот на увереност во точноста на неизбраните алтернативи е помала или еднаква на веројатноста означена за избраната алтернатива).

Во една подоцнежна студија (1974) Boldt ја прилагодил логаритамската функција да ги третира испуштените алтернативи на ист начин како и алтернативите избрани со случајно погодување. Авторот пошол од претпоставката дека скорот на ајтем чиј одговор испитаникот не го знае, би требало да има иста вредност и во случај кога испитаникот одговара на ајтемот заокружувајќи неточен одговор и во случај кога едноставно пропушта да одговори на ајтемот. Затоа, при примена на постапките на тестирање на увереноста, секогаш кога испитаникот означува дека неговата неувереност е  $1/k$  (каде „ $k$ “ е бројот на понудени алтернативи) што се случува во ситуација кога дава неточен одговор, неговиот скор треба да е еднаков (и да изнесува нула) на скорот кој се добива како резултат на neodговарање на ајтемот. Така, според Boldt, логаритамската функција треба да го има следниот облик:

$$S = A (\log k + \log x)$$

каде скорот „ $S$ “ се изразува преку бројот на понудени алтернативи „ $k$ “, преку бројот на точно одговорени алтернативи „ $x$ “ и преку константата  $A = 10/\log k$  (која ја поставува горната граница на скорот на 10).

Најголемиот број студии кои се бавеле со анализирање на постапките на тестирање на увереноста вршеле проценка на овие постапки користејќи го само порастот во коефициентот на релијабилноста како критериум. Иако е тоа често пати најдобриот критериум кој е на располагање, релијабилноста сама по себе има мала вредност за опишување на ефикасноста на еден тест. За соодветна проценка на ефикасноста на постапките на тестирање на увереноста треба да се користат и мерките на валидноста како дополнителен критериум. Со таа цел, Koehler (1971) ги споредил конвергентата и дискриминативната валидност на две техники на пробаблистичкото тестирање со валидноста на конвенционалната постапка на тестирање. Тој ги применил континуираната метода на бележење на увереноста развиена од de Finetti ( $S = 2r_k - \sum_j r_j^2$ ) и репродуктивниот систем на бодување предложен од Shuford со соработниците (логаритамската функција).

Резултатите од студијата покажуваат дека примената на постапките на тестирање на увереноста, општо земено, не ја подобрува релијабилноста на традиционалните објективни тестови. Споредувањето на коефициентите на конвергентна валидност (коефициентите на корелација помеѓу постапките на тестирање на увереноста и конвенционалните постапки на тестирање) не покажало значајни разлики меѓу нив. Анализата на коефициентите на дискриминантната валидност не дала задоволувачки резултати: корелациите помеѓу мерките добиени со мерење на различните варијабли со еден метод се покажале повисоки од корелациите помеѓу мерките добиени со мерење на една варијабла со различни методи. Од студијата на Koehler може да се заклучи дека со примената на постапките на субјективна веројатност не се постигнува подобрување на кострукт-валидноста на тестот.

Hakstian и Kansup (1975) спровеле истражување со цел опопфатно да ја испитаат релијабилноста (изразена и како интерна конзистентност и како стабилност) и истовремено да прибават податоци за критериум-валидноста на тест-постапките. Во истражувањето учествувале голем број ученици поделени во три групи: на едната ѝ бил зададен текст со конвенционално упатство за решавање (конвенционално тестирање), другата била упатена да распоредува 10 поени кои изразуваат увереност во точноста на алтернативите на секој ајтем (пробабилистичко тестирање), а третата група одговарала на тој начин што ги прецртувала неточните алтернативи (елиминационо тестирање). Скоровите на конвенционалната група биле претставени со сумите на точните одговори. Бодувањето на одговорите на групата на која било применето пробабилистичко тестирање, било извршено на пет различни начини. Испитаниците од кои се барала примена на постапките на елиминационо тестирање добивале по +1 бод за секоја точно прецртана алтернатива и -4 бода за секоја неточно прецртана.

Добиените резултати пружаат доказ дека тестирањето на увереноста доведува до највисока релијабилност изразена и како интерна конзистентност и како стабилност. Меѓутоа, студијата не докажала дека скоровите добиени со елиминационо тестирање се порелијабилни од скоровите добиени на конвенционален начин.

Авторите ги процениле и критериум-валидностите на скоровите добиени со сите три постапки користејќи како критериуми: (а) четири мерки на школско знаење и (б) слични мерки на вербални и математички способности. Студијата не нашла значајни разлики меѓу добиените коефициенти на валидност. Ниту едната, ниту другата експериментална постапка

на тестирање не предизвикала постојан пораст во валидноста во споредба со конвенционалното тестирање, туку напротив, во неколку случаи било забележано опаѓање.

Kansur и Hakstian (1975) ги употребиле истите податоци со цел да спроведат пет различни постапки на пробабилистичко бодување во поглед на релијабилноста и валидноста. Одговорите на испитаниците биле бодувани на следните начини:

- (1)  $Y_{ij} = c_{ij}$  (опсег: од 0 до 10)
- (2)  $Y_{ij} = \log c_{ij}$  (опсег: од 0 до 1)  
( $Y_{ij} = 0$  кога  $c_{ij} = 0$ )
- (3)  $Y_{ij} = 1 - \log (10 - c_{ij})$  (опсег: од 0 до 1)  
( $Y_{ij} = 1$  кога  $c_{ij} = 10$ )
- (4)  $Y_{ij} = e_{ij}^2/10$  (опсег: од 0 до 1)
- (5)  $Y_{ij} = z_{ij}$  (каде  $+ 1,69 \geq z \geq - 1,69$ )

каде „  $Y_{ij}$  “ е ајтем-скорот за субјектот  $i$  на ајтемот  $j$ ; „  $c_{ij}$  “ е бројот на бодови кој ја изразува увереноста на субјектот  $i$  и во точноста на избраната алтернатива на ајтемот  $j$ ; „  $z_{ij}$  “ е нормализиран стандарден скор за  $c_{ij}$  за дистрибуција од 11 бодови.

Резултатите од анализата покажале дека (3) и (4) постапката биле неоправдано фаворизирани во поглед на интерната конзистентност и тест-ретест стабилноста затоа што очекувањата не се исполниле: ниедна разлика помеѓу добиените коефициенти на релијабилност не достигнала ниво на значајност 0,05 ниту за скоровите од тестот на вербални способности, ниту за скоровите од тестот на математичко резонирање. За скоровите од тестот на вербални способности биле најдени незначителни разлики во добиените коефициенти на валидност за сите пет постапки на бодување. За критериумот школско постигнување се добила мала, но значајна разлика помеѓу (3) и (4) постапка, главно затоа што корелацијата помеѓу така добиените скорови била многу висока (0,997). Не биле најдени значајни разлики помеѓу коефициентите кои ја изразувале корелацијата меѓу скоровите добиени со примена на слични тестови на вербални способности и скоровите добиени со петте постапки на тестирање на увереноста. За скоровите од тестот на математичко резонирање се добиле дури и помали разлики во коефициентите на валидност, при што како значајна се појавила само разликата помеѓу (2) и (5) функција кога се корелирани со двата критериума.

### Тестирањето на увереноста и личните особини на испитаниците

Експериментирајќи со постапките на тестирањето на увереноста, извесен број студии покажале дека постигнувањата на испитаниците на така задаваните и бодувани тестови не ги одразуваат само знаењата на испитаниците по однос на варијаблата која е предмет на мерењето, туку и дека се определени од извесни особини на личноста на испитаниците кои инаку не доаѓаат до израз при традиционалното тестирање. Таквите фактори во личноста кои произлегуваат од општата самоувереност на испитаниците ја намалуваат вредност на добиените скорови и ја зголемуваат во мерењето на така применетите тестови како мерни инструменти.

Уште во 1936 година Wiley и Trimble спровеле истражување со цел да го утврдат уделот на факторите на личноста во постапките на тестирање на увереноста кои биле предложени од Nevner (1923). Тие задале четири различни тестови барајќи од испитаниците да означат (а) дали се сигурни во точноста на избраната алтернатива, (б) дали алтернатива ја избираат со неизвесност или (в) само погодуваат дека конкретната избрана алтернатива е точна. Иако на испитаниците им било кажано дека нивните одговори ќе бидат вреднувани според искажаниот степен на увереност во нивната точност, одговорите всушност не биле различно бодувани — скоровите биле пресметувани по вообичаената формула за ајтеми од тепот за точно-неточно: сумата на точните одговори минус сумата на неточните. Зборовите на најтеми чии одговори биле означени со „сигурно“, „неизвесно“ и „подоудвање“, биле користени како основа за пресметување на корелации помеѓу сите четири тестови. Аритметичките средини за добиените коефициенти на корелација изнесувале: 0,393 за скоровите пресметани како сума од точните минус сума од неточните одговори, 0,656 за скоровите пресметани како збир од ајтемите во чија точност испитаниците биле сигурни, 0,576 за скоровите пресметани како збир од ајтемите во чија точност испитаниците не биле сигурни (искажале изнесуваат) и 0,566 за скоровите пресметани како збир од ајтемите кои испитаниците ги избрале со погодување. Овие вредности покажуваат дека применетите тестови ја мереле и искажаната увереност на субјектите во точноста на нивните одговори поконзистентно (подоследно) отколку што го мереле знаењето од испитуваната област. Со други зборови, авторите заклучиле дека резултатите добиени од примената на постапките на тестирање на увереноста се под влијание на фактори на личноста кои можат да бидат мерени од објективен начин.

Поттикнувата од оваа студија Swineford (1938) спровела своја, со цел да најде мерка на оние особини на личноста кои го определуваат изборот на одговорите на испитаниците. Таа зададе тест кој се состоел од ајтеми од типот точно- неточно со истите упатства како Soderquist (1936) барајќи од испитаниците да ја означат својата увереност во точноста на избраните алтернативи преку вложување на 1, 2, 3 или 4 бодови. Како резултат на применетото бодување се добиле скорови кои се изразувале како разлика помеѓу пондерираните точни и пондерираните неточни одговори чии пондери се определиле врз основа на бодовите кои испитаниците ги вложиле во секој даден одговор (при што пондерите за неточните одговори биле двојно поголеми од износот на вложените бодови).

Врз основа на направената анализа на добиените резултати Swineford издвоила посебна особина на личноста која деги извршувале домашните обврски ќе бидат толку погрешно индекса ризикува доколку вложува бодови во овие ајтеми чии одговори не ги знае. Иако било невозможно да се определи кои од точните одговори биле резултат на погодување, се претпоставило дека сите неточни одговори биле давани со случајно погодување. Понатаму, се сметало дека е крајно неверојатно дека испитаниците кои биле редовни на настава и кои успешно ги извршувале домашните обврски ќе бидат толку погрешно информирани за да прават грешки комплетно уверени во точноста на дадениот одговор, па затоа се претпоставило дека испитаниците кои вложиле 4 бодови во погрешни одговори се труделе да го зголемат својот скор иако казните биле доста високи. Со други зборови, испитаниците ризикувале на оние ајтеми чии одговори не ги знаеле. Поаѓајќи од овие претпоставки, Swineford дефинирала таканаречен „скор на ризикување“ (gambling score) како процент од погрешителните одговори во кои се вложени 4 бодови:

$$\text{Скор на ризикување} = G = \frac{\text{број на погрешни одговори означени со „4“}}{\text{број на } 1/2 \text{ од бројот на погреш. одгов.} + \text{неодговорени ајтеми}} \times 100$$

Врз база на високата вредност на добиениот коефициент на релијабилност за G-скоровите (0,798) и безначајниот износ на коефициентот на колерација помеѓу G-скоровите и непондерираните скорови на испитаниците (0,084  $\mp$  0,05), авторот заклучил дека со формулата за пресметување на скорот на ризи-



кување се добива релијабилна мерка на тенденцијата за ризикување како особина на личноста која е независна од знаење то покажано на применетиот тест.

Во една подоцнежна студија (1941) Swineford применила четири теста за да ја измери тенденцијата за ризикување Студијата не само што го потврдила наодот дека G-скоровите се независни од тест-скоровите кои се добиваат на тестовите на знаење, туку довела и до нови сознанија. Врз основа на добиените резултати било заклучено дека момчињата многу почесто ризикуваат од девојчињата и тоа за 12% повеќе кога се применуваат вербатни тестови и за 21% повеќе кога се користат невербални тестови. Исто така, било најдено дека различните типови на тестовни материјали предизвикуваат значајно различни реакции: тенденцијата за ризикување била помала кога се применувале вербални тестови кои се составени од ајтеми поблиски за испитаниците, а многу поголема кога се користеле сосема нови тестови (порастот во G-скоровите изнесувал до 27% за момчињата и до 18% за девојчињата).

Проучувајќи го придонесот на психолошките фактори во тестирањето на увереноста, Hansen (1971) спровел истражување кое имало за цел да ја открие врската помеѓу определени особини на личноста и степенот до кој испитаниците исполнуваат увереност во точноста на своите одговори. Тој нашол дека испитаниците одговараат на ајтемите од типот повеќечлен избор со стабилна и карактеристична увереност која не може да биде припишана на нивното знаење. Оваа тенденција да се биде уверен или неуверен се покажало поврзана со скоровите на еден прашалник кој мери преференција за ризикување (Kogan and Wallace Choice Dilemmas Questionnaire), укажувајќи дека испитаниците со преференција за преземање ризик изразуваат поголема увереност во точноста на своите одговори, отколку што би се очекувало од индивидуи со нивно знаење.

Исто така, било најдено дека мерките добиени на една модификувана варијанта на F-скала (која мери авторитарност) корелираат значајно и негативно со увереноста на испитаниците, но дека скоровите добиени на два теста кои мереле анксиозност и ридигност не биле поврзани со тенденцијата да се биде уверен или неуверен.

Jacobs (1971) презел истражувања за да определи кои фактори на личноста се поврзани со изразувањето на увереност, како и да ги открие ефектите од примена на две нивоа казни врз неоправданото изразување на увереност. Тој задал тест од типот повеќечлен избор на машки и женски студенти да го решаваат по постапка на пондерирање на увереноста. Од студентите се барало да изберат која алтернатива ја сметаат за најточен одговор на ајтемот и да го изразат степенот на увереност во точ-

носта на извршениот избор на скала од три бода (погоднување, прилична увереност и потполна увереност) за што биле соодветно наградувани и казнувани. Еден бод им се доделувал за точен одговор означен како погоднување, два бода за изразување прилична увереност и три бода за означување потполна увереност. Ако избраната алтернатива била погрешна, студентите од групата на поблаго казнувани губеле по 0, 2 или 3 бода, додека студентите од групата на посторого казнувани губеле по (0, 4) или 6 бода зависно од изборната категорија на увереност. Мерката на изразување на увереноста (confidence expression) користена во оваа студија се базирала на формулата на Swineford (1968) и била дефинирана како:

$$\text{CONF} = \frac{\text{број на погрешни одговори за кои е изразена максимална увереност}}{\text{вкупен број на погрешни одговори}} \times 100$$

Двонасочната анализа на варијанса направена на скоровите добиени за машките и женските субјекти на кои се применети двете нивоа на казнување, не покажала значајни разлики. Коефициентите на релијабилност за конвенционално добиените тест-скорови, за пондерираните тест-скорови и за CONF-скоровите за поблаго казнување група изнесувале 0,89, 0,87 и 0,86. Соодветните коефициенти на релијабилност за посторого казнуваната група изнесувале 0,79, 0,39 и 0,68. Вака добиените резултати укажуваат на голема разлика во интерната конзистентност на пондерираните тест-скорови определени за двете групи субјекти. Падот на коефициентот на релијабилност од 0,87 на 0,39 покажува дека со зголемување на износот на бодовите кои се одземаат за неточно искажана увереност, се зголемува и непостојаноста на скоровите добиени со примена на постапката на пондерирање на увереноста. За да го разјасни овој наод, авторот ги пресметал и коефициентите на корелација помеѓу конвенционалните и пондерираните скорови за двете групи посебно и нашол дека корелацијата за поблаго казнуваната група изнесува 0,88, а за посторого казнуваната само 0,095. Врз основа на тоа, Jacobs заклучил дека забележаните промени во пресметаните коефициенти на релијабилност најверојатно се последица на ниска релијабилност на тест-скоровите која дозволува вмешување на независни и неконтролирани извори на варијанса кои предизвикуваат непостојаност и непоузданост на добиените тест-скорови.

Echternacht, Boldt и Sellman (1972) спровеле истражување обидувајќи се да ја откријат врската помеѓу некои особини на личноста и тест-скоровите добиени со примена на тестирање на

увереноста. Тие примениле батерија на инвентари на личност за мерење на особини како што се: догматизам, авторитатизам, анксиозност, ригидност, импулсивност и самоувереност. Тест-скоровите биле добивани на два теста на знаење кои се состоеле од ајтеми од типот повеќеочлен избор и кои биле применувани на искусни испитаници на два различни начина користејќи: (а) постапка на пондерирање на увереноста со избирање на еден точен одговор (каде од испитаникот се барало прво да ја избере точната алтернатива, а потоа да ја означи увереноста во нејзината точност на скала од пет бода) и (б) метод на дистрибуирање на 100 бода на предложените алтернативи на начин кој ќе го одрази степенот на увереност во точноста на секоја од алтернативите.

Авторите ги пресметале коефициентите на корелација помеѓу мерките добиени на инвентарите на личност и тест-скоровите пресметани по постапката на пондерирање на увереноста. Иако дел од коефициентите на корелација се покажале значајни, тие не останале постојани при повторувањето. Различните мерки на особините на личноста кои се покажале значајно поврзани со скоровите добиени на едниот тест на знаење, не биле значајно поврзани и со скоровите добиени со примена на истата постапка на бодување на одговорите дадени на другиот тест на знаење. Врз основа на тоа, Echternaht со соработниците заклучиле дека не може да се зборува за влијание на некои нови особини на личноста врз постапките на пондерирање на увереноста.

### Заклучок

Од сето досега изнесено, може да се заклучи, дека постапките на тестирање на увереноста во потполност ѝ ги исполниле очекувањата во врска со подобрување на релијабилноста и валидноста на тест-скоровите.

Најдениот пораст во релијабилноста кој е резултат на примената на техниките на тестирање на увереноста, не е потполно оправдан, затоа што е проследен со продолжено време потребно за задавање и бодување на тестовите. Постапките на тестирање на увереноста главно бараат околу 25—35% подолго време од традиционалните постапки на тестирање, поради што ја доведуваат во прашање економичноста на тестирањето. Сосема е веројатно дека зголемувањето на релијабилноста кое му се припишува на тестирањето на увереноста може да се постигне и со традиционалното тестирање, ако на тестот кој се задава и бодува традиционално му се додадат нови ајтеми за чие решавање и оценување е потребно онолку време колку што изнесува продолженото време за примена на тестирањето на увереноста.

Валидноста на скоровите прсметани по постапките на тестирање на увереноста се доведува во прашање поради придонесот на индивидуалните разлики во личноста на испитаниците за зголемување на уделот на варијансата на грешката варијанса на тест-скоровите. Зголемувањето на варијансата на грешка за сметка на вистинската варијанса (варијансата на точноста на мерењето) потекнува од фактот што постојат определени особини на личноста на испитаниците кои неоправдано придонесуваат за зголемување или намалување на нивните постигнувања на тестовите задавани и бодувани по постапките на тестирање на увереноста, особини кои инаку не се опфатени со постигнувањето дефинирано со традиционалните формули на бодување.

Земајќи ги во предвид слабостите на постапките на тестирањето на увереноста, Koehler (1971) препорачал тестирањето на увереноста да се користи како наставно средство затоа што „може да му помогне на наставникот преку посматрање на означените уверености во точноста на одговорите избрани од страна на неговите ученици, полесно да ги открие јаките и слабите страни во нивното знаење од тестираната област“ (стр. 302).

## Литература

- Archer, N. S. A COMPARISON OF THE CONVENTIONAL AND TWO MODIFIED PROCEDURES FOR RESPONDING TO MULTIPLE-CHOICE ITEMS WITH RESPECT TO TEST RELIABILITY, VALIDITY AND ITEM CHARACTERISTICS. Докторска дисертација, Syracuse University, 1962.
- Boldt, R. F. A SIMPLE CONFIDENCE TESTING FORMAT. Research Bulletin, Vol. 71—42, Princeton, N. J.: Educational Testing Service, 1971.
- Boldt, R. F. AN APPROXIMATELY REPRODUCING SCORING SCHEME THAT ALLIGNS RANDOM RESPONSES AND OMISSIONS. Educational and Psychological Measurement, 1974, 34, 57—61.
- De Finetti, B. METHODS FOR DISCRIMINATING LEVELS OF PARTIAL KNOWLEDGE CONCERNING A TEST ITEM. British Journal of Mathematical and Statistical Psychology, 1965, 18, 87—123.
- Dressel, P. L. i Schmid, J. SOME MODIFICATIONS OF THE MULTIPLE-CHOICE ITEMS. Educational and Psychological Measurement, 1953, 13, 574—595.
- Ebel, R. L. CONFIDENCE WEIGHTING AND TEST RELIABILITY. Journal of Educational Measurement, 1965, 2, 49—57. (a)
- Ebel, R. L. MEASURING EDUCATIONAL ACHIEVEMENT. Englewood Cliffs, N. J. Prentice-Hall, 1965 (b).
- Ebel, R. L. VALID CONFIDENCE TESTING — DEMONSTRATION KIT. Journal of Educational Measurement, 1968, 5, 353—354.
- Echternacht, G. J. THE USE OF CONFIDENCE TESTING IN OBJECTIVE TESTS. Review of Educational Research, 1972, 42, 2176—2236.
- Echternacht, G. J., Boldt, R. F. i Sellman, W. S. PERSONALITY INFLUENCES ON CONFIDENCE TEST SCORES. Journal of Educational Measurement, 1972, 9, 235—241.
- Jacobs, S. S. CORRELATES OF UNWARRANTED CONFIDENCE IN RESPONSES TO OBJECTIVE TEST ITEMS. Journal of Educational Measurement, 1971, 8, 15—20.
- Kansup, W. i Hakstian, A. R. A COMPARISON OF SEVERAL METHODS OF ASSESSING PARTIAL KNOWLEDGE IN MULTIPLE-CHOICE TESTS: I. SCORING PROCEDURES. Journal of Educational Measurement, 1975, 12, 219—229.
- Koehker, R. A. A COMPARISON OF THE VALIDITIES OF CONVENTIONAL CHOICE TESTING AND VARIOUS CONFIDENCE MARKING PROCEDURES. Journal of Educational Measurement, 1971, 8, 297—303.
- Michael, J. J. THE RELIABILITY OF A MULTIPLE-CHOICE EXAMINATION UNDER VARIOUS TEST-TAKING INSTRUCTIONS. Journal of Educational Measurement, 1968, 5, 307—314.
- Petroska, V. PROBABILITY SCORING: CONFIDENCE TESTING AND DIFFERENTIAL WEIGHTING, Teachers College, Columbia University 1982. (магистерска теза).
- Rippey, R. PROBABILISTIC TESTING, Journal of Educational Measurement 1968, 5, 211—215.
- Rippey, R. A COMPARISON OF FIVE DIFFERENT SCORING FUNCTIONS FOR CONFIDENCE TESTS. Journal of Educational Measurement, 1970, 7, 165—170.
- Shuford, E. H., Albert, A. i Massengill, H. E. ADMISSIBLE PROBABILITY MEASUREMENT PROCEDURES, Psychometrica, 1966, 31, 125—145.
- Shuford, E.H. i Massengill, H.E. CONFIDENCE TESTING TA THE OFFICER TRAINING SCHOOL, Lexington, Mass: Shuford-Massengill Corpor, 1968.

- Soderquist, H.O. A NEW METHOD OF WEIGHTING SCORES IN A TRUE-FALSE TEST. *Journal of Educational Research*, 1936, 30, 290—292.
- Swineford, F. MEASUREMENT OF A PERSONALITY TRAIT. *Journal of Educational Psychology*, 1938, 29, 295—300.
- Swineford, F. ANALYSIS OF A PERSONALITY TRAIT. *Journal of Educational Psychology*, 1941, 32, 438—444.
- Hakstian, A. R. i Kansup, W. A COMPARISON OF SEVERAL METHODS OF ASSESSING PARTIAL KNOWLEDGE IN A MULTIPLE-CHOICE TESTS: II. TESTING PROCEDURES. *Journal of Educational Measurement*, 1975, 12, 231—239.
- Hansen, R. THE INFLUENCE OF VARIABLES OTHER THAN KNOWLEDGE ON PROBABILISTIC TESTS. *Journal of Educational Measurement*, 1971, 8, 9—13.
- Hevner, K.A. A METHOD OF CORRECTING FOR GUESSING IN TRUE-FALSE TESTS AND EMPIRICAL EVIDENCE IN SUPPORT OF IT. *Journal of Social Psychology*, 1932, 3, 359—362.
- Hopkins, K. D., Hakstian, A.R. i Hopkins, B.R. VALIDITY AND RELIABILITY CONSEQUENCES OF CONFIDENCE WEIGHTING. *Educational and Psychological Measurement*, 1973, 33, 135—141.
- Coombs, C.H. ON THE USE OF OBJECTIVE EXAMINATION. *Educational and Psychological Measurement*, 1953, 13, 308—311.
- Coombs, C.H., Milholland, J.E. i Womer, F.B. THE ASSESSMENT OF PARTIAL KNOWLEDGE. *Educational and Psychological Measurement*, 1956, 16, 13—37.
- Wiley, L.N. i Trimble, O.C. THE ORDINARY OBJECTIVE TEST AS A POSSIBLE CRITERION OF CERTAIN PERSONALITY TRAITS — *School and Society*, 1936, 43, 446—448.

Viолета PETROSKA — BEŠKA

## CONFIDENCE TESTING WITH MULTIPLE-CHOICE TESTS

### S u m m a r y

This study is a theoretical survey of the confidence testing procedures which emerged from the tendency to improve conventional testing techniques through assessing partial knowledge and reducing the effects of guessing in multiple-choice tests.

Confidence testing is presented as a special method of responding to multiple-choice test-items and a special method of scoring the obtained responses. It is said to be a method of testing where examinees indicate their confidence in the correctness of the response alternatives of test-items on the basis of what the item-scores are determined.

All available techniques of confidence weighting, probabilistic testing and elimination testing as three different approaches to confidence testing are described separately, compared with the conventional testing techniques, and evaluated in the light of test reliability and validity. In addition to that, the study illustrates the effects of personality factors on confidence testing procedures as found in the research done so far.

Илина ТОДОРОВА — ЦВЕИЌ

## КОГНИТИВНА РЕАЛНОСТ НА ЈАЗИКОТ

Проблемот на човековата когниција претставува прашање од првостепено значење во психолошката наука. И не само во психолошката бидејќи сите други науки својот предмет на истражување го базираат на она што се добива по пат на сетилата, по пат на запазување и опсервација.

Што е тоа што се случува во човековиот мозок и што ни овозможува да станеме свесни за одредени факти, карактеристики и односи? Што се случува понатаму кога одредена енергија делувајќи на нашите сетила ќе стигне до одреден центар во мозокот? Ако за везилката знаеме дека нејзиниот објект на работа е крајотот со своите карактеристики, што ќе кажеме што е објект на работа на човекот кој мисли, какви се карактеристиките на тој објект и како тие можат да се менуваат?

Проблемот на когницијата отсекогаш претставувал централна тема за психологијата. Секако, најдобро би било директно да се продре во мозокот и да се „види“ што се случува таму. Меѓутоа, и на старите научници им беше познато дека тоа не е возможно, така што Фехнер (Fechner, G.T., 1850), човек кој имаше многу широки познавања, даде сугестија под која психолозите останаа следните сто години — за тоа дека психолошките вредности можат само индиректно да се мерат. Но и на тоа прашање не беше така лесно да се одговори ако се знае дека во мозокот постојат околу 10 милијарди клетки што меѓусебно комуницираат и дека потенцијалниот број на нивните контакти е многу поголем од бројот на сите атоми во вселената.

Се дојде до сознание дека текот на сензациите, мислите, сеќавањата, емоциите итн. непрекинато создава огромен број компетитивни барања врз свеста на човекот и само во еден момент, па се постави прашањето — како се постигнува тоа, нашето однесување да не е ниту хаотично, ниту неефективно, туку напротив, стабилно и добро регулирано.

Постепено се развиваше идејата дека когнитивните процеси кај луѓето и животните се состојат од неколку сосема различни компоненти — операции на разумот, и дека, како што тоа го сугерираше уште англискиот филозоф Џон Лок, човековата свест може да се испитува преку процеси. Подоцна, во 1868 година, оваа идеја беше развиена во трудовите на холандскиот физиолог Дондерс (Donders, F.C. 1868)<sup>1</sup> кој предложи дека она што се одвива во свеста може да се следи преку анализа на времето на реагирање. Тој покажа дека траењето на една единствена операција во мисловниот тек, може да се снимат по пат на снимање на времето на реагирање што е потребно за обработка на задачи од различна сложеност и пресметнување на разликата меѓу нив. Тој беше убеден дека сложениот процес на мислење се состои од посебни операции што се следат чекор по чекор и на тој став ја базираше својата теорија. Меѓутоа за жал, извесни проверки направени во тоа време од страна на Вунт (Wundt, W.B. 1875). Килпе (Kulpe, O.B.) Ах (Ach, N.) и други не доведоа до потврда и прифаќање на Дондерсовата теорија која потоа западна во немилост и заборав.<sup>2</sup>

Дури сто години подоцна, врз база на Дондерсовите идеи започнува вистинската револуција во психолошката наука што се занимава со проблемите за структурата на човековата свест. Се развиваат нови техники на испитување на човековата когниција преку процесите на обработка на информациите и идеите на Дондерс наоѓаат заслужено признание.

### **Испитување на когницијата преку процесите на обработка на информациите**

Познато е дека за развивањето на пристапот на испитување на когницијата преку процесите на обработка на информациите беа пресудни два настана во модерната наука. Од една страна, тоа беше брзиот развој на теоријата на информациите, а од друга, многу брзиот развој на електротехниката — особено науката за компјутерите.

Во 1949 год. Шенон и Вивер (Shannon, C. E.; Weaver, W.)<sup>3</sup> успеваат да ја квантифицираат информацијата давајќи ја сво-

<sup>1</sup> Donders, F.C. — On the speed of mental processes, Acta psychologica, 1969, 30, 412—431.

<sup>2</sup> Ognjenović, P. — Osećaj i mera, o psihofizičkim osnovima saznanja, Glas, Beograd, 1977, str. 182.

<sup>3</sup> Shannon, C.E.; Weaver, W. — The mathematical theory of communication Univ. Illinois press, Urbana, 1949.



јата позната „Математичка теорија на комуникацијата“. Така, како што за мерење на должината го имаме сантиметарот, а за мерење на волуменот кубниот сантиметар, и за мерење на количеството на информација — го имаме „бит“. Со помош на формулата дека е  $I = \log_2 N$  се доаѓа до еден многу значаен факт, дека количеството информации содржани во било кој стимулс, може да се измери.

Под влијание на теоријата на информациите, човековата свест започнува да се посматра како целосен систем од определени делови и конкретни односи меѓу тие делови. Посебно влијание на моделирањето на појавите во когнитивната психологија врши макро пристапот со карактеристичниот модел на „црната кутија“, во кој беше битен односот меѓу влезот и излезот на информацијата од одредениот систем, при што беше занемарена самата природа или материјалноста на таа врска. Човековата свест започнува да се посматра како еден елаборативен систем; новите информации влегуваат во системот во кој можат да се чуваат и од кој ќе можат да се повикуваат кога тоа ќе биде потребно; преминувајќи од еден до друг степен тие се рекордираат, при што нужно се губи и еден дел од нивната содржина.

По пат на користење аналогија со работата на компјутерот, човековото однесување започнува да се посматра како резултат од интеракцијата помеѓу информациите од надворешноста и внатрешните програми за употребата на тие информации. На прв поглед и компјутерите и луѓето изведуваат многу сложени операции кои тешко можат да се објаснат, но кога тоа ќе се преведе на јазикот на програмите, сè станува значително поразбирливо. Така, за психолозите што работат на подрачјето на испитување на когницијата низ процесите на обработка на информациите, работата на компјутерот станува модел за работата на човековиот мозок — тој значително помал, посвршен и пофлексибилен компјутер. И мозокот и компјутерот претставуваат системи за обработка на информацијата: таа доаѓа од надворешноста, се рекордира и комбинира со останатите информации што се веќе внатре, и конечно се манифестира во надворешноста. Разликата е главно во тоа што кај компјутерот овој процес се обавува преку активација на електронските регистри, додека кај човековиот мозок — преку активација на невроните.

### Модел за структурата на човековата свест

Прашањето за структурата на човековата свест уште од одамна ги интересираше научниците. Првите одговори се јавуваат во она време кога психологијата не беше самостојна

научна дисциплина, меѓутоа, посериозните обиди се јавуваат дури со појавата на експерименталната психологија на Вилхелм Вунт (Wundt, W. В. 1875) Вунт предлага, а Тиченер (Tichener, E. В., 1908) подоцна верификува таканаречен систем од два степена: централен фокусиран степен — поле на внимание, и периферен дифузен степен — поле на свесност. Подоцна Вунт го модификува своето мислење, додавајќи уште еден дел: во полето на вниманието разликува „внатрешна субјективна фиксациона точка“

Ваквиот модел на Вунт изврши големо влијание врз психолозите што се занимаваат со когнитивната психологија. Така Најсер (Neisser, U)<sup>4</sup>, разликува процес што му претходи на вниманието од една страна, и процес на фокусно внимание од друга страна; Стернберг (Sternberg, S)<sup>5</sup> разликува поле на артикулација наспроти поле на претражување; Норман (Norman, D. A.)<sup>6</sup> повторување наспроти пребарување; Рапапорт (Rapaport, M.) пасивна мисла наспроти активна мисла; Бродбент (Broadbent D. E.), перцептивен систем наспроти селективен систем итн. Бродбент во 1958 год. ја развива својата позната „филтер теорија на вниманието“ со која истакнува дека информациите можат да влезат во свеста низ поголем број паралелни канали, но дека при тоа наидуваат на селективен филтер, зашто понатаму постои само еден единствен централен канал чиј капацитет е значително помал од вкупниот капацитет на влезните канали.

Постулирани се меѓутоа и повеќестепени системи за човековата свест. Така, системот што го даде Фехнер (Fechner, G. T.) зборуваше за пет нивоа на свесност, додека Балдвин (Baldwin) зборуваше за четири такви нивоа.<sup>7</sup>

Меѓу 1960 и 1970 г. во научната јавност која се занимаваше со когнитивната психологија владееше општоприфатено мислење за таканаречен двоен модел на човековата свест. Бројни истражувачи започнаа со собирање експериментални докази за постоењето на овој модел, кој со поголеми или помали варијации ја потврди основната идеја предложена од Аткинсон и Шифрин (Atkinson, C. R.; Shiffrin, M. R.)<sup>8</sup> за следните ком-

<sup>4</sup> Neisser, U. — Cognitive psychology, Appleton, NY, 1967.

<sup>5</sup> Sternberg, S. — The discovery of processing stages: extension of Donder's method, Acta psychologica, 1969, 30.

<sup>6</sup> Norman, D. A. — Toward a theory of memory and attention, Psychological Review, 1968, 75.

<sup>7</sup> Blumenatal, A.L. — The process of cognition, Prentice Hall, Inc. Englewood Cliffs, New Jersey, 1977.

<sup>8</sup> Atkinson, C.R.; Shiffrin, M.R. — System and its control processes, in Gardner's Readings in human memory, Scott, Foresman and Co. Glenview, 1973.

поненти на свеста: сетилно складиште (СС), краткотрајна меморија (КТМ), долготрајна меморија (ДТМ), како и контролни процеси.

Се истакна дека сетилното складиште содржи големо количество информации, дека се тоа скоро сите што делуваат на сетилниот орган и дека задржувањето или времетраењето на тие информации во сетилното складиште е многу кратко. Блументал (Blumental, A. L.)<sup>9</sup> изнесува докази дека времетраењето на овие информации изнесува од 500 до 2000 милисекунди, во зависност од карактеристичниот сетилен модалитет. Брачниот пар психолози Лофтус (Loftus, R. G.; Loftus, F. E.)<sup>10</sup> истакнуваат дека во визуелното складиште (иконичкото) задржувањето изнесува од 200 до 1000 мс, додека во аудитивното (ехоичкото) тоа задржување изнесува и до 4000 мс. Многубројните испитувања покажаа дека информациите задржани во сетилното складиште остануваат на нивото на неидентификувани сензации, дека се директен одраз на физичките атрибути на дразбата, сурови информации без смисла кои се независни од вежбање. Испитувачите се сложија дека просечното и најчесто траење на информациите во сетилното складиште изнесува 750 мс.

Што се однесува до пренесувањето на информациите од сетилното складиште до следната компонента — краткотрајното складиште (КТМ) беше заклучено дека само дел од информациите одат понатаму и тоа со помош на еден механизам наречен процесор, кој истовремено го обавува и препознавањето на претходно неидентификуваниот материјал. Препознавањето се состои во доделување определени значења на сетилната содржина на тој начин што се тестира присуството или отсуството на конкретните елементи. Откако е тоа завршено и одреден број карактеристики се обработени, започнува тестирањето во однос на информациите складирани во долготрајната меморија, од каде што оние што соодветствуваат се повикуваат во краткотрајното складиште.

Што се однесува до краткотрајното складиште беше истакнато дека задржувањето на информациите во него трае до 15 секунди и дека капацитетот на КТМ изнесува 7 единици, каде единица претставува било која вредност со единствена репрезентација во долготрајното складиште. Беа добиени резултати дека, што се однесува до читањето, информацијата во ова складиште има акустичка форма.

<sup>9</sup> Blumental, A.L. — The process of cognition, Prentice Hall, Inc., Englewood Cliffs, New Jersey, 1977, str. 16.

<sup>10</sup> Loftus, R.G.: Loftus F.E. — Human memory, N.Y., Lea, Hillsdale, 1976.

Во врска со долготрајното складиште беше познато дека капацитетот како и траењето на информациите што се чуваат во него, се значително поголеми и дека нивната загуба и распаѓање настануваат на значително поинаков начин отколку што е тоа случај со СС и КТМ. Додека кај СС и КТМ настанува комплетно исчезнување на информациите, во ДТМ тие остануваат релативно перманентни и покрај тоа што поради делување на некои други нови информации, можат да бидат модификувани или привремено онеспособени за повикнување. Исто така се мислеше (Kintsch, W.; Busche, H.) дека во ДТМ главно се одвива семантичко декодирање на информациите.

Околу 1970 година започнува периодот на ревидирање на овој модел. Најсериозната ревизија, онаа што подоцна многумина ја дискутираа и експериментално ја проверуваа, беше предложена во 1972 г. од Крек и Локарт (Kraik; Lochart)<sup>11</sup>. Во нивниот „модел за степените на обработка“ задржана е дихотомијата краткотрајно — долготрајно складиште, но новината е во тоа што акцентот е даден на операциите на кодирање и декодирање на информацијата. Траењето на нејзината трага задржана на различните степени на човековата единствена свест претставува функција на начинот на нејзиното декодирање. Се предлага значи модел на единствена меморија со различни степени на обработка, при што најважната операција веќе не е начинот на складирање, туку начинот на обработка на податокот примен од надворешниот свет.

Така на пример, ако на човекот — субјект визуелно му се прикаже збор, тој процесот на обработката може да го изврши на многу плитко ниво — во смисла на неговите ортографски карактеристики, со што трагата на оваа информација (конкретниот збор) ќе има многу краток „живот“. Потоа, процесот на обработка може да се обави на нешто подлабоко ниво, во смисла на фонолошките карактеристики на тој збор, на кој начин трагата ќе има нешто подолг живот. И конечно, можат да се обработат семантичките карактеристики на тој збор, при што трагата ќе има најголеми шанси за опстанок.

Многу експерименти што ги проверуваа овие толкувања, најчесто одеа во прилог на мислењето дека меморијата за семантичката содржина е значително подобра и потрајна од, на пример, меморијата за фонемите. Меѓутоа, ако е ова точно, тогаш ќе биде многу обесхрабрувачки, зашто тоа би значело

<sup>11</sup> Baddeley, A.D. — The trouble with levels: A Reexamination of Craik and Lochart's framework for memory research, Psychological review, May, 1978, Vol 85/3.

дека единствено семантичката содржина може подолго да се задржи во свеста и дека само во врска со неа може да се одвиваат подлабоките процеси на анализа.

Но дека ова не е точно постојат и спротивни докази. Така, на пример, Колерс (Kolers, P. A.)<sup>12</sup> докажува дека графемските анализи доведуваат до подлабоки и побогати репрезентации на речениците и дека семантиката според самата своја природа не значи оти бара подлабок, побогат и полаборативен степен на обработка. Колерс всушност го усовршува мислењето на Крек и Локарт, на тој начин што го прецизира следното: *подобро ќе биде задржано она што повеќе ќе биде анализирано без оглед на тоа како е анализирано* (графемски) фонемски или семантички). Значи, во прашање е комплексноста и широчината на аналитичките операции а не самиот вид на анализата.

### Јазикот како информационален процес

Еден од најзначајните наоди на информационалната теорија за когнитивната обработка зборува против старата теорија за факултетите или моќите, која врз основа на структуралистичките идеи сметаше дека перцепцијата, вниманието, меморијата, мислењето, учењето и пред сè јазикот, претставуваат различни и наполно независни процеси. Се покажа дека сите тие когнитивни процеси се базираат врз одреден број операции што се вршат во тек. Со откривањето на начинот на работата на тој т.н. „централен процесор“ кој раководи со менталните операции што лежат во основата на сите овие процеси, и со утврдувањето на одредени закономерности во таа работа, ќе може да се одговори на најважните прашања во врска со човековата когниција воопшто. Така, јазикот како главен носител на човековата практична дејност со која тој го создава и менува светот, претставува основен посредник меѓу човековата манифестна активност и претпоставените ментални операции. Значи, јазикот станува централна тема на интересирање на психолозите кои се занимаваат со когнитивната психологија.

Според Виготски (Виготский Л. С.),<sup>13</sup> двете функции на јазикот по кои луѓето се разликуваат од другите живи суштества се следните: внатрешната функција која претставува користење на лингвистичкиот код за да се насочат мислите и надворешна функција која претставува комуницирање на мислите помеѓу луѓето. За разликите меѓу овие две функции (внатрешен и надворешен говор) претставниците на различни тео-

<sup>12</sup> Kolers, P.A. — A pattern analyzing basis of recognition, Draft copy.

<sup>13</sup> Vigotski, L. S. — Mišljenje i govor, Nolit, Beograd. 1977.

рии водат големи полемики. Тие се обидуваат да одговорат на прашањето што е доминантно — јазикот или мислењето. Денеска се знае дека се работи за обострана условеност и дека непрекинатиот развој и на мислењето и на јазикот ја прави нивната меѓусебна врска сè посложена и понеминовна.

Комуникацијата по пат на јазикот се одвива со помош на две базични човекови активности: говор и слушање. Психолозите знаат дека се тоа ментални активности кои ги чуваат главните клучеви на тајната за вистинската природа на човековиот ум. Токму поради тоа, последниве години особен подем постигнува една посебна научна дисциплина — психологијата на јазикот.

Психологијата на јазикот се обидува да одговори пред сè на три основни прашања:

1. Разбирање — или кои ментални процеси се вклучени при слушањето (или гледањето), сфаќањето и помнењето на она што ќе се чуе (или прочита).

2. Продукција — или кои ментални процеси се вклучени при изразувањето на она што се кажува.

3. Стекнување — или како децата учат да го разбираат и произведуваат јазикот.

Овие прашања повлекуваат со себе и низа друти: како јазикот влијае врз мислењето, како мислењето влијае врз јазикот, како јазикот се вклопува со другите човекови активности, поради што јазикот ја има структурата што ја поседува, дали животните зборуваат итн.

## Визуелната меморија и лингвистичката информација

Во испитувањата на когнитивната обработка на лексичките информации, особено се користи процесот на читањето кој се посматра како сложена когнитивна операција. Првиот модел на когнитивната обработка на информациите што се одвива при процесот на читањето го даде американскиот психолог Сперлинг (Sperling, G.), во 1962., но својот дефинитивен и значително посложен модел тој го предложи неколку години подоцна (1970 г.). Беше користена техниката на снимање на времето на реакцијата потребно за извршување на една единствена когнитивна операција. Токму поради тоа беа потребни сложени когнитивни операции како што е читањето, затоа што тогаш субјектот изведува подлабока обработка на информациите.<sup>14</sup>

<sup>14</sup> Sperling, G. — Short-term memory, Long-term memory and scanning in the processing of visual information, National ac. of Sciences Washington, D.C., 1970.

Според Сперлинговиот модел, когнитивните процеси при читањето се состојат од следните компоненти: визуелна меморија — што е многу краткотрајна но има особено висок капацитет; кодер — што ја преобразува презентацијата на буквите од визуелната меморија во пораки на моторната програма за повторување на буквите; краткотрајна меморија — што го врши процесот на препознавање; кодер — кој сето тоа го преобразува во аудитивна презентација; и конечно, последната компонента што оваа презентација ја преобразува во наредба за нејзиното гласно изговарање.

Беше истакнато дека невроните што се користат во краткотрајната меморија можат секогаш да бидат активирани од која и да е дразба од надворешноста, додека невроните во долготрајната меморија можат да бидат активирани само од страна на многу специфични соодветни дразби. Тоа значи дека содржините од долготрајните мемории можат да бидат извлечени само со помош на многу специфични асоцијации и оти токму поради тоа постојат шест видови долготрајни мемории: визуелна, аудитивна, моторна, визуелно-моторна, аудитивно-моторна и моторно-аудитивна.

Меѓутоа, Сперлинговиот модел за перцепцијата при читањето беше дискутиран од разни истражувачи. Притоа, значаен прилог претставуваат испитувањата во Лабораторијата за експериментална психологија на Универзитетот во Белград (Lukatela, G.; Ognjenović, P. и др)<sup>15</sup> во чии рамки е извршено и нашето истражување. Меѓу визуелниот анализатор и кодерот — двата блока што во Сперлинговиот модел се директно поврзани, тие додаваат уште два елемента: блок за локална детекција на категоријата и блок — невронски преклопник што на испитаникот му овозможува стабилно да чита, било во еден било во друг алфабет. Со помош на првиот блок, субјектот доаѓа до сознание на кој алфабет му припаѓа напишаниот збор — кирилица или латиница и дури потоа препознава што значи. Тоа би значело дека она писмо кое човекот во својот живот првин го научил, ќе остави трајна трага во текот на подоцнежниот живот, без оглед на тоа дали подоцна интензивно ќе се користи некое друго писмо кое ќе претставува само надградба.

### Лексичка меморија

Лексичката меморија е еден дел од долготрајната меморија во кој е сместен нашиот лексикон, нашиот речник. Тоа е простор со многу сложени мрежи и многу сложени односи

<sup>15</sup> Lukatela, G. i dr. — Bi alphabetical lexical decision, Language and Speech, Vol 21, Part 2, 1978.

меѓу тие мрежи кои се повеќеслојни, бидејќи во лексичката меморија е сместен огромен број зборови. Научникот Олдфилд (Oldfield, R. C.)<sup>16</sup> тврди дека лексичката меморија на еден образован млад човек содржи околу 75 000 зборови.

Колку проучувањето на лексичката меморија е значајно не само за психолозите туку и за лингвистите, може да се види од мислењето на Џорџ Милер кој вели дека: „Анализите на комплексниот систем на лексичките односи претставуваат критичен проблем за секој оној што се надева дека ќе го разбере човековиот ум и јазик“.

Се смета дека лексичката меморија (или внатрешниот лексикон) е составена од системи информации, при што секој систем е задолжен за некој посебен збор кој е репрезентиран со карактеристичен лексички влез. Секој систем информации се однесува на нашето субјективно знаење на значењето на зборот, знаење што е насобрано во текот на нашето долготрајно искуство и во кое влегуваат и информации за фонолошките, синтактичките и семантичките карактеристики на зборот.

Психолозите сега ги интересира — како читателот постоапува со информацијата што ја одделува од прочитаниот збор за да го пронајде соодветниот лексички пристап.

Со оглед на сложеноста на поставеното прашање, сè уште не постои согласност меѓу различните истражувачи. Така на пример, извесни (Rubenstein, H.; Lewis, S. S.)<sup>17</sup>, сметаат дека фонолошкото декодирање е суштинско за откривањето на лексичкиот пристап и дека во текот на нормалното читање информацијата за фонолошкиот код на зборот се користи како водач во пребарувањето низ менталниот лексикон. Други (Baron, J.; La Berge)<sup>18</sup> сметаат дека фонолошкото декодирање е можно но не и задолжително; додека трети (Bower, T. G.; Kolars, V. A.)<sup>19</sup>, тврдат дека фонолошкото декодирање е епифеномен кој не игра улога при нормалното читање и дека кодирањето се врши само на графемско ниво.

Со цел да се проверат наведените ставови во испитувањата, најчесто се користи методата на лексичко одлучување. На субјектот му се покажува одреден стимулус — низа букви што може да биде таква што ќе формира или смислен збор или збор без смисла (незбор) — и од него се бара со притискање

<sup>16</sup> Oldfield, R.C. — Mind, words and the brain, Quarterly journal of experiment. psychology, 18., 1966.

<sup>17</sup> Rubenstein, H.; Lewis, S.S. — Evidence for phonemic reading in visual word recognition, Journal of Verbal learning and v. beh. 1970.

<sup>18</sup> Baron, J.; La Berge — Phonemic stage is not necessary for reading, Quarterly journal of exsper. ps., 1973/25.

<sup>19</sup> Bover, T.G.; Kolars, V.A. — Basic studies on reading, N.Y. Basic books, 1070.



на тастерот да одговори дали е тоа збор (ДА) или незбор (НЕ). Притоа, во експериментите се тргна од она што веќе беше познато. На пример, уште од 1878 година се знаеше за откриетието на Јавал (Javal) дека очите не го обработуваат текстот континуирано, туку испрекинато во тек на кратки фиксациии меѓу скоковите. Денес се знае дека при процесот на читањето окоото скока задржувајќи се само на одделни точки од текстот. Но, и тоа мирување на окоото е само привид, зашто тогаш тоа прави до 150 брзи и кратки движења т.е. скокови во секунда со амплитуда од 0,5 аголни минути. Така, единствените информации окоото ги прима во текот на краткотрајниот миг на привидното мирување. Само тогаш окоото чита.

Од овие факти секогаш се тргнува при планирањето на психолингвистичките експерименти со читањето. Презентацијата на текстот што се чита во експериментот треба да трае онолку колку што трае тоа привидно мирување на окоото, имено околу 1/10 дел од секундата. За таа цел се користи специјален апарат — тахистоскоп со кој е можно краткотрајно и строго контролирано презентирање на текстот што субјектот треба да го прочита. Во зависност од бараната задача, која може да се разликува според својата сложеност, субјектот треба да одговори со притиснување на одредено копче на тастерот. Притоа се мери брзината на времето на неговото реагирање, но и точноста на одговорот.

Со користењето на оваа техника, за психолозите се отворија широки хоризонти за можни толкувања во врска со застапеноста на одредени когнитивни процеси при обработката на лингвистичките информации. Зависно од сложеноста на задачата, на субјектот може да му е потребен поголем или помал временски период за обработка. Ако се покаже дека разликата од неколку милисекунди во реагирањето на субјектот статистички е значајна, тогаш се заклучува дека при извршувањето на тие разновидни лингвистички задачи, субјектот извршува поинакви когнитивни операции. И што е мошне значајно, може да се одговори кои се тие.

### Наши согледувања

Нашето испитување претставува прилог кон разоткривањето на когнитивната структура на лексичката меморија кај луѓето што зборуваат македонски јазик.<sup>20</sup>

<sup>20</sup> Pina Todorova - Cveić — Kognitivna obrada u leksičkoj memoriji makedonskog jezika, Magisterski trud, Belgrad, 1979.

Една од најкарактеристичните специфичности на грама-  
тиката на македонскиот јазик е аналитичкиот начин на изра-  
зувањето на падешките односи. Користејќи ја оваа специфич-  
ност, можеме да одговориме не само на прашањето како го-  
ворната пракса на македонскиот јазик ја детерминира брзи-  
ната на идентификацијата на напишаниот збор и дали во по-  
глед на таквата когнитивна обработка постојат разлики во  
однос на некои од досега утврдените наоди, туку и да дадеме  
своевиден придонес кон проблемот на перцепцијата воопшто  
т.е. кон прашањето за когнитивната обработка на лексичката  
информација.

Процесот на приоѓањето кон зборот сместен во лексич-  
ката меморија во голема мера зависи од околниот контекст.  
Зборот што веќе сме го прочитале и структурата на речени-  
цата што донекаде веќе сме ја обработиле значително ќе  
влијаат врз времето потребно за изнаоѓање на најсоодветен  
пристап кон следниот збор или реченица.

Тулвинг и Голд (Tulving, E.; Gold, C.)<sup>21</sup> сукцесивно им  
прикажувале на субјектите зборови што биле или релевантни  
или ирелевантни во однос на критичните зборови и реченици.  
Добиле резултат дека релевантниот контекст, дури и во си-  
туација кога се состоел од еден збор, значително влијаел врз  
времереагирањето на критичниот збор. Коски и Гоуч (Cosky,  
M.; Gough, P.)<sup>22</sup> истакнуваат дека дразбата што претходно сме  
ја виделе може да влијае врз лексичкиот пристап, но дека  
мора да се земе предвид временскиот фактор, зашто ако кон-  
текстот е даден порано од 500 мс., неговото олеснително влија-  
ние нема да биде така драматично како доколку биде даден  
после подолго време. Вилер (Wheeler D. D.)<sup>23</sup> зборувалки за  
тоа дека доколку претходниот одговор е во согласност со драз-  
бата што се очекува, доаѓа до зголемување на бројот на точ-  
ните одговори, истакнува дека овој ефект е единствено вид-  
лив релативно краток период по прикажувањето. Тој додава  
уште еден значаен податок: доколку субјектот јасно го види  
почетокот од првиот збор во парот, кај вториот збор од па-  
рот вниманието ќе биде концентрирано на неговиот крај. Фос  
(Foss, D.J.) добива резултат дека реакцијата на критичната  
дразба станува знатно продолжена, доколку пред него биде  
прикажан релативно нефреквентен збор. Рајхер (Reicher) пока-

<sup>21</sup> Tulving E.; Gold, C. — Stimulus information and contextual infor-  
mation as determinants of tachistoscopic recognition of words, *Journal of*  
*exp. psych.* 66, 1963.

<sup>22</sup> Cosky, M.; Gough, P. — The effect of context on word recognition,  
MPA, Chicago, 1973.

<sup>23</sup> Wheeler, D.D. — Process in word recognition, *Cognitive psych.* 1970.

жува дека безмислениот контекст не доведува до поуспешен одговор. Од друга страна, Лукатела (Lukatela, G.)<sup>24</sup> покажува дека бесмислената низа букви ни на кој начин не влијае врз времереагирањето на зборот што ќе следи. Костиќ (Kostić, A)<sup>25</sup> го потврдува овој наод успевајќи да докаже дека, што се однесува до српскохрватскиот јазик, во ситуацијата датив-локатив соодветниот предлог доведува до значително забрзување во реагирањето на именката што го следи предлогот, додека за ситуацијата инструментал, таков податок не е добиен. Мејер, Шваневелд и Ради (Meyer, D. E.; Schvaneveldt, R. W.; Ruddy M. G.)<sup>26</sup> покажуваат дека при задача на лексичко одлучување постои врска во времињата на реагирање на зборови во пар кога се тие асоцирани и дека обработката на вториот збор се врши значително побрзо и значително полесно поради „зрачењето“ што го извршил првиот збор. Во својата „теорија за ширење на поттикнутоста“, тие истакнуваат дека асоцијативниот ефект при задачата на лексичкото одлучување настанува поради тоа што претходно прикажаниот збор ја поттикнува во лексичката меморија својата „адреса“, при што зоната на тоа поттикнување се шири радијално во правец на соседните „адреси“. Ако „адресата“ на вториот збор во парот се наоѓа во зоната што е веќе поттикнува, тогаш времето на одлучување за неа ќе биде значително пократко.

Планирајќи го нашиот експеримент, сакавме да ги провериме наведените контраверзни тврдења. Аналитичкиот начин на изразување на падешките односи во македонскиот јазик т.е. карактеристичната предлошка конструкција со која оди една општа форма на именката, бара специфична когнитивна обработка која може да биде мошне инспиративна за проверување на назначените дилеми.

Во експериментот ги употребивме предлозите ПО, НА, ПРИ, СО, НАД и ПРЕД како смислени зборови и како бесмислени но соодветни на нив УК, АФ, ОСК, НУ, ПЛЕР и КЕЛ. Нè интересираше состојбата во однос на когнитивната обработка иницирана со секој од смислените и во практиката често употребувани предлози. Дали најфреквентно употребуваниот предлог, во овој случај предлогот НА, ќе предизвика најбрзо времереагирање на сопственото појавување но и на појавувањето на вториот збор што го следи во парот? Дали можеби

<sup>24</sup> Lukatela, G. et al. — Lexical decision for inflected nouns, Language and speech, 1978/17.

<sup>25</sup> Kostić et al. — Grammatical priming of inflected nouns, Memory and cognition, 1983.

<sup>26</sup> Meyer, D.E. et al. — Loci of contextual effects on visual word recognition. In Rabbitt and Dormic ed. Attention and performance V, N.Y. Academic press, 1975.

ќе се појави дејството и на некој друг фактор поврзан со конкретната синтактичка практика што во себе ги носи специфичностите на македонскиот јазик?

Исто така нè интересира какво ќе биде времето на реагирање на дразбите — незборови. Дали ќе можеме да ја прифатиме хипотезата за фонетското посредништво доколку се покаже дека времереагирањето на нашите незборови е значително подолго од времереагирањето на зборовите. Знаеме дека хипотезата за медијациониот пристап важи за случајот кога незборовите се фонетски и ортографски правилни, а токму такви беа сите незборови употребени во нашиот експеримент.

Следното прашање што исто така нè интересира се однесува на грешките. Дали процентот на грешките ќе се јави во зависност од делувањето на еден конкретен предлог или пак тоа ќе се покаже како ирелевантен фактор? Издвојувајќи ја ситуацијата во која ќе се јави најголемиот процент на грешки, ќе треба да одговориме на прашањето за делувањето на критичниот фактор.

### Субјекти

Во експериментот учествуваа 68 наивни субјекти, студенти од втора година при ННСГ за психологија на Филозовскиот факултет во Скопје. Сите субјекти имаа нормален вид или пак коригиран кон нормален. Сите го беа стекнале своето елементарно образование во СР Македонија, на македонски јазик, а кирилицата беше првиот алфабет што го совладале. Ниту еден од нив немаше претходно искуство во експерименти со препознавање на визуелно прикажани зборови и мерење на времето на реагирање.

Во испитуваниот примерок не влегоа студенти од други националности.

Во експериментот субјектите беа поделени во четири групи, во секоја по 17, според случајниот редослед на нивното доаѓање.

### Апарати

Во експериментот беше користен шестоканален тахистоскоп а времереагирањето на субјектите беше мерено со електронски часовник со разложување од 1 мс. Мерачот на времето истовремено беше и индикатор за видот на дадениот одговор.

### Стимулуси (Дразби)

Користевме вкупно 216 стимулуси, од кои 24 ѝ припаѓаа на пробата. Половината од стимулусите беа зборови а половината незборови. Во групата на зборовите, половина беа предлози а половина именки. Бидејќи не постои македонски фреквенциски речник, во текот на целата работа го консултиравме српскохрватскиот (Костиќ, Ц. 1965),<sup>27</sup> тргнувајќи од претпоставката дека со оглед на примерокот од којшто е речникот составен најверојатно постои големо поклопување меѓу обата јазика.

Од вкупниот број на именките, 24 беа од машки род, 19 од женски и 5 од среден род, што е приближно во согласност со пропорцијата на родовите во македонскиот говорен јазик. Вршејќи пермутација на предлозите добивме четири групи стимулуси, така што, ниту еден субјект не го виде истиот збор или пак истиот незбор во комбинација со истиот предлог. Просечната должина на зборовите (именките) што оода со предлогот беше приближно еднаква — од 4,4 до 4,8 букви. Сите низи букви беа групирани по парови, но така што било кој член од парот можеше да биде збор или незбор, обата да бидат збор или обата незбор.

При изборот на именките се раководевме од следните критериуми:

- именката не смееше да биде подолга од 6 букви
- беше задржана структурата консонант-вокал така што немаше збор што има повеќе од два согласника заедно
- се избегнуваа двозначните зборови
- не беа употребувани апстрактни именки
- се водеше сметка за фреквентноста
- се водеше сметка за родот на зборот со оглед на пропорцијата во говорот.

Беа користени мали печатени кирилични букви.

На слајдовите од 35 мм. буквите беа поставени хоризонтално, за предлогот нешто над центарот на слајдот, а за именката исто толку под, заради тоа што беше неопходно да се избегне дејството на дополнителните слики.

### Постапка

Особено внимание му беше посветено на запознавањето на субјектот со апаратите, прилагодувањето на бинокуларот ч вежбањето на моторниот одговор ДА-НЕ.

<sup>27</sup> Kostić, Đ. — Čestost javljanja reči u srpskohrvatskom jeziku, Institut za eksperimentalnu fonetiku i patologiju govora, Beograd, 1965.

Субјектот кој седеше пред тахистоскопот доби инструкција да гледа во фиксационата точка што се наоѓаше во центарот на визуелното поле што беше присутно сето време освен во текот на прикажувањето на карактеристичната дразба (конкретната низа букви). Постоеше и еден аудитивен предупредувачки сигнал што претходеше на појавувањето на првата низа букви од парот. Нејзиното појавување автоматски го вклучуваше електронскиот бројач кој се стопираше (исто така автоматски) кога субјектот ќе го притиснеше едното од двете копчиња поставени на таблата за одговор што се наоѓаше пред него. Заради одбегнување на дејството на преферентноста, субјектот ги користеше обете раце, на тој начин што обата палца беа поставени на копчето од телеграфскиот прекинувач, што беше поблиску до субјектот, а обата показалца на другото копче (од истиот прекинувач) кое се наоѓаше пет сантиметри понатаму. Субјектот го притиснуваше поблиското копче доколку низата букви претставуваше незбор (НЕ — одговор на задачата на лексичката одлука), а подалечното копче доколку низата букви претставуваше збор (ДА одговор во задачата на лексичката одлука). Откако било кое од овие две копчиња ќе беше притиснато, првата низа букви во парот беше заменета со покажување на втората низа, и штом ќе се појавеше оваа втора низа, ќе се вклучеше автоматски вториот електронски бројач. Задачата на субјектот се состоеше во тоа што тој повторно требаше да процени дали оваа низа букви претставуваат зборови или незборови и одговорот повторно да го даде со притискање на копчето од телеграфскиот прекинувач. Без оглед на тоа кое време субјектот ќе постигнеше при одговарањето на втората низа букви во парот, таа низа автоматски се губеше после 1500 мс, после што се јавуваше карактеристичното празно визуелно поле со точката за фиксација.

На опишаниот начин, во експериментот беше користена методата на sukcesивно лексичко одлучување.

После прилагодувањето на апаратот и вежбањето на моторниот одговор (ДА-НЕ), субјектите го читаа упатството со кое беше приложена и листа на користениот алфавет. Една сеанса траеше околу половина час, но постоеја кратки прекини — одмори после секој 36-ти пар стимулуси.

### Експериментален план

68-те субјекти што учествуваа во експериментот беа поделени во 4 групи. На секој од субјектите му беа прикажани 12 парови стимулуси за вежбање и 96 парови стимулуси кои

беа релевантни за експериментот. Секој субјект вкупно виде 108 парови стимулуси, што значи дека вкупно имаше 216 опсервации.

Од стимулусите што беа земени предвид за обработка, половината (48 пара) беа такви што вториот стимулус во парот беше збор, додека другата половина парови беа такви што вториот стимулус во парот беше незбор. Од оние парови кај кои вториот стимулус беше збор, сега пак, половината (24 пара) беа од типот безсмислен предлог — збор, а другата половина од типот смислен предлог — збор. Истото беше и во случајот со паровите кај кои вториот стимулус беше незбор: 24 пара беа од типот бесмислен предлог — незбор, а 24 пара од типот смислен предлог — незбор.

### Подготовка на податоците за обработка

Во дефинитивната обработка земени се предвид податоци од вкупно 52 субјекта, при што критериум за селекција беше бројот на грешките.

Во дефинитивниот примерок просечниот износ на грешки по субјект изнесуваше 3,3%. Просечниот износ грешки кај групите субјекти изнесуваше: I група 4,5%; II гр. 3%; III гр. 3,9% и IV гр. 2%. Овие бројки покажуваат дека сме успеале да го избегнеме делувањето на одредени ирелевантни фактори.

За грешки беа сметани следните одговори на субјектот:

- замена на збор за незбор и обратно
- одговор чие времереагирање беше подолго од 1 500 мс
- одговор чие времереагирање беше пократко од 300 мс
- ситуација кога не беше даден одговор

Со цел за понатамошна обработка на податоците во сите наведени ситуации на грешење, земено е предвид просечното време на реагирање на тој стимулус добиено во дотичната група.

### Резултати

Со оглед на намената на овој труд, овдека ќе дадеме само наједноставен преглед на добиените резултати.

На Табела I е прикажано добиеното просечно време на реагирање на првиот и вториот стимулус во парот.

Табела 1

к.	прв стимулус во парот			втор стимулус во парот			
	1	2	3	4	5	6	7
ПО		687	6	715	10	801	7
НА		650	2	713	8	797	3
ПРИ		683	5	690	3	812	9
СО		675	4	698	5	798	4
НАД		666	3	664	1	780	1
ПРЕД		647	1	688	2	799	5,5
УК		731	8	741	11	794	2
АФ		764	11	749	12	838	12
ОСК		723	7	694	4	824	10
НУ		760	10	703	6	802	8
ПЛЕР		789	12	714	9	799	5,5
КЕЛ		757	9	706	7	828	11

Во посебните колони (к.) се прикажани следните податоци:

1. прв стимулус во парот
2. време на реагирање на првиот стимулус во парот, изразено во мил. сек.
3. ранг на истиот тој стимулус според добиеното време на реагирање
4. време на реагирање на вториот стимулус во парот (мс), кога е тој збор
5. ранг на истиот тој стимулус според добиеното време
6. времена реагирање на вториот стимулус во парот, кога е тој незбор
7. ранг на истиот тој стимулус според добиеното време.

На Табела II се прикажани грешките. Кога субјектот погрешил на првиот збор во парот не го земаме предвид времето постигнато на втората дразба (стимулус) во тој пар, без оглед дали е одговорот точен или не. Посебно посматраме две ситуации: бројот на грешки на вториот стимулус во парот (збор или незбор) без оглед на првиот стимулус, при што е битно кој втор стимулус во парот повлекува и колкав број грешки; и бројот на грешки на вториот стимулус во парот кога е тоа различен збор или незбор, при што првиот стимулус (предлог) е еднаков. Во вториот случај, сите „именки“ (зборови или незборови) се заемаат, при што се води сметка само за тоа со кој „предлог“ одат.

На Табела II се прикажани грешките добиени при реагирањето (одговарањето) на субјектите на вториот стимулус во парот.



Табела 2

ранг	„именки“		со кој предлог во парот					
	збор	грешки	незбор	гр.	збор	гр.	незбор	гр.
1.	крагна	14	крата	11	при	10	кел	20
2.	цам	10	тесник	9	со	9	аф	18
3.	рамо	7	шорпа	7	пред	8	плер	13
4.	нокт	6	гаса	5	над	4	ну	12
5.	фреска	6	гуќа	4	на	4	оак	12
6.					по	3	ук	11

(некои од зборовите кај кои се појавија поголем број грешки претставуваат неправилна употреба во македонскиот литературен јазик, но во говорната практика често се јавуваат. Во експериментот тие се намерно употребени).

### Дискусија

Бидејќи во сите ситуации во кои беше употребен смислен предлог добивме побрзо реагирање на нашите субјекти, можеме да кажеме дека теориите кои одат во прилог на она што Мејер, Шваневелд и Ради го нарекоа „ширење на поттикнатоста“ изгледаат сосема оправдани. Напротив, нашите резултати се сосема спротивни од оние кои ги доби Лукатела, а подоцна и Костиќ, дека бесмислената низа букви на никаков начин не влијае врз времереагирањето на зборот што ќе следи. Нашите добиени резултати се во согласност со мислењата на Тулвиг, Голд и Мортон за тоа дека времереагирањето на следниот збор се скратува со зголемување на должината на претходниот релевантен контекст.

Добиеното времереагирање на незборовите беше статистички значително подолго (просечно за 100 мс.) од добиеното времереагирање на зборовите. Бидејќи беа употребени ортографски и фонетски правилни незборови (а тоа значи дека секој незбор беше направен така што едната, најчесто првата, буква од некој збор беше заменета со буква која ќе произведе бесмислица), сосема е веројатно дека до ова статистички значајно продолжување во времето што на субјектот му беше потребно за да ја изврши (и заврши) обработката на незборот доаѓа поради фонетското посредување. Со оглед на тоа дека незборот беше правилен, субјектите најверојатно се прашуваа не е ли тоа можеби некој редок збор, на кој начин се доаѓа до продолжено пребарување низ лексичките приоди т.е. до колебање во пределот на лексичката меморија. Продолженото барање низ лексичката меморија, кое се јавува во ситуацијата со правилните незборови (или како што уште ги наре-

куваат лажните зборови) по пат на фонетското кодирање, станува олеснато затоа што е тоа единствен начин информацијата за стимулусот подолго да се задржи во просторот на оперативната меморија.

При посматрањето на паровите зборови, со оглед на предлозите, веднаш е видлив фактот дека најдолгиот смислен предлог ПРЕД произведува не само најбрзо времереагирање на сопственото појавување, туку и тоа дека зрачи со многу ефикасно „поле на поттикнатост“, така што следниот елемент кој во парот оди со него бара релативно пократко времереагирање во однос на ситуациите со некои останати предлози. Знаејќи дека овој предлог е значително помалку фреквентен во јазичната употреба од некои други предлози (на пример предлогот НА), кои не покажаа вакво дејство, не можевме овој факт да го припишеме на факторот зачестеност, во смисла на познатите наоди на Форстер и Шамбер (Forster, I. K.; Chambers, M. S.)<sup>28</sup> Според нивните наоди, би се очекувало дека предлогот НА изразито ќе доминира според брзината на времереагирањето, над сите останати предлози. Напротив, би се рекло дека нашиот наод очигледно зборува против нивното тврдење, а во прилог на некои други наоди (Ognjenović, P.; Knežević, M.),<sup>29</sup> за тоа дека различната улога на зборовите во јазичната структура т.е. нивната синтактичка практика битно ја детерминира брзината на реагирање на субјектите. Но, ние тука уште би додале дека покрај ова говорната практика влијае и врз јачината на „полето на побуденоста“ кое околу себе го создава секој збор или реченица. Посматрајќи ги од аспектот на граматиката на македонскиот јазик, различните употреби што ги имаат предлозите користени во нашиот експеримент, можевме да констатираме дека овие два фактора — брзина на реагирање на самиот предлог и брзина на реагирање на зборот што го следи стојат во голема зависност од бројот на можните начини на употреба на конкретниот предлог (Dimitrovski, D.)<sup>30</sup> Интересно е дека постои скоро апсолутно поклопување помеѓу резултатите од колоната 4 на табелата II и бројот на наведените можни употреби. Единственото отстапување се јавува кај предлогот НА кој има најголем број можни употреби, но не се наоѓа на последното место според должината на времереагирањето на зборот што го следи, туку на претпоследно пред

<sup>28</sup> Forster, I. K.; Chambers, M.S. — Lexical access and naming time, *Journal of verbal learning and verbal behavior*, 12, 1973.

<sup>29</sup> Ognjanović, P.; Knežević M. — Zavisnost brzine leksičke identifikacije od vrste reči, *Kongres na psiholozite na Jugoslavija Zagreb*, 1978.

<sup>30</sup> Dimitrovski, T. — Značenje i uloga na predlozite vo makedonskiot literaturnen jazik, *D.T. F.F.* 56.

<sup>31</sup> Bradshaw, J. — Three interrelated problems in reading, *Memory and cognition*, 1975/2.

предлогот ПО. Наједноставното објаснување на оваа појава веројатно би било во тоа, дека факторот фреквентност на предлогот сепак ќе се вмеша во текот на операциите на препознавање на зборот што следи, но очигледно е дека е далеку од тоа тој фактор да биде и најдоминантен. Докажавме значи, дека постои преработување по синтактичките можности кое зависи од бројот на можните релевантни употреби и кое оди до исцрпување.

Во прилог на хипотезата за фонетската медијација, зборува и податокот за добиените грешки. (Табела II). Низата букви која повлекува најголем број грешки, без оглед дали е смислена или бесмислена, го содржи на почетокот тешко изговорливиот консонантски склоп „кр“ (КРАГНА и КРАТА), а и смислениот предлог кој влегува во парот со стимулусот со најголем број грешки, исто така има сличен консонантски склоп — „пр“ (ПРИ, ПРЕД). На истата релација, можат да се посматраат и грешките кај зборовите НОКТ и ФРЕСКА и кај незборот ШОРПА. Наведените консонантски склопови се графемски и фонолошки правилни, но се нискофреквентни. На тој начин, овие наши наоди се во согласност со мислењата на Станерс и Форбах (Stanners, Forbach)<sup>31</sup> кои истакнуваат дека почетната и завршната консонантска група очигледно се издвојуваат и претставуваат посебни единици на декодирање. Токму поради тоа што наведените консонантски групи се нискофреквентни, тие заземаат помал „лексички подпристап“ па покрај тоа што се јавува поголем број грешки, би требало уште и да се очекува продолжено време на реагирање. Но ова не е добиено во нашиот експеримент. Најверојатно факторот — број на можните начини на употреба на конкретниот предлог станува значително поддоминантен од факторот — зачестеност на консонантскиот склоп.

Што се однесува до бесмислениот предлог КЕЈ, добиениот број грешки не е реален, затоа што причината лежи во зборот КРАГНА кој кај една група субјекти, појавувајќи се после него, предизвика дури 8 грешки. Очигледно е дека големиот број грешки кај извесни зборови и незборови претставува последица на делување на факторот смисленост. Највидлив пример за ова се зборовите КРАГНА и ЦАМ (попримени странски зборови) и незборот (предлог) АФ кој извесни испитаници најверојатно го поистоветувале со зборот што изразува ономагопеја на лавеж. Големиот број грешки на вториот стимулус во парот во кој е предлогот СО прв стимулус, исто така не е реален бидејќи тој најчесто се јавува со зборовите НОКТ и ЦАМ.

Конечно, мораме да напоменеме дека факторите смисленост, асоцијативност, познатост и изговорливост на стимулусите не можеа во овој експеримент да бидат контролирани со

некои објективни мерила. Порано исто така напоменавме дека не постоеше можност директно да биде проценета зачестеноста на зборовите, затоа што не постои македонски фреквенциски речник.

Најсмелата наша претпоставка до која можеме да дојдеме по анализата на добиените резултати се однесува на инхибиторното дејство што го имаат бесмислените предлози. Видливо е дека поголемиот број грешки се појавија во паровите што одаа со бесмислени предлози. Ако овој факт го поврземе со доказите дека времереагирањето на бесмислениот предлог е значително подолго од времереагирањето на смислениот предлог, ќе бидеме поттикнати на размислување дека бесмислениот предлог сепак врши некој вид погрешна работа. Меѓутоа, потребни се понатамошни испитувања, овој наод, спротивен со извесни засега општоприфатени мислења, да биде и конечно докажан.

Iliina TODOROVA — CVEIĆ

## THE COGNITIVE REALITY OF LANGUAGE

### S u m m a r y

This study is both a theoretical and experimental contribution in treating the question about the cognitive reality of a language.

Critical review of the existing theories is given in the theoretical part and special attention is paid to the following problems: cognition and human information processing, conceptions and models of the human mental processes, language as human information process, visual memory and linguistic information, and lexical memory.

A number of the theoretical statements are supported by the experimental data obtained through psychological analysis of the Macedonian linguistic information. It is demonstrated in a lexical decision task that lexical decision times to nouns are longer when there is nonsense syllable as inappropriate proposition. Ather results lends support to the hypothesis that the normal access to the mental lexicon is graphemic.

These findings contribute towards a better understanding of some essential general problems concerning the human information processing, and also offer answers to the specific problem — in what way the verbal practice in the Macedonian language determines the speed factor in recognizing the written word.

Ристо КАРТАЛОВ

## КОН ПРАШАЊЕТО ЗА ПЕНЗИСКОТО И ИНВАЛИДСКОТО ОСИГУРУВАЊЕ НА ЗЕМЈОДЕЛЦИТЕ

Традиционалното економско и социјално обезбедување на селанецот во неговата старост се состоеше во неговото поседување на земјишен посед со кој можеше самостојно да располага. Со навлегувањето на родителот во горните старосни граници, детето што го наследуваше земјишниот посед преземаше обврска да ги издржува — чува остарените родители. Во традиционалните селски средини таткото, по правило, е сопственик на поседот сè до својата смрт. Пред тоа, тој го дели имотот на своите наследници, при што задржува еден дел и за себе, кој ќе му припадне на она дете кај кое ќе живее до овојата смрт. На тој начин поседувањето на земјиштето — основното средство за производство во традиционалното село — овозможува своевиден облик на економско обезбедување. Меѓутоа, тоа беше случај кога се почитуваа обичајните норми на селската заедница и кога средствата за производство беа до таа мерка неразвиени, што исклучувањето од наследството на земјата значеше едновремено и исклучување од можноста да се произведува во земјоделството и да се живее во селото.

Повоениот процес на индустријализација и урбанизација, во нашата земја, доведе до оттргнување на еден голем број на селско и земјоделско население, со што дојде до намалување на побарувачката, а со тоа и до намалување на цената на земјата. Врз процесот на деаграризација влијаеше и сè поголемата употреба на современи средства за производство во земјоделството, односно општата ориентација на општеството кон подигање на вкупната продуктивност и интензивност на земјоделството. Намалената побарувачка за земја доведе до намалување на нејзината цена, односно нејзината рента да биде на, или под нивото на нејзиниот капитализиран износ. Така, поседувањето земја веќе ја загуби функцијата на потполна

или делумна социо-економска можност за обезбедување на старите на село.<sup>1</sup> Во исто време новото социјалистичко општество го афирмира начелото според кое материјалната положба на поединецот зависи од вложениот труд и резултатите од трудот, односно беа создадени општествени претпоставки за постепено потиснување на можноста за обезбедување приход без работа — рента, од поседување на недвижности — земја.

Во современите услови, материјалното и социјалното обезбедување на старите земјоделци го презема државата преку задолжителното пензиско и инвалидско осигурување. Такво осигурување на земјоделците пред Втората светска војна имале мал број земји, така што во тој поглед пензиското осигурување на земјоделците нема некоја богата традиција. Пред војната тоа на задолжителна основа било воспоставено во Бугарија, а врз доброволна основа во Франција.

Потребата за воведување на задолжително пензиско осигурување на оваа категорија активно население е содржана во сознанието за значењето на материјалните добра што тие ги произведуваат за општеството во целина, како и од нараснатите материјални можности на општеството. Во поново време тоа е воспоставено во повеќе земји иако организационите форми, содржината, начинот на финансирање и друго, во голема мерка се разликуваат од една до друга земја.<sup>2</sup>

Во таа смисла, се чинат извесни напори и во нашата земја. Се опочна најнапред со старосното осигурување на земјоделците како парцијален систем, и тоа, пред сè, во поразвиените делови на земјата — во СР Словенија, а потоа и како целосен систем на социјална и економска сигурност на земјоделците.

Драмата на старите земјоделци во нашата земја се состоеше во тоа што тие, во својата младост, па и во своите „зрели“ години, живееше во еден патријархален систем на економски, социјални и морални норми и вредности, во кој на старите им се укажуваше внимание и почит, со што тие имаа и соодветна сигурност. Наспроти тоа време, сега кога и тие самите се стари, веќе не функционираат елементите на стариот систем, со рушењето на традиционалниот натурален начин на производство се напуштија и патријархалните норми и старите

<sup>1</sup> Д-р Бранислав Милосављевиќ, д-р Борисав Радовановиќ и м-р Јеремија Симиќ: Проблеми у пољопривреди у вези настојања старачких домаќинстава, Пољопривредни факултет Београд, 1966.

<sup>2</sup> Задолжителното пензиско осигурување на земјоделците е воспоставено во социјалистичките земји: Бугарија, Чехословачка и Полска, а со извесни мали разлики тоа е воспоставено и во западните земји како на пример во: Австрија, Грција, Франција, Ср Германија, Италија и др. Во тој систем се опфатени полнолетни лица кои се занимаваат со земјоделство како со основна дејност.

социјални вредности во кои старите селани ја имаа својата социјална и материјална сигурност, а социјалистичкото општество во исто време не понуди еден целосен систем на социјална и материјална сигурност на старите земјоделци.

### **А. Искуствата и проблемите со старосното пензиско осигурување на земјоделците во СР Македонија**

Првите искуства со старосното осигурување на земјоделците во СР Македонија се врзуваат за Законот за старосно осигурување на земјоделците во СР Македонија донесен во април 1978 година.<sup>3</sup> Неговата примена, во делот кој се однесува на обезбедување на средства — наплата на придонесот, се остварува во јуни истата година, а остварувањето на правата од старосното осигурување отпочнува од први јули 1979 година.

Со овој закон, старосното осигурување на индивидуалните земјоделци е задолжително за сите лица кои се занимаваат со земјоделие како свое единствено занимање. Од времето на донесување на Законот до остварувањето на правата (од јули 1978 до јули 1979), се извршени низа административни работи сврзани со устројувањето на евиденцијата и конституирањето на општинските и републичката заедница за старосно осигурување на земјоделците. Како земјоделци, во смисла на Законот, се сметаат сите лица кои се занимаваат со земјоделие како единствено занимање, работејќи притоа со средства во сопственост или со земјиште земено во закуп, а кои не се осигурени според Законот за пензиско и инвалидско осигурување. Исто така, задолжително се осигуруваат и лицата кои се занимаваат со сточарство и рибарство како единствени занимања. За да може земјоделецот да го стекне статусот осигуреник, согласно со Законот, е потребно истовремено да биде здравствено осигурен по основ на земјоделско осигурување. Како земјоделци со право на пензиско осигурување се сметаат исто така и земјоделците чии брачни другари се вработени во Организациите на здружен труд, под услов, земјиштето што му припаѓа на домаќинството да го обработуваат лично, или со помош на некој од невработените членови на семејството.

<sup>3</sup> Закон за старосно осигурување на земјоделците, Службен весник на СР Македонија, бр. 15 од 1978 г.

## Извори на средства за старосно пензиско осигурување на земјоделците

Согласно на одредбите на Законот, средствата потребни за исплата на пензиите и за покривање на другите трошоци за спроведување на старосното осигурување, ги обезбедуваат самите осигуреници врз принципот на заемност и солидарност, со плаќање на придонес во фиксен износ по семејство и во извесен процент од катастарскиот приход (во 1978 год. — 1,7%, 1979 год. — 3,4% итн.). Во остварувањето на правата за старосно осигурување учествуваат уште: Републиката со средства од своите буџетски средства, како и општинските и републичката интересна заедница за пензиско и инвалидско осигурување.

Законот е воспоставен без претходно обезбедени средства од реализација на правата на осигурениците. Тој беше така концепиран, што требаше од времето на неговото усвојување (1. VII. 1978 год.) до времето на остварувањето на правата (1. VII. 1979 год.), да се собираат средства — да се врши наплата на придонесот. Што значи, една година по донесувањето на Законот, осигурениците имаа само обврски во финансиска смисла. Средствата од придонесот за осигурување на земјоделците ги наплатуваат органите за приходи при општините, а врз основа на податоците со кои располагаа до конституирањето на општинските СИЗ-ови за старосно осигурување на земјоделците. По нивното конституирање исплатата требаше да се врши врз основа на документацијата на овие заедници. Наплата на придонесот вршеа општинските органи за приходи заедно со другите даноци и придонеси, поради што износот на средствата за старосното осигурување на земјоделците беше условен од наплатата на вкупните даноци и придонеси, а по-некаде тој се доживуваше како уште еден данок.

Во врска со остварувањето на Законот, од самиот почеток, основен проблем беа и останаа изворот односно обемот на средствата. Едвард Кардељ во врска со тоа вели: „Зошто во принцип се можни две решенија, два извора на средства за таа цел: земјоделците сами да плаќаат придонеси или тоа да го прави некој друг за нив. Досега тој „друг“ немаше средства за да може да плаќа придонес за пензиското осигурување на земјоделците, а продуктивноста на трудот на земјоделците беше толку ниска што тие не можеа да плаќаат придонес сами за себе. Сега во тој поглед многу нешто се променило. Последните години и продуктивноста на трудот, барем кај дел од селаните, значително пораснала, а постојат услови развојот на кооперацијата во наредните години уште повеќе да расте. А



таквиот процес и таквата перспектива ќе ги богати и облиците и обемот на здружувањето на трудот и средствата и земјата“.<sup>4</sup>

Треба да се спомене дека средствата од придонесот на осигурениците за старосното осигурување на земјоделците се недоволни за да се обезбеди остварување на предвидените права според законот. Досега тој недостиг се решаваше со некои временни решенија.

### Остварување на правата од странското осигурување на земјоделците

Со задолжителното старосно осигурување, на земјоделецот му се обезбедува право на старосна пензија, а во случај на смрт на земјоделецот — носител на правото на posedот, семејна пензија, но само на неговиот брачен другар. Износот на старосната, односно семејната пензија на осигуреникот се утврдува во еднаков износ за сите корисници на пензијата, независно од придонесот што го плаќаат за старосното осигурување. Старосната пензија во 1979 година изнесуваше 500,00 дин., во 1981 година 720,00 дин., 1984 година 1 000,00 дин., а тоа право го стекнуваше осигуреникот кој наполнил 65 години живот (маж), односно 60 години (жена), а за учесниците во НОВ до 9 септември 1944 година пет години помалку. Покрај тоа, осигуреникот требаше да има 10 години стаж на осигурување по овој закон, во кој се смета и пензиониот стаж признат според прописите за пензиско и инвалидско осигурување, како и во последните 20 години, пред остварување на правото на пензија, 15 години осигуреникот да поминал во вршење на земјоделска дејност.

Со цел да се овозможи правото на старосна пензија и на постарите земјоделци кои целиот свој работен век го минале во вршење на земјоделска дејност, а малку е веројатно дека ќе дочекаат стаж од 10 години на осигурување, Законот предвидуваше можност во периодот од 1. VII. 1979 до 1. VII. 1983 година осигурениците да можат да се стекнуваат со правото на пензија без овој услов 10 (години стаж за осигурување), ако притоа наполниле 75 години живот (маж) и 70 години живот (жена), а учесниците во НОВ за пет години помалку. Во периодот од јули 1983 до јули 1988 година правото на пензија корисниците ќе можат да го остваруваат со 70 години (маж) и 65 години (жена), за по 1988 година да от-

<sup>4</sup> Едвард Кардељ, Слободниот здружен труд, Одбрани дела книга IV, Мисла, стр. 476—477, Скопје.

почне во потполност примената на законот и по двата основа (10 години стаж на осигуреник и 65, односно 60 години на живот.

Според евиденцијата на Републичката СИЗ за старосно осигурување на земјоделците во почетокот на јануари 1981 година, оваа форма на пензиско обезбедување ја користеле 18 836 лица односно домаќинства. Во исто време бројот на осигурениците по Законот за старосно осигурување на земјоделците во истата година изнесуваше 102 637 лица, односно околу 120 000 во средината на 1982 година.

Од изнесените податоци може да се види дека на 100 осигуреници по овој основ во Републиката се јавуваат по 18 корисници на старосна пензија на земјоделците. Треба да се истакне дека постојат значителни разлики од тој просек на корисници на 100 осигуреници од една до друга општина. Така, на пример, меѓу општините со висок однос на корисници во однос на осигурениците спаѓаат Кичево со 39, Македонски Брод 38, Крива Паланка 38, Пробиштип 32; општини со 18-30 корисници на 100 осигуреници се: Берово, Валандово, Винаца, Гевгелија, Дебар, Делчево, Демир Хисар, Кавадарци, Кочани, Кратово, Куманово, Неготино, Прилеп, Ресен, Скопје и Титов Велес. Од друга страна, со исклучително ниска застапеност на уживатели на старосна пензија на земјоделци во однос на бројот на осигурениците, се општините: Гостивар 9, Радовиш 8, Крушево 16, Струга 12, Струмица 14, Тетово 11 и Штип со 4 корисника.

### **Остварените резултати и пројавените слабости во реализацијата на старосното осигурување на земјоделците**

Нема сомнение дека старосното осигурување на индивидуалните земјоделци создаде услови за обезбедување на минимум материјална и социјална сигурност на оваа категорија индивидуални земјоделци односно категорија работни луѓе. Од самиот наслов и решенијата кои се понудени со примената на Законот, може слободно да се каже дека овој вид осигурување не претставува целосен систем на пензиско осигурување. Тоа се гледа, пред сè, во фактот што законот обезбедува само една пензија на едно семејство (старосна или семејна), потоа во тоа што пензијата е определена во фиксен износ, независно од придонесот што го уплатувал осигуреникот. Во таа смисла, оваа пензија се доживува како своевидна социјална помош. Со овој Закон се направени првите чекори за разрешување на проблемот на пензиското и инвалидското осигурување на индивидуалните земјоделци. Општествените настојувања треба да продолжат во насока на доградување на неговите содржини

со цел тој, во иднина, да може да прерасне во целосен систем на социјална сигурност, во зависност од материјалните можности на самите земјоделци и солидарноста на останатите категории вработени со нив.

Во досегашната примена на законот, околу 19 000 лица, односно толку старечки домаќинства се здобија со мала но постојана материјална помош, така што тој од страна на земјоделците целосно е прифатен. Меѓутоа, како секој нов систем, неговата примена во праксата беше проследена со извесни пропусти, недоследности и различни интерпретации кои предизвикаа извесни тешкотии во неговата примена. Тие пропусти би можеле да се изложат во неколку точки:

Прво, во досегашната примена на Законот, не се опфатени сите категории осигуреници предвидени со Законот. Во неговата досегашна примена главно се опфатени земјоделците — даночни обврзници. Во тој број не се опфатени извесен број сточари, рибари и секако, како најбројни се оние земјоделци (-ки), чиешто брачни другари се вработени во Организациите на здружениот труд, коишто сами или со помош на невработените членови го обработуваат земјишниот посед. Оваа последна категорија, со постојниот извор на документација, на органите за приходи при општините, не беше формално носител на правото на земјишниот посед и не беше вклучена во системот. Се проценува дека со старосното осигурување на земјоделците не се опфатени околу 40 000 осигуреници од другите категории кои не се даночни обврзници (околу 30 000 брачни другари на вработените со земјишен посед и околу 10 000 глави на семејствата), за кои органите за приходи не располагаат со евиденција — податоци.

Второ, како проблем се појави различната интерпретација на поимот даночен обврзник од земјоделска дејност, во однос на големината на земјишниот посед. Во извесен број општини како долна граница се земалше од 1,0 до 2,0 декари, додека во други 5,0 декари, што придонесе да се јават нагласени разлики во бројот на корисниците на старосна пензија од една до друга општина. Овие пропусти се јавија, пред сè, поради неопределеноста на поимот земјишен посед во законот.

Трето, извесен број стари земјоделци не можеа да го реализираат правото на пензија затоа што од низа причини во критичниот момент — денот на влегувањето на Законот во сила, не беа здравствено осигурани како земјоделци. Бидејќи еден од условите за остварување на правото на пензија беше обврската корисникот здравствено да е осигурен како земјоделец, извесен број на стари земјоделци, кои поради старост и болест, ја пренеле земјата на своите деца кои го плаќаат данокот, а преку нив и стекнале право на здравствена заш-

тита од работничко осигурување, иако и натаму живеат на село, па дури и делумно ја обработуваат земјата, не се стекнаа со право на пензија поради тоа што не се јавуваат како даночни обврзници и што здравствено не се осигурени врз основа на земјоделското осигурување.

Четврто, во Законот поконкретно не е определено кога и во какви услови едно лице, иако не е даночен обврзник, а фактички е земјоделец, чијшто брачен другар е вработен во Организациите на здружен труд, стекнува право на старосна пензија, односно станува обврзник на придонесот по овој закон. Оваа бројна категорија земјоделци кои сами или со некој од своите невработени членови го обработуваат имотот, најчесто не сакаат да бидат задолжени по овој закон поради придонесот што треба да го плаќаат. Бидејќи тие се осигурени здравствено врз основ на работничко осигурување, преку своите брачни другари вработени во ОЗТ, не се даночни обврзници, се противат на старосното осигурување, истакнувајќи дека станува збор за мали површини и дека тие самите не се сметаат земјоделци.

Петто, брачната другарка на земјоделец, која сиот работен век го минала во вршење на земјоделската дејност, иако пред својот маж ги исполнила годините на староста како услов за стекнување на пензија, само поради тоа што нејзиниот маж а не таа е даночен обврзник, не може да го оствари правото на пензија.

Шесто, релативно мал е бројот на корисниците на пензија кои таквото право го оствариле по редовни услови, односно 65 или 60 години живот и 10 години стаж на осигурување, во кој се смета и признатиот пензиски стаж според прописите на пензиското и инвалидското осигурување на работниците. Тој број значително би се наголемил, доколку на извесен број земјоделци им се овозможи признавање на пензискиот стаж за времето поминато во селските работни задруги (1947—1953 година). Голем број од нив во времето на неговото евидентирање немале правен интерес, а сега кога имаат интерес, рокот за признавање е заминат.

## **Б. Пензиско осигурување по основ на здружени земјоделци**

Пензиското осигурување на индивидуалните земјоделци претставува мошне комплексно општествено и економско прашање. Во разгледувањето на прашањето за пензиското и инвалидското осигурување на оваа социјална категорија не може да се поаѓа, главно, од сегашната положба, туку и од фактот дека младите кои сакаат да ја видат својата перспек-

тива во земјоделското производство, наидуваат во тој поглед на сериозна препрека. Нерешената основна социјална сигурност на оваа професија, сè повеќе, придонесува кон тенденцијата по секоја цена да се напушта земјоделството како занимање и селото како агломерација на живеење од страна на младите. Тоа, на тој начин, ја губи можноста за биолошка и социјална репродукција.

Секако, прашањето за пензиското осигурување на земјоделците зазема централно место во системот на социјалната сигурност на производителите и основен економски интерес. Идентично како и кај останатите неземјоделски дејности, земјоделецот со право очекува, својот статус на пензиски осигуреник да го решава со својата целокупна работа во текот на својот живот. Во таа смисла, пензиското осигурување на земјоделците се посматра од два аспекта: како општествено признание за нивната тешка и макотрпна работа во текот на нивниот живот и како фактор на социјална сигурност. Искуството покажа дека извесен број здружени земјоделци како основен мотив во процесот на здружувањето го имале токму обезбедувањето на пензиското осигурување. Тоа се однесува и за инвалидското и за полното здравствено осигурување. Поради претходно реченото, е дадена можност, покрај старосното осигурување, пензиското осигурување, земјоделецот да може да се осигурува и преку Законот за пензиско и инвалидско осигурување, но под одредени услови.<sup>5</sup> Одредбите кои се однесуваат за работничкото осигурување од овој Закон, во поглед на правата и обврските од пензиското и инвалидско осигурување, се однесуваат и за здружените земјоделци. Правата од пензиското и инвалидското осигурување ги осигуруваат и здружените земјоделци кои својот труд, земјиште и средства на трудот, ќе ги здружат најмалку за време од пет години (се предлага укинување на овој услов), со спогодба, односно договор за трајна соработка, и кои по тој основ остваруваат личен доход најмалку во висината на загарантираниот личен доход на работниците во Републиката (чл. 112).

Е. Кардељ во врска со пензиското осигурување на земјоделците вели: „... мислам дека социјалното осигурување на селаните треба да се организира не индивидуално, туку преку задругите, односно преку Основните Организации на кооперантите, и тоа, пред сè, за и тука да се примени принципот на солидарност, исто така како што тој принцип владее во социјалното осигурување на работниците. Сепак, тоа е единствениот пат кон постепено општо осигурување на селаните, а не

<sup>5</sup> Закон за пензиско и инвалидско осигурување (делот за здружени земјоделци), Службен весник на СРМ 39/1978 г.

само на оние чија имотна состојба е надпросечна. Ориентацијата на нашето општество мора да биде таква, селанецот и работникот да имаат еднаква и рамноправна позиција, особено што постепено сè повеќе ќе се создаваат услови за потполно социјално и пензиско осигурување на земјоделците. А тоа ќе биде можно ако земјоделската задруга се оспособи, како и секоја основна организација на здружениот труд, да плаќа од својот доход придонес за социјално и пензиско осигурување“.<sup>6</sup>

Во праксата, сепак, ниту организациите на здружен труд, ниту земјоделците, не го прифатија ова можно решение за социјално и пензиско обезбедување на земјоделците. Од времето кога Законот за пензиско и инвалидско осигурување е изменет и дополнет со овие одредби, т.е. од 1978 година па до денес, (според некои согледувања), осигурени по овој основ се само 35 здружени земјоделци во Републиката.

Во едно анкетно истражување<sup>7</sup>, иако стануваше збор главно за стари земјоделци, се обидовме да дознаеме нешто повеќе за степенот на информираноста на земјоделците, за валидноста на понудените решенија, како и за причините поради кои споменатите измени и дополни на Законот за пензиско и инвалидско осигурување не дадоа некои позначајни резултати.

Беше поставено до респондентите едно прашање кое гласеше:

Колку сте информирани и како ги оценувате измените на Законот за пензиско и инвалидско осигурување, со што земјоделците во правата и обврските се изедначуваат како и работниците во ЗТ.

Старост на испит.	Можни одговори						Вкупно
	1	2	3	4	5	6	
60—64 год.	77,8 28	5,6 2	5,6 2	5,6 2	2,8 1	2,8 1	100,0 36
65—74 год.	68,0 297	10,1 44	8,5 37	7,1 31	5,0 22	1,4 6	100,0 437
75 и повеќе години	81,0 260	5,3 17	3,1 10	6,9 22	2,8 9	0,9 3	100,0 321
Вкупно	73,7 585	7,9 63	6,2 49	6,9 55	4,0 32	1,3 10	100,0 794

<sup>6</sup> Едвард Кардељ, Слободно здружениот труд, Одбрани дела IV книга, „Мисла“, стр. 476—477, Скопје.

<sup>7</sup> Станува збор за научно-истражувачкиот проект: Старечките селски домаќинства во СР Македонија и нивните социјални проблеми, чиј што реализатор беше во периодот од 1979—1982 г. Републичкиот завод за социјални прашања, Скопје. Авторот на овој прилог е еден од членовите на истражувачкиот тим.

Извор: Старечките селски домаќинства во СР Македонија и нивните социјални проблеми, Републ. завод за социјални дејности, Скопје 1983.

**Можни одговори:**

1. Не е информиран.
2. Смета дека тоа не е решение за старите и средовечните земјоделци со оглед на должината на стажот од 35 односно 40 години.
3. Тоа би било решение само за младите земјоделци.
4. Во реализацијата на тоа право постојат објективни тешкотии во врска со здружувањето на земјоделците.
5. Друго.
6. Без одговор.

Податоците укажуваат дека повеќе од 73% од испитаниците воопшто не биле информирани за новите нормативни решенија за пензиското и инвалидското осигурување. Тој факт е уште една потврда за големата дистанца помеѓу административно-законодавните органи и тела од една, и социјалната база како корисник на тие права од друга страна.

Вториот значаен момент со примената на овој закон е поврзан со севкупните процеси и промени на селото. Во процесот на миграциите и деаграризацијата најмасовно учествуваат селската младина. Во селото и земјоделството останала главно старите и средовечни селани кои се занимаваат со земјоделство. Најголемиот број денешни земјоделски производители се средовечни луѓе кои ја поминале педесеттата година од животот. Селото и земјоделството како да ја загуби својата социјална база. Многу мал број млади луѓе од село се определуваат за земјоделство како животна и работна ориентација, особено кога се има предвид сопственичката и поседовната структура која што доминира во нашето земјоделство. Поради тоа се јави, вон сите очекувања, слаб интерес од земјоделците за овој вид пензиско осигурување. Тие обврската да плаќаат придонес за пензиско осигурување ја чувствуваат како уште една обврска повеќе од која во перспектива не гледаат никаква полза, со оглед на фактот што треба да ушплатуваат на оваа возраст, уште цели 35 односно 40 години. Апсурдноста на оваа работа се гледа во фактот што ретко кој од денес средовечните земјоделци би доживеал старост во која би уживал пензија по овој основ, поради што тие речиси целосно се свртени кон старосното осигурување на земјоделците.

Еден од основните проблеми истакнуван од испитаниците е и проблематиката сврзана со процесот на здружувањето на трудот и средствата во земјоделството, односно помеѓу индивидуалните земјоделци и организациите на здружениот труд во земјоделството. Тој процес се одвива доста бавно и со го-

леми тешкотии. И покрај тоа што на здружувањето му е дадена полна политичка и друга помош, поради декларативноста која главно се исцрпува на сите нивоа, како и поради упростеното сваќање за тој однос, потоа отворените или прикриените отпори кои во праксата катадневно се пројавуваат, тоа се јавува како фактор кој ги лимитира и реализирањето на земјоделците од споменатите измени и дополнително на Законот за пензиско и инвалидско осигурување на земјоделците.

\*  
\*   \*  
\*

Од претходното јасно произлегува дека предложените две практични решенија за разрешување на проблемот на социјалната и економската сигурност на земјоделците (старосното пензиско осигурување на земјоделците и осигурувањето по основ на здружени земјоделци), иако во однос на претходната состојба претставува голем напредок, сепак можеме да констатираме дека индивидуалните земјоделци како голема социјална група во нашето општество сè уште нема целосен и сеопфатен систем на социјална и економска сигурност. Решенијата кои се во пракса претставуваат парцијални решенија. Системот на старосното пензиско осигурување кое е прифатено и кое се применува на целокупната популација не претставува целосен систем поради фактот што пензијата е сврзана со поседникот на имотот а не фактичкиот работник, и што се применува принципот едно семејство — една пензија (старосна или семејна). Нејзиниот фиксен износ (1000,00 дин во 1984 год.) во се ја изедначуваат со останатите облици на социјална помош. Преку висината на пензијата тие најмалку можат да ја сватат пензијата како своевидно признание аз нивната корисна и макоптна работа и како резултат на својот труд да си обезбедат и социјална сигурност. Општеството во тој поглед како да нема материјални можности во догледно време да стори некој порадикален пресврт.

Осигурувањето по основ на здружени земјоделци, од друга страна, иако формално на тој начин земјоделците се изедначуваат по правата и обврските со вработените во ОЗТ, во досегашната пракса тоа, сепак, остана една нормативистичка конструкција. Од низа причини (од старосната граница на оваа генерација земјоделци или од проблемите со кои се судрува здружувањето во земјоделството) овој систем на социјална и економска сигурност на земјоделците нема шанси да заживее и да се афирмира како прифатливо решение за нивната социјална и економска сигурност.

Во иднина е неопходно понудените две решенија на социјална и економска сигурност на земјоделците постепено да се



приближуваат и да се трансформираат во единствен и потполн систем на пензиско осигурување. Тој систем би требало да вклучува елементи на солидарност на останатите социјални категории вработени во општеството — но да не биде социјала, туку признание за корисноста на нивниот труд за вкупното општество и за нивната тешка и макотрпна работа.

Risto KARTALOV

## TO THE QUESTION OF PENSION AND DISABILITY INSUARANCE OF (THE) FARMERF

### S u m m a r y

In the introduction, the author recognizes the question of social and economical safety of farmers in the traditional rural society. He shows that in those social environments, the land property, i.e. the free possession of it, has been doing that function of social and economical safety of the old farmer.

It is pointed out also, that in contemporary conditions the problem of socio-economical security of the old population for almost all socio-professional categories, is taken by the government, through the system of pension and disability insurance.

In SR Macedonia, with the agriculture population, we can see two partial system of socio-economical security, which the author is dealing with, and points out the need for their fulfilment and transformation. That is the system of old-age insurance of farmers, and the pension insurance on the base of cooperative farmers.

Except its progressive role, it is pointed out that the system of old-age pension insurance of farmers is limited and partial system. It can be seen from the fact that the whole population of farmers is not encircled, that its based on the princip of one pension for one family, and that it is paid in a fix amount no matter the contribution of theinsured people. Its amount of 1000 din. in 1984 is almost inall equalized to a social help for the farmers.

The second system, i.e. the pension insurance on the base of cooperative farmers, although it formally equalizes the farmers, according to the rights and obligations, with the employed workers in the Organizations of cooperative labour, it's pointed out that this system to a great extent represent normative construction. There are no chances that system to revive as an acceptable decision, because of many reasons.

At the end, the author shows the need, that it would be necessary in future, both partial decisions about the socio- economical security of farmers which exist today to come closer and transform in a unique and complete system, in which less social elements whill be present, and greater social acknowledgment about the benefit and hard work of the individual farmers, as well.

Јован КОРУБИН

## НЕКОИ СОЦИОЛОШКИ АСПЕКТИ НА ПРАВНАТА КОМУНИКАЦИЈА

Основна новина во теоријата и практиката на правото во социјализмот е познавањето и остварувањето на правото.

д-р Јован Ѓорѓевиќ

Една од карактеристиките на современото општество е, секако, и таканаречената „комуникациска експлозија“. Развиената поделба на трудот, брзиот развој на техниката и технологијата го поврзаа светот повеќе од кога и да е во неговата историја и ја наметнаа потребата од сè поразвиена комуникација. Тоа доведе и до зголемен интерес на науката за овој феномен, што услови и отворање на поширока расправа за многу негови аспекти. Таа расправа, меѓутоа, до неодамна се движеше повеќе во рамките на утврдувањето на општите теориски ставови за значењето на оваа комуникација и за средствата со кои таа се остварува. Една од причините што сè уште се изостанува во разработката на поконкретните прашања од оваа област е, секако, и недостатокот на пошироки емпириски сознанија.

Сè посложената општествена стварност, меѓутоа, го насочува во последните години интересот на науката кон социолошките и политичките аспекти на комуникацијата, така што и тежиштето на расправата веќе се префрлува од општите проблеми на специфичните прашања на комуникацијата кои, како што веќе нагласивме, досега во голема мера беа занемарувани. Едно такво прашање е предмет и на нашето разгледување.

њето, туку за третманот на самото право и местото што нему му се дава во процесот на информирањето и комуникацијата воопшто.

Треба, меѓутоа, да се истакне дека овој проблем, барем кај нас, досега скоро и да не е истражуван.<sup>4</sup> На трудови од овој вид наидуваме во некои други средини, и тоа најчесто на разработка само на некои аспекти на правната информатика, на разработка на наведениот проблем повеќе од гледиштето на теоријата на информациите, а многу помалку од социолошко гледиште. Тоа е и разбирливо ако се знае дека во нив, најчесто, се тргнува од функционалистички становишта од кои и прашањето на правната комуникација и правното информирање се сведува на прашањето за успешното функционирање на постоечките општествени системи.<sup>5</sup> Информирањето за правото, според нашите сознанија, нема предизвикано поголемо внимание ни кај комуниколозите и социолозите во развиените капиталистички земји. Доколку тоа и се поставува како проблем, најчесто се вклопува во истражувањата на политичкото информирање или, пак, се разработува на нивото на остварувањето на принципот на јавноста во правосудството.<sup>6</sup>

Причините за тоа најчесто се бараат во теоретско-методолошката неоправданост на ваквите истражувања. И во оние средини во кои, по наше сознание, на овој проблем му е посветено најголемо внимание — како што е тоа во Полска на пример — се изведува заклучокот дека таквите истражувања немаат своја традиција. При тоа со право се забележува дека евентуалните истражувања од овој вид не би можеле да се надврзат на постоечката научна традиција. Се истакнува, пред сè, додека е можно да се очекува некои веќе доволно усталени правила, кои се резултат на досегашните истражувања на ко-

<sup>4</sup> Ние овде разгледуваме само некои негови најопшти теоретски аспекти. Треба, меѓутоа, да споменеме дека, тргнувајќи од таквото сознание ние и извршивме извесни конкретни истражувања и на емпириски план, кои во овеза прилика нема да ги изложиме. Се работи за нашиот пообеман труд „Печатот и информирањето за правото во самоуправното општество (со посебен осврт на СР Македонија)“.

<sup>5</sup> Да се види во таа смисла: Franciszek Studnicki, *Przepliw, wiadomości o normach prawa*, Nakładem uniwersytetu Jagiellonskiego, Kraków 1965; Studnicki Franciszek, *Wprowadzenie do informatyki prawniczej*, Państwowe wydawnictwo naukowe, Warszawa 1978; Franciszek Studnicki, *Cybernetyka i prawo*, »Wiedza powszechna« Warszawa 1969; Skapska Grazyna, *Determinanty obiegu informacji prawnej w przesiebiarstwie przemyslowym*, »Studia Socjologiczne« Nr. 3/75; зборник „Право и социологија“, „Наука“ Москва 1973.

<sup>6</sup> B. Le principe de la publicité de la justice, *Travaux du VI<sup>e</sup> colloque des Instituts d'études judiciaires*, Paris 1969.

## 1. Информирањето за правото како социолошки проблем

Сите проблеми, според Меккеон, можат да бидат зафатени и како комуникациски проблеми.<sup>1</sup> Како што прашањето за комуникацијата и информирањето може да се посматра од социолошко становиште, така и секој социолошки феномен може да се посматра од комуникациски агол, со тоа што на самата комуникација, притоа, не треба да ѝ се придава првостепеност значење, во смисла на тоа дека е таа детерминирачки фактор на тие феномени. Ова дотолку повеќе што е веќе скоро неоспорен фактот дека се работи за феномен поврзан со работниот процес во општеството на што, своевременно, укажуваа и Маркс и Енгелс. Самото производство, според нив „претпоставува извесно меѓусебно општење на индивидуите. А обликот на ова општење е условен со производството“.<sup>2</sup> При разгледувањето на улогата на трудот во човечкото општество на Енгелс, исто така, не му се испуштила оваа компонента. Според него трудот и комуникацијата се две страни на еден ист процес, процесот на човековото производство, и како такви тие влегуваат во самиот поим на општественоста. Комуникацијата е, значи, сама по себе елемент на дефиницијата на човекот и човековото општество воопшто.<sup>3</sup>

Во свој определен вид комуникацијата се јавува, меѓутоа, и како непосреден елемент на општествената надградба. Оттука не треба да зачудува фактот што како таква таа ќе биде и предмет на овој труд. Станува збор, имено, за обид да се расветлат некои аспекти на информирањето за правото и тоа, пред сè, во сферата на масовното комуницирање. Се работи всушност, за прашањето на местото и улогата на средствата за масовно комуницирање во информирањето за правото, за проблемот на тие средства како фактор на знаењето на правото, на развојот на правната култура и правната свест. Не станува збор, значи, за правниот третман на информира-

<sup>1</sup> Наведено според: Franciszek Studnicki, *Przepliw wiadomości o normach prawa*, Kraków 1965, str. 8.

<sup>2</sup> Marks K. — Engels F., *Nemačka ideologija*, »Kultura« Beograd 1964, str. 16.

<sup>3</sup> Има мислења, на кои ние и во друга прилика сме укажувале, дека на класиците на марксизмот проблемот на комуникацијата им се испуштил од видното поле. Мештровиќ Матко ги наведува, во таа смисла, зборовите на Маршал Меклуан, кој се прашува: Зошто Маркс го испуштил комуникацискиот автобус? Се гледа, меѓутоа, дека кај Маркс и Енгелс ова прашање е вредено во самите темели на општеството и дека тие го претпоставувале како такво. Тоа што тие не се занимавале посебно со него не докажува дека тие и го испуштиле од своето видно поле. (в. Meštrović Matko, *Klasna uvjetovanost djelovanja masovnih komunikacija*, »Naše teme« 2/73, str. 282).

муникациските процеси, да се потврдат на едно вакво ограничено поле. Таквото мислење се надополнува и со тврдењето дека создавањето на некаква општа теорија за протекот на известувањата за нормите на правото би било методолошко промашување, особено кога се има предвид постоењето на општата теорија за комуникациите. Па, сепак, и покрај таквите мислења, од друга страна се истакнува дека тие теории се недоволни за обработка на оваа проблематика со оглед на нејзината специфичност.<sup>7</sup>

Сметаме дека, доколку се работи за создавање на една поопшта теорија за правната комуникација, ваквите мислења можат да се прифатат. Сè посложената правна стварност и присуството на т.н. „нормативна експлозија“ во современото општество упатуваат, меѓутоа, и на извесни истражувања од овој вид. Всушност од таа стварност на правото извира и прашањето за информирањето за него, прашање кое поставено во една неодамнешна расправа за самоуправното право најдиректно и го експлицира овој проблем. Како да се обезбеди, речено е, постојан протек на взаемни известувања и влијание помеѓу субјектите кои се творци на објавените проекти, општите нормативни акти и индивидуалните акти на нивната примена или непримена и т. н.<sup>8</sup> Одговорот на ова прашање би можело да го дадат, секако, определени научни истражувања во тој правец. Но треба за тоа да се расправа не само во кругот на правниците, бидејќи прашањето не се однесува само на сферата на правото, туку и на другите сфери како што се системот на информирањето, комуникацијата во здружениот труд и делегатскиот систем па и на целата сфера на усогласувањето на ставовите на самоуправните субјекти кај нас.<sup>9</sup>

На еден таков пристап, но не така експлицитно, се укажува и во некои други трудови кај нас. Се истакнува дека и одредени делови на општествената надградба би можеле да бидат предмет на социологијата на масовните комуникации, но притоа се споменува само сферата на политиката и определени облици на општествената свест. Не барајќи ги, во оваа прилика, причините зошто сферата на правото не е спомената по-

<sup>7</sup> Franciszek Studnicki, *Przeptyw wiadomości o normach prawa*, Nakładem uniwersytetu Jagiellonskiego, Kraków 1965, str. 12—13.

<sup>8</sup> в. Висковиќ др Никола, *Марксистичка теорија права и самоуправање*, сп. „Марксистичка мисла“ 2/81, стр. 166.

<sup>9</sup> На овој проблем, своевремено, укажуваше и Вељко Влаховиќ. Зборувајќи, на едно советување, за т.н. автономно право на работните организации и за информирањето за него, тој изрази мислење дека, во таа смисла, правната материја не треба да биде само сопственост на правниците. (в. Veljko Vlahović, *Reč na simpozijumu »Štampa, radio i televizija u samoupravljanju«*, sp. »Novinarstvo« 1/67, str. 5).

себно (можеби таа се има предвид кога се зборува за политиката), сметаме дека таа, со оглед на своите специфичности, станува интересна и од комуниколошки аспект. Ова дотолку повеќе што на средствата за масовно информирање им се придава, покрај другото, и функција на јакнење и менување на општествените норми. На таа функција ѝ се придава посебно значење, особено во општество кое доживува брзи промени — како што е нашето. Но, и во оваа прилика, станува збор главно за моралните норми, не и за правните.<sup>10</sup>

Прашањето, значи, станува посебно актуелно во условите на самоуправањето. Внесувајќи длабока преобразба во класичната шема на општествената хиерархија самоуправањето, во многу нешто, внесува промени и во самиот систем на информирање. Тој станува далеку посложен и поразвиен од веќе познатите системи на информирање во кои комуникацијата се одвиваше и се одвива по еднонасочни канали. Непосредното одлучување на самоуправните субјекти за сите прашања од општествениот живот бара далеку поголема информираност на тие субјекти, понепосредно известување за сите релевантни факти кои се од важност за донесување на самоуправни одлуки. И класичната шема во областа на правото станува сè повеќе своевиден анахронизам во условите на самоуправното општество каде што е отворен процесот на поопштествувањето на правото во смисла на неговите креатори со што и самото право ги губи своите досегашни карактеристики. Врз основа на здружениот труд отворен е процесот на самоуправната општествена регулатива. И правото, како и политиката, во постоечките истражувања сè повеќе, затоа, почнува да се третира како категорија непосредно врзана за трудот, за работниот човек и за неговата општествено-економска положба, за потребите и интересите, барем како основна тенденција и карактеристика“.<sup>11</sup> Ова подрачје, со векови резервирано за директните носители на власта и моќта во општеството, станува сè повеќе подрачје на договор на самоуправните субјекти, а со тоа и на широкиот процес на комуникација кој не евозможен без соодветно информирање. Прописуваната правна норма, на тој начин, се претвора во својата спротивност — во жив општествен процес. Животот на нормата се преобразува, помалку или повеќе, во норма на животот.

Има, значи, повеќе мотиви да се определиме за оваа тема. Во овој труд, меѓутоа, ќе се обидеме да обработиме само не-

<sup>10</sup> В. на пр. dr Aleksandar Todorović, Sociologija masovnih komunikacija, izd. »Gradina« Niš, 1974, str. 88—89; dr Firdus Džinić, Nauka o komuniciranju, izd. »Savremena administracija« Beograd 1978 god.

<sup>11</sup> Mirčev Dimitar — Popovski Vlado, Javno mnjenje i udruženi rad, sp. »Gledišta« 10/77, str. 879.

кои од бројните аспекти на информирањето за правото и тоа, пред сè, во врска со масовното информирање, оставајќи ги засега настрана кибернетските сфаќања.

## 2. Поимот на информацијата за правото во масовната комуникација

Се поставува, пред сè, прашањето што е тоа информација за правото воопшто, а што во средствата за масовно информирање посебно; потоа прашањето за карактерот и функциите на таа информација, како и за нејзиниот однос кон другите видови на информации во овие средства, особено кон таканаречената политичка информација.

Во потрагата по одговорот на сите овие прашања значајно е од какво теориско излезиште се тргнува. Имено, на информирањето, како посебен општествен феномен, можно е да му се пријде од различни теориско-методолошки појдовни позиции кои, по многу нешто, се разликуваат. Некои автори, во таа смисла, со право укажуваат на тоа дека е неопходно да се прави разлика помеѓу содржинските моменти во информирањето што, според нас, имплицира одреден социолошки пристап, и теоријата на информирањето како целокупност на математизирани теории за информирањето. Исто така, мора да се разликуваат и некои други пристапи како што се теоријата на системите, методот на модели, потоа семантичкиот пристап, логичко математичките теории и т. н.<sup>12</sup> Се работи, всушност, за тоа дали и информацијата за правото ќе ја посматраме од кибернетско становиште или, пак, ќе ја вклопиме во определен социолошки концепт, во реалните рамки на општеството како такво. Со оглед на тоа, ние се ограничивме на еден таков социолошки пристап, не сакајќи да навлегуваме во атарот на теоријата на информирањето, која во себе ги вклучува некои од веќе споменатите пристапи. Според тоа, нас не нè интересува, во овој случај, информирањето за правото како прашање на информативниот процес и протекот на информациите за правото туку информирањето како општествен однос во кој се врши апсорпција на правните норми.

Оттука, ако ја прифатиме најопштата одредба на информацијата во смисла на тоа дека таа е некое соопштение, податок, известување за нешто, било од материјален или духовен карактер,<sup>13</sup> тогаш можеме да речеме дека и информаци-

<sup>12</sup> В. Афанасьев В. Г. — Урсул А. Д., Социальная информация, сп. „Вопросы философии“, 10/74, стр. 62.

<sup>13</sup> Ние, овде, се определуваме, всушност, за онаа одредба на информацијата која е дадена во постоечките енциклопедиски изданија.



јата за правото е едно такво становиште, податок, известување за правните норми и институти, за правните акти и определени правни решенија, за правниот живот воопшто. На слично одредување наидуваме и во постоечката литература од оваа област. Наведувајќи дека напоредно со политичката, економската и други видови на социјална информација постои и т.н. државно-правна информација, некои автори овој вид на информација ја одредуваат како информација за државно-правните институти. Во таа смисла се прецизира дека овој вид на информација дава известувања за содржината на законодавните акти, за текот на нивната реализација, за предлозите на граѓаните за измена, дополнување или укинување на тие акти и т.н.<sup>14</sup>

Ваквата одредба на информацијата за правото би можела, во основа, да се прифати со тоа што во условите на самоуправниот социјализам таа не би можела да се сведе само на државно-правна информација, со оглед на поинаквите односи во тоа општество. Сфаќајќи ја во најшироката смисла на зборот ние ја нарекуваме информација за правото. Се поставува прашањето од каков карактер таа може да биде во поглед на нејзината содржина, нејзиниот носител и нејзината намена, како и во поглед на средствата со кои се пренесува.

Ни во свој поглед немаме некои поразработени класификации. Во веќе споменатиот труд на советските автори се разликуваат, условно, *општи* и *грански* правни информации. Информацијата е општа кога со неа се опфаќа целокупноста на фактите, субјектите и објектите кои се јавуваат во правото воопшто, додека таа е гранска кога се работи за известување за факти кои се однесуваат на одредена гранка на правото. Во таа смисла, како што наведуваат овие автори, можно е да се зборува за граѓанско-правна, административно-правна информација и т.н.<sup>15</sup> се јавува и поделбата на т.н. *универзална* и *специјална* информација. Првата му е наменета секому, а втората на определен круг на луѓе — пред сè на стручњациите или само на едно лице.<sup>16</sup> Одредена класификација има извршено и полскиот автор Ф. Студницки. Сите известувања за правото тој ги дели во три групи: во првата се т.н. *основни известувања* кои даваат најопшта ориентација за начините како да се дојде до подетални информации и кои се наменети и треба да се прикажат на сите адресати на правните норми; во другата група спаѓаат *известувањата кои го обезбедуваат минимумот на исполнувањето на општествената улога на поединецот*, и

<sup>14</sup> В. зборник „Право и социологија“, изд. „Наука“ Москва 1973, стр. 209.

<sup>15</sup> Исто, стр. 209.

<sup>16</sup> Афанасьев В.Г. — Урсул А.Д., наведениот труд, стр. 69.

тие мора да се прикажат на поединци; во третата група се известувањата по кои поединецот мора да посегне по исклучителна потреба. Количината на овие последните е голема и единката не може да ги поседува во моментот, па затоа е неопходно тие да се направат достапни на соодветните адресати со помош на посебни уреди кои го овозможуваат нивното користење во случај на потреба.<sup>17</sup>

Сите овие поделби се направени во рамките на т.н. правна информатика како една поширока дисциплина „за законите на примањето, обработката, користењето и предавањето на правни информации“.<sup>18</sup> Тие не би можеле да се употребат, барем во принцип, во случајот на информирањето по пат на средствата за масовно информирање. Информацијата за правото во овие средства има свои посебни карактеристики. Сепак, земајќи ги предвид наведените класификации, би можеле условно да речеме дека овој вид на информација е од општ и универзален карактер и дека може, според поделбата на Студнички, да се вброи во т.н. основни известувања кои даваат основна ориентација. Тоа што таа не може, во смисла на правната информатика, да се смета за информација за правото во вистинската смисла на зборот, бидејќи не носи печат на стручност, не значи дека правото преку неа не ѝ се прави достапно на јавноста, барем во најосновни црти. Информацијата за правото во средствата за масовно информирање е информација не само за фактите туку и за суштината на определено правно решение, за духот на законите. Таа е, во согласност со намената на овие средства, известување за нови правни решенија, а не само за веќе постоечкото право. Со определен новински коментар, со ознака на актуелност, таа добива повеќе карактер на политичка информација, отколку на правна.<sup>19</sup> Информацијата за правото, пак, која што се користи во правната информатика, ориентирана е на обезбедување стручни и детални податоци за правото, при што се користат и посебни уреди или стручни списанија наменети за собирање, чување, обработка и пласирање на известување не само за новите правни решенија туку, пред сè, за постоечкото право, со евентуален стручен коментар. Поради тоа, кога говориме за информацијата за правото во средствата за масовно ин-

<sup>17</sup> В. Franciszek Studnicki, Wprowadzenie do informatyki prawniczej, Państwowe wydawnictwo naukowe, Warszawa 1978, str. 14—15.

<sup>18</sup> Зборник „Право и социологија“, стр. 10, фуснота 10.

<sup>19</sup> Во средствата за масовно информирање има и посебни рубрики преку кои се даваат совети од страна на правни стручњаци. Тие се најчесто, наменети на поединци а се однесуваат и на примената на правото па, затоа, сметаме дека и немаат карактер на масовно информирање.

формирање, ние секогаш ја имаме предвид таа разлика меѓу „популарната“ информација за правото како подвид на политичката информација и т.н. правничка информација што можат да ја дадат само стручњаци или посебни уреди кои се под надзор на стручњаци.<sup>20</sup>

Кога сето ова ќе се земе предвид се поставува прашањето за функциите на информацијата за правото во средствата за масовно информирање, особено кога се знае дека, формално, таа не може да се земе како автентична. Треба да се истакне дека нејзината функција е од изразито општествен карактер. Пред сè таа овозможува, како што веќе и нагласивме, општествените субјекти да добијат основна ориентација во поглед на правното регулирање на општествените односи, а во согласност со тоа и активно вклучување на тие субјекти во тековите на регулирањето на тие односи. Таа, значи, директно влијае на создавањето на определена самоуправниоправна култура, како и на определена самоуправниоправна свест, односно правна свест и култура, воопшто. На тој начин таа го моделира јавното мислење за најосновните правни прашања. Осветлувајќи најчесто и теориски и практично одредени односи во општеството, таа дејствува и на идното однесување на сите тие субјекти кои, во зависност од содржината на информацијата и нејзината намена, реагираат скоро веднаш на одредени правни решенија. Таа е всушност, оној прв извор од кои јавноста се информира за правото, па е во функција на брзото и навремено информирање. Најпосле преку оваа информација се стекнуваат и извесни позитивни знаења на правото, што е потврдено и со некои емпириски истражувања.<sup>21</sup>

Овие функции на информацијата за правото во средствата за масовно информирање произлегуваат, всушност, од функцијата на самите средства кои ја пренесуваат таа информација. Масовните медиуми, според д-р Франце Врег, вршат во општеството и за општеството функција на запознавање со настаните, потоа функција на формирање на јавното мислење или т.н. коментаторска функција, потоа функција на социјална ориентација или социјализација и, најпосле, функција на рекреација и образование.<sup>22</sup> Сите овие функции, освен функцијата на рекреација, ги има и информацијата за правото во средствата за масовно информирање.

<sup>20</sup> Во овие уреди ние ги вбројуваме и службените изданија кои се првенствено наменети на стручните правни служби.

<sup>21</sup> Такви истражувања, се извршени во Унгарија. Најголем број на испитаници во анкетите одговорил дека за правото се информира по пат на средствата за масовно информирање. (в. наведениот зборник „Право и социологија“, стр. 227 и натаму.

<sup>22</sup> Врег Франце, Општественото комуницирање, изд. „Комунист“ Скопје, 1976 год., стр. 291.

И функциите на овој вид на информација, значи, зборуваат за нејзиниот политички карактер, правејќи ја составен елемент на демократијата. Земајќи како критериум извесни мислења за содржината на политичката информација<sup>23</sup>, би можеле да речеме дека и информацијата за правото треба да ги содржи следните елементи:

- соопштенија за конкретните факти (нормите на правото);
- објаснување на тие факти од позицијата на општество во кои таа информација се разменува;
- анализа на тие факти и нивно воопштување;
- податоци за определени тенденции во општеството, а оттука и во правото;
- систематизиран и воопштен поглед на целата сфера на правото во општеството;
- податоци за процесот на донесувањето на тие правни факти и за нивната општествена валоризација;
- евентуално перспективите на нивниот општествен ефект.

Се разбира дека информацијата не мора да ги содржи сите овие елементи заедно. Најчесто таа содржи само неколку од нив.<sup>24</sup> Но, треба да се каже дека колку е нивниот број поголем толку и информацијата е поквалитетна.

### 3. Информирањето за правото и поопштествувањето на правото

Во врска со дејството на информирањето за правото, само по себе, се поставува прашањето: дали правото, со тоа што пошироко се публикува, на извесен начин се поопштествува? Одговорот, секако, треба да се побара малку подлабоко — во природата на општествените односи врз кои израснува како самиот систем на информирањето, така и одредено право. Самиот факт што правото преку информирањето им се доближува на сознанието на општествените субјекти не може да се идентификува со процесот на неговото поопштествување во суштинска смисла, во смисла на непосредно учество на тие субјекти во регулирањето на определени општествени односи. Јавноста, секако, придонесува кон поактивен однос кон опште-

<sup>23</sup> в. Афанасьев В. Г., Социальная информация и управление обществом, „Политиздат“ Москва 1975, стр. 360.

<sup>24</sup> Една наша анализа покажа дека во нашиот печат информацијата најповеќе ги содржи првите два елемента, како и податоците за процесот на нејзиното донесување. Информација со сите седум елементи не сретнавме.

ствените прашања, па и кон прашањата на правното регулирање на тие прашања, но сама по себе таа не значи и поопштествување на тие прашања. Имено, и најдемократскиот облик на информирање за правото не ни зборува многу, сам по себе, за самото право, за неговата суштина макар што може да даде некои елементи за размислување и во тој правец. Тоа што нешто, па оттука и правната норма, добро се познава не значи во исто време дека е тоа и општоприфатено. Јасно е дека, ако не се навлезе во самиот карактер на општествените односи, не ќе може да се објасни ни самиот однос на информирањето и поопштествувањето на правото, како што, исто така, не можат да се објаснат ни информирањето, ни правото како општествени феномени.

Во тој контекст не можат да се заобиколат извесни функционалистички становишта и во оваа област. Ако, имено, правото е еден од општествените инструменти за одржување на општествената рамнотежа и на стабилноста на определени општествени односи, тогаш и информирањето за него, посебно во условите на граѓанската демократија, е оној инструмент кој треба во сосема определена смисла да го овозможи создавањето и одржувањето на соодветната правна свест и позитивниот однос кон даденото право кај најширокиот круг на општествени субјекти. Тоа е, всушност, и оној процес на социјализација за кој функционалистите и говорат. На слични сфаќања наидуваме и во условите на административниот социјализам. Информирањето за правото е, и во тие услови, во функција на државата, во функција на запознавањето на граѓаните со нормите на „државното право“, а преку тоа и во функција на подигнувањето на определена правна свест во согласност со однапред програмски и апотрактно утврдените општествени цели. Социјалистичката држава е, пишува Ф. Студнички, патрон на акцијата за популаризација на правото, таа ги инспирира печатот, радиото и телевизијата да ја опфатат правната проблематика на начин кој е пристаен на сите човечки групи.<sup>25</sup> И во едниот и во другиот случај, значи, се работи за еднонасочен тек на информациите за правото без определена повратна врска, или барем со повратен тек кој е, според својот ефект, скоро безначаен. Во сите овие случаи информацијата за правото ѝ претходи на мерката на принуда и на акцијата на власта, а во исто време претставува и лост на власта и инструмент за владеење.

Во условите на социјалистичкото самоупраување прашањето за односот на информирањето за правото и поопштествувањето на правото се поставува во контекстот на пошироките

<sup>25</sup> F. Studnicki, *Prezeptyw wiadomosci o normach prawa*, str. 7.

општествени процеси на поопштествувањето на сите сфери од општествениот живот. Тоа не е веќе само прашање на успешното или неуспешното функционирање на определен систем и прашање на неговото одржување, туку тоа е, пред сè, прашање на обезбедувањето на оние неопходни услови за активно учество на сите општествени субјекти во регулирањето на општествените односи во согласност со нивните потреби. Информирањето за правото е само една компонента на процесот на самоуправното одлучување, а со тоа и на регулирањето на општествените односи од страна на здружениот труд. Запознавањето на пошироката општествена јавност со определени правни решенија нема само превентивно и едукативно значење, туку и креативно. Правото е, имено, веќе во процес на поопштествување со самото тоа што во неговото донесување, по пат на најразлични самоуправни механизми, се вклучени скоро сите заинтересирани работни луѓе и граѓани. Информирањето е вклучено како активен фактор и во процесот на создавањето на т.н. самоуправно право. Информирањето се јавува, така, како еден процес „со кој еден систем живее“ но „и се развива“.<sup>26</sup> Според тоа, правото не се поопштествува со самиот акт на информирањето, туку процесот на неговото вистинско поопштествување настанува, пред сè, врз основа на самоуправната регулатива на здружениот труд. Тој процес, пак, не може успешно да се развива без сестрана општествена комуникација и само во таа смисла информирањето и влијае на поопштествувањето на правото. Во тој поглед „масовното комуницирање не може да биде само средство за пренесување на општествените цели, туку може да биде само дел на целиот општествен процес“.<sup>27</sup> Тоа, значи, не се сведува само на трансмисија на определени правни норми што ги пропишала државата, туку се јавува како ефикасно средство за размена на искуства и сознанија на потесен и на поширок општествен план.

Она што до вчера беше исклучива сопственост на „државните чиновници“ или на тесниот круг на стручњациите, како што укажуваше Ленин, станува сè повеќе, на тој начин составен елемент на активноста на самиот работен човек. Заложувајќи се во потполност за принципот на јавноста водачот на Октомвриската револуција особено го истакнуваше значењето на публицитетот за остварувањето на новите социјалистички односи. Веќе самото воведување на публицитетот, спо-

<sup>26</sup> dr Dragan Stojilković, Društvo i informacije, Institut za političke studije FPN, Beograd 1976, str. 89.

<sup>27</sup> Stupan Ana — Pric Boštjan, Proučavanje sredstava masovnog komuniciranja u sistemu društvenog samoupravljanja, sp. »Novinarstvo« 1/67, str. 26.

ред него, е само по себе огромна реформа која што треба да послужи за вклучување на широките народни маси во самостојното учество во решавањето на општествените прашања.<sup>28</sup> Сосема е сигурно дека таквите ставови на Ленин би можеле во потполност да се однесуваат и на сферата на правото.

За да можеме, сепак, поцелосно да го акцептираме ова прашање неопходно е да се осврнеме и на една посебна правна специфичност — на прашањето за односот помеѓу информирањето и т.н. принцип на неоправданоста на незнаењето на правото.

#### 4. Информирањето за правото и принципот на неоправданоста на незнаењето за правото

*Ignorantia legis non excusat* — вели старото римско правило. Оваа максима која се јавува во разни варијанти, остана до денес еден од основните постулати на правната сигурност и на одржувањето на правниот поредок. Претпоставката дека секој граѓанин треба да ги познава постоечките правни прописи и дека според нив треба да го прилагодува своето однесување не го дава правото поединецот да се повикува, во својата одбрана, на фактот дека правото не му било познато, па тој во секој случај мора да ги сноси последиците од прекршувањето на правната норма. Законодавецот, според тоа, низ вековите, можел да го публикува правото на овој или на оној начин, можел и да не го соопшти директно на најширокиот круг на општествени субјекти — сè во зависност од неговата конкретна волја или од конкретните можности — но едно секогаш било познато: дека никој не може да се повика на незнаењето на правото. Францускиот правник Франсоа Тере ги наведува, во таа смисла, зборовите на извесен Жулио де ла Марандиер кој рекол: Законот е извршен, може да се каже, за триесет милиони Французи пред тие да имале можност да го спознаат.<sup>29</sup> Од чисто правнички аспект во овие зборови и нема нешто необично. Наведената максима е, како еден од основните правни принципи, неопходна за одреден закон, т.е. одредено право да биде спроведено. Зашто, како што вели Тере, навистина е непојмливо поединецот да не го применува

<sup>28</sup> На значењето на публицитетот В. И. Ленин особено укажува во својата пообемна статија „Наредните задачи на советската власт“, како и во својот труд „Што да се прави“?

<sup>29</sup> Terré François, *Le role actuelle de la maxime »Nul n'est sensé ignorer la loi«,* во »Etudes de droit contemporain« (Travaux et recherches de l'Institut de Droit comparé de l'Université de Paris), Edition Cujas 1966, str. 112.

прописот под изговор дека тој му е непознат. Неговото напуштање, во тој поглед, би претставувало зачеток на анархијата.<sup>30</sup>

Па, сепак, и покрај тоа што законодавците секогаш со задоволство се повикувале на овој принцип, како што вели Ф. Студницки,<sup>31</sup> факт е дека тие и секогаш се труделе „волјата на владеечката класа претворена во закон“ (Маркс) на определен начин да ја соопштат на оние на кои одреден закон и се однесувал. Тоа е карактеристично скоро за сите периоди од развојот на класното општество. Средствата и начините на тоа соопштување биле во согласност со времето, различни, но целта секогаш останувала иста: правото да се доведе до свеста на поединците. Па, сепак, и покрај тие настојувања, правото, најчесто, на најголемиот број на субјекти им останувало во суштината непознато или им било познато само во грубата смисла на зборот, во смисла на тоа што е дозволено, а што не, што било повеќе резултат на интерперсоналното комуницирање отколку на информирањето преку одредени канали и средства. На оној, кој сакал да знае некоја правна норма, му стоел на располагање, со одредено материјално надоместување, правниот стручњак.

И додека оние на кои правото се однесувало живееле во постојан страв да не го прекршат, или доколку го кршеле, го правеле тоа свесно под заканата на санкцијата или, пак, не биле свесни за него сè до моментот додека таквата санкција не ги стигнала — на законодавецот, секогаш, како гаранција дека неговата волја ќе биде исполнета, му стоела на располагање наведената максима. Владетелите се менувале, а со нив и законите, но едно секогаш останувало — дека никој не може да се повика на незнаењето на законот. Таа била и останала максима на секој и сечиј закон, форма што можела да се исполни со различна правна содржина.

Во таа своја социолошка суштина овој принцип, отука, не се јавува само како чисто правен принцип туку, пред сè и над сè, како принцип со класен белег, како принцип во кој е содржана и самата природа на правото како производ на класното општество. Тој се однесувал, секако, и на припадниците на владеечката класа, но нив секогаш и во секое време им стоела на располагање армија од правни стручњаци кои се грижеле за правната страна на работите.

Не се, меѓутоа, осамени мислењата дека овој принцип денес се наоѓа во криза. Се укажува на фактот на брзото зголемување на бројот на правните прописи во современото

<sup>30</sup> Исто, стр. 106 и 91.

<sup>31</sup> Franciszek Studnicki, *Przeptyw wiadomości o normach prawa*, str. 7.



општество, што само по себе доведува и до неможноста за познавање на правото, како и до негова неефикасност. Тоа му создава тешкотии и на самиот законодавец во остварувањето на правните прописи. Непознавањето на законите и пошироко на правните прописи е феномен карактеристичен за нашето време, вели Тере, додавајќи дека тоа доведе и до зголемување на интересот за него како од страна на политичките науки, така и од страна на социологијата на правото. Размножувањето на прописите, според неговото мислење, доведува до распарчување на правото кое, потоа, може да се научи само преку искуството.<sup>32</sup> На оваа појава укажува и грчкиот правник Спирос Симитис, според кого постојаниот пораст на правно-создавачката дејност на современата држава е сосема нормална појава и во исто време неминовна бидејќи општество кое се користи со силно напредната техника може да се управува само со многу разгранет правен систем, кој подлежи на непрекината адаптација и кој е богат со детализација во нормирањето. Тој го прифаќа ставот дека градбата на големи и целосни кодификации е застарена форма во развојот на правото, па во тој поглед истакнува дека соодветна форма на современоста е деталната регламентација која, пак, подлежи на разумна модификација при евентуална промена на односите. Таквата регламентација, меѓутоа, доведува до зголемување на комуникациските тешкотии, кои не можат да се совладаат со таканареченото чистење на правото, кое, пак, се состои во отстранување на оние делови од општиот корпус на правните текстови кои се дезактуелизирани и во подредување на останатите делови.<sup>33</sup> За таквото брзо зголемување на прописите пишува, исто така, и Ф. Студницки, истакнувајќи го како карактеристика и на современата социјалистичка држава.<sup>34</sup> Во последно време и кај нас се јавуваат определени мислења за тоа дека бројот на правните прописи е премногу голем и дека тоа создава проблеми во поглед на остварувањето на единството на правниот систем. Од друга страна тоа доведува и до претеран формализам кој дури и на врвните правници им создава соодветни тешкотии.<sup>35</sup>

<sup>32</sup> Terré François, наведеното дело, стр. 107—108.

<sup>33</sup> Наведено според: F. Studnicki, Wprowadzenie do informatyki prawniczej, str. 16—17.

<sup>34</sup> В. F. Studnicki, Przepliw wiadomości o normach prawa, str. 7.

<sup>35</sup> В. на пр. „Политика“ од 6 април 1982 год. Во кратката Танјугова вест, покрај ваквите мислења, се наведува и тоа дека во овој момент има 3,3 милиони разни државни и самоуправни прописи кај нас, од кои околу два милиона се самоуправни спогодби и општествени договори, потоа околу милион и 200 илјади самоуправни општи акти и околу сто илјади државни прописи.

Повеќемина од овие автори гледа одредено решение на овој проблем, покрај другото, и во зголемувањето на степенот на правното информирање. Во овој момент, вели Франсоа Терре, треба да се пронајдат во тој поглед некои средства, адаптирани за 20-иот век, односно би требало да се предпочат начини со кои однапред би се избегнало непознавањето на правните прописи. Покрај службените изданија, кои сè уште барем теориски остануваат како добро средство за таа цел, тој укажува и на сугестивните за користење посебно на телевизијата, макар што таа, како и сите други средства за масовно информирање, има во таа смисла свои недостатоци кои, пред сè, се изразуваат во недостатната сигурност на податоците за правото и во нивното толкување.<sup>36</sup> Спирос Симитис, пак, укажува на тоа дека комуникациската преоптовареност во оваа област може да се совлада со користење на електрониката, т.е. со организирање на банки на правни информации.<sup>37</sup> И Студнички е на мислење дека мора да се обезбеди редовен протек на информации за правото, при што одредена улога имаат и средствата за масовно информирање.<sup>38</sup> Слични мислења има и кај нас. Нагласувајќи дека прашањето за допустливоста на примената на достигнувањата на кибернетиката, теоријата на системите, теоријата на информациите и др. е уште отворено, В. Анзуловиќ изразува уверување дека еден таков пристап „без сомневање ќе придонесе за подлабокото признавање, за подобрата систематизација, рационализација, кохеренција, функционирање и ефикасност на правото“.<sup>39</sup>

Сите овие мислења, без разлика во кој контекст се изречени, претставуваат своевиден индикатор за тоа дека и со најстрогата примена на принципот на незнаењето на правото, во услови на современото општество, не може да се оствари соодветна примена на правните норми. Самиот принцип не е веќе така сигурна гаранција дека волјата на законодавецот ќе биде спроведена бидејќи и правните стручњаци почнуваат да се вплетуваат во својата сопствена мрежа. Од друга страна и неговата ригорозна примена би водела кон зголемување на судската и друга репресија, што во денешните општествени услови не е, често, ефикасна мерка. Оттука, законодавецот е сè повеќе упатен на примена на сите можни средства за публикување на правото, а особено на публикување преку средствата за масовно информирање. Свесен за несовршеноста на

<sup>36</sup> Terré François, наведениот труд, стр. 110.

<sup>37</sup> Наведено според: F. Studnicki, Wprowadzenie do informatyki prawniczej, str. 17—18.

<sup>38</sup> F. Studnicki, Przepływ wiadomości o normach prawa, str. 7.

<sup>39</sup> Anzulović Živko, Pravo, marksistička teorija prava i kibernetika, sp. »Gledišta« 3—4/79, str. 87.

тие средства, Франсоа Тере, сепак, притиснат од објективната стварност, со право ќе го постави прашањето: Ако поединецот не оди веќе кон правилото, не треба ли правилото да дојде до него?<sup>40</sup>

Прашањето за „доаѓањето“ на правилото до соодветниот субјект не е, меѓутоа, само прашање на публикувањето на правото. Самиот факт дека некој податок е публикуван не значи и дека со него е запознат и најширокиот круг на општествени субјекти.<sup>41</sup> Зашто, зголемувањето на квантумот на информации не е секогаш и гаранција дека тие информации на соодветен начин се и апсорбирани од страна на примателите. Постоенето само на еднонасочен тек на информации од законодавецот до оние на кои законот се однесува зборува дека е во прашање само модифициран облик на класичниот однос власт — општество, во кој информацијата, како и секое друго средство, се користи како инструмент за спроведување на волјата на законодавецот. Според тоа, заблуда би било, како што тоа го сметаат некои од споменатите автори, дека зголемениот квантум на информации за правото би довел автоматски и до зголемување на ефикасноста на правото, а со тоа и до враќање на изгубениот авторитет на принципот на неоправданоста на незнаењето на правото. Информирањето за правото има, секако, одредено значење во тоа, но само како еден од елементите за создавање на определена правна свест, елемент кој е, во многу нешта, сепак, зависен и од самиот карактер на правото и од односите во општеството што тоа право ги изразува.

Во самоуправното социјалистичко општество, во кое грижата за информирањето за правото не е само проблем на законодавецот, туку и на најширокиот круг на општествени субјекти, ова прашање се поставува како многу значајно. За остварувањето на правните норми во ова општество е заинтересиран најширокиот дел од општеството, самиот работен човек кој, преку тие норми, сака да оствари и определени односи во него. Поради тоа тој е заинтересиран и за соодветно информирање и во сферата на правото, информирање кое, во согласност со самоуправниот механизам на одлучување, би ја следело како фазата на подготвувањето и донесувањето на

<sup>40</sup> Terré François, наведениот труд, стр. 113.

<sup>41</sup> Илустративен е, во таа смисла, примерот што го наведува полскиот автор Ф. Студницки. Имено, според Светониус, императорот Калигула го занемарил огласувањето на некои прописи што ги издал. Удоволувајќи им на барањата за нивно публикување тој, сепак, ги огласил но во една мала и непрометна улица и со толку ситни букви, што нивното читање било многу отежнато. (в. Franciszek Studnicki, *Cybernetyka i prawo*, izd. »Wiedza powszeshna«, Warszawa 1969, str. 11.

правните прописи, така и фазата на нивното остварување. Од друга страна, во многу области од општествениот живот, а пред сè во областа на здружениот труд, регулирањето на меѓусебните односи на општествените субјекти е сè повеќе прашање на самоуправното договарање и опогодување, што уште повеќе го истакнува значењето на соодветното информирање.

Оттука, може да се каже дека и принципот на незнаењето на правото во условите на социјалистичкото самоуправно општество добива свое специфично значење. За зависноста на овој принцип од конкретните општествени односи е свесен и Тере кога вели дека апликацијата на ова правило можеби е во врска со дадената економска и општествена состојба.<sup>42</sup> Тој, меѓутоа, не гледа дека правната сигурност во современото општество не лежи во јакнењето на тоа и такво правило, туку, пред сè, во неговото надминување. И тој, и другите споменати автори се заложуваат за зголемување на степенот на информирањето за правото, но со цел, потоа, како правници, со мирна совест да можат да се повикаат на ова правило.

Во суштината на самоуправното општество лежи, меѓутоа, една обратна тенденција: примената на ова правило да се сведе, колку што е тоа можно, на најмала можна мера, со тоа што правната норма ќе биде спроведена онака како што таа е и донесена — со учество на самите општествени субјекти. Примената на принципот *ignorantia iuris*, доколку би била почеста дотолку таа би ја изразувала и неразвиеноста на самите самоуправни односи, или, пак, би значела фактичка неможност за однесување на, со правото, определен начин т.е. би била индикатор за постоење на расчекор помеѓу нормативното и стварното. Самоуправувањето, според тоа, би требало да биде, веќе само по себе, извесна негација на овој принцип. Доколку тој и би се задржал во својот класичен облик тоа би било можеби најмногу изразено во областа на девијантното општествено однесување, во сферата на криминалот. Познавањето на правните норми и однесувањето во согласност со нив не е, затоа, само прашање на превенцијата туку и прашање на успешното вклучување во процесот на самоуправното одлучување. Информирањето за правото, во тој поглед, е оној инструмент кој треба да овозможи човекот да стане вистински субјект на правото, креатор на нормите на сопственото однесување, а не да биде само слеп извршител на нормите пропишани од страна на нему отугени сили.

Информирањето воопшто, па и информирањето за правото во самоуправното социјалистичко општество, е значи, во непосредна функција на самоуправувањето како „основен и нај-

<sup>42</sup> Terré François, наведениот труд, стр. 108.

значаен облик на јавноста“.<sup>43</sup> Тоа не е само обична трансмисија на државата или на неа слични структури (макар што во наведеното општество има сè уште остатоци и од тоа)<sup>44</sup> туку е дел на вкупните самоуправни процеси, неопходна спона помеѓу трудот и одлучувањето. Оттука и една ваква ограничена разработка на наведените прашања во овој труд би можела да придонесе за една идна нивна поширока и попродабочена анализа.

Jovan KORUBIN

## SOME SOCIOLOGICAL ASPECTS OF LAW COMMUNICATION

### S u m m a r y

In contemporary society in which among other characteristics and so called »normative explosion«, is very pronounced, as a separate problem arises information for the law. In this context is the question for the place and role of the means of mass communication as a factor of knowledge for the law, the development of law culture and consciousness. This problem which in selfmanagement society recives special importance, until now was hardly investigated. Therefore, the question is asked what is that information for law in general and what in means for mass communication particularly, then the question for the character and function of that information, as well its relations to other sorts of information in this means, specially toward so called political information. In connection with influence of information for law is the question for relation between information and socialization of the law, particularly in conditions of socialistic selfgovernment in which this is not only question of successful or not successful functioning of certain system and not only question of its maintenance in functionalistic meaning but, before all, it is question of fulfilment of those necessary conditions for active participation of all social subjects in regulation of relations in society.

---

<sup>43</sup> Горѓевиќ д-р Јован, Отривање проветрене и прозачне позорнице (извадок од книгата „Отворено друштво — информативно друштво и самоуправање“), „Политика“ од 31 јануари 1982, стр. 8.

<sup>44</sup> Премиот на државно-политичкото комуницирање во општествено, вели д-р Франце Врег, исто така не е рамномерен, како ни истовремен на сите подрачја, од јавниот живот. Секако дека ќе го зачува значењето политичката комуникација на подрачјето на државните институции, надворешната политика, војската, и уште понекаде... (В. France Vreg, Sociološki pristup problemima masovnog komuniciranja, Vi-soka škola političkih nauka, Beograd 1965, str. 43).

Thereby, special interest attract and the relation between information for law and principle *ignorantia legis non excusat*, principle for which is said that nowadays is in crisis as a result of very ramified law regulation. Many authors in the world think that solution for this problem is in increasing of the rate of information. Information for law certainly has meaning in that, but only as a element which depends on the character of law and social relations which that law is created. Therefore law security in selfgovernment society does not lie in the reinforcing of before mentioned principle but first of all, in its surpassing in the way that law norms will be applied as they have come into existence, with participation of all social subjects.

In this regard, information for law is one of the instruments which should give opportunity to man to become a creator of norms of his own behaviour, not only blind executor of norms prescribed by other to him aliated forces.

Горѓе МЛАДЕНОВСКИ

## ЕВОЛУЦИОНИЗМОТ ВО СОВРЕМЕНАТА АНТРОПОЛОГИЈА

Еволуционизмот како теориска ориентација и како концептуална рамка за објаснување на развитокот на човечкото општество и култура се јавува во втората половина на XIX век и ги одбележува формативните години на антропологијата како и периодот на нејзините конвулзивни напори да се конституира како самостојна научна дисциплина и да го потврди својот *raison d'être*.

Класичните еволуционисти Луис Х. Морган и Едвард Б. Тајлор настојувала да етаблираат научна дисциплина која ќе го проучува и објаснува развитокот на човечкото општество и култура со помош на научни закони и принципи, наспроти на дотогаш доминантното супранатурално објаснување на овие феномени, најдобро отелотворени во теолошката доктрина на Деградиација.

И Морган и Тајлор се надеваа дека е можно да се етаблира една таква наука доколку се покаже дека културата како целина се развивала чекор по чекор, на еден природен начин. Овој став ја имплицира идејата дека сегашноста е нужно дериивирана од минатото и таа идеја, еден од нејзините први пропоненти ја означил како „велик принцип кон кој мора да се придржува секој научник кој интендира да го разбере било светот во кој живее, било историјата на минатото“.<sup>1</sup>

И придржувајќи се кон оваа идеја, еволуционистите на XIX век настојувала да ја реконструираат природната линија на развитокот на културата како целина, како таа се развивала од најдалечното минато до денес и притоа утврдувала етапи на тој развиток. За таа цел применија една специфична процедура позната како компаративен метод.

Во тие настојувања се манифестираа и одредени слабости, кои произлегувала од некритичката употреба на податоците со

---

<sup>1</sup> Edvard B. Tylor: цитирано во: White, Leslie A. *Evolution of Culture*; New York, Mc, Graw, Hill Book Company, Inc. 1959 стр. 125.

кои располагаа и врз основа на кои ги изведуваа своите генерализации, а исто така и од некритичката употреба на компаративниот метод.

Кон крајот на XIX век остри критички објекции беа упатени на еволуционата теорија. Боасовата критика на антрополошкиот компаративен метод го одбележи моментот на отпочнувањето на „крстоносна војна“ против еволуционизмот и за релативно кратко време еволуционата теорија беше потисната со образложение дека била „една незрела филозофска теза, заснована повеќе на спекулација отколку на темелно научно истражување“,<sup>3</sup> и во тој контекст се напуштија сите општи теории на културниот развој во прилог на едно партикуларистичко историско истражување. Во фокусот на оваа стратегија беше деталното проучување на ограничени проблеми. Секоја култура се проучуваше како еден посебен универзум на искуства, вредности и значења кој има своја временска и просторна локација и кој треба да се објасни со помош на самиот себе. Тоа инсистираше на своевидното и на она што дава специфична боја на животот на една заедница подразбираше и широка употреба на методската постапка *field work* односно собирање на детални податоци за секоја одделна култура на лице место. Но, таквото истражување никогаш не отиде зад тие тоналитети на човечката култура, не доведе макар и до прелиминарни генерализации, иако во почетокот тоа беше интендирано. Таквата истражувачка стратегија дефинитивно ја умртви антрополошката мисла, и после повеќе децении на доминација на антиеволюционистичкиот став, кон крајот на Втората светска војна се сретнуваме со обновување на принципите на еволуционизмот, кој за релативно кратко време се здоби со респект и значајно влијаеше на американската антропологија.

Еволуционизмот на XX век, како добро артикулирана теориска ориентација, најде свој полн израз во делата на тројца научници: американските антрополози Лесли А. Вајт и Џулијан Стјуард и англискиот археолог и предисторичар В. Гордон Чајлд. Од тројцата Вајт е најелоквентен претставник на еволуционистичката перспектива. Фактот дека еволуционизмот денес е респектирана теорија, во голем дел се должи на неговите напори да ја рехабилитира нејзината вредност. За него еволуционизмот претставува највалиден концепт за изучувањето на културата како целина и затоа отфрлањето и елиминирањето на еволуционизмот од антрополошката теорија „ја лиши неа од највредната функција, од укажувањето на правецот на кул-

<sup>2</sup> Boas Franc: »The Limitations of Comparative Method of 'Anthropology 1896.

<sup>3</sup> Beals and Hoijer: *An Introduction to Anthropology*, New York, The Mac Millan Comp. 1971, стр. 581.



турниот развoтoк во минатoтo и негoвиoт верoјатeн правeц во иднинатa“.<sup>4</sup> Еволуционистичкатa теоријa за Вајт e една од „најoснoвнитe, најфундаменталнитe и најплoднитe теории во целокупнатa историјa на наукатa“.<sup>5</sup> Негoвoтo инсистирањe на легитимитeтoт на еволуционистичкиoт став, oдноснo на една oпштa теоријa, гo дoвeдe во oстар судир со најзначајнитe антропoлoзи на негoвoтo врeмe. Прв бeшe „прeдизвикан“ Франц Боас, највлијатeлниoт антропoлoг на врeмeтo, и тој, кaкo и негoвиe следбеници, бeшe обвинeт за извртувањe на еволуционистичкитe принципи, a нивнатa прoгрaмa Вајт ја oквалификува кaкo теориски стерилна.

Основна грешка на oниe кои гo напаѓaa еволуционизмот, пo мислењeтo на Вајт, сe сoстoи во тoа штo тие не направилa разлика пoмeѓу еволуцијатa на културатa и културнатa историјa на народитe. Вајт тврдeшe дека еволуционистичкитe формули гo опишуваат културниoт прoцeс со пoмoш на стапки на развoтoкoт и дека тие немаат врска со културнатa историјa на народитe.

„Еволуциониститe развијa формули кои покажуваa дека една културна црta или комплекс Б израснaла од комплексoт А и сe развила во, или кoн бeлeгoт или комплексoт Ц. Со други зборoви, тие опишуваат eдeн културeн прoцeс со пoмoш на стапки на развoтoк. Тие ништo не ни кажуваат за народитe или плeмињатa. Тие не велат дека eднo плeмe мoрa да пoминe низ стапкитe А и Б прeд да дoјдe до стапкатa Ц. Тие сoсeмa дoбрo знаат дека eднo плeмe мoжe да ја прeзeмe културатa од Ц пo пат на дифузијa, бeз да пoминe низ стапкитe А и Б“.<sup>6</sup>

Вајт гo aфирмира сoвoтo глeдиштe дека културнатa историјa на народитe мoжe да сe oбјасни сaмo со пoмoш на нивнатa сoпствeнa културна историјa, a не со пoмoш на еволуционистички формули. Еволуционистичкитe формули не сe применливи на културнатa историјa на народитe бидeјќи имаат пoинaквa цeл, имeнo да гo опишат културниoт прoцeс со пoмoш на стапки на развoтoкoт.<sup>7</sup>

<sup>4</sup> White, L. A., »History Evolutionism, and Functionalism: Three Types of Interpretation of Culture«. *Southwestern Journal of Anthropology*, 1, 1945, стр. 248.

<sup>5</sup> White, L. A., *The Concept of Culture*, (with Beth Dillingham). Minneapolis: Durgess Publishing Company. 1973, стр. 46.

<sup>6</sup> White, L. A., »Diffusion vs. Evolution: An Anti-Evolutionist Fallacy.« *American Anthropologist*, 1945, vol. 47, стр. 343. На тој начин Вајт ги избегна најчестите приговори упатувани против еволуционизмот: 1) дека еволуцијата на културата била еднолиниска и 2) дека раните еволуционисти не го зеле предвид процесот на дифузијата.

<sup>7</sup> Ibidem, стр. 346.

Понатамошна консеквенција на конфузијата помеѓу еволуцијата на културата и културната еволуција на народите е неспособноста да се разликува еволуциониот процес од историјскиот процес. Вајтовото основно тврдење, е дека изучувањето на историјата и изучувањето на културата се радикално различни проучувања и дека во праксата мора да бидат одвоени до колку сакаме да бидат успешни. Тие се слични, признава Вајт, по тоа што и историјскиот и еволуциониот процес инволвираат темпорални секвенци. Меѓутоа, една историска секвенца се состои од поединечни настани, додека еволуциониот процес се занимава со класа на настани. Првиот е детерминиран од специфичноста на времето и местото, вториот е независен од времето и местото. Тие процеси се фундаментално различни, бидејќи првиот е партикуларистички, вториот генерализаторски или едниот е идиографски, вториот номотетски.

Вајт беше поттикнат да направи разлика и помеѓу она што тој го нарече „не-темпорален формално функционалистички“ пристап и еволуција. Во спротистав на распространетото сфаќање на современата антропологија, по кој има само два пристапа во интерпретацијата на културата — историска и научна, Вајт ја афирмира тезата дека всушност „постојат три дистинктни и распознатливи процеси и постоеле и треба да постојат три соодветни типа на интерпретации“.<sup>9</sup> Трите процеси кои се одвиваат во човечката стварност со нивните соодветни интерпретации се: 1. темпоралниот процес; 2. формалниот процес и 3. темпорално-формалниот процес.

Со оглед на тоа дека ја видовме разликата по меѓу „темпоралниот“ процес“ и „темпорално-формалниот процес“ ќе посветиме внимание на „формалниот процес“. Формалниот процес се однесува на феномени „во нивната не-темпорална структура и функционални аспекти“ и тие се пристапни на проучувањата на структурата и функцијата. Научникот овде е заинтересиран за функционалните типови без оглед на времето и местото и затоа поединостите на историските настани немаат значење за овој вид на анализа. Овој процес се разликува од темпорално-формалниот односно еволуциониот процес по тоа што е реверзибилен. Овие три процеси можат, по мислењето на Вајт, да се разликуваат на сите нивоа на стварноста односно на нивото на културата, на биолошкото и на физичкото ниво.

Во спротивстав на гледиштето дека интерпретацијата на културата мора да биде или „историска“ или „научна“, Вајт истакна дека, доколку оние кои ја проучуваат културата сакаат

<sup>8</sup> White, L. A., *Evolution of Culture*. New York, Mc Graw — Hill — book Company, 1959, стр. 30.

<sup>9</sup> White, L. A., »History, Evolutionism, and Functionalism...«, цит. дело, стр. 221.

да обезбедат интегрална интерпретација на културните феномени, тие мораат да ги применат сите три вида на интерпретации. Тие се подеднакво значајни и употребата на едниот од нив зависи од нивната задача и цел. Меѓутоа, вредноста на секој процес и перспектива не се исти. Интерпретацијата што ја дава еден еволуционист е „побазична, пофундаментална од интерпретацијата на историчарот или функционалистот“, бидејќи еволуционистот ги зафаќа и интерпретира настаните во нивната целина и сестрана поврзаност, со помош на нивните просторно-временски својства и релации, додека пак историчарот и функционалистот се бават само со еден аспект, единствено со темпоралниот или формалниот; според тоа тие се парцијални и еднострани“. <sup>10</sup>

Вајтовата критика особено беше упатена на оние кои ја помешаа историјата се еволуцијата. Многу антрополози, по негово мислење, не направиле разлика помеѓу овие два радикално различни процеса. Франц Боас, се разбира, беше прв кој дојде под ударот на Вајтовата критика, следен од А. Голденвајзер, Р. Бенедикт, Е. Сапир, А. Кребер и многу други. Што се однесува до Кребер, тој беше често пати во конфликт со Вајт во поглед на дистинкцијата помеѓу историјата и еволуцијата. Иако Вајт високо го ценеше Креберовото културолошко објаснување на културата, односно неговите обиди радикално да се оддели од Боасовата традиција, давајќи приоритет на културната целина и потиснувајќи го значењето на поединецот, сепак мешањето на темпоралната секвенца на настани со темпоралната секвенца на форми не овозможило, по мислењето на Вајт, Кребер да дојде до значајни генерализации во книгата „Конфигурации на културниот раст“. Од друга страна Кребер, во Вајтовото становиште откри повеќе арбитарна категоризација но не сметаше дека нивните позиции се дијаментрално спротивни. <sup>11</sup>

Вајт исто така инсистираше на повлекување на остра граница помеѓу проучувањето на културата на еден народ и проучувањето на Културата. Некритичката употреба на овие категории довела до конфузија на еволуцијата на културата со историјата на народите за која Боасовата школа е посебно одговорна. <sup>12</sup> Во што е суштината на употребата на категориите Културата и култура на еден одреден народ? Првата категорија, според Вајт, се однесува на „културата воопшто“ или културата како светска целина, односно на културата на човештвото. Оваа категорија е во центарот на Вајтовото интереси-

<sup>10</sup> Ibidem, стр. 244.

<sup>11</sup> Kroeber, Alfred L., Цит. по: Bee Robert, L. *Patterns and Processes*, New York, The Free Press, 1974, стр. 128—29.

<sup>12</sup> White L. A., »Diffusion vs. Evolution...«, стр. 352 и *Evolution of Culture*, стр. 17.

рање. Втората категорија се однесува на „распознатливи позиции“, односно на специфични, ограничени аспекти на оваа целина, како на пример културата на едно племе или подрачје. Проучувањето на културата на племето Сенека или пак културата на индијанците од Големата низина припаѓа на оваа категорија.

Културата на човештвото е „единствена градба, таа конституира еден „самодостатен, затворен систем“. Наспроти тоа, културата на еден народ или „една култура“ не може да биде самодостатна бидејќи таа е константно изложена на влијанието на локалната средина и на дифузијата на културните црти од други општества. Затоа таа не е културна категорија туку повеќе „етничка и географска категорија“.<sup>13</sup> Како последица на тоа не е секогаш можно културата да се третира како дистинктен систем. Сепак, додава Вајт, „за одредени цели и во рамките на одредени граници овие култури можат да се третираат како системи“,<sup>14</sup> но само доколку не претрпеле одредени промени во контакт со одредени култури. Значи концептот на еволуцијата може да се примени во проучувањето на културите ако се занемарат влијанијата на дифузијата и природната средина. Процесот на дифузија ја нарушува целината на културата и од тука немоќта културата да се сфати како систем.

Последниот став е од круцијално значење за сфаќање на Вајтовата позиција. Имено, суштинско за неговата концепција е тезата дека само системите можат да еволуираат, „проста агрегација на ствари, без органско единство не може да еволуира“.<sup>15</sup> Што се однесува до природната средина, Вајт е потполно свесен за тоа дека таа е релевантен фактор, но само доколку е во прашање изучувањето на одделните култури. Тој велеше дека „секој културен систем егзистира и функционира во една природна средина, една колокација на флора, фауна, топографија, надморска височина, метеоролошки услови и сили... И се разбира овие енвиromентални фактори влијаат на секоја култура“.<sup>16</sup>

Но нивното влијание мора наполно да се утврди бидејќи односот помеѓу една култура и природната средина се менува со развитокот на културата.

Вајт покажа најголем теориски интерес за еволуционизмот. Билз и Хојцер<sup>17</sup> забележаа дека тој е скоро единствениот современ антрополог кој сериозно му се посветил на проблемот

<sup>13</sup> Ibidem, стр. 352—53, и стр. 17—18, 50.

<sup>14</sup> White, L. A., *Evolution of Culture*, стр. 18.

<sup>15</sup> Ibidem, стр. 30.

<sup>16</sup> Ibidem, стр. 50.

<sup>17</sup> Beals R. L., and Harry Hoijer, *An Introduction to Anthropology*, 4th ed., New York: The MacMillan Comp., 1971, стр. 592.

на еволуцијата. Оваа тврдење се чини прилично претерано, но во секој случај не може да се негира фактот дека Вајт е еден од најистакнатите претставници на концепт на еволуцијата како едно големо движење. Тоа е перспектива која инаку е поретко истакнувана од страна на антрополозите во која нагласката е на тоталното движење — од состојба на хомогеност кон состојба на хетерогеност. Но во Вајтовото дело, како што со право забележаа Салинс и Сервис,<sup>18</sup> можеме да најдеме примери на едно повообичаено сфаќање на еволуцијата како сукцесија на форми. Во повеќе свои филозофиски интонирани дискусии за еволуцијата воопшто, Вајт се определуваше за оваа сфаќање. Тој пишуваше:

„Еволуциониот процес е карактеризиран со хронолошки секвенци... формата Б ја следи формата А но претходи на формата Ц. Еволуциониот процес се бави со формата и функцијата... една форма израснува и преминува во друга. Еволуциониот процес е заинтересиран за прогресивјата на формите низ времето“.<sup>19</sup>

Вајтовото главно дело „Еволуција на културата“, кое по мислењето на Марвин Харис<sup>20</sup> во секој поглед е „модерен еквивалент“ на Моргановото дело „Древно општество“, се бави со еволуцијата како едно големо движење. Акцентот е на движењето на културата на човештвото како целина, културата како светски феномен што егземплифицира универзални принципи. Детерминацијата на курсот на еволуцијата во културата беше критикувана од мнозина вклучувајќи и некои еволуционисти. Џулијан Стјуард беше прв од „куќата на еволуционизмот“ кој ја почувствува потребата да ги формулира разликите помеѓу своето и Вајтовото становиште во однос на еволуционизмот. Во тој поглед Стјуард постулира дека постојат три различни еволуциони пристапи: еднолиниски, универзален и повеќелиниски.

Еднолинискиот пристап, по мислењето на Стјуард, бил карактеристичен за класичните еволуционисти „кои се занимавале со поединечни култури поставувајќи ги во стапки на една универзална секвенца“ Универзалната еволуција која главно ја

<sup>18</sup> Sahlins, Marshal D. and Elman R. Service, eds, *Evolution and Culture*, Anna Arbor: Univ. of Michigan Press, 1960, стр. 6.

<sup>19</sup> White L. A., »History, Evolutionism, and Functionalism...«, стр. 229—30.

<sup>20</sup> Harris, Marvin, *The Rise of Anthropological Theory*, New York: Thomas Y. Crowell, 1968, стр. 643.

<sup>21</sup> Steward, Julian, *Theory of Culture Change*, Urbana: Univ. of Illinois Press, 1955, стр. 14.

претставуваат Лесли Вајт и Гордон Чајлд, е „наследство на ед-нолиниската еволуција од деветнаесетиот век... по обемот на своите генерализации но не и по третманот на поединостите“.<sup>22</sup> Главна карактеристика на овој пристап е тоа што тој е заинтересиран повеќе за културата отколку за културите.

Третиот вид на еволуционизам е наречен повеќелиниски и Стјуард се сметаше себе си како главен претставник на овој вид. Тој го дефинира на следниот начин: „Тој се занимава со одделни култури, но наместо да бара локални варијации и непријатно различни факти, кои насилно ја поместуваат референцијалната рамка од поединечното кон општото, таа се занимава само со оние ограничени паралели на облици, функции и секвенци кои имаат емпирирска валидност“.<sup>23</sup>

Вајтовиот одговор на Стјуардовата дистанција помеѓу три вида на еволуција како и на Стјуардовиот повеќелиниски пристап е значаен за сфаќање на неговата позиција. Според Вајт, класификацијата на еволуционите пристапи во една таква ексклузивна форма „повторно внесе конфузија на историјата со еволуцијата“. Тој го застапуваше ставот дека класичните еволуционисти, со исклучок на Морган, опфаќаа барем еден од другите два вариетета на еволуцијата сугерирани од Стјуард. На пример, и Спенсер и Тајлор го нагласија мултилинеарниот аспект на еволуциониот процес, односно го разгледуваа текот на еволуцијата на културата „по неговите засебни линии“. Гордон Чајлд може исто така со право да конкурира барем за една од другите две категории. Неговата приврзаност кон Моргановите универзални стапки на дивјаштвото, варварството и цивилизацијата во презентацијата на средноисточните археолошки секвенци, како и неговото сликовито прикажување на еволуциониот процес во форма на дрво со многу гранки и гранчиња, му дава право да биде вклучен во другите две категории. Што се однесува пак до самиот Вајт, тој во „Еволуција на културата“ исто така ги опфати, барем прагматично, сите три вида на еволуција:

„Следи, од претходното, дека културата може да се посматра како една или како повеќе култури, како култура на човештвото во целина, или како неограничен број на

<sup>22</sup> Ibidem, стр. 16.

<sup>23</sup> Ibidem, стр. 21. Залагајќи се за повеќелиниски пристап кон еволуцијата, Стјуард ја нагласи потребата за емпириско истражување на одделни еволуциони секвенци и ги истакна оние секвенци на паралелен развој кои би можеле емпириски да се утврдат. Примери на ова се повторениот развој на исти форми на социјална и политичка организација меѓу некои ловечки племиња и племиња на собирачи на храна и паралелниот развој на општествата кои се засноваат на иригација, како и многу други секвенци на паралелен развој.

подсистеми од два различни вида: 1) Култури на народи или региони или подподелби како пишување, математика, пари, металургија, социјална организација и тн. Математиката, јазикот, пишувањето, архитектурата, социјалната организација итн., секоја од нив може да се посматра како една или повеќе од нив... Затоа еволуционистичките интерпретации на културата ќе бидат и еднолиниски и повеќелиниски. Еден тип на интерпретација е валиден исто како и другиот; секој го имплицира другиот“.<sup>24</sup>

Од Вајтовото тврдење е очигледно дека еволуциониот пристап би можел да биде употребен на неколку различни рамништа на апстракција и тој во своите анализи оперираше на сите овие рамништа на апстракција, но како што правилно забележа Роберт Би,<sup>25</sup> на критиките одговараше само од најопшто ниво. Во поглед на Стјуардовиот повеќелиниски пристап, Вајт забележа дека проблемите кои Стјуард ги опфаќа под овој назив не се во традицијата на вообичаената употреба на терминот „повеќелиниски“. Тие повеќе припаѓаат на „историско-партикуларистичката“ традиција, и термините „плуралистичка“ и „фрагментарна“ еволуција, подобро ќе одговараат на неговата шема отколку терминот „повеќелиниски“. Неконзистентноста на Стјуардовиот пристап, Вајт го доведе во врска со Стјуардовото образование во „атомистичката“ и „идеографската традиција“ на Боасовата школа. Претпоставките на Боасовата школа евидентни, во Стјуардовиот приод, му оневозможиле да го сфати вистинското значење на еволуцијата.<sup>26</sup>

Прикажувајќи ја Вајтовата книга „Еволуција на културата“, Стјуард ја повтори својата главна објекција на Вајтовиот пристап, имено неговата немоќ да се фати во костец со прашањето за специфичниае културни разлики и сличности. Барајќи ја разликата помеѓу Вајтовиот пристап и пристапите на другите еволуционисти на нивото на генерација, Стјуард заклучи дека Вајтовиот висок степен на генерализација, односно прикажувањето на културната еволуција во главни линии, е неадвекатен за објаснување на делувањето на еволуцијата.

„Но ова воопшто ништо не објаснува, кои видови на социјални структури настануваат од користењето на технологиите во одделни средини. Вајт тврди (стр. 41) дека 'и технолошките и енваиromенталните фактори делуваат во создавањето на културни разлики сосема независно од из-

<sup>24</sup> White, L. A., *Evolution of Culture*, стр. 30—31.

<sup>25</sup> Bee, Robert, op. cit., стр. 132.

<sup>26</sup> White, L. A., »Review of Steward's *Theory of Culture Changes*«, *American Anthropologist*, 1957, vol. 59, стр. 531.

ворот и големината на скротената енергија' но тој не е заинтересиран за овие разлики и изјавува (стр. 51) дека, 'ако некој сака да открие како се структурирани културните системи и како тие функционираат... тогаш тој не треба воопшто да го зема предвид природниот хабитат', бидејќи тој навистина е заинтересиран за тоа, 'како и зошто културата на човештвото како целина настанала"<sup>27</sup>

Вајт ја беше антиципирал Стјуардовата критика. Прикажувајќи ја Стјуардовата книга „Теоријата на културната промена“ (1955 год.) Вајт го изнесе мислењето дека широките генерализации или „универзални закони“ не можат да ги објаснат поединостите бидејќи тоа не е нивна цел. Тој пишуваше:

„Се разбира дека не можат. Тоа е точно карактеристика на една генерализација или закон: поединостите се сумирани под универзалното. Законот за гравитација не може да ни каже дали телото кое паѓа е камен или пердув, уште помалку дали едното е пешчар или пак пердув од чапја. И токму затоа законот на гравитацијата или некој друг научен закон има вредност: бидејќи тој е универзален односно не ни кажува ништо за поединостите како поединости“<sup>28</sup>

Вајтовиот заклучок како што истакна М. Харис<sup>29</sup> тешко може да ужива статус на емпириска пропозиција. Ерик Р. Волф во поглед на овој проблем забележа:

„Општото без поединечното на друга страна, тендира да се апстрахира од прашањето за механизам и на тој начин да падне во спротивна опасност при давање на автономно кумулативно движење на појави што може да го турне интелектуалниот потфат право во Платоновата пештера“<sup>30</sup>

Маршал Салинс и Елмер Сервис направија обид да ги помират спротивните мислења за еволуцијата. Тие сугерираа дека погледите на Вајт и Стјуард за културната еволуција повеќе се комплементарни отколку конфликтни. Во „Еволуција и култура“ Салинс и Сервис елаборираа и експлицираа две варијанти на еволуција: „специфична“ и „општа“. Во заеднички

<sup>27</sup> Steward, Julian, »Review of White's *The Evolution of Culture*.« *American Anthropologist*, 1960, vol. 62, стр. 146.

<sup>28</sup> White, L. A., »Review of Steward's *Theory of Culture Change*.«, стр. 541.

<sup>29</sup> Harris, M., op cit., стр. 649.

<sup>30</sup> Wolf, Eric, *Anthropology*, Englewood Cliffs, New Jersey: Prentice-Hall, Inc., 1964, стр. 30.



напишаниот увод во споменатата книга, Салинс и Сервис специфичната еволуција ја изедначуваат со адаптивната модификација, дивергенција или варијација, а општата со прогресот и напредокот.<sup>31</sup>

Салинс во својот есеј „Еволуција: специфична и општа“, оди чекор понатаму во разјаснувањето на оваа дистинкција. Тој дистингира два начина на концептуализација на еволуциониот процес. На една страна културната еволуција прогресивно произведува повисоки степени на организација; систем кој покажува поголема комплексност и сестрана адаптабилност, и тој го наречува овој аспект генерална еволуција. Од друга страна, со појавувањето на другите културни типови се јавуваат и процеси на радијација и адаптација на овие културни типови кон нивните средини. Овој процес или аспект тој го наречува специфична еволуција. Фундаменталната разлика меѓу овие два процеса односно меѓу специфичната и генералната еволуција, се состои во тоа што првата е една поврзана секвенца на форми, втората секвенца на стапки егземплифицирани со форми на одреден ред на развиток. Салинс заклучува дека Вајт, пред сè, е заинтересиран за генералната, а Стјуард за специфичната еволуција.<sup>32</sup> „Еволуција и клутура“ е релевантна исто така во еден друг поглед. Дистинкцијата помеѓу генералната и специфичната еволуција е значајна во расчистувањето на конфузијата околу историјата и еволуцијата. Кребер пишуваше дека еволуцијата е широко пишувана историја. Вајт одговараше дека историјата и еволуцијата се фундаментално различни процеси. Салинс и Сервис сметаат дека проблемот може да се реши со субсумирање на историјата под називот специфична еволуција.

Вајт не беше заинтересиран само за проучување на еволуцијата на културата воопшто, односно трасирањето на целиот тек на културниот развиток од далечното минато до денес. Пред сè, во фокусот на неговиот интерес е, да се најде факторот кој е одговорен за тој развиток. Но за да се разбере карактерот на таа движечка сила која лежи во основата на еволуциониот процес, неопходен е краток осврт на Вајтовиот концепт на културата и сходно на тоа на културниот систем. Како што забележавме круцијално за Вајтовата концепција на еволуцијата на културата е неговото инсистирање на тоа дека оваа концепција е применлива единствено на културните системи, бидејќи „единствено систематска организација на нештата може да еволуира“.<sup>33</sup>

<sup>31</sup> Sahlins, M., and E. Service, op cit., стр. 7, 11.

<sup>32</sup> Ibidem, стр.

<sup>33</sup> While, L. A., *Evolution of Culture*, стр. 30, и *The Concept of Cultural Systems: A Key of Understanding of Tribes and Nations*, New York: Columbia Univ. Press, 1978, стр. 19.

Вајт ја дефинира културата на следниот начин:

„Под култура подразбираме екстрасоматски темпорален континуум на ствари и настани кои зависат од способноста за симболизирање. Специфично и конкретно, културата се состои од орудија, прибори, облека, орнаменти, обичаи, институции, верувања, ритуали, игри, уметнички производи, јазик и тн.

... Способноста слободно и арбитарно да се создава и пренесува значењето на ствар или настан и сообразно на тоа способноста да се сфати таквото значење ја нарекуваме способност за симбол“.<sup>34</sup>

Сpreма Вајтовото мислење,<sup>35</sup> способноста за симбол е логичка и биолошка кулминација на еволуцијата на духот што започнува со почетокот на животот. Човекот, единственото животно кое ја поседува оваа уникатна способност, чија што најприминентна форма е артикулираниот говор, ја создал културата. Културата во нејзиниот општ развој е детерминирана од биолошката структура на човекот и неговите способности. Невозможно е да се разбере потеклото на културата и нејзината функција без да се земе предвид човечкиот организам. Но откако културата еднаш се појавила „нов ред на настани се јавува, еден супрасоматски ред“. Овој ентитет има свој сопствен живот различен од поединците кои него го создале.<sup>36</sup> Оттука и потребата да се занемари индивидуумот доколку сакаме културата правилно да биде сфатена. Вајтовото отфрлање на поединецот во објаснувањето на културата најдобро може да се разбере преку неговото повеќепати нагласувано тврдење дека една константа не може да ја објасни варијаблата. Вајт концизно го изрази ова на следниот начин:

„Во ситуацијата човек-култура можеме да го посматраме човекот, биолошкиот фактор, како константен, културата како варијабила. Постои еден близок генерички однос помеѓу човекот како целина и културата како целина. Но не може да се воспостави врска во смисла на причинско-последичен однос помеѓу одделни народи и одделни култури. Оваа значи дека биолошкиот фактор на човекот е ирелевантен за различните проблеми на интерпретација како

<sup>34</sup> While, L. A., *Evolution of Culture*, стр. 3.

<sup>35</sup> White, L. A., »Four Stages in the Evolution of Minding.« in: Sol Tax, ed., *The Evolution of Man*, vol. II, Chicago: Univ. of Chicago Press, 1960.

<sup>36</sup> White, L. A., *The Science of Culture: A Study of Man and Civilization*, New York: Farrar & Straus, 1949, стр. 279.

што се разликите меѓу културите и процесите на културната промена воопшто и еволуцијата на културата посебно“.<sup>37</sup>

Концепцијата за своевидноста на културата како ентитет *sui generis*, кој може да се објасни само со самиот себе, го доведе Вајт до заклучокот дека проучувањето на културата треба да биде предмет на посебна дисциплина. Оваа дисциплина реско разграничена од науката за општеството, (социологијата) и науката за човечкото поведение (психологијата) Вајт ја нарече културологија.<sup>38</sup> Вајтовата прва инспирација за една посебна наука за изучувањето на природат и развитокот на културата дајде од Тајлор. Но, неговата емфаза на суперорганската природа на културата има свои корени во Креберовата позната статија „Суперорганското“ (1917 год.). На Кребер како и на Ларви мора да му се припише значајно влијание на Вајтовиот концепт на културата како ентитет *sui generis*. Подоцна ова влијание беше потиснато од влијанието на Диркем и Освалд. „Секогаш зачудувачкиот Диркем“, изврши големо влијание врз Вајтовиот концепт на културните системи. Вајт признава дека неговиот концепт на културните системи претставува природна последица на ставот дека културата конституира еден дистинктен ред на појави.<sup>39</sup> За Вајт, систем е „организација на ствари и појави така заедно поврзани што односот на дел кон дел е одреден од односот на делот кон целината... Системот имплицира делови и заедно однос меѓу деловите или структура и функција или процес“.<sup>40</sup> Вајт направи разлика помеѓу три типа на материјални системи. Секој од овие типови претставува термодинамички систем и законите на термодинамиката се применливи во објаснувањето на секој од нив. Првиот тип се однесува на систем во стабилна рамнотежа, во која факторот ентропија (енергија и структура) е константен или пак може да биде сметан за константен до одредена граница.<sup>41</sup> Атомите на стабилните елементи, соларните системи (во рамките на нашиот животен век), и некои примитивни општествени групи се такви видови на системи. Вториот тип го претставуваат системи кои се движат во правец на зголемена ентропи-

<sup>37</sup> White, L. A., *Evolution of Culture*, стр. 12.

<sup>38</sup> Лесли Вајт го воведо терминот културологија во антрополошката литература за прв пат во статијата: »Проблемот на родовската терминологија« (A Problem in Kinship Terminology), 1939, но подоцна откри дека Вилхем Освалд, светски познат хемичар, веќе го употребил овој термин уште во 1915 година со иста конотација и со идентични импликации.

<sup>39</sup> White, L. A., *The Concept of Cultural Systems* . . . , стр. XI.

<sup>40</sup> White, T. A., *Evolution of Culture*, стр. 17.

<sup>41</sup> White, L. A., *The Concept of Cultural Systems* . . . , стр. 13.

ја — зголемена дифузија или растурање на енергија и поголем структурален неред. Вселената, ѕвездите, радиоактивните супстанции на земјата, се примери на овој тип на системи.<sup>42</sup>

Третиот тип опфаќа системи кои се движат во правец спротивен на оној специфициран за вселената како целина, со вториот закон за термодинамиката. Тие се движат во правец на негативна ентропија, односно кон поголема комплексност, поголема концентрација на енергија, повеќе ред и поорганизирани и покомплексни структури. Овие системи го егземплифицираат процесот на изградување (building up processes). Биолошките и културните системи спаѓаат во оваа категорија. Постои фундаментална сличност помеѓу културните и биолошките системи. И биолошките и културните системи се организирани и структурирани како системи за фаќање на енергија. Во тој поглед Вајт пишуваше:

„Културните системи се од ист вид. Ова не е изненадување бидејќи културните системи се додатоци на биолошките системи што се човечки суштества. Културните системи се исто така термодинамички системи односно тие фаќаат енергија и ја трансформираат и ја ставаат во работа.“<sup>43</sup>

Постои дискрепанца во Вајтовото становиште. Иако тој постојано нагласуваше дека културата претставува еден дистинктен и автономен ред на појави кои се засноваат на способноста за симболизирање сообразно со тоа и објасниви само со помош на самите себе, иако посвети огромен напор критикувајќи го и психолошкиот и биолошкиот редукционизам, тој на друга страна се согласи со становиштето по кое, законите на физиката и биологијата треба да служат како средства за експликација во проучувањето на еволуцијата на културата. Тој тврдеше дека ако некој сака да разбере како еволуираат културите и да го сфати фундаменталното значење на скротувањето на енергијата и нејзиното ставање во служба на човекот, мора да прибегне кон истите принципи на термодинамиката кои се применливи на биолошките системи. Така генерализациите на физиката добиваат поголемо значење за сфаќањето на културата. „И овој закон, пишуваше Вајт, ќе ни помогне да ја разбереме културата а, исто така, фундаменталното значење на културата не може да се сфати или оцени без прибегнување кон овие поголеми генерализации на физиката“.<sup>44</sup>

<sup>42</sup> Ibidem, стр. 15.

<sup>43</sup> White, L. A., *The Concept of Culture*, стр. 58.

<sup>44</sup> White, L. A., *Evolution of Culture*, стр. 38.

Со ова Вајт западна во редукционизам против кој вехементно се бореше. Ерик Волф е сосема во право кога прикажувајќи ја Вајтговата наука за културата вели:

„Вајт, остар критичар на редукционизмот... станува архиредукционист кој го жртвува симболот — единица која ја овозможува човечката организација — за да ја мери културната еволуција со коњски сили.“<sup>45</sup>

Враќајќи се на Вајтовиот концепт на културата како систем забележуваме дека тој разликува три значајни компоненти или сектори и тоа: технолошки, социолошки и идеолошки. Технолошкиот сектор вклучува такви белези како што се орудијата, средствата за егзистенција, средствата на одбрана и напад. Социолошкиот сектор ги опфаќа обичаите, институциите, правилата и обрасците на интерперсонално поведение. Идеолошкиот сектор се состои од идеи и верувања во кои човешкото искуство наоѓа свое толкување.<sup>46</sup>

Сите овие компоненти се во еден замен однос, секој има значење само во врска со другите две и кон системот како целина. Меѓутоа, сите компоненти не се подеднакво значајни во артикулирањето на човековиот однос со светот. Од овие три, технологијата е основна и го детерминира остатокот барем во најопшт поглед. На пример технологијата на ловот ќе бара сосема различна социјална организација од онаа на земјоделието или пак од онаа на индустријата. Слично на тоа филозофската компонента на културата варира зависно од варирањето на технолошкиот фактор. Всушност социолошките подсистеми и идеологии претставуваат функции на нивната технолошка основа. Технолошкиот подсистем е најнепосредно вклучен во адаптивниот процес бидејќи „сите живи организми можат да се одржат себеси како индивидуи и да се овековечат себеси како видови“ единствено ако е постигнат и одржуван одреден максимум на прилагодување на надворешниот свет.<sup>47</sup> А овие процеси на одржување и овековечување на животот се вршат со технолошки средства. Но другите две компоненти не се без вредност. Верувањата и ритуалите му даваат на човекот

<sup>45</sup> Wolf, Eric. »Review of White's *The Science of Culture*.« *American Anthropologist*, 1960, vol. 62, стр. 150.

<sup>46</sup> White, L. A., *The Science of Culture*, стр. 365, *The Concept of Cultural Systems*, стр. 15. Во овој контекст треба да се истакне дека во *Еволуција на културата (Evolution of Culture)* Вајт наведува и четврта компонента, атидунална компонента, која вклучува сентименти и чувства (sentiments and feelings). Но ова компонента не игра значајна улога во неговата шема, па затоа понатаму ќе зборуваме само за три погоре споменати компоненти.

<sup>47</sup> White, L. A., *Evolution of Culture*, стр. 19.

чувство на моќ и сигурност и на тој начин му помагаат да ги надмине страдањата, фрустрациите, стравот и досадата со кои константно се соочува. Можеби најзначајните функции на нетехнолошките компоненти на културата се состојат во нивниот придонес за ефективноста на технолошкиот систем. Во таа смисла социјалниот систем може дури да биде дефиниран и како „начин на кој општеството ги користи поединечните техноологии во различните процеси во одржување на животот“.<sup>48</sup> Иако технолошкиот подсистем во крајна линија тендира да стане доминантен во однос на другите подсистеми, сепак, овие последните понекогаш добиваат доволно самостојна сила за да се спротивстават на технолошките детерминанти. Вајт предупредува дека не смее да се изгуби од предвид влијанието кое го имаат другите нетехнолошки компоненти врз технолошката компонента.

Другите фактори се способни да влијаат на технологијата и да ја условат нејзината ориентација. Но да се условува е едно, а да се детерминира сосема друго, истакнува Вајт.<sup>49</sup> Технологијата ги детерминира другите сектори на културниот систем „бидејќи движечката сила на културата лежи во нејзината технологија, бидејќи овде е местото каде енергијата е заробена и натерана да работи“.<sup>50</sup>

Од фактот што технолошките подсистеми го контролираат износот на заробената и од културниот систем искористената енергија произлегува фундаменталното значење на технологијата. Енергијата е централна категорија во категоријалниот апарат на Вајт. Таа е клуч да се сфатат не само културните системи, туку, исто така, и другите материјални сисеми и претставува „основен универзален концепт на науката“.<sup>51</sup> Културните феномени се манифестации на овој универзален и космички принцип. Сите живи организми во својата суштина се системи кои заробуваат енергија; ја претвараат слободната енергија од космосот во форми на енергија кои ги одржуваат нивните животни процеси. (на пр. растенијата со помош на фотосинтезата ја заробуваат енергијата на сонцето и ја употребуваат во процесот на растењето, репродукцијата и одржувањето на животот.) Енергијата е средство со кое човекот ги решава проблемите на прилагодувањето и контролата на својата средина, а исто така и средство со кое се натпреварува со другите видови во борбата за опстанок. Човекот мора да ја зароби и да ја искористи енергијата за да може да се соочи со овие проблеми.<sup>52</sup>

<sup>48</sup> Ibidem, стр. 19.

<sup>49</sup> White, L. A., *The Science of Culture*, стр. 366.

<sup>50</sup> White, L. A., *Evolution of Culture*, стр. 27.

<sup>51</sup> Ibidem, стр. 33.

<sup>52</sup> Ibidem, стр. 33—38.

Истото важи и за културата; енергијата е динамична животна сила што ги анимира културните системи“.<sup>53</sup>

Вајт сметаше дека количеството на енергија која може да ја добијат културните системи во одреден период е најприкладна рамка за дискусија на еволуција на културата воопшто. Обемот до кој енергијата е скротена и успешно експлоатирача, ја детерминира брзината и сложеноста на културната еволуција. Вајт оваа идеја ја изрази на следниот начин:

„Со зголемувањето на количеството на заробената енергија од страна на социокултурните системи по глава на жител годишно, системите не само што растат во големина, туку и повеќе еволуираат, односно стануваат повеќе диференцирани структурално и повеќе специјализирани функционално... Тогаш во основа културниот развој е процес на количеството енергија заробена и ставена во движење, по глава на жител годишно...“<sup>54</sup>

Факторот енергија е значаен од еден друг аспект. Тој во концепцијата на Вајт игра улога на објективен критериум врз основа на кој можеме да оцениме дали една култура е повисока или пониска, односно тоа е критериум со посредство на кој одговараме на прашањето; што е тоа што го конституира прогресот и како тој може да се измери? Инсистирајќи на факторот енергија како критериум за прогресот, Вајт одбегнува еден аспект на еволуционизмот од XIX-от век, кој беше жестоко критикуван и речиси отфрлен од страна на сите современи антрополози. Станува збор за конфузија на вредностите со степнот на комплексноста. Конфузијата на нормативниот прогрес со зголемената комплексност, по мислењето на некои автори,<sup>55</sup> персистираше сè до овој век и беше една од главните причини за одбивниот став кон еволуционистичките интерпретации на социокултурните феномени.

Вајт јасно дистингира помеѓу компонентата „морално подобрување“ и степени на комплексност, и помеѓу современите антрополози (со исклучок на М. Харис кој експлицитно го отфрла терминот прогрес) терминот прогрес се однесува само за движење напред, како спротивстав на движење назад, за напредок мерен со специфични објективни критериуми. Категорија прогрес, тоа беше Вајтовото длабоко верување, е применлива во интерпретацијата на културата. Најдобар критериум за вреднување на културите е токму количеството заробена енергија по глава на жител годишно. Тоа е најдобар „поединен

<sup>53</sup> Ibidem, стр. 57.

<sup>54</sup> Ibidem, стр. 42.

<sup>55</sup> Dole, Gertrude, E., »Foundations of Contemporary Evolutionism.« in Raoul and Frada Naroll, eds. *Main Currents in Cultural Anthropology*. Englewood Cliffs, New Jersey: Prentice Hall, Inc., стр. 250.

индекс“ со кој културите можат да бидат мерени, тоа е „заеднички именител“ кој овозможува културите да бидат аранжирани во низи; од поедноставни кон покомплексни, од примитивни кон цивилизирани, и овој објективен критериум е применлив на сите подсистеми на културните системи.<sup>56</sup>

Иако количеството на заробена енергија, е најзначајниот фактор во процесот на еволуцијата на културата, сепак тој не е единствениот. Всушност, технолошкиот процес може да се анализира како единство на две компоненти или аспекти — енергијата и орудијата. Тие, вели Вајт, во стварноста се неделиви, но за целите на логичката анализа енергијата и орудијата можат да бидат третирали како два аспекта. Орудијата претставуваат средства со помош на кои енергијата е „зауздена, трансформирана и употребена.“<sup>57</sup> Количеството на зауздената енергија во рамките на еден културен систем е условена од механичките средства или, попрецизно, од нивната инструментална ефициенција применета во овој процес. Затоа, културниот развиток е детерминиран како од количеството зауздена енергија, исто така и од усовршувањето на орудијата. Вајт ова го изрази во форма на закон на културниот развиток:

„... Културата напредува доколку се зголемува количеството на скротена енергија по глава на жител годишно или доколку се зголемува ефициенцијата или економијата на средствата за контрола на енергијата, или двете.“<sup>58</sup>

Законот може да се изрази и во форма на формула:  $E \times T = K$ , во која  $E$  означува количество на скротена енергија,  $T$  технологија, и  $K$  степен на културниот развиток.<sup>59</sup>

<sup>56</sup> Во врска со Вајтовиот пристап кон прогресот, интересно е да се забележи дека тој беше мошне претпазлив во оценката на еволуцијата во социолошките аспекти на културата, иако во неговите поранешни трудови експлицитно порекнуваше дека „етичките, поетските, семејните или други аспекти на културата“ би можеле да бидат оценувани „независно од културните целини“ (*Evolutionary Stages, Progress, and Evaluation of Cultures*, 1947, стр. 182—184.).

Во *Еволуција на културата* тој тврди дека еволуцијата на социјалните системи може да се изрази со објективни термини: „... степенот на организација на еден систем се зголемува со зголемувањето на концентрацијата на енергијата во рамките на системот. Социјалните системи се само социјална форма на изразување на технолошката контрола над природните сили. Затоа социјалната еволуција е функција на технолошкиот напредок. Социјалните системи... стануваат структурно подиференцирани, функционално поспецијализирани, и како консеквенција на диференцијација и специјализација, се развиваат специјални механизми на интеграција и регулација“. стр. 144—145.

<sup>57</sup> White, L. A., *Evolution of Culture*, стр. 40.

<sup>58</sup> Ibidem, стр. 56.

<sup>59</sup> White, L. A., *The Science of Culture*, стр. 368.



Како што видовме, количество на скротената енергија има фундаментално значење. Вајт продолжува па специфицира на што се должи ова суштинско значење на количество на скротена енергија. Тоа се должи на фактот што механичките средства имаат граници на развиток; нивното усовршување оди до одредена точка, ако факторот енергија останува непроменет. Оваа идеја Вајт ја нагласува на повеќе места. Во „Наука за културата“ тој пишуваше:

„Со едно дадено количество на енергија, културниот развиток може да напредува дотаму — до границите на ефикасноста на орудијата. Кога ќе се достигнат тие граници, никакво понатамошно зголемување на ефикасноста не може да го надомести отсуството на поголеми количества на акумулирана енергија. Но зголемување на количеството на скротена енергија повлекува со себе технолошки напредок во секој поглед, пронаоѓање на нови орудија и подобрување на старите — ако е можно понатамошно подобрување.“<sup>60</sup>

Во врска со базичната стратегија на Вајт дека социокултурните системи се термодинамчки системи чија што основна функција е да заробуваат енергија и да ја стават во движење во служба на човекот и дека развитокот на социокултурните системи е сфатлив со помош на усовршување на добивањето и експлоатацијата на енергијата, е и неговото разликување помеѓу две главни револуции во досегашната историја: земјоделската и револуцијата заснована на употребата на горива. (fuel revolution).

Првата од овие две револуции, која длабоко ја промени културата од основата до врвот, се случува кон крајот на каменото доба и ја навести цивилизацијата. Таа се состоеше во заробувањето на соларната енергија во форма на доместицирани животни и растенија. Втората, револуцијата на горивото, започнува во 18-тиот век со скротување на соларната енергија во форма на јаглен и петролеј, а од неодамна и јадрото на атомот.

Овие радикални промени започнаа во технологијата и имаа истакнати и длабоки последици во социолошките и идеолошките компоненти на културата. Во врска со ова, треба да се истакне дека Вајт сугерираше дистинкција помеѓу еволуцијата како низа на квантитативни темпорално-формални промени и револуцијата како квалитативна промена. „Еволу-

<sup>60</sup> Ibidem, стр. 376.

цијата е радикална трансформација на еден систем, супституција на еден принцип или основа на организација, со друг“.<sup>61</sup> Револуциите се одбележени со „ненадејна и длабока“ промена. Терминот „ненадеен“ во карактеризацијата на револуционерниот процес, не значи дека одредена промена „доаѓа преку ноќ“. Терминот се однесува на начинот на кој една трансформација е изведена. Тоа значи дека кога одреден праг во трансформацијата е достигнат, извршувањето на „новиот принцип може да се опише како жесток или ненадеен“.

Вајт тврдеше до крајот на својот живот дека еволуционата теорија е најприкладна концептуална рамка за проучување на културата. Тој го бранеше ова гледиште од самиот почеток на својата приврзаност на еволуционизмот и тоа така решително што тоа набрзо се здоби со значаен углед и, во голема мерка, влијаеше на американската антропологија. Но треба да се каже и тоа дека Вајт го застапуваше еволуционизмот доста догматски и така со право беше критикуван од повеќе антрополози.

Пред сè, предмет на критички објекции беше ригидниот детерминизам имплициран во Вајтовата теорија. Сфаќајќи ја еволуцијата на културата како процес кој го раководат негови сопствени принципи и кој е објаснив само со помош на самиот себе, тој го елиминира човекот од разгледувањето на динамиката на културата. Човекот за Вајт е биолошка константа и затоа заедно со другите константи може да биде занемарен или пак тој е културно детерминиран; човекот е констелација на културни елементи, „капсула на културата“, која го контролира човекот и тој единствено реагира на неа.

Вајт го негира значењето на човековата активност во процесот на културната еволуција и како што забележува Елвин Хач, „тој ја отфрла идејата дека човекот е карактеризиран со релативно автономен систем на персоналност самосвест, или волја.“<sup>62</sup> Доства чудно, со оглед на тоа дека тој тврдеше дека човекот со својата единствена способност, односно со својата моќ за симбол, својата способност да ги трансцендира своите сензорни искуства, ја довел културата до полна реализација. Но кога почнува да го разгледува односот помеѓу човекот и културата, Вајт наеднаш ја „исцедува“ сета култура од него и го редуцира на животински организам.

Дејвид Каплан ја оправдуваше оваа постапка, карактеристична за сите застапници на „суперорганското“, од логич-

<sup>61</sup> White, L. A., *Evolution of Culture*, стр. 281.

<sup>62</sup> Hatch, Elvin, *Theories of Man and Culture*, New York: Columbia Univ. Press 1973, стр. 148.

ко-методолошки причини. Тој тврдеше дека логичката практика на редукционизам во извесни услови има моќ на експликација.<sup>63</sup>

Но не е во прашање оваа практика. Во прашање е Вајговата основна премиса дека на релацијата култура-човек, човекот е само еден биолошки ентитет и затоа треба да биде елиминиран од научниот дискурс.

Ставот на Морис Оплер, еден од најрадикалните критичари на практиката на редукционизмот и на концептот на „суперорганското“, дека „ниедно човечко суштество не е само организам, доколку не е фетус или имбецил“, е релевантен и за критиката на Вајговото становиште.<sup>64</sup>

Морис Оплер сугерираше дека кога зборуваме за човекот во однос на културата, поадекватно е да ги употребуваме термините „човечко суштество“ или „човечка индивидуа“. Човекот и културата се неделиви, не само во животниот процес, туку тие не можат да бидат „целосно екстрахирани еден од друг ниту за истражувачки цели“. Ова методолошко упатство е од круцијално значење за антрополошкото проучување на природата на врската помеѓу човекот и културата. „Ако се заборави дека постојат луѓе, забележува Загорка Голубовиќ, не е јасно како воопшто може да се врши истражување“. Есенцијално за антрополошкиот пристап е, изучувајќи ги техничките, социјалните и идеолошките аспекти на културата, да се сфати нивниот човечки контекст. Стратегијата, изучувањето на културата да се изолира од човечкиот контекст, е стратегија на една „културна физика“, која не може да го унапреди антрополошкото истражување. По тоа тој се разликува од пристапите на другите науки. Затоа уште еднаш се враќаме на тврдењето на З. Голубовиќ, кое најдобро ја илустрира позицијата на еден хуманистички ориентиран пристап:

„За разлика од еден физички предмет, за чија егзистенција не е неопходен воздухот кој го исполнува просторот, па можеме да замислиме дека тој паѓа во безвоздушен простор, бидејќи елиминирањето не доведува ни до какви побитни промени на самиот предмет, елементот на културата не може да се изолира од контекстот на човечкиот живот, а да не престане да биде дел на културата, еден одреден начин на живот на одредени луѓе. Импре-

<sup>63</sup> Kaplan, David, »The Superorganic: Science or Metaphysics?« in Morton H. Fried, ed., *Readings in Anthropology*, vol. II, 2d ed., New York: Thomas Y Crowell, 1968, стр. 74.

<sup>64</sup> Opler, Moris, »The Human Being in Culture Theory«, in Morton H. Fried, ed., *Readings in Anthropology*, 1968, стр. 36.

соналниот елемент на културата го менува своето значење и станува предмет, престанувајќи да биде елемент на човечкиот живот.“<sup>65</sup>

Нужна консеквенција на Вајтовото сфаќање на културниот детерминизам е ставот дека човекот не може да ја контролира цивилизацијата. Сфаќајќи го детерминизмот како механички каузален процес кој се манифестира како делување на надворешни сили, тој го исклучи човечкиот фактор, сведувајќи го на функција на културата, одрекнувајќи му било какво значење во културниот процес.

Џон Копленд во пристапот на Вајт наоѓа недоследности кои произлегуваат од неговата основна теза за односот помеѓу човекот и културата.

„Кога Вајт инсистира на тоа дека човекот е зависна варијабилна во системот култура, тој зборува за човекот како анимален организам човек минус статус, улога или културно искуство од било каков вид... Консеквентно, да се каже дека неакултурирани човечки организми не можат да ја контролираат културата, значи да не се каже ништо значајно бидејќи никогаш некој не кажал дека би можеле.“<sup>66</sup>

Ако Вајт воопшто му придаде некое значење на човекот во системот човек-култура, тогаш тоа беше само во случај на заробување на енергијата. Но во своето постхумно објавено дело „Концептот на културните системи“, тој го прокламира тоа уверување како „антропоцентричко“ и така го доведе својот културен детерминизам до апсурд. Во светлото на овој факт изјавата на Дејвид Бидни дека Вајтовиот концепт на културата е метафизички, „ако некогаш имало таков“, добива додатна тежина.<sup>67</sup>

Меѓу американските антрополози е доста раширена практиката во Вајтовото стојалиште да се гледа една модификација на историскиот материјализам на Маркс и Енгелс. Кога Д. Биднеј го критикуваше Вајтовиот догматски концепт, го имаше предвид историскиот материјализам на Карл Маркс. Мар-

<sup>65</sup> Голубовиќ, Загорка, Предговор на книгата на Лезли Вајт: *Наука о култури*, Београд: Култура, 1970, стр. XVII.

<sup>66</sup> Copeland, John W., »Culture and Man: Leslie White's Thesis Re-Examined.« *Southwestern Journal of Anthropology*, 1963, 19, стр. 182.

<sup>67</sup> Bidney, David, »Review of White's *The Science of Culture*.« *American Anthropologist*, 1950, vol. 52, стр. 519.

вин Харис нè предупредува, пак, дека е тоа повеќе Енгелс отколку Морган „на кого треба да мислиме кога зборуваме за Вајтовото дело.“<sup>68</sup>

М. Оплер се обиде да востанови врска помеѓу технолошкиот детерминизам на Вајт и марксизмот. Тој тврдеше дека тоа е марксизмот во интерпретација на Бухарин и други, со термини на енергија, кој лежи во основата на Вајтовиот пристап. М. Оплер беше на вистинскиот пат да ги лоцира корените на Вајтовиот технолошки детерминизам. Па сепак, и покрај тоа што беше сметан за најдобрите познавачи на марксистичката теорија, тој не успеа бидејќи го изедначи Марксвиот и Енгелсовиот историски материјализам со механицистичкиот материјализам, со материјализмот против кој Маркс и Енгелс вехементно се бореа. М. Оплер ја виде разликата само во терминологијата, а не во суштината.<sup>69</sup>

Стенли Дајмонд, во еден инструктивен напис, „Што е Историја“, укажа на есенцијалните карактеристики на Вајтовиот детерминизам, а исто така и на интелектуалните корени на таквиот детерминизам. Тој пишува:

„Вајтовото дело или конвергира кон, или резултира од две главни движења. Првото е **механичкиот материјализам** од XVIII-от век, кој е логичко продолжување на хиперрационалистичката тема во европското и американското Просветителство. Второто е, една комплексна елаборација на Просветителството, главна завршна фаза на „марксизмот“, механицистички материјализам... од кој една варијанта персистираше во Советскиот Сојуз кон крајот на дваесеттите години... Механицистите, како што беа нарекувани ја наследиле вулгарно-материјалистичката идеја на ригидниот детерминизам, кој е форма на дијаболизам, бидејќи не го признава човечкото достоинство, и од човекот прави имала честичка креирана и уништена во социјалниот циклотрон. Тие исто така се обидоа да ја уништат целокупната филозофска мисла, која ја исмеваа како преднаучна, додека без прекин се обидуваа да ги применат аналитичките методи и концепти на природните и физичките науки на човечките проблеми... Вајт е механички или механицистички, а не дијалектички материјалист... Вајт, иако очигледно на него Маркс влијаел, воопшто не е марксист во традиционална смисла“.<sup>70</sup>

<sup>68</sup> Harris, M., op. cit., стр. 637.

<sup>69</sup> Opler, M., »Cultural Evolution, *Southwestern Journal of Anthropology*, 1961, 17, стр. 10, 12, 18.

<sup>70</sup> Diamond, Stanley »What History is«. In Robert A. Manners ed., *Process and Pattern in Culture*. Chicago: Aldine Publishing Company, 1964 стр. 34, 36.

Вајтовиот систем на мислење суштински се разликува од историскиот материјализам на Маркс и Енгелс. Тој е на позицијата на предмарксовиот систем на мислење, на механицистичкиот материјализам, иако звучи посовремено и понаучно.

За Марсовата позиција е суштински активитетот на човекот односно неговата способност да ги менува околностите и менувајќи ги нив да се менува и самиот себе. Во концепцијата на Вајт, човекот е сведен на организам, „инструмент преку кој се изразува културата“, а технологијата добива самостојна улога, без органска врска со човечката творечка моќ, и за антропологијата која се потпира на Маркс, „Вајт повеќе значи предупредување каде не треба да се оди, отколку што би давал вистинска перспектива.“<sup>71</sup>

Dorđe MLADENOVSKI

## EVOLUTIONISM IN CONTEMPORARY ANTHROPOLOGY

### Summary

Evolutionism as a theoretical orientation and as a conceptual framework for explanation of the development of human society and culture emerges in the second half of the XIX century and marks the formative years of anthropology and its convulsive efforts to constitute itself as a separate scientific discipline.

The main proponents of this approach were Louis Henry Morgan and Edward Barnet Tylor.

In contrast to the prevailing supernatural explanation of the cultural events best embodied in the theological doctrine of Degredation, these nineteenth century evolutionists were convinced that culture had come into being entirely through natural causes. Consequently they felt that its development subject to explanation in terms of scientific laws and principles.

The main way in which Morgan and Tylor hoped to establish such a science was to demonstrate that culture had developed in a natural step-by-step fashion. It implied the idea according to which the present was an outgrowth of the past so that the cultures of today were necessarily derived from the cultures of the past by a continuous process.

In order to reconstruct the natural line of the development of culture as a whole, classical evolutionists largely applied a special procedure known as the comparative method.

<sup>71</sup> Golubović Zagorka; op. cit. стр. XXI — XXII.

Despite the fact that sharp criticisms were leveled against the evolutionary approach, a resurgent interest in evolutionary principles occurred by the end of the world war II.

Twenty century evolutionism as a well articulated theoretical orientation in anthropology found its full expression in the writings of three scholars: American anthropologists Leslie A. White and Julian H. Steward, and England's archeologists and prehistorian V. Gordon Childe.

Of the three, Leslie A. White is the most eloquent spokesman for the evolutionary perspective. The fact that evolutionism is today a respectable theory is in great part due to White's long time vigorous endeavors to rehabilitate this theory.

White found Boasian basic strategy inappropriate for the modern anthropological enterprise, and in critical response to such a strategy, as well as the antievolutionism of the Boasian group, White built up his concept of evolutionary theory as the most valid approach in studying culture as a whole.

In his undeviating dedication to the principles of the nineteenth century evolutionists, White showed little interest in the work of latter-day evolutionists.

He saw little resemblance between his work and theirs. He accused Steward of committing the same mistake as the opponents of evolutionary perspective, namely, his failure to rid himself of the atomistic, idiographic interpretations and consequently of confusion of history with evolution.

White was not only interested in studying the evolution of culture in general, that is tracing the whole course of cultural development from the remote past to the present. Above all, the focus of his interest was to find the factor which is responsible for cultural development.

In connection with this is White's concept of cultural systems, because it was his contention that the concept of cultural evolution is applicable only to cultural systems, because only »systematic organization of things can evolve«. But it should be said that White's interpretation of the problem of evolution of culture was rather dogmatic, and thus was justly criticized by many anthropologists.

First of all, the rigid determinism implied in his evolutionary approach came under attack. Conceiving the evolution of culture as a process governed by its own principles and explainable only in terms of itself, White eliminated the individual from consideration in the dynamics of culture. White asserted that man brought culture into full realization with its unique faculty, that is, his ability to symbol, his capability of transcending his own sensory experiences, but when starting to treat the relationship

between man and culture instantly »leached out« all the culture from him, and reduced him to a mere animal organisam.

It is rather widely spread practice among many anthropologists to see in White's technological determinisam a modification of the historical materialism of Marx and Engels. It is not correct. White's way of thinking is different from historical materialism od Marx and Engels and it is on the level of premarxian system of thinking, on the level of mechanical or mechanistic materialism, although it sounds more modern and more scientific.



Владо ПОПОВСКИ

## СОЦИЈАЛНО-ПРОФЕСИОНАЛНИОТ СОСТАВ НА ДЕЛЕГАТСКИТЕ СОБРАНИЈА ВО СРМ

1. За делегатското собрание особено би важел оноој Марксов став дека тоа треба да е средство на самата заедница — установа преку која таа самата се претставува и работи.<sup>1</sup> Значи: собранието е проектирано како установа и фактор на демократизирање на општественото решавање доколку тоа е достапно и отворено кон заедницата, во прв ред кон нејзините основни социјални и политички сили и кон основните општествени и политички процеси во кои се артикулираат социјалните интереси и потреби.

Во овој труд ќе го разгледаме само првиот елемент: отвореноста на собранието кон главните социјални сили на заедницата. За секое социјалистичко општество, значи и за нашето, тоа првенствено се однесува на положбата и на улогата на работниците во централните установи на општествено-политичкиот ситем; на нивното место во делегатските собранија.

Значењето на изнесената релација е афирмирано уште со Париската комуна. Маркс и Енгелс тоа го изразија мошне јасно во ставот дека од сите мерки на Комуната најзначајна е таа што Комуната (и Комуналното собрание) ја сочинуваат самите работници и што, според тоа, социјалниот карактер на функциите и на мерките на Комуната можат да бидат само работничко-класни.<sup>2</sup>

Од имплицираната смисла на ставот произлегува дека работничко-класниот карактер на мерките и на функциите на основните политички установи (пред сè на собраниската установа) првенствено зависат од работничко-класниот состав. И

---

<sup>1</sup> Види: К. Маркс, Прилог во „Рајнски новини“ бр. 130 од 10 мај 1842. Според К. Маркс, Јавност и бирократија, „Вук Караџиќ“, Београд 1965.

<sup>2</sup> Види: К. Маркс, Граѓански рат у Француској, „Култура“, Београд 1947. Посебно види го предговорот на Ф. Енгелс од 1891 г. во истото издание.

спротивно: ако таквиот состав не е обезбеден, тогаш работничко-класниот карактер на функциите и на мерките на перспективните установи би бил доведен во прашање, а со тоа би станала неизвесна и социјалистичката насока на движењето.

Во контекстот на изнесените поставки, можеме да извлечеме и поширок логички став во врска со релацијата: состав — карактер на функции и мерки. Имено, може да се каже дека ниедно посредување на работничко-класните интереси и потреби не е лишено од потешки деформации и дека ниту една општествена категорија надвор од самата работничка класа не може потрајно да го гарантира работничко-класниот (социјалистичкиот) карактер на општественото движење. Односно, може да се каже дека таквиот карактер го обезбедуваат само работниците.<sup>3</sup> Ова се согласува и со оној општопознат марксистички став дека политичката активност и практика, како свесна и специфична социјална дејност, претставува израз на самото социјално битие кое не е еднакво кога станува збор за она на работниците и за она на другите категории (на пр. со она на средните, посредувачките категории).

Се разбира сè она што е апсолутизирано не може да ги издржи приговорите, посебно ако тие произлегуваат од сложеноста, развојноста и историчноста на практиката односно ако тргнуваат од принципите на дијалектичката критика. Во таа смисла, горниот став не треба да се разбере исклучиво во смисла на тоа дека составите на политичките установи нужно треба да бидат само работнички. Извесното претставништво и посредништво не може да се избегне и тоа, самото по себе, не е негативно, туку може да биде позитивно и значајно како фактор на динамизирање и потенцирање на социјалистичкиот карактер во практиката на политичките установи. Во таа смисла, кога станува збор за конкретниот состав на политичките установи (во прв ред на собранието) и Маркс, следејќи го искуството на Париската комуна, укажува дека најзначајното е тоа што мнозинството од составот на Комунаста се работници и *признати претставници* на работничката класа.<sup>4</sup> Значи, извесно претставување на работничката класа од претставници

<sup>3</sup> Во таа смисла се изјаснува и Е. Кардељ. Види: Е. Кардељ, Нека питања скупштинског изборног система, „Седма сила“, Београд 1967 и Правици развоја политичког система социјалистичког самоуправања, „Комунист“ — Београд 1977.

<sup>4</sup> К. Маркс, Граѓански рат у Француској, стр. 63—64.

<sup>5</sup> Ултралевата критика секое претставништво на работничко класни интереси го разбира како бирократско. Покрај другото и од таму произлегува нејзиниот анимозитет и кон институциите. За блезите на ултралевата критика на нашиот систем види, Е. Кардељ, Правците..., стр. 67—81.

на кои самото претставување им е основна општествена дејност нужно се јавува како комплементарна потреба.

Но, да ги истакнеме поентите во самиот Марксов став и да ги приведеме и неговите дополнителни укажувања и со тоа да го прецизираме изнесениот став, зашто е мошне значајно тој да не остане небулозен, идеологизиран или пак паушално оспоруван со било каква ултралева критика.<sup>5</sup> Во прв план паѓа в очи атрибутот *признати* (претставници) што укажува дека тие треба да уживаат неспорен авторитет и легитимност сред работничката класа. Самата смисла на атрибутот укажува дека е претпоставен активен, практичен однос на работниците кон своите претставници, дека признатоста на прво место е израз на свеста на самите работници за врската меѓу нивните социјални интереси и потреби со активноста на претставниците; дека, понатаму, таа се надоврзува и зависи од влијанието на работниците, кои покрај другото ги избираат тие претставници, почнувајќи од принципите на кадровската политика, преку одбирот на кандидатите, па сè до нивното задолжување со функции и задачи, со моќ да се следи нивната работа и да се влијае врз нивниот претставнички статус.

Во таа смисла Маркс укажува дека работниците го владеат составот на Комуната и со тоа нејзините функции и мерки, тогаш кога своите претставници можат да ги изберат како што работодавачот може да си избере работници, надзорници и книговодители,<sup>6</sup> и тоа по сопствено уверување за адекватноста на изборот и со едноставна и ефикасна моќ за нивна замена во секое време. Значи: претставништво, иако ограничено, сè уште да, но во рамките на доминантната моќ на самите работници.

Париската комуна и нејзиното искуство се инспиративни и по прашањето за претпоставките на таквата моќ на работниците. Се разбира дека нејзиното искуство не ги исцрпува сите претпоставки, но нејзините принципи и односи сè уште зрачат со смисла и порака, посебно кога станува збор за одбегнување на една од најголемите опасности за социјализмот — бирократското извртување на системот и на односите. Во таа смисла Париската комуна според Маркс (и според Ленин) применила непогрешливи средства против бирократизацијата и отуѓувањето на претставникот и со него и на функцијата на политичките установи. Тие се: вонредно кусиот мандат на претставникот; негова сменливост во секое време со едноставна постапка; негова одговорност за работата и отчетност пред избирачкото тело; негова непрофесионална положба во Собранието на Комуната, а ако е на посебна функција која го ан-

<sup>6</sup> К. Маркс, цитираното дело.

гажира целосно и континуирано, *тогаш просечна работничка плата*; негова врзаност за инструкциите на работниците, итн.<sup>7</sup>

Значи *признагите* работнички претставници, покрај тоа што не сочинуваат поголем дел од работниците во составот на собранието и во другите политички установи, не се ниту привилегирани во однос на работникот, ниту пак нивната положба како професионални застапници е основа за доминантна моќ во одлучувањето и донесувањето на политички мерки.

Произлегува дека доколку е поинаку, доколку нивниот удел во составот расте, доколку тој се откинува од контролата на работниците и доколку добие карактер на самообновување и независност во дејствувањето, тогаш настануваат тешки последици и деформации по социјалистичкиот карактер на односите, по распоредот на политичките сили, по нивната насоченост и сл. Тогаш социјалната содржина и смислата на мерките и на функциите на собранието и на политичките установи се откинува и се оддалечува од работничко-класните интереси и се приближува, со тенденција на идентификување, до интересите на средните и посредувачките категории, а демократските поставовки на политичкиот живот се формализираат и се манипулираат од реално моќните бирократски или технократски (во секој случај олигархиски) центри на решавање. На таков начин се нарушува адекватната структура на моќта и меѓу социјалните и политичките сили и меѓу институциите на политичкиот систем, на штета на онаа нужна моќ на самите работници како основна социјална и политичка сила и на собранијата како централна установа на системот.

Значи како (прв) индикатор што би укажал и засвонил пред респективната опасност е *потрајното и побитното нарушување на работничко-класниот состав* на собранијата и на другите политички установи. Или: потрајното и побитното отсуство на работниците од собранијата би бил првиот и најбитен аспект на нивна затвореност, кој сигурно суштински се престоорува во фактор што турка кон отуѓување и на самите собранија и на нивните функции и мерки како средства во социјалното ослободување на трудот и на работниците од косецот на економската зависност и на политичката доминантност.

2. Поврзаноста пак на насоката и карактерот на активноста на собранијата (и на другите институции) со социјалниот профил на нивниот состав, произлегува барем од две причини:

Прво, од тоа што членот на собранието е припадник на определена социјална група; од тоа што тој е вкоренет и нај-

<sup>7</sup> Исто, стр. 65.

различно поврзан со животот и работата на таа група, со нејзините интереси, потреби и вредности; со нејзиното место во социјалниот и политичкиот систем, пред сè во процесот на производството и на општественото решавање. Во таа рамка, поединецот и сам по себе е израз на односите на групата и средината од која произлегува. Поради тоа и неговата делегатска и собраниска позиција и активност во суштина е специфичен облик на основна социјална дејност. Оттаму, делегатот и сам по себе може да биде носител на непосредност во одлучувањето, па дотолку повеќе станува значаен составот на собранијата, застапеноста на социјалните групи преку свои непосредни членови; дотолку структурните елементи на составот се фактор и за социјалната карактеристика на собраниската активност. И уште ова: дотолку повеќе станува јасно дека ниту една социјална категорија не може да постане претежен и траен општ застапник и посредувач на општествените интереси на работничката класа. Особено не во услови кога таа има можност и инструменти сама да се застапува и кога политичко-професионалната категорија покажува знаци на самообновување, недосегливост, интересовно затворање и доминација (манипулирање) со процесот на промоцијата на социјалните интереси и потреби.

Второ, врската на составот и карактерот на мерките и активностите на собранијата произлегува од положбата и од односите што ги има и што ги воспоставува социјалната, самоуправната или политичката заедница или организација во делегатско-собранискиот процес преку своите делегации и врз таа основа, од начинот и насоката во која таа делува врз својот делегат во целината на собранискиот процес. Имено, во условите на самоуправувањето и делегатството, врските и заемните односи што ги воспоставува социјалната, самоуправната или политичка средина со своите делегати во делегатско-собранискиот процес, постануваат значаен фактор во профилирањето на смислата и насоката на улогата и активноста на собранието. Во такви услови членот на собранието не е претставник на распрснати граѓани, туку е делегат на самоорганизирана средина која се јавува како основа и како субјект во собраниското решавање. Оттаму, неговото понесување е двојно условено: покрај тоа што произлегуа од неговото социјално битие, тоа е израз и на карактерот на врските и на односите што тој ги има со својата база во делегатско-собранискиот процес. Дотолку повеќе е потенцирано значењето на социјалниот профил на составот на собранијата зашто општиот претставник — професионалниот застапник (политичарот) не се вклопува ниту во

логиката на првата ниту во логиката на втората претпоставка за обезбедување на непосредност и доминантност на работничко-класните интереси.

Да резимираме: и понтаму останува релевантен составот на политичките институции (во оваа прилика на собранијата) за смислата и насоката на нивната активност. Особено затоа што тој подиректно укажува на состојбите и тенденциите во структурата и динамиката на општествените сили кои се јавуваат и како политички (собраниски) субјекти, и поради тоа што преку поместувањето на тие сили во позицијата и односот кон најважните (собраниски) установи укажува и на подготвеноста на системот за пошироки општествени и политички промени. Зашто, ако механизмот, неговите функции и принципи се индикатор за целта, тогаш силите, посебно нивната агрегација според социјалната блискост се генератор во нејзиното оживотворување.

3. Но, да се вратиме кон поставената задача: да го видиме и да го прокоментираме составот на собранијата на општините во СРМ во периодот на делегатството од 1974 година до денес. Составот е сложена појава со голем број елементи и во суштината е поврзан со структурните параметри на заедницата, со нејзината сложеност, слоевитост и поставеност (изразеност) во политичкиот систем. Меѓутоа, од сета негова сложена структура, во фокусот на интересирањето во овој труд, ќе го поставиме социјално-професионалниот аспект на собранискиот состав. Тој аспект ќе ни овозможи да го следиме она што за нас е првенствено во рамките на овој текст: имено, ќе ни овозможи да ја согледаме позицијата на работниците во собранијата видена преку нивната застапеност во нив, преку коефициентот на застапеноста и, со тоа преку степенот на отвореноста и достапноста на централните установи на системот кон работничко-класната средина. Рамката на истражувањето пак, (1974—1982) ќе овозможи проследување на тенденциите во односната застапеност и увид во процесот на формирањето работничко мнозинство во респективните установи — во процес кој и теориски и идејно-политички, се проектира како значаен фактор во продлабочувањето на социјалистичкиот и демократскиот белег на интересите и односите во општеството.

Во рамките на анализата ќе оперираме со индикаторот занимање на делегатите во СРМ. Тој индикатор не е доволен сам да ја одмери и оцени социјалната припадност, но тој, така како што се води и во недостаток на други емпириски показатели, овозможува да се утврди присуството на јадрото на работничката класа во собранијата — на работниците од индустријата и рударството — и да ги евидентира и работниците

од другите области.<sup>8</sup> Податоците со кои се располага, го овозможуваат разграничувањето и на другите социјално-професионални групи со укажување на нивната улога во трудот и во неговата организација.

Излегува дека индикаторот со кој ќе се служиме, иако не е единствен, сепак е значаен во проследувањето на положбата на работниците во собранискиот систем и во индицирањето за тоа дали и колку се остварува процесот на завладувањето на работничко-класните интереси во системот на најзначајното општествено решавање.

Но, да преминеме на податоците. Каков е составот на општинските собранија, односно на републичкото собрание според занимањето и на што укажуваат неговите белези?

### Напореден процентен состав на собранијата на општините во СРМ според занимањето<sup>9</sup> во периодот 1944 — 1982

Занимање	1974	1978	1982	1974—82	Учество во активното население
Работници во индустријата и рударството	18,0%	18,8%	14,2%	— 3,8%	26,64%
Земјоделци	16,8%	12,3%	11,7%	— 5,1%	46,30%
Работници во трговијата, услугите и заштитата	2,2%	7,4%	7,1%	+ 4,9%	8,82%
Управни и административни работници	12,9%	14,1%	12,3%	— 0,6%	6,49%
Раководен персонал	5,1%	12,2%	14,3%	+ 9,2%	1,2 %
Стручњаци и уметници	30,0%	28,8%	31,2%	+ 1,2%	9,97%

<sup>8</sup> Не навлегувајќи во контроверзите за поимот работничка класа, ние го усвојуваме она определување кое под припадници на таа класа ги зема производителите на материјални добра тие што го создаваат вишокот на вредноста. Иако битието на работничката класа во нашето општество е динамично и преку самоуправувањето и социјализацијата може да се шири, сепак сметаме дека тој процес не е отиџен кој знае колку далеку, па затоа сè уште има место да се употребува потесна определба за категоријата работници. За односните контроверзи види: Стипе Шувар, Самоуправљање и алтернативе, „Центар за културно-дјелатност ССО, Загреб 1980.

<sup>9</sup> Како основа за податоците послужија статистичките прегледи на Републичкиот завод за статистика на СРМ бр. 56 од 1975, 88 од 1979, 132 од 1983, а податоците за составот на населението на СРМ е според пописот од 1971. Види ф.н. 11.

**Коефициент на застапеност на групите во собранијата на општините во СРМ споредено со учеството во населението и шанси за избор во однос на работниците — избори 1978 год.**

Занимање	Коефициент на застапеност	Шанси за избор
1. Работници во индустријата јата и рударството	0,70	—
2. Земјоделци	0,36	1,44 пати помалку
3. Работници во трговијата услугите и заштитата	0,84	1,2 пати повеќе
4. Управни и административни работници	2,72	3,83 пати повеќе
5. Раководен персонал	10,17	14,53 пати повеќе
6. Стручњаци и уметници	2,89	4,13 пати повеќе

Без да го прераскажуваме тоа што се гледа од податоците, веднаш да видиме како се застапени работниците и тоа јадро на работничката класа — индустриските и рударските работници. Видно е дека тие во структурата на делегатите на собранијата на општините учествуваат со просечно 17% (18%, 18,8% и 14,2%). Дали тој процент е мал, доволен или голем?<sup>10</sup>

Сметаме дека е мал, недоволен и дека како таков е показател за пошироки негативни тенденции во општественото решавање и односи. Зошто? Прво, затоа што категоријата работници во индустријата и рударството во активното население на СРМ, според пописот од 1971 година, учествува со 26,64%, па според тоа нејзината застапеност во собранијата на општините во СРМ не е ниту пропорционална. Второ, затоа што таа категорија е најзначајна социјална и политичка сила — основна категорија врз чие социјално битие е можен развојот на социјалистичката природа на социјалниот и политичкиот систем и затоа што, како таква, нужно треба да го сочинува мнозинството на политичките и самоуправните институции (впрочем како што одамна е речено дека е неопходно постигнување работничко мнозинство), а состојбата покажува дека е далеку од тој политички принцип и став. Трето, затоа што тенденцијата на нејзиното застапување (преку изборите во 1982 год.) покажува натамошно намалување на работниците од индустријата и рударството во централните установи на општествено-политичкиот систем. Процентот на застапеноста во 1982 година во

<sup>10</sup> Во Собранието на СРМ работниците учествуваат: во 1974 — со 13,50; 1978 — 9,60%; 1982 — 8,40%.



собранијата на општините (значи сè до 1986 год.) на односната категорија е 14,2% или за 4,6% помалку од 1978, односно за 3,8% помалку од 1974 година.<sup>11</sup>

Постојат и други причини и аргументи поради кои сметаме дека учеството на работниците во собранијата е недоволно, односно дека нивната застапеност и однос во собраниското решавање противречи на теориските, политичките, практичните и логичките принципи кои се нужни во процесот на продлабочувањето на социјалистичкиот карактер на системот. Сега, да се загледаме поаналитички во податоците и да извлечеме поголем број споредбени параметри за да ги појасниме и поуточниме состојбите и односите во делегатско-собраниската област.

Податоците покажуваат дека стручњаците и уметниците се најмасовната категорија во собранијата на општините и дека односната застапеност е стабилна (се одржува на просечно 30%) што зборува за консолидираноста на положбата, веројатно и на улогата на таа категорија во институционално најзначајното општествено (собраниско) решавање.<sup>12</sup> Да се потсетиме: оваа категорија во активното население на СРМ учествува со 9,97% од што произлегува дека сепак не сме заедница на стручњаци и уметници, како што би се помислило од составот на собранијата. Во секој случај, станува збор за важна општествена категорија, особено онаа на стручњаците, која добива на значење во развојот на техничко-технолошкото ниво на производството, но сигурно е дека станува збор за нејзино преголемо учество во собранијата, кое произлегува од положбата, улогата и моќта што таа категорија ги има во самите односи на производството и во решавањето за него и за позициите, интересите и потребите на самите производители. Оттаму, респективното учество во собранискиот состав е показател повеќе за односот на силите во пошироките процеси на општественото решавање.

Повеќе знаци на односите и тенденциите во собраниската сфера покажува застапеноста и движењето на категоријата раководен персонал. Оваа категорија во собранијата на општините во 1974 година, на првите избори по воведувањето на делегатскиот систем, беше застапена со 5,1%, во 1978 г. со 12,2%, за во изборите од 1982 година да се зголеми на 14,3%. Значи, забележителна е тенденцијата на растење на бројот на раководната категорија во делегатскиот состав на собранијата. Тоа растење се одликува со покрупен скок на релацијата избо-

<sup>11</sup> Во Собранието на СРМ составот на работниците во 1978 г. во однос на 1974 г. опаднал за 3,90%, а во 1982 г. во однос на 1974 г. за 5,10%.

<sup>12</sup> Во Собранието на СРМ, таа категорија во периодот 1974—1982 г. учествува со просечно 35,2%.

ри 1974—1978 (со цели 7,1%) и со немал чекор во изборите во 1982 година во однос на изборите од 1978 г. (зголемување за 2,1%).<sup>13</sup>

Динамиката на оваа тенденција може да индицира на неколку појави. Прво на тоа дека во 1978 година, на вторите избори за делегатски собранија, раководниот персонал направи позначаен продор во собраниската структура на општинско ниво и второ, на тоа дека тој пробив на составот е консолидиран, дури и потенциран во следните избори. Овие тенденции зборуваат за зголемена заинтересираност на респективната категорија за собраниското решавање и за поширокото влијание што е можно преку собраниската улога. Но тие индиции не укажуваат на причините од кои произлегла промената во составот на собранијата, посебно промената во односната застапеност на раководниот персонал. За нив останува да се претпоставува. Во таа смисла ни се чини дека таквата динамика, покрај од друго, произлегува и од тенденциите на бирократизирање и манипулирање на делегатската постановка и на делегатските механизми на решавање; и од засилување на политичко-претставничката категорија (од нејзиното растење, од појавата на нова, сизовска бирократија) и од извесното соземање на политичката бирократија по стресовите и самоуправните пригисоци кои беа извршени врз неа и врз нејзината улога во периодот на новиот Устав од 1974 година, на Законот за здружен труд 1976, како и во политичките борби што ги водеше Сојузот на комунистите пред и непосредно во Уставот од 1974 година. Веројатно значаен дел од тие причини лежат во сè уште неефикасното нарушување и ненадминување на т.н. модел на бирократска дистрибуција на општествената моќ, односно во неговото преживување и адаптирање на делегатско-самоуправните постановки и норми.

Значи, од зад тој модел избиваат влијателни сили кои, по редот на работите, ширејќи го своето влијание и интерес за него, ги исполнуваат и собранијата кои, под какви и да е околности, сепак имале значајно место и значаен авторитет во општественото решавање — потпрен, покрај другото и врз константната тенденција кон демократизација на политиката и врз свесната ориентација во заложбите на СК кон демократизирање на општествено-политичкото решавање.

Раководниот персонал како социјална категорија, ценејќи по нивото на застапеноста, има најизразена позиција во собранискиот состав. Таа категорија е најмала во населението и трета по бројност во општинските собранија, а прва по кое-

<sup>13</sup> Раководниот персонал во Собранието на СРМ учествува: во 1974 г. со 40,08%, во 1978 г. со 40,46% и во 1982 г. со 41,20%.

фициентот на застапеноста. Во активното население таа е застапена само со 1,24%, во собранијата на општините со 14,3% (1982 г.) што значи дека во собранијата е застапена 11,50 пати повеќе од пропорцијата во населението.

Се разбира, дека односната категорија, покрај бројноста, има и друга „специфична“ тежина и значење во нашето општество. Оттаму, таа не може да се посматра само како социјална (и интересовна) група, па нејзиното присуство во одделни институции на системот да се цени на скалата: позитивно — негативно, само спред пропорционалниот параметар. Конечно, станува збор за носители на значајни функции и задачи кои и поради тоа нужно повеќе се наоѓаат (или треба да се наоѓаат) во составите на политичките институции. Но, иако е тешко да се постави квантитативна мера, сепак може да се каже дека е видлива тенденција на скоковито зголемување на учеството на таа категорија во собранијата, кое доведува до квалитетно менување на структурата на силите и на нивниот однос во собраниското решавање и тоа во правец на јакнење на политичко-професионалната и раководната димензија во него, со слабеење на непосредно-самоуправните сили и со тоа на самоуправни-делегатскиот параметар во тоа решавање, како последица на првото. Значи, на односната застапеност и на динамиката и на тенденцијата во неа гледаме и како на негативна појава; како на појава која и од своја страна ја продлабочува или пак ја одржува и понатаму противречноста меѓу нормативниот (и институционален) развој на системот — во овој случај на собраниско решавање — и стварниот, конкретниот процес на тоа решавање.

Таквата застапеност на споменатите категории „влече“ и кон зголемена застапеност на други — ним сродни групи, покрај тоа што застапеноста на тие категории зависи и од нивната популациска, професионална и општествена сила. Станува збор, пред сè, за управните и административните работници, а по нив и за други кои се јавуваат како сегмент на посредувачките (средни) категории, како што се работниците во трговијата, услугите и заштитата. Со еден збор, укажаните тенденции во изборите по 1974 година и ненадминатата структура на општествена моќ придонесуваат за јакнење на општата позиција на посредувачките, политичките, управно-административните и заштитните категории. Тие тенденции на планот на собранискиот состав туркаат кон мајоритет на односните категории во собраниската персонална структура и со тоа, имплиците, и кон доминација во собраниските процеси.

Каква е застапеноста на односните категории и каков е општиот однос меѓу производните (трудбеничките) и посредничките (условно-службеничките) категории во собранијата во

СРМ во периодот 1974—1982, со посебеен споредбен однос кон општогo учество на работниците од индустријата и рударството кон нивниот коефициент на застапеност и кон шансите тие да станат делегати и со тоа непосредни субјекти на собраниското решавање?

Управните и административни работници во 1974 година биле застапени со 12,9% во 1978 со 14,10% и во 1982 со 12,3% во составот на собранијата на општините. Оваа категорија во активното население на СРМ учествува со 6,49%. Работниците пак во трговијата, услугите и заштитата, во собранијата на општините, учествуваа со 2,18% во 1974, со 7,40% во 1978 и со 7,1% во 1982 година. Нивното учество во активното население на СРМ изнесува 8,82%.

И на крајот, заради пошироки споредби, да го истакнеме и учеството на селаните во собранијата, на нашата најбројна социјална група и на втората група носители на материјалното производство.

Таа категорија во собранијата учествува со 16,77% во 1974 година, со 12,30% во 1978 и со 11,7% во 1982 година. Од активното население на СРМ таа зафаќа 46,30%.<sup>14</sup>

Што можат да ни кажат овие податоци?

Прво, видлива е високата застапеност на работниците од управата и администрацијата. Тие во собранијата на општините се застапени просечно (за трите избори со 13,1% што значи дека нивната собраниска пропорција е за два пати и нешто поголема од пропорцијата во населението.

Второ, работниците од трговијата и услугите во 1974 год. биле со четири пати помала собраниска пропорција во однос на таа од учеството во населението, но веќе во изборите од 1978 и 1982 година нивното собраниско учество речиси станува пропорционално на големината на социјалната група.

Трето, земјоделците — таа најголема популација, веројатно и мошне значајна од становиштето на социјалната и политичката спрега со работничката класа, застапена е најмалку — најниско под пропорцијата во населението. Таа во собранијата на општините е застапена за скоро четири пати помалку од популацииската пропорција и со тоа бележи најниско ниво на учество во собранијата. Згора на тоа, таа социјална група, исто како и работниците од индустријата и рударството, покажува тренд на натамошно осипување од делегатско-собранискиот состав.

Од горниот преглед можеме да ги извлечеме и следните општи констатации:

<sup>14</sup> Во Собранието на СРМ земјоделците учествуваат: во 1974 г. со 4,22%; во 1978 г. со 2,80% и во 1982 г. со 2,40%.

Прво, тенденција на опаѓање на учеството во собранијата на општините забележуваме само кај работниците од индустријата и рударството и кај земјоделците, која се случува во услови на нивна подпропорционална застапеност;

Второ, тенденција на пораст на учеството имаме кај раководниот персонал и кај работниците од трговијата, услугите и заштитата, која се случува во надпропорционална, односно пропорционална застапеност;

Трето, одржување на високо учество на популациската пропорција има кај стручњациите и уметниците и кај управните и административни работници;

Четврто, највисока стапка на собраниска застапеност има кај раководниот персонал, па кај стручњациите и уметниците, а најниска кај земјоделците и работниците од индустријата и рударството; и

Петто, во сите избори од 1974 до 1982 година ползем е бројот на делегатите од нестопанските (од посредувачките, условно-службеничките) категории, отколку бројот на оние од материјалното производство. Тој поголем број е изразен и низ тенденцијата на растење (1974 — 50,18%; 1978 — 62,53% и 1982 — 64,90%.

Од изнесеното се гледа повлекувањето на трудбеничките категории пред настапувањето на посредувачките групи во собранијата на општините. Дали тоа осипување, во исто време, значи и процес на потиснување на тие категории од собранијата тешко може да се каже. Сметаме дека односното осипување не произлегува од нечиј намерен однос за нивно потиснување, но сигурно значи противречност во развојот на системот и во односите на општествено-политичкото (собраниското) решавање и тоа противречност којашто се продлабочува и со тоа изострува. Таа противречност е формирана и се одржува не толку од колебање во нормите, во концептите или во ставовите и резолуциите, колку од колебање, од инертност и противречност во нивното практично остварување.

Имено, процесот на изборот и на селекцијата на лицата за делегати и застапувањето и издигнувањето на социјалните групи како политичка и самоуправна сила, преку положбата и улогата на собранијата, се одвива повеќе под влијанието на затворената кадровска политика — отколку под демократското влијание на работниците и граѓаните, самоуправно и политички организирани; тој процес е повеќе под влијанието на посредничките структури, во прв ред на политичко-професионалните, потем на раководните и на стручните отколку да е под влијание на самоуправувачите, односно на базата, (на членовите) на општествено-политичките организации. Тој процес е повеќе под влијанието на неформалните центри на моќта, от-

колку под влијанието на институциите; повеќе под затскриените и неотчетни кулиси, отколку пред јавната, проѕирна отчетна и критичка сцена.

Од тие и уште некои други причини, сразмерата во застапувањето, во суштина, се решава според општествената моќ што ја имаат односните категории во заедницата и во нејзините основни процеси. А структурата на таа општествена моќ сè уште е во полза на средните и посредувачките категории над производните. Според тоа, кога изборниот процес би се одвивал „од долу“, непосредно од работните луѓе и од граѓаните, што би се рекло спонтано, тој повторно би бил во полза на посредувачките категории, бидејќи тие се помоќни и во основните односи и процеси. Значи, без заемно влијание на субјективните сили и на демократското учество и решавање на основните самоуправни и политички сили нема успех ниту во процесот на адекватен избор и на поволна агрегација на класно-социјални сили во најзначајните централни општествено-политички установи на системот. Згора на тоа, што не постоело такво влијание, има знаци дека процесот на избор и селекција на собраниските состави се одвивал под потенцираната контрола на посредувачките (средни) категории преку видлив степен на манипулација и бирократизација на изборите за делегатски собранија.

Произлегува дека значаен дел од причините за изнесените неповолни состојби и тенденции во социјално-класниот профил на собранијата лежи во извесни противречности и колебања кои се јавуваат во практичната акција на оние сили кои го водат и го организираат самиот изборен процес. Пред сè, мислиме на колебања и противречности во она што претежнува како однос на тие сили кон собраниската област. Во прв ред станува збор за поголем интерес за нормативните и институционалните промени отколку за промената на социјалната структура на носителите на улогата и активноста на тие институции. Интересот за носителите повеќе е на индивидуално ниво отколку на групно-социјално што за акцијата на општествено-политичките организации зборува за извесно губење на можноста за контрола на составот и на класно-социјалните пропорции кои произлегуваат од самите избори.

Се има впечаток дека доминира нормативистичкиот стил дополнет со политички практицизам: многу повеќе интерес за механизмите и овластувањата плус за кадрите на индивидуално рамниште, а многу послаб интерес за групирањето на силите во системот според социјалната припадност и логиката која со тоа е имплицирана. А сосем е јасно дека токму таа жива сила, нејзиниот профил, дава боја и тон, смисла и насока на работата на институциите. Дека механизмот сам по себе е средство, иако е мошне значајно тоа да е демократски конципирано и

да е резултат на претходни практични борби како што е, но сепак најзначајно е кои социјални категории го завладуваат тој механизам и на кој начин се користат со него. Во таа насока стара вистина е дека бирократијата (било да е политичка, било да е стопанска, да се нарекува така или инаку) може жилаво и инвентивно да преживува и да се адаптира на секој систем, па и на самоуправниот и на делегатскиот и однапред, со силата на своето и сродното групирање и поврзување, да му даде своја верзија, своја смисла и насока на секој механизам на одлучување.

Токму затоа сметаме дека појавената релативно неповолна социјална структура на собраниските сили и негативните тенденции во нивното поместување, произлегува од недоволно валоризираното значење на социјалниот аспект на собранискиот состав, од недоволната насоченост и активност на субјективните сили кон афирмација на тој параметар. Оттаму, значаен дел на причините во расчекорот помеѓу посакуваното и стварното, меѓу многуте норми (шумата од норми) и меѓу релативната неефикасност, на моменти или етапи дури и кризност на системот, произлегуваат, повеќе од неповолната структура на силите во централните институции на системот, која е поткрепена и од фактички недемократската структурираност и дистрибуираност на општествената моќ во заедницата, а помалку од самите нормативни решенија. За собранискиот процес тие противречности произлегуваат, покрај другото, и од превагата на средните, посредувачки категории над работничките; од превагата не само на нивната собраниска туку и на нивната поширока општествена моќ.

Ако на крајот, синтетизирајќи извесен дел од сознанијата, одиме на поопшт одговор за појавите во собраниската сфера, видени од аспектот на нивната персонална структура, како еден вид релација и однос кон заедницата, тогаш нужно треба да ги назначиме оние параметри што ги поставивме на почетокот, пред анализата на податоците.

На прво место станува збор за степенот и за белезите на отвореноста на собранијата кон социјалната средина како услов за нивната демократска улога.

Во таа смисла собраниската функција ја проектиравме во оној Марксов став кој зборува за нужната освоеност на собранијата од средината — која самата се претставува и работи преку нив како со свои средства. За нашите конкретни прилики и ориентации, а во духот на марксистичките анализи и на искуствата на пролетерските револуции, рековме дека собранијата ќе се остварат како демократски институции со работничко-класни функции доколку нив ги сочинуваат мнозинство работници и нивни признати претставници.

Вкупните претходни сознанија овозможуваат да се заклучи дека односниот процес на демократизација на собраниската улога се одвива противречно, со осцилации и во рамките на општите состојби и процеси. Во таа смисла може да се констатира промена во процесот на отворањето и овладувањето на собранијата од одделни социјални групи кои на тој начин се здобиваат со можност за влијание во промоцијата на групните интереси како општи интереси. Така, собранијата беа најдостапни и најмногу отворени (иако недоволно) кон трудбеничките категории во изборите од 1974 година, при воведувањето на делегатскиот систем и во оној добро познат контекст на офанзива на самоуправните сили во СК и во заедницата — што сам по себе укажува во ваков склоп на односи и акции е можен продорот и јакнењето на позицијата на работниците во системот и во решавањето. Меѓутоа, односниот степен на отвореност и достапност на собраниската улога и функција за спомнатите категории, се намалува во изборите во 1978 и во 1982 година за сметка на зголемувањето на можностите на посредувачките категории. Со тоа, сметаме, е извршено и извесно поместување во распоредот на силите во процесите на собраниското решавање во полза на последните (неработнички) категории. Тоа поместување и создадениот распоред на силите од становиштето на остварувањето на целите на системот, цениме, е понеповолно од оној непосредно по 1974 година.

Понатаму, односните белези на составот и сè она што тој имплицира, укажува дека процесот на работничкото мнозинство не само што се остварува противречно, туку дека тој е далеку од своето остварување, бидејќи се покажа дека работниците се една од најмалку застапените категории (тие се претпоследни), и бидејќи претставничкиот (раководниот, управно-административниот и друг персонал) сè повеќе се формира вон битното, динамичното и целосното влијание на работниците, а повеќе како стабилна социјално-професионална група со знаци на затвореност и самообновување и, барем, за дел од нив, со сè помало чувство за признати претставници на самите работници.<sup>15</sup>

---

<sup>15</sup> За овој аспект илустративни се податоците добиени од испитувањето на јавното мислење во СРМ од 1983 г. Во неговите рамки, покрај други прашања, побаран е одговор и на прашањето за тоа кои мотиви превагнуваат кај определен број лица за нивен избор на раководни функции? Во структурата на орговорите доминираат оние кои сметаат дека мотивот на тие лица се врзува за привилегиите што ги носи функцијата, кои се позначајни и поголеми од кое и да е занимање или работно место во заедницата. Така одговориле 62,9% од испитаниците. Види, Јавното мислење во СРМ, Институт за социолошки и политичко-правни истражувања, Скопје 1983 г, стр. 270.



Поради сето кажано и она што се подразбира може да се заклучи дека, од становиштето на собранискиот состав, делегатските собранија, по својот тон сè уште се претежно претставнички и посреднички, дека сè уште превагнува репрезентацијата иако таа не е класично поставена и обликувана; превагнуваат посредничките категории кои со својата бројност и општа моќ значително посредуваат и ги регулираат односите и процесите во непосредната, производствената сфера, значи и тие што се однесуваат на положбата на работничката класа.

И конечно: во таков контекст се јавува и еден парадокс, а од неговата логика изнурнува и уште една противречност.

*Парадоксот* се состои во фактот што принципот на работничкото мнозинство теориски (и идејно-политички) не се оспорува, а практично не се остварува. Оспорувањето создава проблеми со Маркса и со официјалните политички постулати и сили, а остварувавањето — проблеми со бирократијата.

Во секој случај треба да истакнеме дека она што е стварност и уште повеќе тенденција во составот (на најважните политички и самоуправни институции во нашиот систем, или не е значајно и индикативно за насоката на социјалниот развој, па наместо тоа е значајно нешто друго, или претставува извесна деформација — недостигната претпоставка во динамизирањето и консолидирањето на самоуправниот социјалистички развој. Сметаме дека станува збор за ова второто што укажува на насоките на нужните зафати и зголемена активност на субјективните сили, во прв ред на Сојузот на комунистите.

*Противречноста* се состои во фактот што респективната собраниска структура влијае и на карактерот на мерките на самото собрание; на социјалната смисла и насока во тие мерки, посебно во правец на ширење на просторот за стекнување на извесни привилегии на средните категории, на ширење на интересот за контрола и влијание, а за лабавање на одговорноста на одделни сегменти од нив, посебно на оние кои се јавуваат како носители на политичка моќ.

За пример, да се потсетиме на оспорената уставност на законот за синекура на носителите на јавните функции — на Законот за работата и правата на функционерите на кои им престанува функцијата; на односите во наградувањето, пензионирањето, станбените потреби, вработувањето; на моќта над акумулацијата, дистрибуцијата на кадрите, репродукцијата и сл. што можат да ја стекнат на прво место раководните категории, а потем и другите средни слоеви. Или, да се потсетиме дека сме една од поретките земји во која не постои посебен закон за одговорност на носителите на јавните функции, на тоа дека не се познати демисии заради погрешна процена,

посебен ангажман и влијание во одлуките кои се покажале како штетни, или заради (лошите) состојби во областа од својата надлежност, за што постои и уставна основа.

Да се потсетиме и на определени „пропаднати“ предлози со кои на различни пунктови и простори притиска (најверојатно) дел од политичката бирократија за дополнување на привилегиите, како оној предлог за формирање посебен фонд за станови на функционери (примерот на Скопје) или оној кој бара посебно вреднување на учеството на оние борци кои биле на повисоки функции. Предлози кои најдоа на отпор, но кои зборуваат за постоењето на реално привилегирани и доминантни категории и, што е важно, на можности тие да се одржуваат и да се репродуцираат.

Токму во тој контекст, респективниот состав на собранијата е можност повеќе во односниот правец. Се разбира, тој не е доволен услов, но секако е услов повеќе во структурата на претпоставките за одржување на односните појави кои се анахронизам на моделот и целта кон кои е упатено нашето општество.

На ова место да укажеме само уште на следното: во претходниот текст главно беа обработени појавите со оглед на составот на собранијата на општините во СРМ. Заради поширок увид и споредба ги приложуваме и податоците за Собранието на СРМ, со напомена дека тие, во однос на собранијата на општините, укажуваат на попродлабочени состојби и тенденции во составот, во онаа смисла во која се зборува во претходниот текст.

### Процентен состав на Собранието на СРМ според занимањето — избори 1974—1982

Занимање	1974	1978	1982	1974— 1982	Учество во акти- вното население (%)
Работници во индустријата и рударството	13,50	9,60	8,40	— 5,10	26,64
Земјоделци	4,22	2,80	2,40	— 1,82	46,30
Работници во трговијата услугите и заштитата	0,85	6,80	1,60	+ 0,95	8,82
Управни и администр. работници	1,69	2,80	2,80	+ 1,20	6,49
Раководен персонал	40,08	40,40	41,20	+ 1,12	1,20
Стручни и уметници	39,24	28,80	37,60	— 2,00	9,97

### Коефициент на застапеност на групите во Собранието на СРМ споредено со учеството во населението — избори 1978<sup>16</sup>

Занимање	Коефициент на застапеност	Шанси за избор во однос на работници
1. Работници во индустријата и рударството	0,36	—
2. Земјоделци	0,06	6,1 пати помалку
3. Работници во трговијата услугите и заштитата	0,77	2,14 пати повеќе
4. Управни и административни работници	0,43	1,19 пати повеќе
5. Раководен персонал	32,58	90,5 пати повеќе
6. Стручњаци и уметници	2,89	8,03 пати повеќе

Vlado POPOSKI

#### SOCIO-PROFESSIONAL STRUCTURE OF DELEGATE ASSEMBLIES IN SRM

##### Summary

The basic question discussed in this article is the socio-professional structure of the assemblies in SR Macedonia from 1974 up till now — situations and tendencies.

The socio-professional structure of the assemblies of socio-political associations in SR Macedonia is taken as an indicator for the possible characteristic of the decisions and measurements of the assemblies as central institutions in the political system, and through them the social nature of the assembly's function, as well.

The analyses is pointing out to the existence and deepening of the contradictory tendencies in the practical work of the associations which result to the unsuitable professional profile of the structure.

By the way, the text, except the theoretical model about the dependance of the structure and the character of the assembly's role, consist greater number of empirical data worked out according to more statistical parameters, also short, illustrative examples, which in the activity of the assembly are mostly the result of presence of the representatives of certain social groups.

<sup>16</sup> Податоците се добиени на тој начин што како база за пресметување е земено активното население во СРМ, според пописот од 1971 г. Таа маса ги опфаќа сите изнесени категории според занимањето.



Нелко СТОЈАНОСКИ

## СТАПКИТЕ НА САМОУБИСТВА И НЕКОИ КАРАКТЕРИСТИКИ НА СУИЦИДАЛНАТА ПОПУЛАЦИЈА ВО СР МАКЕДОНИЈА

### У в о д

Самоубиствата, како се поприсутен феномен во современото општество, претставуваат еден од проблемите кои вистински го потресуваат човекот, бидејќи тие се неприроден и нелогичен завршеток на животот. Паралелно со напорите што ги вложуваат општествените заедници за подобрување на условите за живот, за продолжување на човечкиот век на живеење и за хуманизација на меѓучовечките односи, расте и бројот на луѓето кои прердвреме му ставаат крај на својот живот. Бројот на самоубиствата во последно време нараснува во повеќе земји, иако, како што укажуваат некои автори, појавата не може прецизно да се следи, бидејќи поеднини самоубиства се прикажуваат како несреќен случај, заради негативниот општествен став кон нив. Меѓу различните видови на смрт тие посебно го привлекуваат вниманието и затоа автори од различни профили му посветиле сериозно внимание. До сегашните истражувања на овој феномен дадоа значаен придонес во неговото расветлување. Сепак, остануваат уште многу тајни и специфичности, за кои песимистички настроените мислители сметаат дека никогаш нема да се откријат. Ако се земе предвид дека една четвртина од самоубиствата се извршени како последица на различни психички пореметувања, науката се прашува што ги предизвикува другите три четвртини. Поголемиот број стручњаци истакнуваат дека интересот за истражување треба да биде насочен кон оние состојби во општествените односи кои претставуваат пречка за прогресивен развој и кои во одредени ситуации можат да доведат и до ваков фатален исход.<sup>1</sup> Се укажува и на тоа дека зачестеноста на самоубиства во некоја општествена средина преставува еден од идникаторите за распространетоста на најтешки судири во општеството, кои наспроти на делувањето на културните фак-

---

<sup>1</sup> Milčinski L.: Samoubistva u Jugoslaviji, JRKPK, Beograd, br. 1, 1970 god.

тори не се решени на позитивен начин.<sup>2</sup> Тоа го условува и социолошкиот интерес за овој феномен. Но социолошките анализи можат да го утврдат само општиот ризик да дојде до самоубиство во некоја средина. Досегашните трудови покажаа дека таквиот ризик е различен во различни земји, па и во нашата земја. Но социолошките анализи не можат да укажат кои поеднци ќе посегнат на себе заради делувањето на различни општествени или биолошки фактори, бидејќи во значајна мерка тоа зависи од индивидуалните особини.

Тоа значи дека општествените причини не делуваат на сите луѓе со ист интензитет. Иако повеќемина живеат во исти услови, се чини дека самоубецот е „нападнат“ на еден посебен начин, во функција на неговата ситуација и неговите доживувања на реалноста. Иако улогата на индивидуата е несомнена, денеска доминира сваќањето за самоубиствата како социопатолошка појава, а не како последица на болна состојба, односно несреќнага судбина на одредена индивидуа. Диркемовата теза за варирањето на самоубиствата обратно пропорционално од степенот на интеграцијата на општествените групи, чиј дел е индивидуата,<sup>3</sup> како се повеќе да се потврдува. Имено, во поразвиените општества е утврден повисок степен на општествена дезинтеграција, но и повисоки стапки на самоубиства.

### Самоубиствата во СР Македонија

СР Македонија се до 1971 година се вбројуваше во редот на земјите кои имаа доста ниска стапка на самоубиства.

Табела 1

СТАПКА НА САМОУБИСТВАТА ВО СР МАКЕДОНИЈА ВО ПЕРИОДОТ  
1967—1981 ГОДИНА

Година	Вкупно самоуб.	Мажи	Жени	Стапка на 100.000 вкуп. насел.
1967	21	17	4	1,23
1968	30	17	13	1,82
1969	28	18	10	1,69
1970	75	53	22	4,55
1971	63	43	20	3,82

<sup>2</sup> Milič V.: Samoubistva u Jugoslaviji, Anali pravnog fakulteta, Beograd, jul — decembar, 1959 god.

<sup>3</sup> Durkheim E.: Le suicide, P.U.F, Paris, 1960, p. 233.

1972	68	41	27	4,12
1973	85	54	31	5,15
1974	74	51	23	4,49
1975	66	46	20	4,00
1976	99	76	23	6,02
1977	109	80	29	6,64
1978	85	50	35	5,22
1979	104	64	40	6,33
1980	92	59	33	5,66
1981	96	65	31	5,82

Како што може да се забележи на табелата 1 самоубиствата и во нашата република бележат пораст. Тие за последните 15 години се движат меѓу 1,23 во 1967 и 6,6 во 1977 год. За времето на анализираниов период (1976 — 1980) стапките се изедначени, без големи осцилации, како во претходната деценија, движејќи се помеѓу ниски и средни стапки. Во секој случај присутна е извесна тенденција на пораст во овој период, со тоа што стапките се стабилизирани на едно повисоко ниво, односно споредени со динамиката на порастот на вкупното население тие покажуваат побрз пораст. Но со своите најниски стапки во Југославија (после САП Косово), нашата република во тој поглед претставува извесна специфичност. Некои автори истакнуваат дека таму каде што се ниски стапките на самоубиствата се високи стапките на убиствата или обратно. Во СР Македонија ни оваа теза не наоѓа потврда, бидејќи покрај ниски стапки<sup>4</sup> на самоубиства има и ниски стапки на убиства, кои имаат тенденција на натамошно смалување. Додека самоубиствата помеѓу 1976 и 1980 година се движеле помеѓу 5,22 и 6,64%,<sup>5</sup> убиствата се движеле меѓу 2,7 (1977 год.) и 1,3 год.).

Посебно објаснување за ниските стапки на самоубиства во СР Македонија може да се бара во македонскиот национален карактер. Се истакнува дека на самоубиствата треба да се гледа како на социопсихолошки феномен кој треба да се третира во склопот на целокупната култура, земајќи ги предвид економските фактори, општествените норми и доминантните карактерни примероци. Иако самиот поим национален карактер е релативно спорен, затоа што досегашните истражувања

<sup>4</sup> Според типологијата на стапките на самоубиствата од нашиот најпознат суицидолог Милчински од 0 до 4,9 се третираат за многу ниски, од 5 до 9,9 за ниски, од 10 до 19,9 за средни, од 20 до 24,9 за високи и повеќе од 25% за многу високи стапки.

<sup>5</sup> Во трудов се анализираат извршените самоубиства меѓу 1967 и 1980 год. За претходниот период види пошироко во студијата „Самоубиствата и обидите за самоубиства во СРМ“, група автори, „Студентски збор“, Скопје, 1983 год.

не дадоа сигурни резултати и заклучоци, сепак во принцип можат да се утврдат одредени национални карактеристики, бидејќи условите во кои што живее некое општество, начинот на производство, географските услови и климата, населеноста, културните традиции и влијанија доведуваат до формирање и на одредени психолошки особини, до одредена карактерна структура која што ќе биде заедничка за повеќето членови од иста национална заедница.

Во таа смисла, под влијание на споменатите фактори, за Македонецот се тврди дека формирал доминантни карактерни црти како: приврзаност на својата припадност, силно нагласена организациона и емоционална кохезија, темпераментност, екстровертираност, дружељубивост, оптимизам, не го мачи осаменост, мотивираност за подобар живот, борбеност, но не и силециство, недоверливост спрема странците, гостофубивост но и на отстојание, опрезност, упорност, издрљжливост, скромност, развиено чувство за солидарност, човек кој не капитулира од ништо.<sup>6</sup> Историското минато, постојана борба за слобода и опстанок, го натерала посебно да го цени човечкиот живот, да си влева желба за живот, зошто на смртта доста и гледал во очи. Сите спомнати фактори, потпомогнати од разновидниот пејсаж и изобилството од сончеви денови довело Македонецот да игради посебна карактерна и емоционална структура која делува антисуицидогено.

Но бурните промени од кои беше зафатено македонското општество, поради брзата индустријализација и урбанизација проследена со силна миграција, не го остварија незасегнат и македонскиот човек, односно дојде до промени и во неговите карактеристики и специфичности. Тоа посебно се засилува во условите на се поразвиени меѓусебни комуникации со други нации. Миграциите во СРМ се покажуваат како суицидоген фактор во две насоки. Прво, лицата кои што дошле во нова средина се сретнуваат со одредени тешкотии од економски и социјален карактер. Прилагодувањето на новата средина е често тешко, бидејќи мигрантите го промениле својот социокултурен амбиент, ги промениле или прекинале своите соседски, пријателски, емоционални и други врски, го промениле начинот на живеење, навиките, сваќањата, нормативниот систем и сл. Во новата средина настануваат судири на вредностите меѓу старото и новото, а и други конфликти на кои се изложени мигрантите. Пропратна појава е распаѓањето на семејниот жи-

<sup>6</sup> Види пошироко во Зборникот на трудови од I Југословенски конгрес за превенција на самоубиствата, Охрид, 1983 год.



вот, исчезнувањето на традиционалните облици на контрола и загуба на традиционалното влијание врз децата и младината. Ваквите промени условуваат тешкотии и во адаптирањето на новите услови на живеење, кои, често, носат нерешени проблеми, индивидуални кризи и девијации во својствата на личноста.

На друг начин миграцијата суицидогено влијае врз лицата кои се остварени и остаени сами, посебно во испразнетите села. Ваквите лица често, неможејќи да се грижат за сопствената егзистенција, го избираат самоубиството како начин за разрешување на своите проблеми. Така хипотезата дека онаму каде што се миграциите помасовни, ќе имаат за последица и поголема раширеност на самоубиствата се потврдува во СР Македонија, односно тие покажуваат интересен регионален распоред. Во географската поделба на Македонија, која носи и одредени социоекономски и социокултурни карактеристики и особености, тие се покажуваат како покарактеристични за Источна Македонија, а тоа е регион од Македонија каде што најголем број од населението мигрирало, односно го променило местото на живеење. Од друга страна Западна Македонија има најниска стапка на самоубиства, но има најмалку миграции.

Меѓутоа, разликите во стапките на самоубиствата не се доволно видливи ако се посматраат само на ниво на трите региони (Источна, Западна и Вардарска Македонија). Многу погодна единица за посматрање на територијалниот распоред на самоубиствата се општините. Во табелата 2 се дадени стапките на самоубиства по општини и може да се констатира дека меѓу општините постојат големи разлики. Зачестеноста на самоубиствата варира од општини кои имаат средна стапка (Свети Николе, Делчево, Радовиш, Крива Паланка), до општини со многу ниска стапка (Струга, Дебар). И во дисперзијата на самоубиствата Македонија претставува подрачје со значителни отстапувања од просекот (5,9). Само 6 општини се блиску до просекот, а другите отстапуваат значително под или значително над просекот. Имајќи предвид дека општата стапка за Македонија е ниска треба да се истакне дека седум општини имаат средна стапка на самоубиства, а ниедна високa.

Интересно е да се погледаат податоците за распоредот на самоубиствата по општини и учеството на одделни општини во вкупното население на СР Македонија. Се покажува дека во општините со повисоки стапки на самоубиства нивното учество во самоубиствата е значително повисоко од нивното учество во вкупното население.

Табела 2

СТАПКИТЕ НА САМОУБИСТВА ВО СР МАКЕДОНИЈА ПО ОПШТИНИ  
И НИВНОТО УЧЕСТВО ВО ВКУПНОТО НАСЕЛЕНИЕ  
1976—1980 ГОДИНА

Општини	Вкупно	Мажи	Жени	Стапка на 100.000 ж. вк. нас.	Учест. во само- убис.	Учест. во. вк. нас.
Берово	6	2	4	6,0	1,2	1,1
Битола	32	25	7	5,2	6,5	7,5
М. Брод	2	2	—	2,6	0,5	0,9
Валандово	5	3	2	10,9	1,0	0,5
Виница	8	5	3	10,0	1,6	1,0
Гевгелија	8	6	2	5,9	1,6	1,6
Гостивар	15	13	2	3,6	3,1	4,9
Дебар	1	1	—	1,1	0,3	1,1
Делчево	14	10	4	14,0	2,8	1,2
Демир Хисар	3	3	—	4,0	0,7	1,0
Кавадарци	22	15	7	12,6	4,4	2,3
Кичево	4	2	2	1,8	0,8	2,6
Кочани	13	10	3	6,0	2,6	2,6
Кратово	7	5	2	9,3	1,4	1,0
К. Паланка	18	14	4	12,4	3,6	2,0
Крушево	3	2	1	4,6	0,7	0,8
Куманово	47	27	20	8,3	9,6	6,8
Неготино	6	5	1	7,0	1,2	1,1
Охрид	12	8	4	4,4	2,4	3,2
Прилеп	35	28	7	7,3	7,1	5,8
Пробиштип	3	1	2	4,0	0,7	0,9
Радовиш	16	7	9	12,8	3,2	1,2
Ресен	13	11	2	11,3	2,6	1,4
Св. Николе	18	12	6	17,1	3,6	1,2
Скопје	100	61	39	5,1	20,4	23,6
Струга	2	2	—	0,1	0,5	2,9
Струмица	21	17	4	5,5	4,3	4,6
Тетово	15	11	4	2,3	3,1	7,9
Т. Велес	28	16	12	9,3	5,7	3,6
Штип	13	5	8	6,5	2,6	2,6

Во седум општини учеството во самоубиствата е приближно на нивното учество во вкупното население, додека во другите општини знатно отстапува од нивното учество во населението.

Во апсолутен износ најмногу извршени самоубиства има во Скопје,<sup>7</sup> но нивното учество е скоро еднакво со учеството на Скопје во вкупното население на СР Македонија.

Посебно внимание заслужуваат податоците за тоа дека примат во СР Македонија имаат општините кои се неразвиени, или кои се пред се земјоделски подрачја, а не поголемите индустриски центри. Во светски рамки во големите градови и во урбаните агломерации бројот на самоубиствата е поголем отколку на село. Во таа смисла Македонија претставува одредена специфичност, бидејќи поголемиот број на суициденти или потекнуваат од село, или живеат на село. Ваквата ситуација веројатно може да се објасни како последица на делувањето на еден ист фактор — дезинтеграцијата. Имено, ако за големите градови се тврди дека процесот на дезинтеграција е присутен, дека тие претставуваат „тврдини на самотијата“, нешто слично може да се рече и за нашите напуштени и испразнети села. Од друга страна, и бурните промени од кои се зафатени селата доведуваат до отежнат начин на прилагодување на нивните жители. Брзата миграција доведе до нивно празнење за еден релативно краткотраен период, што доведе до загрозување на самостојната животна егзистенција на напуштените стари лица. Сето тоа, засилено со лошата патна мрежа, лошата снабденост, ниското ниво на просветност и проредувањето на меѓусебните контакти, доведува до појава на чувство на отфрленост и непотребност, а оттука па до донесувањето на одлуката за самоубиство — патот не е долг.

## Некои карактеристики на суицидалната популација

### 1. Структурата на самоубиствата според полот

Би можело да се констатира дека насекаде во светот припадноста кон полот се покажува како значајна за самоубиствата. Мажите кои сами си ставаат крај на својот живот се побројни од жените. Учеството на мажите и жените е различно во различни земји и се движи до 4:1, со една правилност: таму каде што се повисоки стапките на самоубиства на мажите, повисоки се и кај жените. Во однос на стапките на самоубиства во светот, Јапонија е можеби единствената земја каде што учеството на жените, посебно на младите жени е исклучително високо и се смета за јапонска специфичност.<sup>8</sup>

<sup>7</sup> Скопје во трудов е посматрано како една општина, со оглед на фактор дека неговата поделеност на општини има повеќе административен карактер.

<sup>8</sup> Duchac R.: Suicide au Japon, suicide a la japonaise, RFS, n. V, 1964.

Големи разлики во учеството помеѓу половите што извршиле самоубиство се забележува и во нашаат земја. Во СР Словенија тој однос е 4,4 : 1 и скоро никогаш не паѓа под 3 : 1, додека во СР Црна Гора никогаш не применува 1,3 : 1 дури понекогаш бројот на жените што извршиле самоубиство е поголем од бројот на мажите (1969 год. односот е 0,8 : 1), што претставува реткост и во светски рамки.

Во СР Македонија, според пописот од 1971 година, распределеноста на населението според половите е скоро симетрично (834.692 мажи и 812.616 жени), односно со мала предност на машкото население. Тоа претставува одредена специфичност, бидејќи во рамките на СФР Југославија, жените се нешто побројни.

За време на анализираниов период (1976 — 1980 година) односот на извршени самоубиства варира помеѓу 3,3 : 1 во 1976 година и 1,4 : 1 во 1978 година. Но просечниот израз за петте години е 2 : 1, што е на ниво на резултатите од претходните истражувања на самоубиствата во СР Македонија.<sup>9</sup>

Табела 3

## ИЗВРШУВАЊЕ НА САМОУБИСТВАТА СПОРЕД ПОЛОТ

Година	Вкупно	Маж	Жени	Однос
1976	99	76	23	3,3:1
1977	109	80	29	2,7:1
1978	85	50	35	1,4:1
1979	104	64	40	1,6:1
1980	92	59	33	1,7:1
Вкупно:	489	329	160	2,05:1

Нееднаквото учество на жените во самоубиствата им се припишува на различни фактори. За Диркем помалото учество на жените во самоубиствата не се должи на тоа што жените физиолошки се разликуваат од мажите, туку на тоа што тие не учествуваат на ист начин во општествениот живот.<sup>10</sup>

<sup>9</sup> Види во спомнатиот труд за „Самоубиствата и обидите...“

<sup>10</sup> Durkheim Emil: споменатиот труд, p. 389.

Други автори сметаат дека припадноста на полот е поврзана со одредени особини на личноста, посебно темпераментот, па и дека особината агресивност е врзана за полот. Ваквата хипотеза е оспорувана од голем број на автори кои сметаат дека половите разлики се социокултурно условени, т.е. зависат од сваќањата каква треба да биде жената, а каков мажот и како треба да се однесуваат.

Според Милиќ тешко е со сигурност да се утврди колкаво е влијанието на биолошките, а колкаво на општествените фактори.<sup>11</sup> Во секој случај, според него, значајно е влијанието на распределбата на улогите помеѓу лицата од спротивен пол и различните културни норми на кои се заснива нивната социјализација. И Шпадијер — Џиниќ различното учество на половите го објаснува, пред се, со општествени фактори. Жената е сè уште помалку општествено ангажирана од мажот и во најголемиот број земји нејзиниот живот се одвива во рамките на семејството.<sup>12</sup> Затоа се смета дека жените помалку се оптоварени со самоубиство, заради помалата изложеност на такви општествени ситуации каде ризикот од самоубиство е поголем.

Во секој случај разликата е повеќе условена од општествените, а помалку од билошките фактори. Зголеменото учество на жените во општествениот живот, обусловено од процесот на нејзината еманципација, веројатно го има за последица она што се случува во светски рамки, — покажување на стапките на самоубиства кај жените, односно до тенденција на изедначување со стапките на мажите. Се разбира дека тука не делува некој автоматизам. Меѓутоа, последниве години од анализираниов период укажуваат на намалување на соодносот помеѓу двата пола, но тој факт треба да се провери единствено на некоја подолга временска серија.

## 2. Структурата на самоубиствата според возраста

Возраста на личноста е тесно поврзана со нејзината општествена положба, а оттаму и со самоубиствата. Скоро општо правило е самоубиствата да растат прогресивно со возраста. Но во последните години има тенденција на намалување на

<sup>11</sup> Milić V. споменатиот труд.

<sup>12</sup> Špadijer - Džinić J.: Samoubistva u Vojvodini, IKKI, Beograd 1966 god.

<sup>13</sup> Chesnais J.C.: L'evolution de mortalité par suicide dans divers pays industrialises, Population, n. 2, 1973.

<sup>14</sup> Holist B.: Etude sur Le probleme de suicides au Pologne, Revue de l'institut de sociologie, Bruxelles, n. 4, 1069.

разликите помеѓу различните старосни категории.<sup>13</sup> Извесна специфичност има во Полска каде што најмногу самоубиствата се случуваат во старосната категорија помеѓу 30 и 49 години (40%),<sup>14</sup> додека Јапонија е специфична по тоа што таму учеството на младите до 29 години е многу поголемо во споредба со другите земји.<sup>15</sup>

Во нашата најзагрозена република од самоубиства — Словенија — најзастапена возрасна категорија се лицата помеѓу 50 и 60 години, додека во Војводина, второто подрачје по загрозеност, лицата постари од 65 години.<sup>16</sup>

Анализата на податоците за периодот 1976 — 1980 година скоро ја потврдува светската правилност: самоубиствата растат со староста. Ако се исклучи најмладата старосна категорија до 15 години, каде самоубиствата навистина се реткост (во Македонија има вкупно четири за анализираниов период), односно ако се анализираат само самоубиствата на лицата од 15 до преку 65 години, ќе се забележи дека зачестеноста е најмала кај лицата меѓу 15 и 24 години, потоа постепено расте кај другите старосни категории, за да би достигнала свој максимум кај лицата кои се постари од 65 години.

При анализата на факторите кои условуваат ваква распределеност на самоубиствата по старосни категории сигурно е дека одредено влијание имаат од една страна биофизиолошките и психолошките, но и општествените фактори од друга страна. Во тој поглед посебно се загрозени лицата од најстарата возраст.

Прекинувањето на таа ктивност често предизвикува чувство на инфериорност, оттуѓеност и самотија. Тоа многумина го доживуваат како животен безизлез. Престанувањето на работниот однос им се чини како отфрлање и неправда, па многумина доживуваат фрустрации. Тие наеднаш трпат големи загуби: занимањето, своите другари, дел од доходот како и општествената положба и углед. Тоа често ги води да се почувствуваат несакани и отфрлени. Тие мора да се снаоѓаат во новата положба и улога, да го исполнуваат своето слободно време безработност. Така, тие понекогаш излез од таквата ситуација наоѓаат во бегството во психоза или евентуално во самоубиството.<sup>17</sup>

Податоците за Македонија покажуваат и извесни карактеристични разлики во зачестеноста на самоубиствата кај мажите и жените. Во последните години од анализираниов период (1978, 1979, 1980) жените на возраст од 15 до 24 години почес-

<sup>15</sup> Duchac R. споменатиот труд.

<sup>16</sup> Špadijer — Džinić J. споменатиот труд стр. 83.

<sup>17</sup> Luj-Vensan T.: Antropologija smrti, I tom, Prosveta, Beograd, 1980, str. 80.

Табела 4

ИЗВРШУВАЊЕ НА САМОУБИСТВА СПОРЕД ПОЛОТ И ВОЗРАСТА —  
1976—1980 Г. ВО СРМ

Година	Вкупно	од 14 год.	15—24	25—44	35—44	45—54	55—64	над 65 год.	
1976	вкупно	99	2	11 (3,3)	14 (6,1)	12 (5,7)	17 (12,6)	16 (14,7)	27 (28,4%)
	мажи	76	2	6 (3,6)	10 (8,6)	10 (9,5)	13 (19,6)	12 (21,4)	23 (30,2)
	жени	23	—	5 (3,2)	4 (3,5)	2 (1,8)	4 (5,7)	4 (7,5)	4 (8,0)
1977	в	109	1	15 (4,6)	13 (5,6)	17 (8,0)	17 (12,6)	16 (14,6)	30 (31,5)
	м	80	1	10 (6,0)	9 (7,7)	13 (12,3)	15 (23,0)	11 (19,6)	23 (28,7)
	ж	29	—	5 (3,2)	4 (3,5)	4 (3,7)	2 (3,2)	5 (9,4)	7 (14,3)
1978	в	85	1	11 (3,3)	16 (6,9)	14 (6,7)	13 (9,7)	6 (5,5)	23 (24,2)
	м	50	—	5 (3,2)	8 (6,8)	9 (8,5)	7 (10,7)	6 (10,7)	15 (18,7)
	ж	35	1	6 (3,6)	8 (7,0)	5 (4,7)	6 (8,8)	—	8 (16,3)
1979	в	104	—	12 (3,7)	20 (8,6)	14 (6,6)	23 (17,2)	11 (10,1)	24 (25,1)
	м	64	—	3 (1,8)	14 (12,0)	7 (6,6)	16 (24,6)	8 (14,3)	16 (25,0)
	ж	40	—	9 (5,7)	6 (5,2)	7 (6,6)	7 (10,2)	3 (5,7)	8 (20,0)
1980	в	92	—	18 (5,5)	8 (3,4)	11 (5,2)	17 (12,6)	20 (18,3)	18 (18,9)
	м	59	—	7 (4,2)	5 (4,3)	7 (6,6)	12 (18,4)	15 (26,7)	13 (22,9)
	ж	33	—	11 (6,9)	3 (2,6)	4 (3,7)	5 (7,3)	5 (9,4)	5 (15,4)
	вкупно	489	4 (0,8)	67 (4,1)	71 (6,1)	68 (6,9)	87 (12,8)	69 (12,7)	122 (26,2%)
	мажи	329	3 (0,9)	31 (9,6)	46 (13,9)	46 (13,9)	63 (19,1)	52 (15,8)	90 (27,3%)
	жени	160	1 (0,6)	36 (22,5)	25 (15,6)	22 (13,7)	24 (15,0)	17 (10,6)	32 (20,0%)

графикон: 1

САМОУБИСТВА ВО СРМ СПОРЕД ПОЛОТ И ВОЗРАСТА  
1976 - 1980 год.



Легенда:

мажи: —————

жени: - - - - -



то вршат самоубиство од мажите. Специфичната стапка за тој период од животот изнесува 3,76% кај мажите и 4,52% кај жените.

Веќе во старосната група од 25 до 34 години се забележува поголема зачестеност кај мажите, која прогресивно расте, за да би достигнала најголема разлика кај највозрасната старосна категорија преку 65 години. Таму специфичната стапка на мажите е скоро трипати поголема (40,02% кај мажите и 13,02% кај жените). До слични резултати е дојдено и во други истражувања.<sup>18</sup>

Од изложените резултати два податока посебно го привлекуваат вниманието: Прво односот помеѓу мажите и жените во возрасната група помеѓу 15 и 24 години и второ, доста високата стапка на старите лица. Секако, од податокот дека самоубиствата се најчести кај највозрасната старосна категорија, не би требало да се извлече заклучок дека тие се, пред сè, проблем на старите лица. Напротив некои автори<sup>19</sup> укажуваат дека самоубиствата во општата смртност се позначајни кај помладите годишта, бидејќи кај нив општата смртност е мала. Заради тоа самоубиствата кај помладите се позначаен општествен проблем. За овој противприроден феномен (самоубиства кај најмладите) Хаин смета дека значајно влијание имаат биопсихолошките фактори како што се пубертетската зрелост и ликвидирањето на едиповиот комплекс, отфрлањето на соништата од детството во конфронтација со реалноста на возрасните и слично.<sup>20</sup>

Во секој случај проблемите на овие две старосни категории — најмладите и најстарите — побудува значаен интерес и треба и натаму да се истражува. Посебно е интересно најголемото учество на жените кај младите жени помеѓу 15 и 24 години.

### 3. Структурата на самоубиствата според националната припадност

Социјалистичка Република Македонија има доста сложена национална структура. Заради тоа податоците за националната припадност на лицата кои извршиле самоубиство овозможува да се испита, пред сè, дали во поглед на зачестеноста на самоубиствата постојат разлики помеѓу националните групи кои живеат во СР Македонија. Во неа доминантно учество

<sup>18</sup> Špadijer Džinić J. споменатиот труд, стр. 84.

<sup>19</sup> Milić V. споменатиот труд.

<sup>20</sup> Hain A.: Le suicide d'adolescents, Payot, Paris, 1970, p. 7.

имаат Македонците, кои спрема пописот од 1971 година се застапени со 69,3%. Од другите народности е етнички групи најбројни се припадниците од албанската народност, кои се застапени со 17%, потоа Турците со 6,6% итн. Националната структура по општини е доста различна. Најмалку Македонци живеат во некои општини од Западна Македонија, каде е позначајно учеството на припадниците од албанската народност. Така во Дебар Македонци има (според пописот од 1971 година) само 12%, Гостивар 21,4%, Тетово 26,1<sup>0</sup>% итн. Најголемо учество Македонците имаат во општините Кратово, Пробиштип, Демир Хисар и други, а во Скопје нивното учество е 63,1%. Овие податоци се неопходни за да се види дали во поглед на националната припадност има разлики во зачестеноста на самоубиствата. Од резултатите на анализираниов период (1976 — 1980) се покажува дека учеството на Македонците во самоубиствата е поголемо од нивното учество во националната структура на населението. Така учеството за овие пет години за нив изнесува 83%. Ако се анализира по години ќе се види дека нивното учество покажува различна динамика и се движи од 76,7<sup>0</sup>% во 1976 година до 89,1% во 1980 година.

На второ место во структурата на самоубиствата по национална припадност се наоѓаат припадниците од албанската народност со 5,5<sup>0</sup>%, што претставува значително помало учество од нивното учество во вкупното население. Во споредба со претходните истражувања на самоубиствата во СР Македонија интересно е што е порсната стапката на самоубиствата кај Албанците, а намалена кај Србите.<sup>21</sup> Другите народности и етнички групи во структурата на самоубиствата и натаму имаат незначително учество.

Како што видовме порано некои општини од Западна Македонија, каде што учеството на албанската народност е поголема, имаат и најниски стапки на самоубиства во СР Македонија. Националноста која опфаќа повеќе карактеристики и обележја, заедно со вероисповедта (тие се повеќето припадници на исламската религија, а таа е построга спрема самоубиствата) имаат свое влијание на стапката на самоубиствата. Освен тоа, се смета дека кохезијата и солидрноста кај оваа народност е поголема, а повеќе се задржани старите патријархални односи, односно новите односи не успеале нив докрај да ги разбијат, што има свој одраз и врз стапките на самоубиствата.

Интересно е што во поглед на националната припадност и полот се задржани скоро истите односи на учеството на мажите и жените кај Македонците и Албанците. Се забележува сразмерно поголемо учество на жените кај припадниците од српската народност.

Табела 5

ИЗВРШУВАЊЕ НА САМОУБИСТВА ВО С.Р.М. СПОРЕД  
НАЦИОНАЛНОСТА

Националност		Вкупно	1976 г.	1977 г.	1979 г.	1979 г.	1980 г.
Македонци	Вкупно	405 (83,0%)	76 (76,7)	91 (83,6)	67 (79,7)	89 (81,6)	82 (89,1)
	мажи	276 (83,8)	63	66	40	55	52
	жени	129 (80,6)	13	25	27	34	30
Албанци	в	27 ( 5,5)	10 (10,1)	7 ( 6,4)	7 ( 8,3)	3 ( 2,8)	—
	м	18 ( 5,4)	6	6	4	2	—
	ж	9 ( 5,6)	4	1	3	1	—
Турци	в	13 ( 2,6)	2 ( 2,0)	1 ( 0,9)	2 ( 2,3)	6 ( 5,7)	2 ( 2,2)
	м	10 ( 3,0)	1	1	2	4	2
	ж	3 ( 1,8)	1	—	—	2 ( 1,9)	—
Роми	в	5 ( 1,0)	2 ( 2,0)	—	1 ( 1,1)	2	—
	м	4 ( 1,2)	2	—	1	1	—
	ж	1 ( 0,6)	—	—	—	1	—
Срби	в	14 ( 2,8)	3 ( 3,0)	6 ( 5,5)	4 ( 4,6)	1 ( 0,9)	—
	м	7 ( 2,1)	2	5	—	—	—
	ж	7 ( 4,3)	1	1	4	1	—
Бугари	в	4 ( 0,8)	3 ( 3,0)	—	—	1 ( 0,9)	—
	м	—	—	—	—	—	—
	ж	4 ( 2,5)	3	—	—	1	—
Црногорци	в	2 ( 0,4)	1 ( 1,0)	1 ( 0,9)	—	—	—
	м	1 ( 0,3)	—	1	—	—	—
	ж	1 ( 0,6)	1	—	—	—	—
Муслимани	в	7 ( 1,4)	2 ( 2,0)	1 ( 0,9)	2 ( 2,3)	2 ( 1,9)	—
	м	6 ( 1,8)	2	—	2	2	—
	ж	1 ( 0,6)	—	1	—	—	—

Власи	В	1 ( 0,2)	—	1 ( 0,9)	—	—	—
	М	—	—	—	—	—	—
	Ж	1 ( 0,6)	—	1	—	—	—
Југословени	В	2 ( 0,4)	—	1 ( 0,9)	1 ( 1,1)	—	—
	М	2 ( 0,6)	—	1	1	—	—
	Ж	—	—	—	—	—	—
Непознато	М	8 ( 1,6)	—	—	—	—	5 ( 8,6)
	Ж	5 ( 1,5)	—	—	—	—	3
	В	3 ( 1,8)	—	—	—	—	—

#### 4. Структурата на самоубиствата според брачната состојба

Во сите досегашни анализи од социолошки аспект бракот и семејството се покажаа тесно поврзани со самоубиствата. Во семејството се стабилизираат односите и се оневозможува „животниот авантуризам“, а од друга страна се создаваат подносливи услови за живот и заедничко решавање на проблемите. Со тоа практично бракот и семејството имаат профилактично дејство спрема самоубиствата. Но семејството носи и поголема одговорност на брачните другари, посебно на мажот во условите на присуство на традиционални патријархални односи, со што брачноста, би се рекло да тој аспект посебно и оди на рака на жената. Но во врска со семејството треба да се истакне уште еден аспект: дали брачната заедница е успешна. Ако брачната заедница е неуспешна, т.е. присутни се чести караници, нетрпеливост, неразбирање за заедничките проблеми и слично, таа може да биде фактор на девијантно однесување, односно може да доведе до најнепожелен расплет — самоубиство.

За време на анализираниов период (1976 — 1980 година) се покажа дека најмногу од лицата кои извршиле самоубиство биле во брак. На оние кои немале засновано брачна заедница отпаѓаат 21,7%, а на категоријата вдовци-вдовици 15,6%. Учеството на категоријата разведени е незначителна.

Најголемото учество на категоријата жените-омажени донекаде е во спротивност со досега познатите истражувања. Би можело да се претпостави, но за тоа немаме доволно податоци, дека можеби проблемите во врска со семејството биле една од причините за извршување на самоубиство. Во некои претходни истражувања на самоубиствата во СР Македонија тие проблеми се покажаа како значаен фактор.<sup>22</sup>

Семејството зазема централно место меѓу другите институции која може да воспостави вистинска рамнотежа кај личноста. Но таа рамнотежа во современи услови е пореметена. Семејството е сведено на потрошувачка заедница, насочувајќи ги своите напори кон добивање на се поголеми и поразновидни потрошни добра, тоа често си поставува цели и амбиции кои не може да ги реализира; затоа што ги надминуваат неговите можности и капацитети. На тој начин настануваат конфликти и фрустрации кои можат да бидат трагични, посебно за младите кои имаат покршлив афективен живот. Тоа може да ги одведе да конституираат маргинални групи во кои ќе се регрутираат зависници од дроги, делинквенти и самоубијци.

<sup>22</sup> В. истиот труд.

Табела 6

СТРУКТУРАТА НА САМОУБИСТВОТА ВО СР МАКЕДОНИЈА СПРЕМА  
БРАЧНАТА СОСТОЈБА И ПОЛОТ 1976—1980

1. Неженет, Немажена	Вкупно:	103	21,1%
	Мажи:	63	19,2%
	Жени:	40	25,0%
2. Оженет, Омажена	Вкупно:	298	61,0%
	Мажи:	210	64,0%
	Жени:	88	55,0%
3. Вдовец, Вдовица	Вкупно:	76	15,5%
	Мажи:	50	15,2%
	Жени:	26	16,2%
4. Разведен, Разведена	Вкупно:	10	2,0%
	Мажи:	5	1,5%
	Жени:	—	—
5. Непознато	Вкупно:	1	0,2%
	Мажи:	1	0,3%
	Жени:	—	—
Вкупно:		489	
Мажи:		329	67,29%
Жени:		160	32,71%

Од табелата 6 може да се забележи дека статусот на вдовците е потежок отколку на разведените. Веројатно се работи за проблеми поврзани со староста.

### 5. Самоубиствата и образовната структура

Образованието претставува еден од позначајните чинители кои ја одредуваат општествената положба на личноста во групата и во пошироката заедница. Во поглед на образовната структура на населението крупни чекори во СР Македонија се направени по ослободувањето. Според пописите од 1953, 1961 и 1971 година опаѓа бројот на неписмени лица над десетгодишна возраст. Така, во 1971 година бројот на писмените е 81,9%, а неписмени 18,1%, при што бројот на женски неписмени лица е поголем (37,8%). Во рамките на СФР Југославија, во истата година, на Македонија отпаѓа 9,1% неписмени, што е под југословенскиот просек (15,2%).

Повеќе автори досега укажуваат на тоа дека лицата со пониски образовни квалификации поретко вршат самоубиство. Во нашата земја тоа го потврди и Шпадијер — Џиниќ<sup>23</sup> ука-

<sup>23</sup> Špadijer — Džinić J. споменатиот труд, стр. 49.

жувајќи дека лицата без образование најретко вршат самоубиство, како во општините каде што стапките на самоубиства се високи, така и во општините каде што стапките на самоубиствата се ниски.

Според податоците од табелата 7 може да се види дека СР Македонија и во тој поглед е специфична. Нешто повеќе од една четвртина од лицата што за време анализираниов период извршиле самоубиство, поточно 25,8%, се без школка подготовка. Како и во претходните истражувања на самоубиствата во СР Македонија<sup>24</sup> најголема зачестеност се јавува кај лицата со непотполно основно училиште.

Табела 7

## САМОУБИСТВАТА СПОРЕД ОБРАЗОВАНИЕТО И ПОЛОТ

	Вкупно	Мажи	Жени
Без школка подготовка	162 (25,8%)	88 (26,8%)	38 (23,7%)
Завршено 4—7 одделение	184 (38,1%)	121 (36,8%)	65 (40,6 )
Завршено осн. училиште	82 (16,8%)	52 (15,8%)	30 (18,7%)
Училиште за КВ или ВКВ	34 ( 6,9%)	26 ( 8,2%)	8 ( 5,0%)
Гимназии и др. средни учил.	44 ( 9,0%)	27 ( 8,6%)	17 (10,6%)
Завршено виша школа	6 ( 1,2%)	6 ( 3,7%)	—
Завршен факул. или висока школа	9 ( 1,8%)	7 ( 3,9%)	2 ( 1,2%)
Непознато	2 ( 0,4%)	2 ( 0,6%)	—
Вкупно:	489	329 (67,29%)	160 (32,71%)

<sup>24</sup> Самоубиствата и обидите за самоубиство во СРМ“, група автори, „Студентски збор“ 1983, Скопје.

<sup>26</sup> Isto, str. 97.

Поинаква слика ќе се добие ако се погледа структурата на населението по образование и самоубиствата. Имено, во СР Македонија во 1971 година на овие две категории (без образование и со непотполно основно училиште) отпаѓале 69,7%, а лица кои што извршиле самоубиство во исто образование (без образование и непотполно основно училиште) во вкупната маса на самоубиства се застапени со 63,9%, што ја потврдува претпоставката дека самоубиствата се релативно почести кај повисоките образовни групи. Во услови на низок ниво на образование таа правилност — дека луѓето со помало образование помалку се самоубиваат — има мала веројатност да се оствари. Во секој случај степенот на образованието не може да биде посматран како самостоен фактор, туку тој делува заедно и во сооднос со другите фактори.

## 6. Занимањето и самоубиствата

Во досегашните истражувања на самоубиствата повеќе автори укажаа на постоењето различни специфични стапки на самоубиства кај различни занимања, односно дека кај поедини занимања ризикот од самоубиство е поголем. Објаснување на таквата состојба се наоѓа, пред сè, во тежината на одделните занимања, нивната одговорност, можноста од конфликти при нивното обавување и слично. Исто така е истакнувано дека почесто вршат самоубиство лица чие занимање носи повисок доход (стручњаци и раководни лица), како и лица чие занимање носи низок доход и ужива низок општествен углед.<sup>22</sup>

Во СР Македонија, според податоците од табелата највисока стапка на самоубиства се забележува кај земјоделците и другите сродни занимања, а на второ место работниците во индустријата и рударството. Од анализата на податоците паѓа во очи високото учество на издржуваните лица и лицата со личен приход. Двете категории се лица од постара возраст и може да се констатира дека во овие старосни групи ризикот од самоубиството е поголем. Тоа може да се објасни со повисоките стапки на самоубиства кај старите лица, а може да влијае и материјалната сигурност и обезбеденост, посебно кај издржуваните лица. Познато е дека односот помеѓу активното и издржуваното население има свое значење за севкупните општествени односи. Посматрано во однос на са-



Табела 8

## САМОУБИСТВАТА СПОРЕД ЗАНИМАЊЕТО И ПОЛОТ

	Вкупно	Мажи	Жени
Земјод. и др. сродни работ.	135 (27,6%)	104 (31,7%)	31 (19,3%)
Рудари, индустр. и сродни работ.	80 (16,3%)	69 (21,0%)	11 ( 6,8%)
Работници во трговија	15 ( 3,0%)	11 ( 3,3%)	4 ( 2,5%)
Работници во услуги	2 ( 0,4%)	1 ( 0,2%)	1 ( 0,6%)
Работници во заштита	13 ( 2,6%)	13 ( 3,9%)	—
Управни, админ. и срод. заним.	14 ( 2,8%)	11 ( 3,3%)	3 ( 1,8%)
Раковод. лица	5 ( 1,0%)	4 ( 1,3%)	1 ( 0,6%)
Стручњаци, уметници	18 ( 3,6%)	13 ( 3,9%)	5 ( 3,1%)
Лица со личен приход	74 (15,1%)	61 (18,5%)	13 ( 8,1%)
Издружувани лица	126 (25,8%)	35 (10,6%)	95 (56,8%)
Без занимање Вкупно:	5 ( 1,0%) 489	5 ( 1,5%) 329 (67,29%)	— 160 (32,71%)

моубиствата се покажува дека доста високо е учеството на категоријата издржувно население, при што учеството на жените е значително повисоко. Интересно е што во регионите каде што стапките на самоубиствата се повисоки, не е најголем и процентот на издржувани лица. Тоа упатува на размислување дека влијанието на овој фактор не е директно, туку дека делува во поврзаност и во сооднос со некои други фактори и заради тоа се потребни натамошни истражувања.

\*  
\* \* \*

Споредувајќи ги стапките на самоубиствата во светот и во нашата земја со стапките на самоубиствата во СР Македонија би се рекло дека тие не го оправдуваат посебниот научен интерес, заради тоа што се ниски. Меѓутоа интересот за

проучување на оваа појава главно е условен од два елемента: самоубиствата претставуваат таква социопатолошка појава со која се напаѓаат најголемите општествени вредности и заради тоа што тие во последните десетина години покажуваат благ пораст. Самоубиствата во СР Македонија, поради посебните општествено-економски и културни карактеристики, покажуваат и одредени специфичности како во поглед на регионалниот распоред така и во поглед на суицидалната популација, што ги оправдува нивното изучување. Така, за разлика од другите земји и одделни републики од нашата земја кои што имаат високи стапки на самоубиства, кај нас самоубиствата се покарактеристични за постарите луѓе, што може да се објасни со битно изменетите општественоекономски и социокултурни услови во семејството, посебно во селското семејство. Тоа е во врска со една друга специфичност на Македонија, а имено самоубиствата се покарактеристични за селата кои трпат големи трансформации, раслојувања и распаѓања на патријархалните односи.

Потполното познавање на оваа појава е неопходно за да би можело да се организира успешна превенција. Тоа подразбира подлабоко навлегување и во етиологијата на самоубиствата, бидејќи превенцијата ќе биде ефикасна во онаа мерка во која е насочена кон отстранување на причините што доведуваат до самоубиство. На овој план во СРМ се направени првите чекори. Но користејќи ги позитивните искуства од другите земји и другите републики од нашата земја кои се позагрозени од самоубиства би можело да се направи нешто повеќе, за појавата да не би добивала несакани димензии.

Nelko STOJANOSKI

### LES TAUX DES SUICIDES ET QUELQUES CARACTERISTIQUES DE LA POPULATION DES SUCIDES EN R.S. DE MACEDOINE

#### Resumee

Les suicides, en tant qu'un phénomène de plus en plus présent dans les sociétés modernes, n'ont pas laissé intacte notre République aussi. Jusqu'à l'année 1971 elle était rengeée dans les pays avec un taux des suicides très bas, mais les dernières quinzaines années ceux-ci on apperçoit une tendance d'augmentation (de 1,23 en 1967 à 6,64 en 1977). Dans ce travail l'auteur fait une analyse de la période entre 1976 et 1980 lorsque les taux des

suicides n'ont pas de grandes oscillations comme s'étais le cas avec la décennie précédente et ils sont placés entre les taux bas et moyens. Comparés avec les taux de la décennie précédente une tendance d'augmentation est évidente dans cette période et les taux sont stabilisés à un niveau plus élevé, mais par rapport de l'augmentation de la population totale ils montrent un développement plus rapide. En dépit de tout cela la R.S. de Macédoine dans les cadres de R.S.F. de Yougoslavie, après la Province Autonome Socialiste de Kosovo, a des taux de suicides les plus bas.

Les suicides en R.S. de Macédoine, comme une conséquence du milieu socio-cultural spécifique, montrent des spécificités déterminées du point de vue de la disposition régionale aussi comme du point de vue des caractéristiques de la population des suicides. Dans notre République les suicides sont plus caractéristiques pour les gens plus vieilles ce qui peut présenter une supposition que cela est conditionné des conditions socio-économiques et socio-culturelles essentiellement changées dans la famille et surtout dans celle du village. Donc, cela est une autre caractéristique de la R.S. de Macédoine, c'est à dire les suicides sont plus caractéristiques pour les village dans lesquels sont fait beaucoup de transformations, différenciation et processus de décomposition des relations patriarcales. Dans la période analysée apparaissent de certaines différences caractéristiques dans la fréquence des suicides chez les hommes et chez les femmes. Celles-ci se suicident deux fois par mois moins que les hommes, mais elles le font souvent à l'âge de 15 à 24 ans (les taux spécifiques de cette période sont 3,76 pour les hommes et 4,52 pour les femmes). La caractéristique est que les jeunes femmes de cet âge se suicident le plus souvent de la population des femmes.

Dans ce travail on analyse aussi la distribution des suicides d'après quelques autres variables reléventes, mais sans certaines spécificités particulières. A la fin on donne des conseils pour une prévention avec des résultats positifs pour ne permettrait pas que ce phénomène prend des dimensions insouhaitables.



Марија ТАШЕВА — ПОЦЕСКА

## НЕОЕВОЛУЦИОНИЗМОТ ВО ДЕЛОТО НА ТАЛКОТ ПАРСОНС

На прашањето што Парсонс го поставува во 1937 година: „Кој го чита Херберт Спенсер“?, Гулднер во шеестите години одговара — „самиот Парсонс“.<sup>1</sup> Во своето упорно истражување на грешките на функционалистичката теорија, анализирајќи ги Парсонсовите текстови од шеесетите години во кои тој им посветува основно внимание на проблемите на еволутивниот развој на општествата, тој апелира на нејзината недоследност. Тој како и другите претставници на истата школа, свртувајќи се кон оваа проблематика, според неговата оценка, се негира самиот себе, зашто навлегува во оние сфери кои од самиот почеток ги смета за надворешни на социолошката теорија.

Дали Гулднер е во право? Дали функционалистите, и Парсонс меѓу нив, се зафаќат со разрешувањето на проблемите кои долго време ги сметале за туѓи на социолошката теорија, или пак, со одредена доследност ги вклучуваат во репертоарот на своите истражувања, оценувајќи дека моментот е погоден да се дојде до одговор на прашањата кои порано, на дадениот степен од развојот на социолошката теорија, изгледале нерешливи? Се чини дека следењето на размислите на функционалистите — и оние кои се основачи на школата и оние кои се нејзини современи претставници — упатуваат на втората алтернатива.

Уште Малиновски, антропологот кој на школата и го даде името, во настојувањето да ја оцени својата релација со еволуционализмот истакнува:

„Еволуционализмот денес е излезен од мода. Наспроти тоа, неговите главни претпоставки не само што се исправни, туку исто така се неопходни за истражувачот како и за теоретичарот... Нашиот интерес во трасирањето на секоја манифеста-

---

<sup>1</sup> Gouldner A., *The Coming Crisis of Western Sociology*, Heiman, London, 1971, str. 375.

ција на човечкиот живот наназад до нејзините најпрости форми останува вредна и незаменлива во полното разбирање на културата... Јас верувам дека конечно ние ќе го прифатиме ставот дека потеклото, не е ништо друго освен суштинската природа на институцијата како што е бракот или нацијата, семејството или државата, ралигиозната конгрегација или организација на цехот“.<sup>2</sup>

За него, како и за еволуционистите од 19 век, еволуцијата претставува процес на растечка диференцијација на структурата и функциите, односно растечка специјализација на институциите. Истото становиште го застапува и Редклиф — Браун. Критикувајќи го Моргановиот историски метод, со кој се прикажува „целиот тек на општествениот развој“, тој нагласува дека не го прифаќа методот на историските претпоставки „не затоа што е историски туку што претпоставува“. Тој стои на мислење дека тврдењето за големата веројатност на претпоставките мора да биде базирано на познавањето на законите на општествениот развој, кои во дадениот момент не се познати.<sup>3</sup> Инаку, не само што ја прифаќа теоријата на еволуцијата туку и јасно се определува за Спенсеровата, која според него, нуди задоволувачка шема за анализа на појавата, одржувањето, промената и дисолуцијата на формите (физички, органски, општествени) во целата природа. Тој не се сложува со сите заклучоци на Спенсер, но истакнува дека „привремено прифаќајќи ги Спенсеровите темелни теории... доаѓаме до извесни поими кои можат да бидат користени како аналитички орудија“.<sup>4</sup>

Парсонс, во своето дело „Социјален систем“<sup>5</sup> ја подржува тезата на Малиновски дека „на денешното ниво од развојот на социолошката наука знаењето за динамичките процеси може да биде само фрагментарно“, дека сè уште не постојат можности за комплетна динамичка теорија за текот на акцијата и затоа не останува ништо друго освен знаењето да се задржи во рамките на структурно-функционалните термини.

„Едноставно, ние не сме во позиција да ги доловиме униформностите на динамичкиот процес во социјалниот систем освен овде и онде. Но со намера да ги прикажеме оние чија позиција можеме да ја одредиме и да бидеме во позиција

<sup>2</sup> Malinowski B., *Scientific Theory of Culture*, cit. po Fletcher R., *The Making of Sociology*, 2, *Developments*, Nelson, London, 1972, str. 692.

<sup>3</sup> Redclif-Brown A. R., *Studija o sistemima rodbinskih veza*, vo Parsons T., Šils E., Kaspar D.. *Teorije o društvu*, I, Vuk Karadžić, Beograd, 1969, str. 270.

<sup>4</sup> Redklif-Braun A. R., *Struktura i funkcija u primitivnom društvu*, Prosveta, Beograd, 1982, str. 15.

<sup>5</sup> Parsons T., *The Social System*, Free Press, Chicago, 1951, str. 21.

да го прошириме нашето динамичко знаење мораме да имаме 'слика' на системот во кој тие одговараат на дадените односи на неговите делови во дадена состојба на системот..."<sup>6</sup>

Тој е уште поголем песимист (Гулднер оценува екстремен)<sup>7</sup> кога станува збор за шансите за изградба на генерална теорија на општествената промена. „Генералната теорија на промената на социјалниот систем не е можна на денешната состојба на науката. Ние немаме потполна теорија за процесите на промената во социјалниот систем... Таа нема да се реализира во наше време, а можеби и никогаш“.<sup>8</sup> Сепак, тој никогаш не негира дека динамиката, покрај статиката, е најзначајната цел на социолошкото истражување. Општествениот систем ја претставува основата и на сруктурната и на динамичката анализа, само што втората ја претпоставува првата, односно спроведувањето на втората бара претходни знаења за структурните карактеристики на системот кој се менува.

„Ако имаме доволно воопштен систем на категории за систематска дескрипција и компарација на структурата на системите, тогаш имаме простор во кој можеме да го мобилизираме нашето динамичко знаење... Но прецизно, во однос на проблемите кои се од значење за социјалниот систем, знаењето кое го поседуваме е фрагментарно и со многу нерамен и нееднаков аналитички статус. Најефективен начин да се организира за нашите цели е да се доведе во релација со шемата на точките на референцијата во однос на социјалниот систем... Ние мораме секако да го сместиме динамичкиот процес структурно во социјалниот ситем“.<sup>9</sup>

Во текот на пеесеттите години Парсонс ги продолжува своите анализи на социјалниот систем, неговите подсистеми, нивните заемни односи, ги бара неопходностите за одржувањето на системскиот еквилибриум и сл. Доколку им посветува внимание на динамичките прашања, тоа не е со цел да изгради стратегија за проучување на генералната промена, туку да одговори на некои конкретни прашања врзани за функционирањето на системот. Така, во делото „Социјален систем“ одредено внимание им посветува на оние фактори на културниот систем кои можат да ја пореметат системската рамнотежа и затоа бараат поопсежна анализа во смисла во откривање на нивните причини и наоѓање средства за намалување на негативните ефекти што можат да ги остварат.

<sup>6</sup> Isto.

<sup>7</sup> Gouldner A., cit. delo, str. 354.

<sup>8</sup> Parsons T., *Essays in Sociological Theory*, Glencoe, III., The Free Press, 1949, str. 325.

<sup>9</sup> Parsons T., *The Social System*, cit. delo, str. 21.

Пресвртот во Парсонсовата научна преокупација се случува во раните шеесетти години, кога во поголем број негови написи и дела<sup>10</sup> теоријата на општествената еволуција зазема централно место. Како негова позадина се наведуваат многу мотиви, но најчесто поттикот на средината, самата општествена ситуација во Соединетите Држави, во кои притисоците за промена стануваат толку нагласени што не и дозволуваат на социологијата и понатаму да ги држи на периферијата на своето внимание.

Во делото „Општества, еволутивни и компаративни преспективи“, прво од серијата трудови посветени на општествената еволуција, својата социолошка позиција тој ја одредува како неоеволутивна. Таа ја има како своја појдовна основа старата еволуционистичка теза дека „социо-културната еволуција како и органската еволуција минува, преку диференцијацијата, од попусти кон прогресивно покомплексни форми“,<sup>10</sup> но за разлика од старите еволуционисти, тој еволуцијата не ја сфаќа како процес кој се движи по една линија, туку како варијетет на диференцирани процеси на општествата кои се разликуваат во однос на своите потенцијали за реализација на развојот. Во својата стратегија за истражување на еволуцијата тој потенцира четири основни точки: 1. изградба на општи појмовни шеми на социјалниот систем кој е предмет на динамичка анализа; 2. разгледување на проблемите на општеството кои израснуваат од неговата пренагласена контрола на акцијата; 3. соочување со еволутивниот развој на општествата во поглед на нивната целина како и на нивните структурни компоненти; 4. разгледување на варијабилноста како проблем кој е различен од оној на еволутивните стапки. Неговото мислење во овој поглед го дели и Ајзенштат, за кого неоеволуционизмот, кој после јазот меѓу дваесеттите и шеесеттите години од овој век го обновува интересот за еволуцијата, не претставува просто враќање на претпоставките на старите школи. Тој по него вклучува „преиспитување на еволутивната теорија во светлото на современиот напредок на социолошката теорија и истражување“.<sup>11</sup> Тој наведува два основни камена на спрепнување кај двете теории — старата и новата — ставот на еднолинејната еволуција која се остварува преку големи универзал-

<sup>10</sup> Позначајни трудови на Парсонс во оваа област се: *Some Considerations on the Theory of Social Change*, *kural Sociology*, 1961, 26, str. 219—239; *Evolutionary Universals*, *ASR*, 1964, 29, str. 339—357; *Societies, Evolutionary and Comparative Perspectives*, Prentice Hall, Englewood Cliffs, 1966; *The System of Modern Societies*, Prentice Hall, Englewood Cliffs, 1971; *Evolution of Societies*, Prentice Hall, Englewood Cliffs, New Jersey, 1977.

<sup>11</sup> Parsons, T., *Societies, Evolutionary and Comparative Perspectives*, Prentice Hall, Englewood Cliffs, 1966 str.



ни стапки, како и неможноста потполно да се систематизираат карактеристиките на секоја стапка и механизмите преку кои се остварува преминот од една во друга. Причините на промената кои ги наведуваат старите функционалисти ги оценува како премногу општи и како такви недоволни за разграничување на општите стапки од конкретните трендови на промената на секое општество.

Обновувањето на еволутивната перспектива за Ајзенштат претставува обид за системско објаснување на процесите на промената, процесите на разидувањето на еден тип општество од друг и посебно ширината до која таквото разидување може да се кристализира во посебни типови на кои основните карактеристики им остануваат заеднички. Во ова тој ја согледува и виталната цел на функционализмот, зашто процесите на промената се блиско поврзани со институционалната структура на општеството и затоа можат да бидат објаснети како последица на проблемите кои израснуваат во контекстот на воспоставувањето и одржувањето на оваа структура.

Така, Парсонсовата и онаа на другите функционалисти преокупација со проблемите на еволуцијата не значи напуштање на старите теми. Парсонс никогаш не негира дека и пона-таму им останува верен на своите истражувања усмерени на системот и неговиот еквилибриум. По Кингсли Дејвис<sup>12</sup> и откако ја усвојува еволутивната перспектива тој останува теоретичар на општествениот еквилибриум.

Сфаќајќи го општеството како систем на стабилен (или релативно стабилен) еквилибриум, во кој односите меѓу неговите структурни елементи и процеси кои се случуваат во него и меѓу него и средината се такви што прават од него релативно трајна творба, во условите кога таа трајност се покажува како се попроблематична, во своите нови анализи тој настојува да направи разграничување меѓу процесите кои ја произведуваат структурната стабилност и оние кои ја произведуваат структурната промена. Во тој поглед, еволутивната перспектива се воведува како средство за подобро разграничување на процесите во системот и неговата меѓуизмена со средината кои го одржуваат еквилибриумот и оние процеси преку кои оваа рамнотежа се „менува на таков начин што води кон нова и различна состојба на системот, состојба која мора да биде опишана во термините на менувањето на претходната структура“.<sup>13</sup> Затоа и неговата теза за кибернетската хиерархија и овде наоѓа своја примена.

<sup>12</sup> Davies K., *The Myth of Functional Analysis*, ASR, 24, 1959, str. 757—73.

<sup>13</sup> Parsons T., во Etzioni A. and E., (eds.), *Social Change*, Basic Books New York, 1964, str. 85.

## Диференцијацијата, реинтеграцијата и адаптацијата — базични процеси на еволуцијата

Еволуцијата во рамките на општествената теорија од 19 век е сфатана како процес, кој поттикнат од внатрешни извори — најчесто од притисоците кои ги создава зголемувањето бројот на населението и адекватно на тоа зголемувањето на проблемите во врска со задоволувањето на основните проблеми, се остварува преку растот на внатрешната комплексност на општествените единици. Растот, пак, на комплексноста во исто време претставува раст на општествената интеграција, зашто прилагодувањето на средината или борбата за опстанок можат да бидат успешни само во условите на добра усогласеност во функционирањето на диференцираните делови. Така за Спенсер:

„Со растот (на општеството) неговите делови стануваат нееднакви: тоа покажува раст на структурата. Нееднаквите делови симултано претпоставуваат активности од различен вид. Овие активности не се едноставно различни, зашто разликите се така поврзани што се прават можни една со друга. Така реципрочниот придонес создава услови за заемна зависност на деловите. А заемно зависните делови, живеејќи еден покрај друг формираат агрегат конституиран по истиот базичен принцип како индивидуалниот организам“.<sup>14</sup>

Општествената еволуција Спенсер ја доведува во аналогија со биолошката, истакнуваќи дека прилагодувањето на средината на нивото на биологијата се остварува на сличен начин како и прилагодувањето на општествените единици. Подоцна, следејќи ја неговата основна теза за еволутивниот раст, многу мислителите (на пр. Диркем и Вестермарк) еволуцијата ја посматраат во контекстот на појавата и растот на општествените институции. Покрај тоа, многумина кои ја следат неговата линија, укажуваат на фактот дека општествата еволуираат — поминувајќи од еден во друг чекор во рамките на кој покажуваат одредени, јасно препознатливи нивоа на агрегација и вид на организација. Утврдувањето на базичните карактеристики на секој чекор е услов за компарацијата на конкретните општества.

За старата еволутивна мисла еволутивниот раст, преку кој се обезбедува опстанокот, претставува процес на адаптација а тој, пак, го претпоставува растот на умот, кумулативниот раст на знаењето преку кој намерно се менуваат условите

<sup>14</sup> Spenser H., *The Evolution of Society*, cit. po Coser L., *Masters of Sociological Thought*, Harcourt Brace Jovanovich, International Edition, 1971, str. 91.

на егзистенцијата и се обезбедува контрола на средината преку совладувањето на природните сили. Така, еволуцијата не се сфаќа како просто прилагодување на средината, како во случајот на биолошките видови, туку како развој на општествените институции преку свесните човечки активности при што се земаат во предвид условите на средината.

За Парсонс еволуцијата претставува процес во контекстот на кој се зголемува комплексноста на општествената структура, која се диференцира во специфични општествени улоги. Диференцијацијата, пак, на општествените структури неминовно е следена со промени во природата на примерокот на нормите кои важат за таа структура. Текот на неговата промена е обратен од оној на диференцијацијата која значи специјализирање на посебните делови за обавување на специфични улоги. Вредносниот примерок станува се поопшт, зашто само така може да го легитимира поширокиот вариетет на цели и функции на новите единици.

Вака сфатениот поим на еволуцијата не се разликува многу од оној на еволуционистите од 19 век. Сепак Ентони Смит утврдува одредена разлика во нивото на општоста кај едниот и кај другиот. Според него старите еволуционисти настојуваат да го објаснат развојот на одредени општества. Тој го наведува примерот на Диркем, кој ја воведува идејата на професионалната спецификација за да ги објасни особините на постреволуционарните западноевропски општества. За разлика од тоа, Парсонс, како и другите неоеволуционисти, даваат сосема апстрактен концепт на еволуцијата кој се однесува на општествата од сите типови, зашто во диференцијацијата гледаат суштинска компонента на историскиот развојот во согласност со која можат да бидат анализирани сите општества. И самиот концепт на диференцијацијата, според него, е многу поширок од стариот. Тој се однесува на економската сфера, но покрај неа на сите други сфери од животот, како што се политичката, религиозната и др.<sup>15</sup>

Забелешката на Смит наметнува одредени дилеми, зашто во приказот на текот на еволутивниот развој Парсонс се служи со примерот на конкретните општества, од кои секое одговара на одредено ниво на развојот. Можеби поголемо внимание треба да и се посвети на констатацијата на Нисбет, кој на Парсонса му замерува што прави конфузија меѓу нивоата

---

<sup>15</sup> Smith A., *The Concept of Social Change, A Critique of the Functionalist Theory of Social Change*, Routledge & Kegan Paul, London and Boston, str. 15.

на конкретните цивилизации и општества и апстрактната суштина на цивилизацијата или општеството.<sup>16</sup>

Она што по Смит најмногу ги приближува стариот и новиот концепт на еволуцијата се процесите кои ја сочинуваат суштината на еволуцијата — диференцијацијата, реинтеграцијата и адаптацијата.

Првиот процес, диференцијацијата, условена од притисоците на системот за промена, се реализира на тој начин што структурната целина се дели на нови специјализирани единици кои мораат да бидат поприлагодени на средината и поефективни во поглед на обавувањето на своите улоги од старите, во интерес на одржувањето на системскиот еквилибриум. Самиот Парсонс не навлегува во прецизни анализи на компонентите на диференцијацијата, но тоа го прави Смит кој наведува листа на нејзините атрибути: 1. таа е главен мотор на историската промена; 2. се однесува на сите елементи на социјалната структура и култура; 3. ја одредува базичната рамка за класификација на типовите на стапките на социјалната еволуција; 4. таа, на долга патека, е неминовна и неповратна; 5. ја зголемува човековата автономија и општествената зрелост *pari passu* со своите капацитети за зголемување на контролата над природата; 6. израснува само во контекстот на системот и структурата на неговите делови и така е иманентен процес.<sup>17</sup>

Реинтеграцијата, неделива од диференцијата, се јавува како механизам кој им се спротивставува на притисоците за дезинтеграција и кој го одржува системскиот еквилибриум во условите за работа на структурната комплексност. Во притисоците за промена Парсонс гледа и фактори кои ги мобилизираат разните видови општествена моќ за обнова на системскиот еквилибриум. Сепак, тој се запрашува, како Диркем пред него, дали во ситуациите на премногу напредната диференцијација, кога деловите брзо се движат во правецот на специјализација, општеството би било во состојба да ја контролира центрифугалната сила, односно дали не може да се случи високо специјализираните делови да ги раскинат општествените врски и да го напуштат системот. Во врска со ова Диркем, кој процесите на диференцијацијата и интеграцијата ги базира врз поделбата на трудот изразува сомнение во нејзините можности на спречувач на дезинтеграцијата во ситуациите кога напредокот се остварува со премногу брз темпо. Затоа и тој постојано укажува на потребата од задржувањето на општиот дух — на моралното единство чиј гарант ќе биде или религијата

<sup>16</sup> Nisbet R., *Social Change and History*, Oxford Univ. Press, 1969, str. 262—7.

<sup>17</sup> Smith A., *cit delo*, str. 18.

или современиот морал. Парсонс, пак, упатува на улогата што во такви ситуации можат да ја остварат некои општествени организации, пред се државата и идеологијата, кои располагаат со доволно голема моќ да ја овозможат координацијата на деловите што се диференцирале.

На овој проблем, во рамките на неоеволуционизмот, пошироко се осврнува Парсонсовиот ученик Смелсер. Во делото „Општествената промена во индустриската револуција“, при приказот на развојот на индустрискиот и семејниот систем во Британското општество од 18 век, а кои своите проблеми ги разрешуваат на тој начин што стануваат се поспецијализирани и покомплексни, тој утврдува дека, во извесен момент, комплексот на општествените улоги и норми може да стане застапен и да предизвика дисхармонија и пореметувања. Во тој случај се јавува потребата од ефектуирање на нови механизми кои на системот ќе му ја вратат пореметената рамнотежа.<sup>18</sup>

Третиот базичен процес, адаптацијата, според Смит, ги враќа неоеволуционистите, повеќе отколку другите процеси, на рамништето на стариот еволуционизам — на неговата биолошка основа, затоа што тој е сфатен како потреба на системот за прилагодување на средината. Сепак, според него, не станува збор за социјалдарвинистичка позиција во која тезата на адаптацијата би била дел на тезата за природната селекција — зашто таа е сфатена и како причина и како последица на диференцијацијата и реинтеграцијата. За Парсоне адаптивниот капацитет на општеството го сочинуваат процесите кои ја менуваат социјалната структура во правецот на поголемата контрола и ефективност.

Посебно внимание на адаптацијата и посветува уште Редклиф—Браун кој во неа го гледа клучот на еволуцијата. Таа се однесува на прилагодувањето на однесувањето на поединецот на оние процеси кои го одржуваат општествениот живот. Притоа, тој разграничува три компоненти на адаптивниот процес: 1. еколошка адаптација — која се однесува на начините на кои општествениот живот е прилагоден на физичката средина; 2. институционална адаптација — која ги опфаќа институционалните одредби преку кои се одржува општествената согласност и 3. културна адаптација во која влегуваат општествените процеси преку кои поединците ги стекнуваат навиките и менталните карактеристики што одговараат на нивното место во општествениот живот и на тој начин им овозможуваат активно учество во него.<sup>19</sup> Општествениот систем, согледан во

<sup>18</sup> Smelser N. J. *Social Change in Industrial Revolution*, Routledge & Kegan Paul, London, 1959, str. 402.

<sup>19</sup> Redklif-Braun A., *Struktura i funkcija u primitivnom društvu*, cit. delo, str. 16.

духот на општествената еволуција, според Редклиф—Браун, бара „секој даден систем да се испита како систем на адаптацијата“, зашто стабилноста на системот, и според тоа, неговото траење во текот на извесен период време зависат од степенот на адаптацијата.<sup>20</sup>

За Парсонс адаптацијата значи не само „пасивно прилагодување на условите на средината, туку, пред се, капацитет на системот на опстанокот кој се доведува во спрега со средината. Овој капацитет вклучува активна врска на господство, односно способност да се менува средината за да се задоволат потребите на системот, и во исто време, способност да се преживее во контекстот на нејзините неизменливи особини“.<sup>21</sup> Адаптацијата е капацитетот на системот за соочување со широка скала фактори на средината преку прилагодување или пак преку активна контрола. Таа, како и процесите на органската адаптација, претпоставува постоење на одредени елементи, носители на процесите, кои тој ги нарекува еволутивни универзалии. Тие всушност претставуваат комплекс на атрибути, придружници на процесите на развојот од кои израснуваат адаптивните капацитети на системот што се развива. Тие ги опремуваат општествата што ги поседуваат со моќ за прилагодување која е многу поголема отколку што е случајот со општествата што не ги поседуваат.

Еволутивните универзалии, во процесот на сопствената институционализација, можат да ја пореметат постојната општествена организација, дури да доведат до потполн губиток на адаптацијата, но откако еднаш ќе се институционализираат, стануваат суштинска компонента на општествата, правејќи ги посposобни за непрекинато движење во правец на покомплексна структура. Од нивната листа Парсонс го потенцира значењето на четири: 1. религијата, како најбазичен елемент на културата — нејзина прва и најпроста форма; 2. јазикот, преку кој се остварува комуникацијата во секоја човечка група; 3. родниството, кое преку табу на инцестот, преку правилата на ендогамијата и егзогамијата, ги структурира односите во општествената група и 4. технологијата, како синтеза на емпириското знаење и практичните техники преку која се остварува односот со природната средина. Четирите универзални заедно го сочинуваат минимумот што треба да го исполни секое општество за да биде стварно хумано.

Парсонс утврдува блиски односи меѓу четирите универзалии не само во рамките на општествените системи, туку и меѓу нив, земени како целина и пошироката рамка на еволуцијата во која влегува и биолошката еволуција. Така, техно-

<sup>20</sup> Исто.

логијата е согледана како „примарен фокус на организацијата на адаптивните односи на човечкиот систем кон неговата физичка средина“, родниството како „социјална екстензија на базичната артикулација меѓу индивидуалниот организам и видот преку бисексуалната репродукција“, културата и симболичката комуникација како аналогии на организацијата на личноста итн.<sup>22</sup> Видливо е дека, и покрај културалистичкиот нагласок на неговата еволутивна концепција, тој сосема не ги отфрла биоорганистичките аналогии типични за Спенсер и неговите непосредни ученици. За разлика од него, некои негови ученици, како на пр. Вилберт Мур, отворено го отфрлаат биологизмот, сметајќи го за неупотреблив кога станува збор за разрешувањето на прашањата врзани за општествената еволуција.<sup>23</sup>

### Културата и еволутивниот развој

Парсонсовата неоеволуционистичка концепција е блиска до онаа на еволуционистите не само по нејзината определба на еволутивниот процес, во рамките на кој диференцијацијата, интеграцијата и адаптацијата земаат централно место, туку и по посебниот нагласок на културата, сфатена како „симболичка репрезентација на човековите односи кон конечната реалност“,<sup>24</sup> односно како систем на групните модели на познанието и активноста. Тој еволуцијата ја одредува пред се во културни термини. Таа е од суштинско значење за општеството по тоа што го овозможува делувањето на она што е неопходно и за неговиот поредок и за неговиот развој. Таа го дефинира и го прави смислен нормативниот поредок преку кој се организира животот на луѓето врз колективна основа.

„Суштината на општеството како систем е примеркуваниот нормативен поредок преку кој колективно се организира животот на населението. Како поредок, тој содржи вредности и диференцирани и партикуларизирани норми и правила, од кои сите бараат културна дефиниција со цел да бидат смислени и прифатени“.<sup>25</sup>

<sup>21</sup> Parsons T., *Evolutionary Universals*, A. S. R., 1964, str. 339—57.

<sup>22</sup> Исто.

<sup>23</sup> Мур го изложува своето несогласување со правењето аналогии меѓу биолошката природа и општеството во својата критика на Stebbings во: Moore W. and Cook R. M., *Readings in Social Change*, Prentice Hall, Englewood Cliffs, 1967,

<sup>24</sup> Parsons, *Societies*, cit. delo, str. 10—11.

<sup>25</sup> Исто.

Во почетната фаза на еволуцијата културата се изделува од општеството, за понатаму, претставајќи систем кој има највисока позиција во скалата на кибернетската хиерархија, и како таков најголема моќ за остварување на општествената контрола, да го обезбедува одржувањето на општествениот еквилибриум во условите на делувањето на трајните процеси на општествената промена. Својата функција ја обавува на тој начин што вредносниот примерок го прилагодува на структурните карактеристики на општествениот систем кој во текот на еволуцијата станува се покомплексен. Нејзиниот значај, според Парсонс, станува толку повидлив, колку што е поширока перспективата од која се посматра општествениот развој. Во промената, следена низ долг временски период јасно се согледува „доминацијата на значењето на повисоките во однос на пониските фактори на кибернетската контрола“.<sup>26</sup>

Ставајќи ја културата надвор од општеството, како систем кој свите услови ги има во него, но кој располага со повишока информација и затоа е доминантен во однос на него, Парсонс, меѓу другото, создава проблеми врзани за компарацијата на неговата еволутивна перспектива со онаа на постарите еволуционисти, кај кои таквата подвоеност не е присутна. Веројатно и тука треба да се бара изворот на екстремностите во определувањето на неговата позиција, неговото согледување, од една страна, како мислител кој текот на еволуцијата го базира врз надворешни фактори и од друга страна, неговото приближување кон старите теории од овој домен зашто и тој како тие на општата промена и приоѓа како на нешто што му е инхерентно на општеството.

Посебно критичен во однос на Парсонс, кога станува збор за ова прашање, е Смит кој во културата гледа средина во која општеството се остварува и со која прави неделива целина. „Секое општество, сфатено како општествен систем, се остварува во сопствената средина — со тоа општеството како општествен систем и културата како негова средина претставуваат едностивена целина и се идентични на едно повисоко ниво“.<sup>27</sup> Изделувањето на културата во текот на растот и разграничувањето на нејзината структура, по него, може да се сфати како еден аспект на диференцијацијата која се остварува во сите области на животот — на пр. економијата, политиката итн. Тој не наоѓа теориско оправдување за позицијата што Парсонс и ја дава на културата.

<sup>26</sup> Исто, стр. 13.

<sup>27</sup> Smith A., cit. delo, str. 39.



### Текот на еволуцијата

Во делото „Општества, еволутивни и компаративни перспективи“, еволуцијата е прикажана низ три стапки, чии карактеристики се одредени врз база на утврдување на сличностите и разликите во диференцирањето на конкретните општества од предисторијата и историјата.

„Јас ја поделив еволуцијата на општествата... во три стапки: примитивна, интермедијална и модерна. Сродната дисциплина социјалната антропологија, интензивно ги проучува примитивните општества и многу антрополошки студии нив ги прикажуваат во компаративни и еволутивни термини. Ке појдам од овие студии за да прикажам: 1. какви се примитивните општества и 2. како тие започнуваат да напредуваат во понапредна општествена организација. Мојата хипотеза е дека општествената стратификација се развива од она што порано било мозаик на роднински групи со еквивалентен престиж, економски ресурси, авторитет и приод кон доброта... Втората од трите големи стапки на социјалната еволуција е интермедијалната стапка, која ја карактеризира писменоста... Почетокот на системот на модерните општества го најдов во развојот на општествената комуна од седумнаесеттиот век и тоа повеќето во учеството на религијата во легитимизацијата на општеството отколку во осумнаесетвековната еволуција на демократијата и индустријализацијата.“<sup>28</sup>

Примитивните општества согледани од аспектот на диференцијацијата се прости во сите нивоа на тоталниот општествен поглед — општественото, културното и персоналното. Парсонс сугерира два основни критериума преку кои се согледува примитивноста: значењето на религијата (или магијата) во сите сфери на општествената акција и посебното значење на роднинските односи. На нив е базирано општественото заедништво.

Нормативниот поредок на примитивните општества го карактеризира прописот. Човекот е член на роднинската група во рамките на која обавува повеќе конкретни дејности од економска, религиозна, магиска и сл. природа кои сè уште не можат да се класираат во диференцирани улоги. Овде постои елементарна диференцијација на функциите само на нивото на полот и возраста.

Во текот на постепениот развој се остварува процес на диференцијација меѓу родовите, чија основа Парсонс ја бара

<sup>28</sup> Parsons T., *Evolution of Societies*, Prentice Hall, Englewood Cliffs, New Jersey, 1977, str. 25, 51, 141.

во 1. тенденцијата кон диференциран престиж зад која стои сопственоста на земјата и 2. растот на значењето на општествената колективност, која се пројавува преку легитимизацијата базирана врз религијата, преку територијалната контрола на ресурсите и заедничката идентификација на населението, односно „преку притисокот за симболизација на колективниот идентитет и развојот на ефективните инструменти за неговото функционирање како систем“.<sup>29</sup> Општеството постепено станува стратифицирано зашто го напушта егалитарниот афинален систем, базиран на еквиваленцијата на родовите од иста категорија. Родовите се диференцираат според нивото на престижот и размената на брачните другари ја вршат во рамките на единиците од ист ранг. Во текот на времето оваа тенденција води кон издвојување на единствен род кој е на врвот на привилегијата и, во контекстот на внатрешната диференција во родот, на единствено лице на врвот на авторитетот. Така се создават основи за појава на монархијата, кај која Парсонс посебно ја нагласува базата на престижот на кралскиот род кој обавува клучна улога во религиозниот систем преку кој го одржува поредокот во подиференцираното општество.

Во понатамошниот тек на еволуцијата примитивните општества се движат кон продолжително стратифицирање, проследено со централна политичка организација ограничена на одредена територија. Во нејзините рамки се јавува администрацијата која е изделена од религиозната организација.

За надминувањето на примитивната стапка на развојот Парсонс го нагласува значењето на две универзалии: родниството и религијата — развојот на добро определен систем на социјална стратификација и развојот на системот на јасна културна легитимација на општествените функции кои се независни од родниството. Тој ги согледува двете во нивната заемна поврзаност, но нагласува дека е прва стратификација. Јазикот, пак, во својата писмена форма се јавува како базичен услов за влегување во интермедијалноста и за понатамошното движење кон модерноста.

Интермедијалните општества, преку кои се остварува преминот од примитивноста кон модерноста, имаат пишувана култура. За Парсонс писменоста е онаа институција која го условува понатамошниот културен развој и му дава особености кои го прават различен од претходниот. Тој се сложува дека и некои примитивни општества имаат писменост, како што се случајот со Нире, но за него тоа се граниччи случаи кај кои таа не ја игра онаа улога што ја има кај општествата од втората фаза каде е оформувач и усмерувач на сите елементи на

<sup>29</sup> Исто, стр. 40.

културата. Во текот на делувањето на овие општества, кои можат да се поделат во два поттипа: архаични и напредни интермедијални, писменоста станува се помасовна појава. Од занает кого го практикуваат поединци таа прераснува во вештина која ја усвојуваат претствниците на високите класи. Од друга страна, со растот на нејзиното значење се остваруваат трансформации и во доменот на религијата. Од космолошка во архаичните, во напредните интермедијални општества таа се претвора во историска религија која ја „развија за прв пат концепцијата на натприродниот поредок како рзличен од кој и да е природен поредок“.<sup>30</sup>

Во архаичните општества писменоста ја практикува свештенството и преку неа ја одржува стабилната културна традиција. Постепено, освен за религиозни цели, таа почнува да се користи и за административни. Од друга страна, самото администрирање во почетокот обавувано од страна на свештенството, во понатамошниот тек на еволуцијата — со напредувањето на процесот на диференцијацијата — станува задолжение на машката писмена популација од високата класа.

Парсонс го определува пишуваниот јазик како неопходен услов за остварување на процесот на еволуцијата „затоа што заедно со стратификацијата примитивните мораат да ја унапредат експлицитната културна легитимација на диференцираните општествени функции“,<sup>31</sup> односно заради можностите што тој ги дава за полесна легитимизација на општествените компоненти, настанати во контекстот на структурната диференцијација, како и за изградбата на механизмите преку кои се обезбедува нивната взаемна корелација.

Како пример на архаичен тип интермедијални општества Парсонс ги наведува Египет и Месопотамија, додека напредниот тип го претставува преку големите империи — Кина, Индија, Исламската и Римската империја. Секоја од нив има свои специфичности кои условуваат некои да успеат а други да не успеат да го пречекорат јазот кој ги дели од модерноста. Тој истакнува дека она што го натерало да ги избере нив како пример е големиот културен развој што го бележат сите, следен со многубројни иновации — пред се на нивото на конститутивниот симболизам. Сите тие се изворна средина или директни наследници на големи културни движења, кои, меѓу другото, придонесуваат за зголемувањето на општоста на симболичкиот систем кој на тој начин ги унапредува своите моќи за одржување на општествениот поредок.

Кина, како претставник на напредниот тип интермедијални општества кој е најблиску до архаичните, успева да го

<sup>30</sup> Исто, стр. 51.

<sup>31</sup> Исто.

постигне обединувањето во голема империја со стабилен поредок базиран врз јак вредносен систем. Меѓутоа, таа не успева него да го рационализира во поголем обем и не успева да постигне поголем напредок во однос на диференцијацијата на економската структура. Таа не го унапредува паричниот систем со што трговијата во неа не може да ја добие димензијата што ја има во Грција и Рим, како и системот на норми кои на економските активности би им дале одредена независност и би ги направиле достапни за поширока скала од населението.

Основната улога во одржувањето на големата Кинеска империја, Парсонс и ја припишува на Конфучијанскиот културен систем, кој со својот модел на институционализација го спречува враќањето на архаичната расцепканост. Конфучијанството бара рационално прилагодување на светот, со што придонесува за непроменливоста на социјалната структура низ долг временски период — во кој сè уште е изразено влијанието на примордијалните роднински односи.

Оваа нишка на рационалност во односите со улимативната реалност, според Парсонс, е уште поистакната во Индија. Тој се сложува со Вебер дека, како што односот кон роднинската група и бирократијата играат најзначајна улога во кинеското општество, така во Индија кастата ја претставува директната врска меѓу религиозната и општествената диференцијација — таа ги комбинира религиозните верувања со крутото прифаќање на статусните разлики. Религијата овде усмерува кон стварите кои се надвор од животниот свет и кон индивидуализам, а тоа се пренесува и на нивото на заедницата. Секуларното општество е согледано како човечка арена за делување на карна-та и на таков начин за обавување на традиционалните задолженија во рамките на кастинскиот статус. Индусот е добар граѓанин кога, исполнувајќи ги традиционалните задолженија на пропишаниот статус, се избирава за движење нагоре во следната инкарнација. Затоа во индиското општество не се јавило ниту едно позначајно движење кое би се стремело кон остварување на општествена промена.

Во Кина и Индија, според Парсонс, во контекстот на социјалната и културната диференцијација, примерокот на културниот систем продира подлабоко во социјалната структура отколку во кој и да е архаичен систем. Тој го определува статусот на општествените групи — посебно просветеното благородништво во Кина и „двалати-родените“ во Индија, кои имаат основна функција во одржувањето на општествениот поредок,

Другите две општества од овој тип Исламското и Римското, тој ги прикажува како општества во кои општествената заедница во поголема мера е ориентирана кон светот, како и со пошироки општествени канали, без посебно пропишани бариери за влегување во комуната. Меѓутоа, тие не успеваат да го решат проблемот на внатрешната интеграција, на поблиското поврзување на посебните единици кои влегуваат во рамките на едната или другата империја во единствен општествен систем. Затоа тие не успеваат да се развиваат понатаму иако содржат многу карактеристики кои се неминовни придружници на модерноста.

Во движењето од интермедијалноста кон модерноста Парсонс ја истакнува улогата на две општества, кои имаат ограничена егзистенција, но кои се од големо значење, затоа што ја претставуваат основата на никнењето на елементите на модернизмот. Тоа се: Израел — изворот на јудаистичката религија и Грција — изворот на секуларната култура. Тоа се мали општества кои се развиваат независно од околината. Поради одредена констелација на околностите тие станале извор на иновации кои се толку радикални што во други услови — во големите империи од тој период, не би можеле да се применат. Нивен најголем придонес е развојот на легитимизацијата на нормативниот поредок. Всушност станува збор за нивниот морален поредок — кај Евреите религиозен а кај Грците секуларен, кој има тенденција кон универзалност која е неопходна за премин кон модерноста.

Култураната иновација од Грција и Израел (seed-bed општества) им дава раст на христијанските општества кои го сочинуваат коренот на модерните. Во нивните рамки се остварува диференцијацијата на секуларната култура од религиозната основа. Во нив се одвиваат два рефлексивни процеса — понатамошната диференцијација на културата од општеството и нивното заемно поврзување.

Почетоците на модерните општества Парсонс ги наоѓа во седумнаесеттиот век и тоа прво во Англија, „земјата во која општествената заедница станува диференцирана од религијата, владеењето и економијата.“<sup>32</sup> Во Англија започнува и индустриската револуција, после која следи демократската — со центар во Франција. Индустриската револуција го условува понатамошното диференцирање на економијата, а демократската на политиката од општествената заедница. Диференцијата, пак, поттикнува процеси на интеграција кои се остваруваат преку правниот систем, проширувањето на граѓанските права, пазарниот систем, бирократската организација и асоцијацииските организации.

Во последната фаза од модернизацијата, општествата, чиј најрепрезентивен претставник се Соединетите Држави, имаат легален поредок кој е релативно независен од владата, и национална држава која е ослободена од религиозната и етичката контрола.<sup>33</sup> Образовната револуција, како придружник на модерноста, придонесува да се надминат пропишаните наследности и да се институционализира примерокот на егалитарноста. Тие имаат институционализирано широка скала на слободи — поголема отколку во кое и да е постаро или современо социјалистичко општество. Всушност, Парсонс наоѓа дека станува збор за оние слободи кои во осумнаесеттиот век ги уживале само претставниците на највисоките општествени групи, а кои во современоста се прошируваат на широките маси од населението. Во нив влегуваат ослободувањето од некои неопходности на физичкиот живот (болести, кусиот живот и сл.), ограничувањето на насилието, зголемената слобода во потрошувачката (како резултат на зголемената заработувачка), олеснетиот приод кон општествените сервиси (како што е образованието), слободата во изборот на брачниот другар, занимањето, религиозната припадност, политичката определба, мислата, говорот, изразувањето. „Од компаративна и еволутивна перспектива попривилегираните општества од доцниот дваесетти век ги имаат институционализирано либералните вредности од век порано“.<sup>34</sup>

### **Некои теориски проблеми во врска со еволутивната концепција на Парсонс**

Парсонсовата концепција на еволутивниот развој, чиј тек накусо е прикажан на претходните страници, потикнува низа прашања. Едно од нив е прашањето за нужноста на еволуцијата, друго она за нејзиниот тек, кој се остварува на единствен начин или низ повеќе облици, односно прашањето на еднолинејната или повеќелинејната еволуција. Секако не треба да се испуштат предвид и дилемите врзани за факторите на еволутивниот развој, зашто нивното разрешување можеби е најзначајно за утврдувањето на разликите меѓу неоеволуционизмот и класичниот еволуционизам.

<sup>33</sup> Исто, стр. 208.

*Еволуцијата — нужна или случајна?*

Кога ги утврдува сличностите и разликите меѓу својата еволутивна шема и онаа на старите еволуционисти, Парсонс како една од точките на несогласноста ги смета ставовите врзани за нужноста на еволуцијата.

Старата еволуционистичка мисла, која сè уште не ја има напуштено оптимизмот на просветителството, во еволуцијата гледа нужен процес. За Спенсер законот на еволуцијата е најопштиот закон, кој делува со неизбежна нужност во сите сфери на природата. Сите општества го поминуваат истиот развој, кој зависно од странични околности може да биде побрз или побавен, проследен со проблеми кои доведуваат до стагнација и во ограничени временски интервали до регрес, но кој на нивото на светот и во контекстот на долговременоста е универзален и незапирлив. Подоцна, Диркем се посомнева во исправноста на овој став. Без да ја напушти еволутивната перспектива тој наоѓа дека еволуцијата не е нужна. Таа се остварува во некои општества, кои доколку исполнат одредени предуслови се движат кон модерноста, трансформирајќи ги механизмите преку кои се остварува внатрешната интеграција, односно се движат од форми во кои солидарноста е базирана на сличноста на поединците кон оние во кои таа е базирана на разликите меѓу нив. Основен предуслов да се премине јазот кој ги дели примитивноста од развиеноста е слабењето на механизмите на механичката солидарност. Доколку тој не се исполни, доколку колективната свест потполно ја поклопила индивидуалната, своите проблеми, израснати од демографскиот раст или од други фактори кои го отежнуваат или го оневозможуваат задоволувањето на базичните потреби, општеството ги разрешува на начини кои не го доведуваат во прашање опстанокот на традиционалниот поредок. Доколку, пак, се пречекори јазот, доколку општествата успеат да ја совладат бариерата што поредокот ја поставува во однос на воведувањето на иновацијата, тие, преку механизмите на поделбата на трудот, го минуваат патот на општествената еволуција — во контекстот на кој структурно се диференцираат и функционално се специјализираат со паралелните процеси на заемното поврзување во органска целина преку механизмите на органската солидарност.

Парсонс го дели мислењето на Диркем дека општествената еволуција не е нужна. Кај примитивните општества таа се

реализира преку развојот на стратификацијата, но тие не мораат да се стратифицираат и затоа остануваат или примитивни или се делат во посебни сегменти.

„Треба да се има на ум дека дури и на оваа еволутивна стапка, развојот не е неминовен. Наместо да стане стратифицирано, примитивното општество може да остане примитивно или може да се издели во посебни сегменти. Стратификацијата наместо сегментацијата може да се случи само ако солидарноста на членовите од општеството е доволна за да се надминат центрифугалните сили на диференцијацијата. Појавата на хиерархијата мора некако да биде легитимизирана со помошта на културата. А тоа значи дека колективниот идентитет на општеството треба да стане доволно силен за да им се спротивстави на тенденциите кон расцеп кои ги вклучува надреденоста и подреденоста.<sup>35</sup>

Од друга страна, за разлика од Диркем кој смета дека општествата ако ги усвојат механизмите на органската солидарност, побрзо или побавно, го минуваат патот на еволутивниот развој, за Парсонс еволуцијата може да застане на било која стапка. Историјата, според него, дава пример за низа општества кои достигнале одреден степен на внатрешна диференција, во чии рамки дури се оформиле некои институции кои се неопходна компонента на модерните општества, но кои застанале на одредено ниво и затоа со време ги снемале од историската сцена. Новото што го создале, со што го одржале континуитетот на развојот на глобален план, не им помогнало да ја обезбедат непрекинатоста на сопствениот раст зашто не успеале да се опремаат со други неопходности. Овде Парсонс како да се приближува до Хегела, а со тоа ја прави проблематична другата теза преку која настојува да се дистанцира од еволуционистите — онаа за еволуцијата која не е еднолинејна, еднакво како и тезата за нејзиниот нужен тек. Затоа, зарем не би можело неговата позиција да се определи како детерминистичка на општо ниво — еволуцијата е нужен процес, но тој се реализира преку конкретните општества од кои некои го поминуваат целиот еволутивен развој, додека други само парцијално учествуваат во него?

### *Еднолинејна или повеќелинејна еволуција?*

За Парсонс општествената еволуција не е прост еднолинеен процес. Општествата на сите фази од развојот покажуваат големи разлики во институционалниот поредок. Многу случајности (војни, револуции и сл), како и низа појави кои

<sup>35</sup> Исто, стр. 24.



се надворешни во однос на општествениот систем, можат да доведат до варијации во примерокот на еволуцијата. Сепак, на долга патека гледано, разликите се ублажуваат, тие можат да се протолкуват како девијации кои со текот на времето ќе бидат надминати.

Всушност, иако ги признава вариететите на развојот, својата еволутивна скала Парсонс ја прикажува преку централната тенденција на развојот, која води од примитивноста, преку архаичните општества на Блискиот Исток, понатаму преку Грција и Израел до модерните западни општества. Таквата скала, по оценката на Смит, не може да се смета за повеќелинејна. Тој ја нарекува кладогенетска, зашто во неа не се наведуваат повеќе корени на модерноста. Колку повеќе се приближува кон модерноста толку таа повеќе станува еднолинејна зашто сите општества кои се далеку од трендот на модерните западни општества ги третира како „нееволутивни преживувања“. Овде се работи за широка скала на општества — од племињата од Океанија и Источна Африка, до Кина, Советскиот Сојуз и Исламските земји.<sup>36</sup>

#### *Еволуцијата како ендогена или егзогена?*

Парсонс не е прецизен кога станува збор за факторите кои ја условуваат еволуцијата. „Иако ја претпоставувам еволутивната прогресија јас немам објаснување за појавата на примитивните општества од примордијалните субхумани форми“<sup>37</sup> Сепак, тој не се воздржува од одредени претпоставки на тој план, кои во својата основа не се далеку од вообичаените толкувања на еволуционистичката мисла од деветнаесеттиот век, кои развојот го согледуваат како резултат на борбата за опстанок или на постепено прилагодување на средината. Тој нагласува дека одредени притисоци за подобро прилагодување на физичката, биолошката, културната, социјалната, психолошката средина го тераат примитивното општество да се диференцира во постратифицирани форми. Овие притисоци имаат два извора — надворешен и внатрешен.

Двата извора на промената Парсонс ги воведува и кога станува збор за еволутивната промена и за основите на пореметувањето на системскиот еквилибриум. „Одржувањето на системот е зависно од процеси кои континуирано варираат, кои ги, 'неутрализираат' и ендогени и егзогени извори на варијабилноста која, кога тие би потфрлиле би ја променила

<sup>36</sup> Smith A., cit. delo,

<sup>37</sup> Parsons T., *Evolution of Societies*, cit. delo, str. 48.

структурата“.<sup>38</sup> Во „Еволуција на општествата“ тој нагласува дека некои компоненти на прогресот се реализираат во рамките на самото општество, додека други се увезуваат од други општества, како што е на пр. случајот со будизмот кој во матичната земја остварува мало влијание, но кој условува големи промени во примерокот на општествената структура на општествата во кои е увезен.

Иако го потенцира делувањето и на надворешните и на внатрешните фактори позицијата на Парсонс во овој домен се определува или како егзогена или како ендогена. Притоа, изгледа поголем е бројот на оние кои ја определуваат како егзогена. Како за пример од нив би можел да се наведе Гүлднер:

„Ако Парсонс претпоставува стабилна системска интеракција, каде еднаш воспоставениот систем се спреми да остане непроменет, тогаш логично е да се стреми да се препостави дека промените во социјалниот систем израснуваат од надворешни притисоци кои ја совладуваат или ја пробиваат системската одбрана, или од притисоци кои се случајни во однос на суштинските карактеристики на системот. Суштинските карактеристики на системот нема да предизвикат структурни промени во системот, туку само циклички или ритмички промени“.

За разлика од тоа Смит смета дека функционалистите (Парсонс меѓу нив), за кои терминот „структура“ означува трајни и заемно зависни односи меѓу деловите на социјалниот систем, клучот на системската промена го согледуваат во продолжената меѓузависност на деловите. Промената се остварува во самата единица, во условите на одреден недостиг на заемна зависност на деловите. Диференцијацијата е „процес на иманентна промена зашто израснува од самата структура и нема значење надвор од неа“.<sup>40</sup> За Смит Парсонсовата позиција е битно ендогена. Навистина, во својата шема на генералната акција, тој надворешната средина ја воведува како една од четирите компоненти (покрај културата, општеството и личноста), дури и диференцијацијата сфатена како созревање на системот ја доведува во тесна врска со неа, зашто се остварува за да го направи способен да ја контролира средината, но сепак, за него надворешните фактори се од второстепен значај. Тие никогаш не можат да се споредат со оние што имаат ендогена основа. Дури и таквите фактори, каква што

<sup>38</sup> Parsons, во Etzioni A. и E., cit. delo, str. 84.

<sup>39</sup> Gouldner A., cit. delo, str. 353. На сличен начин на Парсонсовата еволутивна шема и приоѓаат Поповиќ М. и Ранковиќ во својата студија на теориите за општествениот развој: Поповиќ М. и Ранковиќ М., Теорије и проблеми друштвеног развоја, БИГЗ, Београд, 1981.

<sup>41</sup> Smith, cit. delo, str. 18.

е писменоста, кога се увезени од надвор, во општеството што ги увезло не можат да ја одиграт улогата што ја имале во матичното општество. Така, во општеството Nure писменоста не можела да го обезбеди преминот кон повисока стапка во еволутивната скала зашто не претставува ендеген принцип туку институција донесена однадвор.

Оние мислителите кои Парсонсовата шема на еволутивниот развој ја определуваат како егзогамна, веројатно поаѓаат, пред се, од статусот што културата го има во неговиот систем на генералната акција. Зашто, ако културата му е надворешна на општеството, а основните поттици за иновација, како и покренувањето на базичните механизми на адаптацијата, доаѓаат од неа, тогаш основата на еволуцијата е во изворите кои се од егзогена природа. Меѓутоа, таквата констатација не значи и утврдување на разлика меѓу неговата и старата шема на еволуцијата, зашто за старите еволуционисти, кои развојот го согледуваат во културен контекст, културата не е нешто што му е надворешно на општеството. Кај нив таа е сфатена како една од неговите суштински компоненти во чија сфера внатрешните потенциции за напредок најмногу доаѓаат до израз. Така, културата која за Парсонс претставува надворешен фактор, кај класичниот еволуционизам е согледана како еден од базичните ендегени извори на промената. Се чини, разликата меѓу неоеволутивната и еволутивната перспектива и во овој домен е повеќе од терминолошка и концепциска отколку од суштинска природа.

Marija TAŠEVA — POČESKA

#### NEOEVOOLUTIONISM IN THE WORK OF TALCOTT PARSONS

#### S u m m a r y

Parsons, in accordance with the thesis of the whole functional school of thought that sociology must follow certain order in choice of themes of its study, during the sixties, after long time dealing with problems of social order, shifted his interest to problems of total social change. He made these problems his main research goal. This new position Parsons qualified as neoevolutionism. This position differs from that of nineteenth century evolutionists in that it is not understood as an unilinear process but as a variety of differentiated processes of societies which differ in regard to its potentialities for realization of the development. However, the basic processes of evolution which are distinguished

by the classical evolutionist, that is, processes of differentiation, reintegration and adaptation constitute the essence of his own evolutionary scheme. As the thinkers before him and he thinks of differentiation as a process which is determined by the pressures of the system ready to change and differentiation is realized when the structural whole is divided into specialized units. These units must be more adapted to the social environment and more effective in regard to fulfilment of the roles than the older ones. The reintegration is understood as a mechanism which opposes the processes of disintegration and helps to keep the system equilibrium even in conditions of growth of structural complexity. As to the adaptation it could be also said that Parson's opinion is not quite different from nineteenth century evolutionists. The adaptation is treated as a need of the system to adapt to the social environment.

Therefore it could be said that Parson's conception does not offer many novelties in respect of dilemmas connected with the basic questions in this realm — the question if the evolution is necessary or not, unilinear or multilinear, determined from inside or outside forces and so on. The differences between old and new evolutionism are not essential.