

Др Константин ПЕТРОВ

КОН НЕИСПИТАНАТА ПРОТОИСТОРИЈА НА ЛОКАЛИТЕТОТ СВ. ПАНТЕЛЕЈМОН ВО НЕРЕЗИ

I дел од студијата

ИСТРАЖУВАЊА НА ОСНОВАТА И НА ГРАДБАТА НА ЦРКВАТА СВ. ПАНТЕЛЕЈМОН ВО НЕРЕЗИ

Сосема е извесно дека современите научни испитувања му одредија на црквата Св. Пантелејмон во Нерези вонредно значајно место меѓу најважните средновековни споменици во Македонија. Постигнатите резултати од долгогодишните истражувања во иста смисла, придонесоа црквата Св. Пантелејмон да се смета и за една меѓу најпознатите и надвор од Македонија. Заради вака формираното гледање се мисли дека црквата Св. Пантелејмон е сосема проучена и позната во најголема мера. Всушност, оваа констатација е само делумно прифатлива, затоа што е заснована врз проучувањата на црквата предимно во две насоки и на две области од уметничките вредности на споменикот: на фрескосликарството и на скулптираната декорација¹. Ваквата насоченост произлегува од околноста дека фрескосликарството во Св. Пантелејмон, со својот предвременски стилски приод и изведба го привлече интензивното и постојаното научно внимание; соодветно голем научен интерес во иста смисла, привлече и декоративната пластика во црквата.

Токму поради тоа, речените испитувања ги оставија зад себе, во извесна мера превидени и во сенка, проучувањата на другите проблеми како овие за протоисторијата на локалитетот и за градежната концепција на црквата.

Во околноста на вака видената состојба, задача на оваа студија би била најнапред да ги истражи, објасни и обелодени не само оние окожности од пред настанувањето на оваа сегашна црква, туку понатаму и условите што биле пресудни за формирање на концепцијата на основата

¹ Библиографските наслови на трудовите во кои се објавени важните резултати од истражувањата на фрескосликарството и на скулптираната декорација, во црквата Св. Пантелејмон, се веќе добро познати и затоа нема причина овде да бидат повторно наведени во целина; трудовите ќе бидат цитирани во натамошниот текст на студијата при конкретното третирање на проблемите.

и на просторната елевација на црквата Св. Пантелејмон. Од сето ова следствено би произлегле и нови согледувања што би послужиле како основа за една синтеза на сите важни компоненти: и на уметничките влијанија и на влијанието на нарачувачот и на настојувањата на прото-мајсторот и на обусловеностите создадени надвор од овие фактори.

Во смисла на ваквото оценување може да се констатира дека досега ниеден проучувач не му свртил одделно внимание на испитувањето на протосторијата на црквата Св. Пантелејмон во Нерези. Ова прашање сè досега не било отворено, и поради тоа во науката останале без објаснувања многу суштествени прашања од предисторијата на црквата. Затоа поминале без толкување некои спорадични наоди во оваа смисла, кои никогаш не биле ставени во функција на една целина, насочена кон прашањата на црквата Св. Пантелејмон.

Меѓу ваквите наоди најстар и иако претхристијански сепак во определена врска со црквата, по однос на местото на градбата на Св. Пантелејмон, е римската надгробна плоча, сл. 1, што се наоѓа во јужниот дел на нартексот. Оваа одамно позната во науката плоча, има во едикулата претстави на покојник прилегнат на лектус, крај него седната жена и едно дете простум со сад за вода во кренатата лева рака. Досега во науката не е укажано со никаков коментар на можност за врска меѓу садот за вода во раката на детето и водата од изворот во манастирот. Меѓутоа таквата можност како претпоставка не е никако исклучена, бидејќи подоцна веројатно токму изворот кај манастирот и претпоставените терапевтски можности на водата од изворот, би можеле да бидат во врска со градењето на црквата и нејзиното посветување на лекарот великомаченикот Пантелејмон. Инаку, натписот во долниот дел од плочта, во кој се наведува дека познатиот Maximus, кој живеел 50 години, е погребан тука и дека надгробната плоча е направена со грижа на луѓето, чии имиња се исто така испишани, засега не е доведен во непосредна врска со црквата Св. Пантелејмон. Надгробната плоча прв ја објавил, како што е веќе познато, A. Evans, и истовремено ја прикажал со цртеж на кој се видливи и релјефот и натписот².

Треба при ова да биде назначено, дека A. Evans извршил мошне обемни и корисни истражувања на Балканот, и она што е важно за ова испитување, и во Македонија. Меѓутоа, околноста дека и покрај очигледна грижливост и сериозност A. Evans направил и некои превиди при изложување на податоци кај извесни споменици во Македонија³, наведу-

² A. Evans, *Antiquarian Researches in Illyricum, Parts III and IV, Archaeologia XLIX*, p. 124, Westminster 1885. Заслужува за објаснување да биде одбележано дека A. Evans го извршил своето истражувачко патување во Македонија 1875 година, како млад 24-годишен ентузијазизиран испитувач. Тоа било токму време на веќе отпочнатите ископувања во Троја и на подготвуваните ископувања на Микена, така што A. Evans истражувал уверен дека во земјите на некогашниот Илирикум ќе открие бројни уште негибнати траги и споменици од грчката, римската и византиската цивилизација.

³ Во светлината на околноста дека меѓу другите и O. Prashinker му упатил на A. Evans критики по однос на истражувањата и конзерваторските зафати на Крит, можат да се оценуваат и податоците што ги дава; во оваа смисла треба да се спомене и следниов пропуст. A. Evans му посветува многу место на Св. Пантелејмон (на стр. 96, 97, 124 125) така што пишува и за натписот над влезот во наосот; тој дава факси-

ваат на потреба податоците кои и натаму ќе бидат разгледувани да се оценуваат со критичка резерва.



Сл. 1 — Римска а надгробна плоча од нартексот на црквата Св. Пантелејмон во Нерези

мил пртеж на текстот (стр. 96) и правилно го толкува, но притоа не го дочитува последниот збор од натписот над влезот во наосот „... ρουχοῦ“. Ова е разбирливо до толку повеќе што А. Evans немал многу време да го дешифрира последниот збор од натписот, што е означен во потполна абривација само со сигла што е чест случај во средновековните текстови. Уште понатаму, А. Evans во илустрирањето на еден друг споменик, на акведуктот крај Скопје, прави на скицата на акведуктот сосема произволна реконструкција ставајќи еден оствоврвен (голем) свод, наспроти сите други полукружни. Оваа произволна реконструкција е потполно ревидирана во 1962 година (К. Петров, Акведуктот крај Скопје и проблемот на неговото датирање, Годишен зборник на Филозофскиот факултет, Скопје 1962).

Прашањето на плочата од нартексот и натаму ќе ги интересира многуте научници, не само класичари, туку и византинисти, проучувачи на црквата на Св. Пантелејмон.

Во еден прифатен хронолошки редослед не би требало да биде изоставен проучувачот П. Милјуков, кој се јавува наскоро во 1899 година. Навистина, П. Милјуков не ја споменува плочата од нартексот, но бидејќи го наведува А. Evans, тоа значи дека бил запознат со неговиот труд, што ќе биде од значење подоцна по однос на еден став од Н. Кондаков. Инаку П. Милјуков во својот обемен труд⁴, му посветува доста место на храмот во Нерези, од други аспекти, за што подоцна во натамошните разгледувања ќе стане збор.

Наскоро само две години подоцна, во 1902 година, плочата од нартексот во црквата Св. Пантелејмон ја објавил Th. Mommsen⁵, пред сè заради латинскиот текст. Ова објавување, иако не претставува никаков суштински придонес кон објаснување на врската на плочата со црквата, е сепак од значење и како потврда на важноста на плочата и како натамошно споменување на црквата.

Од поинакво значење е текстот од книгата на Н. Кондаков во 1909 година⁶ во која авторот, пишувајќи за црквата Св. Пантелејмон во Нерези, ја споменува и плочата во нартексот. Нема сомневање дека тогаш многу познатиот и искусниот проучувач Н. Кондаков, како и со други бројни дела така и со овој труд, дал вистински вреден придонес кон запознавањето на македонските споменици. Меѓутоа, во оваа книга Н. Кондаков не го цитирал А. Evans, иако е сигурно дека му биле познати од него објавените податоци за црквата Св. Пантелејмон. За разјаснување на овие околности треба да се рече дека Н. Кондаков можел да знае за Researches на А. Evans од 1885 година на два начина. Првиот од нив е наведувањето на А. Evans од П. Милјуков, во трудот Христијанскиј древности, а вториот начин е личниот контакт меѓу Н. Кондаков и П. Милјуков во самата црква Св. Пантелејмон во Нерези⁷,

⁴ П. Милјуковъ, Христијанскія древности западной Македоніи, По матеріаламъ собранымъ Русскимъ Археологическимъ Институтомъ въ течение лѣтней экскурсіи 1898 года, Извѣстія Русскаго археологическаго Института въ Константинополѣ, Софія 1899. Познато е дека релативно младиот 39-годишен П. Милјуков презел во 1898 година, значителни истражувања во Македонија, во тогаш неповолни услови. Треба да се нагласи дека само за една година, веќе во 1899 година, П. Милјуков ги објавил резултатите од оваа обемна истражувачка дејност на многу споменици, документирани со голем број планови, цртежи и натписи.

⁵ Corpus inscriptionum latinarum (Inscriptionum orientis Illyrici latinarum supplementum, ediderunt Th. Mommsen, O. Hirschfeld, A. Domaszewski) 8223, Berolini MCMIII.

⁶ Н. П. Кондаковъ. Македонія, Археологическое путешествіе, Санктпетербургъ 1909. Во ова значајно дело Н. Кондаков дава не само преглед на вонредно голем број споменици со фотографии и планови, туку и една своевидна оценка и синтеза на откриените и испитуваните уметнички споменици. Треба, меѓутоа, да се констатира дека во овој важен труд се внесени и некои неточни или произволни или неприфатливи стилски оценки.

⁷ За истражувачката мисија во Македонија, што ја добил од Императорската академија на науките, Н. Кондаков ги ангажирал и П. Милјуков и Ј. Покришкин (освен и некои од другите струки). Н. Кондаков го ангажирал 15 години помладиот и со помлад професорски ранг П. Милјуков, затоа што П. Милјуков веќе имал ис-

во 1900 година, при споменичките истражувања. Околноста дека Н. Кондаков ги игнорирал објавените податоци од А. Evans, а објавил и една неточна основа на храмот Св. Пантелејмон во Нерези (според П. Покришкин) укажува на потреба и податоците од Н. Кондаков да бидат прифаќани со определена критичка резерва.

Ова споменување на надгробната плоча од црквата Св. Пантелејмон од Н. Кондаков не е последно во оваа долга низа проучувачи. Одново во 1931 година Н. Вулик⁸ ја претставува надгробната плоча од нартексот на црквата со опис и текст, но без фотографија и пртеж. Треба да се додаде уште дека подоцна во еден труд за античките споменици, објавен 1937 година, Н. Вулик не ја споменал надгробната плоча од нартексот во црквата Св. Пантелејмон⁹. Објаснување за ова може да се најде во релативно малиот обем на трудот кој требал да биде сумарен преглед на големата материја.

По ова последно објавување на надгробната плоча од нартексот на Св. Пантелејмон, таа натаму не е спомената директно. Меѓутоа, постои во науката една неревидирана хипотеза од Ф. Месеснел која иако посредно е најверојатно заснована токму врз овој наод. 1937 година Ф. Месеснел ја изнесол претпоставката дека местото на кое е подигната црквата Св. Пантелејмон во Нерези било и порано посветено на култ, уште во паганско време¹⁰. Ф. Месеснел секако мислел на римскиот период, и најверојатно на култот на Ескулап или на Хигија, што се најблиски на лекарскиот култ на Св. Пантелејмон. Сега при ова не треба да се превиди едно поврзување со податоците објавени пред 43 години, за постоењето на култот на Ескулап и на Хигија во Македонија¹¹. Околноста дека досега откриените наоди на една статуа на Ескулап, на еден релјеф на Ескулап и Хигија, и на еден натпис на Ескулап, потекнуваат од Пелагонија¹² никако не ја исклучува можноста такви наоди да бидат подоцна откриени и на локалитетот кај манастирот Св. Пантелејмон.

Меѓутоа, напоредно со ваквите мислења се наложува потреба од едно потполно ново, објективно проценување на околностите за одговор на прашањето: дали надгробната плоча во нартексот потекнува од самиот локалитет на манастирот и од неговата непосредна близина,

куство во истражувањето на спомениците во Македонија, две години порано како што веќе во белешка 4 е наведено. Сосема е познато дека Н. Кондаков бил запознат со резултатите на истражувањата што ги објавил П. Миљукв како и со неговото цитирање на А. Evans, за надгробната плоча во нартексот на храмот во Нерези. Исто така е сосема познато дека во разговорите меѓу Н. Кондаков и П. Миљукв во самиот храм во Нерези бил споменат и А. Evans како прв објавувач и на други податоци за храмот Св. Пантелејмон и на плочата од нартексот во храмот. Меѓутоа, поради какви причини и во какви околности Н. Кондаков се одлучил да не го цитира А. Evans, сега не може да се објасни.

⁸ Н. Вулик, Антички споменици наше змље, Споменик LXXI, бр. 571, Београд 1931.

⁹ Н. Вулик, Антички споменици, Споменица двадесетпетогодишњице ослобођења Јужне Србије, стр. 330, Скопје 1937.

¹⁰ Ф. Месеснел, Византиски споменици, Споменица двадесетпетогодишњице ... стр. 348, Скопје 1937.

¹¹ Н. Вулик, Антички споменици. . . о. с., Споменица. . . , стр. 330.

¹² Б. Јосифовска, Водич низ Лапидариум, стр. 63, 64, сл. 24, Т. XI., Скопје 1955.

или е донесена од друго место. Неопходноста за одговор на ова прашање произлегува од две важни причини. Првата од нив е добро познатиот факт дека во средновековните цркви биле често донесувани скулптури или пишани камени наоди дури и од далеку. Втората причина е дека одговорот на тоа прашање ќе има суштинска важност во изложувањата што ќе се однесуваат на други наоди и на други индикации.

Во смисла на овие разгледувања за изнаоѓање на вистински одговор би требало да бидат најнапред наведени податоците што можат да се најдат кај A. Evans. Овој најран проучувач во својот извештај ја придодава и мапата на Дарданија и Далмација, на која видливо се означени три места со римски наоди во Каршијак (на јужните падини на Водно) и што е за ова изложување особено важно, и три места со римски наоди на северните падини на Водно, на линијата од Кисела Вода до Шишево¹³. Во истиот извештај на A. Evans, на подеталната мапа на Skopja — Scupi, се означени римски наоди во Кисела Вода, Нерези Шишево и Матка¹⁴.

Понатаму, истражувањата на И. Микулчиќ на траги од антички наоди во истиов микрорегион, на северните падини на Водно, не само што ги потврдија поранешните соопштувања за римски наоди од A. Evans, туку констатираа и натамошни потврди во оваа смисла. Овие податоци можат да се следат на големата карта бр. 1 за широкиот регион на Scupi¹⁵. Таму се гледа дека се означени еден viculus — pagus и sepulcretum — coemeterium на просторот на Кисела Вода и еден oppidum — castellum над Кисела Вода. Понатаму е означена една villa и еден sepulcretum — coemeterium на просторот кај Долно Водно. На просторот кај Нерези е означен еден oppidum — castellum, еден viculus — pagus, еден sepulcretum — coemeterium, и што е особено важно и еден sacragium — templum. На просторот кај Крушопек е означено постоењето на oppidum — castellum, слично близу Грчец и близу Шишево; кај Шишево е означено и постоење на sacragium — templum, а кај Матка постоењето на една basilica.

Сите овие наоди и констатирани локации индицираат не само зачестеност од населби со различна големина, важност и потреба, туку и што е далеку најважно, укажуваат и на постоење на живеалишта и жители непосредно крај локалитетот на манастирот Св. Пантелејмон. Оттука со соодветна основаност произлегува и заклучокот дека надгробната плоча во црквата не е донесена од друг локалитет, туку дека е најверојатно надгробен споменик за една меѓу фамилиите од населбата на просторот на Нерези.

Иако досега не му е свртено формално внимание на разгледувањето на фазите на употреба и функционирање на надгробната плоча, уместо е во оваа прилика да се укаже и на овој аспект на проценувањето. Во оваа смисла би можело при едноставно испитување на надгробната

¹³ A. Evans, *Antiquarian . . .*, o. c., *Sketch — map Dardania — Dalmatia*, p. 4—5.

¹⁴ *Ibidem*, *Sketch — map Skopja — Scupi*, p. 82.

¹⁵ И. Микулчиќ, *Територија Скупа, Жива Антика, Скопје 1971*.

плоча да се утврди дека таа имала три фази на употребување и функционирање. Првата фаза е одредена според првотната нарачка за надгробната плоча. Втората фаза настанала кога надгробната плоча престанала да биде сметана за сепулкрален спомен, и тогаш во секундарна употреба била пробиеана со голем отвор, во горниот дел од натписот, најверојатно за вметнување греда со поголеми димензии. Од ова последново може да се заклучи дека плочата била во оваа втора фаза употребена во конструкцијата на ѕид на некоја зграда. Третата фаза настапила кога споменатата зграда и ѕидот биле урнати а надгробната плоча била најдена, донесена и поставена во нартексот на црквата Св. Пантелејмон. Хронологијата на фазите на употребување и функционирање на плочата може да биде одредена само приближно. Првата фаза на употребување и функционирање би траела сè до времето на интензивната христијанизација во оваа област од средината на IV век наваму¹⁶, односно до периодот кога и во други големи населби во Македонија, како што е добро познато, бил употребуван антички камен и мермерен материјал за нови градби, дури и за ранохристијански базилики. Втората фаза на употреба не би можела временски прецизно да биде одредена, но како и првата фаза и оваа втората спаѓа во времето на протоисторијата на локалитетот, на манастирот и на црквата. Третата фаза на надгробната плоча е омеѓена со нејзиното поставување во нартексот на црквата, можеби од времето на самото градење на оваа црква или можеби и многу подоцна, па се до крајот на минатото столетие, кога првотно е објавено постоење то на надгробната плоча во нартексот на црквата.

Веќе сосема инаков по карактер и значително поважен наод, што суштествено ќе влијае врз насоката на ова изложување, се двата фрагменти од една плоча декорирана со индизирани геометриски мотиви, сл. 2. Овие фрагменти како антички релјефи ги објавил Н. Вулиќ 1931 година¹⁷ со следниве многу скудни зборови: „Два дела (два фрагмента) од иста плоча од бел мермер. Првиот има в. 0,49 м. ш. 0,34 м. д. 0,45 м., а другиот (десниот дел) в. 0,49 м. ш. 0,45 м. д. 0,16 м. Меѓу двата дела недостига мало парче. Плочата е украсена со шарби, а врз нив е врежан натпис. Од Нерези сега во Скопскиот музеј“. Под овој текст е сликата на двата фрагмента и натписот *Χαίρετε Γαλάται*.

Вака, како што е објавена од Н. Вулиќ, плочата е во една димензија неточно измерена, а од друга страна и уметнички мошне скудно проценета. Станува збор најнапред за дебелината на првиот, помалиот дел од плочата. Тој е објавен како плоча дебела 0,45 м, што значи 45 сантиметри, речиси половина метар, додека е другиот дел објавен со

¹⁶ W. Tomaschek, Zur Kunde der Hämus — Halbinsel, Wien 2, 437—499, 1882, 5; Ѓ. Трухелка, Археолошке белешке из Јужне Србије, Гласник СНД, V, Скопље 1929, стр. 76; Р. Грујић, Скопска Митрополија, стр. 8, Споменица православног храма Св. Богородице у Скопљу, Скопље 1935. Првиот од документи познат епископ во ранохристијанскиот период во Scupi е Pargorius a Dardania de Scupis, учесник на црквениот собор во Serdica 343 година. Понатаму е познато дека на едно писмо за византискиот император Леон I (457—474) се потпишал Ursilius episcopus Dardaniae, а уште подоцна во 492 година на писмото за папата Gelasius I Africanus (492—496) се потпишал Johannes episcopus ecclesiae scopiniae metropolitanae civitatis.

¹⁷ Н. Вулиќ, Антички споменици. . . , о.с., Споменик, бр. 572.

дебелина од 0,16 м., односно 16 сантиметри, колку што плочата е приближно дебела. Овој вториот фрагмент е зачуван и неговата дебелина сега измерена е 0,14 м. Внимателно проверувајќи го текстот од Н. Вулиќ, склон сум да верувам дека оваа грешка не е сторена од авторот туку дека е тоа печатарска неисправена грешка. Натомошната непотполност се однесува за скудното проценување на уметничката декорација на плочата, така што декоративниот мотив на симетрично диспонирањето вткаени кружни инцизии, е опишан само како украс со шарби.

Потребно е по ова да се нагласи, дека за овие 50 години наодот на плочата и објавувањето од Н. Вулиќ не привлече внимание ниту на еден од проучувачите на прквата Св. Пантелејмон во Нерези, и плочата не била никако ни разгледувана ни проучувана. Меѓутоа, по едно темелно ревидирање на хронологијата, плочата со сите свои декоративни и димензиски особености, ќе претставува и мошне важна основа за суштествени претпоставки, заклучоци и тврдења, што ќе се однесуваат за протисторијата на локалитетот Св. Пантелејмон.

По испитувањето на сите многувидни траги, белези, фактура, обработка и особености на фрагментите, беше можно да бидат утврдени повеќе фази на изведбата, на употребата и на траењето на плочата.

За доказ на изведбата од I-та фаза е утврдено постоење на издлабен праволиниски канал што требало да ја дели плочестата рамка од декорираното поле, и на издлабен канал со полукружен облик во горниот дел на декорираното поле, сл. 2, 3. Врз основа на овие траги, беше можно да се утврди првата започната, но и недовршена фаза во декорирањето на плочата. Во оваа фаза на декорирањето врз димензионираната плоча, мајсторот скулптор, според една протогена концепција ја започнал изведбата на декорацијата, што ги има следниве белези: плочеста рамка и декорирано поле само со половина прстен, сè изведено со полувалчесто канелирање. Каналот меѓу плочестата рамка и декорираното поле е сосема непосредно до подоцнежната инцизија, што во втората фаза е изведена за врамување на декорираното поле. Каналот на полупрстенот е за половина димензија поголем од прстените изведени во втората фаза. Полупрстенот е изведен симетрично во средината на плочата и на декорираното поле, сл. 2, 3, што ќе има нарочна важност во реконструирањето на плочата понатаму. Од друга страна сосема сигурен доказ дека изведбата од оваа прва фаза со канелирање е постара од втората фаза изведена со инцизирање, се наоѓа во следново. Сите инцизирани линии од втората фаза се засечени во полувалчестиот канал на полупрстенот, што значи дека биле изведени врз него и по него. Во обратен случај, ако валчестиот канал беше подоцен, ќе ги изтриеше инцизираниите линии на круговите—прстени. Тоа се главните можните одговори што се изнаоѓаат во испитувањето на првата фаза на декорацијата на плочата. Тешко би можел да се најде одговор каква би била схемата на прстените во првата фаза на декорирање и неможно е да се одговори зашто точно се откажал мајсторот скулптор од првобитната концепција: дали затоа што нему не му се чинела добра или затоа што со неа не се сложил нарачувачот,



Сл. 2. — Двата фрагменти од плочата од Нерези

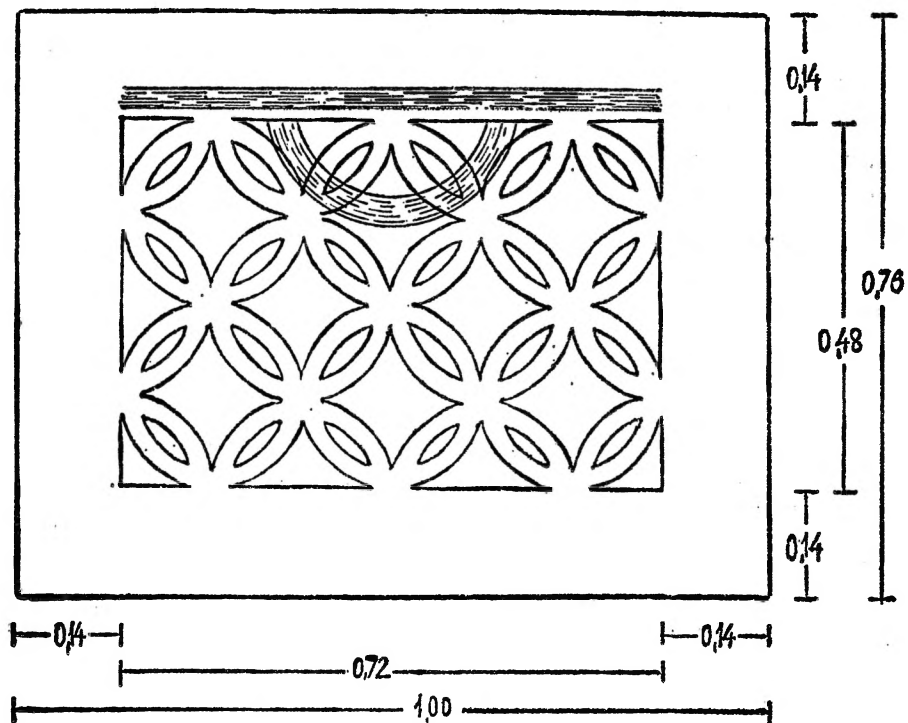

Сл. 3. — А. Траги на почетокот од декорирањето од I-та фаза со правиленскиот канал и канелираниот полупрстен. Б. Потполна реконструкција на декорацијата од II-та фаза

Околноста, меѓутоа, дека започнатата и би се рекло нагрдената плоча била употребена за изведба на втората концепција укажува на два одговора. Првиот е дека во недостиг на приготвен бел мермер не бил отфрлен овој од плочата туку бил употребен уште еднаш, што укажува на релативно скромни средства наменети за градбата и декорацијата. Вториот одговор би можел да биде формулиран на следниов начин: и во случај да останал истиот скулптор и за втората изведба, што е најверојатно, или за втората изведба да бил ангажиран втор мајстор, тој скулптор не бил пребарувач и бил скромен како што е без претензии и неговата скулпторска изведба со скромната техника на инцизирање. Овде меѓутоа, нагласувам, е од нарочно значење историската важност на овој наод за утврдување на нови податоци, а не неговата уметничка вредност.

Натамошната II фаза е означена со потполното конципирање и скулптирање на плочата, според нарачката за нејзината прва намена. За изгледот и димензиите на таа довршено скулптирана плоча може да се суди според една потполна реконструкција чијшто процес, накратко изложен се одвиваше на следниов начин.

Постоењето на еден зачуван агол од декорираното поле, којшто е условно земен за лев горен агол¹⁸, претставуваше појдовен ориентир во натамошното одредување на местата и изгледот на другите три агли во симетричната диспозиција на полето. Во утврдување на местата на другите три агли, секако најдобар начин беше тие да бидат изведени со што е можно помалку додавање на делови од декоративните елементи на симетрично диспонираните прстени¹⁹. Во оваа смисла во изведувањето на реконструкцијата во ширина на декорираното поле, само е довршена непотполната кружница на третиот прстен десно во горниот ред, и на тој начин се добиени три цели прстени во низата на горниот ред и десниот агол на декорираното поле. Натаму во иста смисла со минимално додавање на започнатите кружници на трите долни прстени добиени се два елемента на декорираното поле: три прстени во долната низа — симетрично диспонирани како трите прстени во горната низа — и уште два аголни дела, лево долу и десно долу. Вака декорираниот пано, со шест примарни прстени, и во нив втакени два прстени, и шест секундарни полупрстени свртени кон рабовите на полето и четири четвртински прстени во аглите, го има изгледот како на сл. 3. Во оцена на извед-

¹⁸ За лев горен агол треба да се смета аголот лево од рамниот канал и од кана, пот за полупрстен од првата фаза. За одредување на лев горен агол сега служи и врежаниот натпис. Навистина, натписот е од времето на една подоцнежна фаза од употребувањето на плочата, но тој натпис е сега составен дел од ознаките на плочата и неговото постоење треба да биде прифатено како индикација за сè она што е горе и долу, лево и десно.

¹⁹ Прстените изведени овде секако не се само едноставен декоративен мотив туку имаат и симболична вредност. Од многубројните симболични еквиваленти овде треба да бидат споменати неколку. Кругот и прстенот се симболи на божествената сединственост (според *Dyonuysios Areopagites*), на бескрајноста на времето, на космосот, на Христос како сонце и на мистичното поврзување со христијанството (*A. Lengyel, Ring, 3 Band, 554* и *O. Holl, Kreis, 2 Band, 560, 561, 562, Lexikon der christlichen Ikonographie, Rom, Freiburg, Basel, Wien, 1970, 1971*).

бата на деталјите во декорираното поле треба да се рече дека кружните линии на прстените биле најнапред обележени длабоко со прикулус, а потоа површени со клесање, од што произлегува извесната грубост и неправилност и на линиите и на нивните пресечувања.

Плочестата рамка околу декорираното поле беше реконструирана мошне едноставно со широчина од 0,14 м за сите четири страни, според зачуваниот дел од плочестата рамка, на објавените два фрагмента и според мерењата на сета зачуваниот, десниот поголем фрагмент. Целата плоча вака реконструирана има должина од 1,00 м и висина од 0,76 м. Дебелината од 0,14 м е утврдена со мерење на сега зачуваниот поголем, десниот фрагмент²⁰. Плочата вака реконструирана и со вакви димензии била наменета за место и употреба, со траење и хронологија што сè заедно ќе биде разгледано на крајот, по изложувањето на гледиштето за сите фази на употребувањето и траењето на протогената плоча.

Во текот на испитувањето на сите особености и белези на плочата, вниманието нарочно го привлече прашањето за причината која го условила скусувањето на плочата од десната страна, пред да се вреже натписот. Одговорот на ова прашање може да се најде во основната претпоставка дека протогената плоча била, во извесна неприлика оштетена од десната страна во толкава, мера сл. 4, што тоа ја условило нејзината подоцнежна употреба. Оваа III-та фаза траела во времето, меѓу фазата на првотна употреба и фазата на употребата на плочата по врежувањето на натписот.

Вака оштетената плоча од десната страна била од таа страна во IV-та фаза зарамнета и тогаш бил врежан натписот *Χαίρετε Γαλάται*, сл. 4. За потврда на претпоставката дека плочата била закршена само од десната страна, а никако од левата и од долната страна, треба да бидат наведени следниве индикации, што ги дава смата плоча при нејзиното испитување. Во оваа смисла најнапред треба да се укаже на фактот дека на левата плочеста рамка била првобитно врежана буквата X (од првиот збор *Χαίρετε*), од која се сега видливи двата десни краја на хастите од буквата X. Овие останки од хастите на буквата ја докажуваат основаноста на тврдењето дека при врежувањето на натписот левата плочеста рамка била цела и неначната. Понатаму, двата реда од врежаниот натпис се ставени точно во геометриската средина на плочата, и по однос на должината на плочата (по скусувањето од десната страна) и по однос на висината на плочата. Ваквото сместување на натписот ја докажува основаноста на тврдењето дека при врежувањето на натписот уште биле во целина зачувани и долиниот дел од декорираното поле и долната плочеста рамка. Евидентни се уште неколку индикации кои на особено сигурен начин го потврдуваат хронолошкиот редослед меѓу II-та фаза на прстените и IV-та фаза на натписот. Сигурните и правилните линии на натписот *Χαίρετε Γαλάται* се изведени со тесни и длабоки инцизии, за разлика од кружните линии на прстените кои се изведени со поплитки и поширици инцизии. Она што е најважно при ова е

²⁰ Оваа дебелина од 0,14 м се разликува од измерената и објавената од Н. Вулик дебелина од 0,16 м само за 2 см.

дека натписот *Χαίρετε Γαλάται* во сите пресеци ги сече кружниците на прстените со подлабоки и подоцна изведени инцизии. Во оваа фаза, со должина од 0,84 м. плочата била во употреба во одредена функција поврзана со поздравниот натпис.

Уште подоцна во V-та фаза плочата со врежаниот натпис, била закршена и од левата и од долната страна и потоа била и на левата и на долната страна зарамнета, сл. 5. Кон потврда на ваквата претпоставка укажува најнапред фактот дека буквата X од зборот *Χαίρετε* е пресечена во поголемиот дел и понатаму дека натписот *Χαίρετε Γαλάται* тогаш се нашол надвор од геометриската средина на остатокот од плочата и надвор од хоризонталната средина на декорираното поле.

Овие последниве две промени на лицето на плочата се настанати во најтесна врска со промените и доработувањето на опачината на плочата во VI-та фаза. Во оваа смисла со голема основаност може да се тврди дека плочата била скусена од двете страни и зарамнета, во една фаза, во која плочата послужила во натамошната употреба, кон што укажува пирамидалното обработување на опачината на плочата, сл. 6. Најверојатно е дека вака обработената плоча била употребена за пиластерска глава или за конзола на архиволта.

Подоцна, пак во извесна неприлика, односно во некое оштетување во VIII-та фаза на траење, плочата била прекршена на два дела, сл. 7. По оваа промена плочата сосема сигурно веќе не била во употреба, туку само со траење, сè до нејзиното наоѓање и донесување во Музејот и до нејзиното објавување во ваква состојба.

Ваквото траење во VIII-та фаза на плочата продолжила во Куршумли Ан сè до 1963 година. Во земјотресот бил уништен, или е исчезнат во чистењето на урнатините, левиот помалиот фрагмент, така што сега од плочата е останат само големиот, десниот фрагмент сл. 8.

Сите овие досега изложени констатации од фазите на унотребувањето, на траењето и менувањето на плочата, што понатаму ќе бидат битни за формирањето на заклучок по оваа метерија, отвораат и две мошне важни прашања, што се составни елементи од суштината на овој дел од студијата.

Првото прашање во реченава смисла е од областа на хронологијата, на датирањето на плочата, прашање за кое одговорот исто така ќе биде вграден во веќе споменатиот заклучок. Во потрага по еден основан и прифатлив одговор на ова прашање за датирањето на плочата, особено внимание е свртено кон повеќевидните аспекти на декоративниот мотив на плочата²¹, испреплетени, односно испресечени прстени, што биле интерпретирани низ повеќе периоди на медитеранската уметност. Тие битни аспекти присутни во декоративниот мотив, на меѓусебно испреплетени односно испресечени прстени, се разгледани на следниов начин.

²¹ Во сите овие хронолошки испитувања апсолутно никако не може да послужи досега необјаснетиот натпис *Χαίρετε Γαλάται* бидејќи тој може да биде толкуван во однос на *Γαλάται* и во повеќе од четири интерпретации.

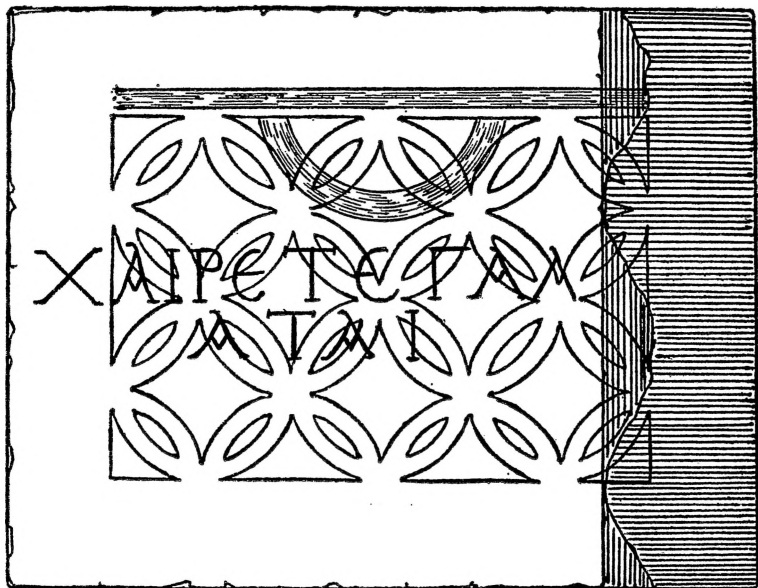

Сл. 4. — Изгледот на плочата оштетена од десната страна во III-та фаза. Изгледот на плочата по зарамнувањето од десната страна и по врежувањето на натписот во IV-та фаза

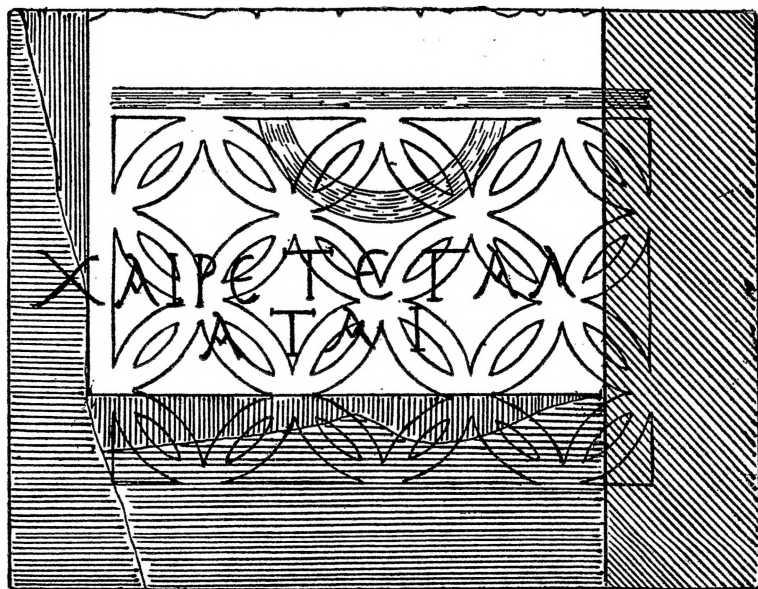

Сл. 5. — Изгледот на плочата по оштетувањето и по зарамнувањето од левата и од долната страна во V-та фаза

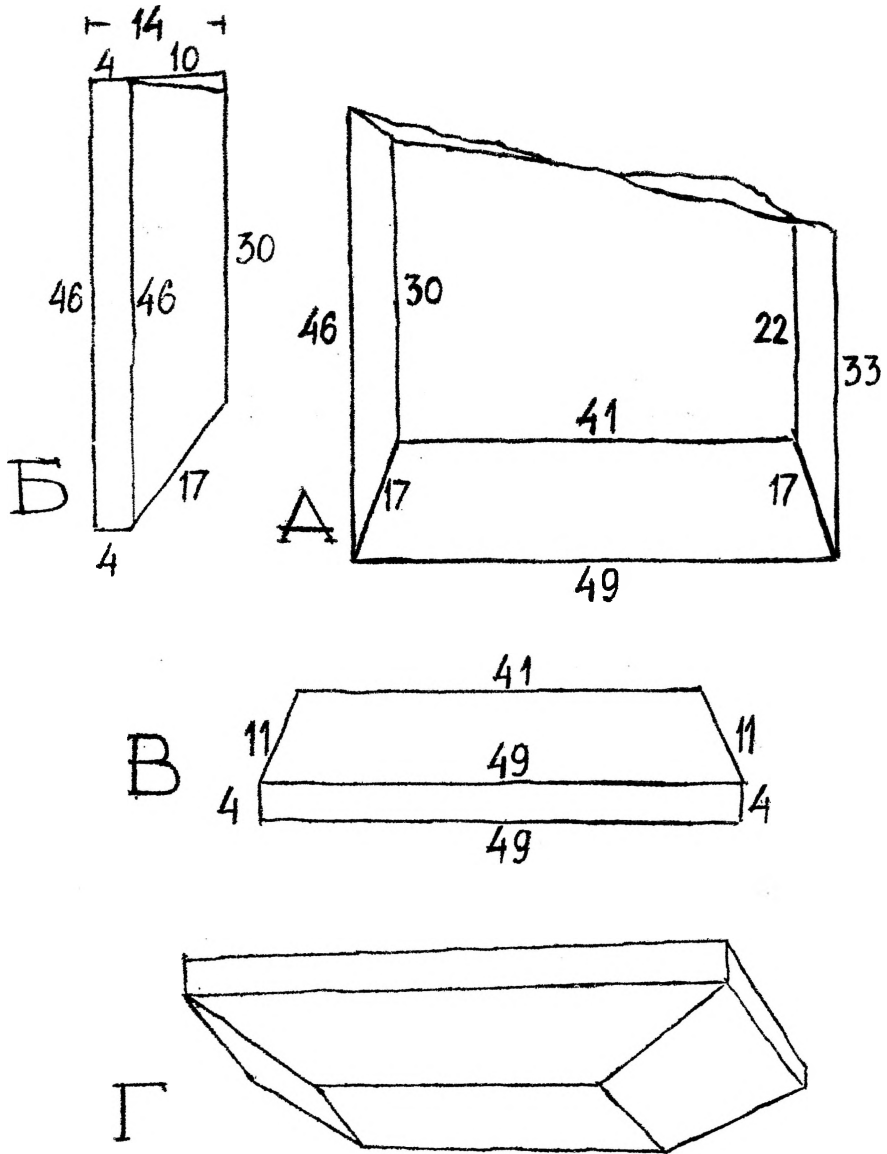

Сл. 6. — Изглед на пирамидално обработената опачина на последната останка од целата плоча во VI-та фаза. А. Ортогонален изглед на обработената опачина. Б. Бочен профил на обработената опачина. В. Преден профил на обработената опачина. Г. Реконструкција на целата обработена опачина на плочата

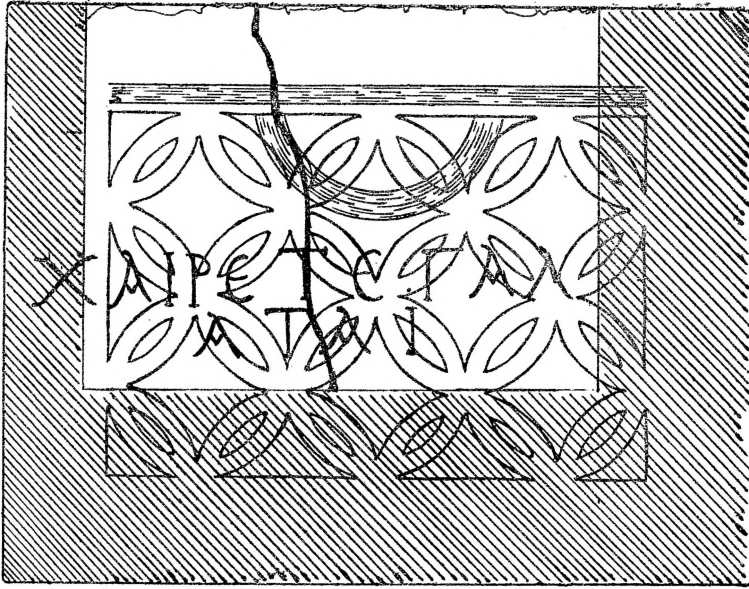

Сл. 7. — Изгледот на плочата по прекршувањето на два дела во VII-та фаза



Сл. 8 — Изгледот на последниот останат и зачуван фрагмент од плочата во VIII-та фаза

Во истражувањето е најнапред свртено внимание врз изведбената техника на инцизирањето на декоративниот мотив. Утврдено е во оваа смисла, дека во зачуваната пластика во Македонија, во спомениците од ранохристијанскиот период, овој вид на изведбена техника е мошне често застапен самостојно или заедно со други скулпторски техники во Скупи²², во Коњуџ²³, во Стоби²⁴, во Суводол²⁵, и во Хераклеа Линкестидска²⁶.

Втор важен аспект е одредувачка компонента на геометризирани декорација на плочата, каква што е мошне често интерпретирана и во декоративната пластика во Стоби²⁷, во Суводол²⁸ и во Хераклеа Линкестидска²⁹.

Во продолжение на ваквата анализа и согледување може да се заклучи, дека следствено на присутноста на геометризиран мотив во македонската ранохристијанска декоративна пластика се доаѓа и до товисоката и посовршената форма на мотив на прстени, издвоени или во низа или споени во композирана заедничка схема, како што е мотивот на плочата од Нерези.

При разгледувањето на прототипските врски на мотивот на меѓусебно преплетени прстени неопходно е да се објасни дека овој мотив бил интерпретиран веќе во доцноримските мозаици. Меѓутоа, тие рани интерпретации на овој мотив³⁰ не треба да бидат земени превид затоа

²² Р. Грујиќ, Скопска Митрополија, . . . о.с., сл. 7; К. Петров, Ревизија на едно неточно мислење за гробишна базилика во Скупи, сл. стр. 11, Ликовна уметност, I, Скопје 1973; во истиот труд во ова списание на стр. 12, особено ја нагласив изведбата на крстот врз капителот во техника на инцизирање.

²³ С. Радојчиќ, Црква у Коњуџу, сл. 19, 30, 31, 35, 38, 39, 40, Зборник радова XXI, Византолошки институт САН, књ. 1, Београд 1952; И. Николајевиќ-Стојковиќ, Рановизантиска архитектонска декоративна пластика у Македонији, Србији и Црној Гори, сл. 115, 116, Зборник радова САН, Посебна издања књ. CCLXXIX, Византолошки Институт књ. 5, Београд 1957; R. F. Hoddinott, Early Byzantine churches in Macedonia and Southern Serbia, Pl. 63, 64, London 1962.

²⁴ Р. Егер, Градска црква у Стобима, сл. 12, 14, 31, Гласник СНД V/2, Скопље 1929; Б. Сарија, Нови налази у епископској цркви у Стобима, сл. 13, 14, 15, 25, 27, Гласник СНД XII, Скопље 1933; И. Николајевиќ-Стојковиќ, Рановизантиска. . . , о.с., сл. 60, 62, 76, 113, 114, 127, 153, 154, 157, 173, 174; R. F. Hoddinott, о.с., Pl. 38, 39, 40.

²⁵ Ф. Месеснел, Старохришћанска базилика у Суводолу код Битоља, сл. 32, Годишњак Музеја Јужне Србије, књ. 1, Скопље 1937; И. Николајевиќ-Стојковиќ, Рановизантиска. . . , о.с., сл. 160; R. F. Hoddinott, о.с., Pl. 56.

²⁶ П. Мачкиќ и И. Микулчиќ, Каталог на античките предмети од Хераклеја (само ранохристијанската камена декорација) сл. 66, 66а, 71, Хераклеја I, Народен музеј Битола, Битола 1961; М. Чанак-Медиќ, Ансамбл на базиликата „А“ од рановизантискиот период, сл. 22, Хераклеја II, Одбор за Хераклеја, Битола 1965.

²⁷ Р. Егер, о.с., сл. 11, 12, 13, 14, 15, 17, 18, 25; И. Николајевиќ-Стојковиќ, Рановизантиска. . . , о.с., сл. 113, 114, 127, 155, 156, 157; R. F. Hoddinott, о.с., Pl. 40.

²⁸ Ф. Месеснел, Старохришћанска. . . , о.с., сл. 29, 30, 32; И. Николајевиќ-Стојковиќ, Рановизантиска. . . , о.с., сл. 159, 160; R. F. Hoddinott, о.с., Pl. 56.

²⁹ П. Мачкиќ и И. Микулчиќ, о.с., сл. 175; М. Чанак-Медиќ, о.с., сл. 22; И. Николајевиќ-Стојковиќ, Рановизантиска. . . , о.с., сл. 41, 81, 161, 167.

³⁰ F. Meyer (Systematisch geordnetes Handbuch der Ornamente, Handbuch der Ornamentik, Leipzig 1922) на стр. 307, и на табла 172 наведува илустриран пример за интерпретација на ваков мотив на преплетени прстени во римски позаици. Истиот овој мотив е интерпретиран и во еден мозаик во Диоклецијановата плата, што значи во крајот на III и почетокот на IV век (Fr. Bulić, Lj. Karaman, Palača cara Dioklecijana u Splitu, sl. 67. Zagreb 1927.

што како одвај ретки не можат ни од далеку да послужат како основа за датирање на плочата од Нерези; овие сосема ретки примери уште помалку би можеле да бидат основа за објаснување на плочата од Нерези како плутеј од олтарната преграда.

Во иста смисла основано треба да бидат изземени од разгледување и оние многу доцни појави на мотивот на преплетени прстени, кои се изведени на други материјали и во други техники во XIV и XVI век, односно двесте и четиристотини години по датирањето на сегашната црква на Св. Пантелејмон во Нерези³¹.

Заради ваквите хронолошки соодноси на интерпретациите овде е свртено нарочито внимание на доминантно побројните и почестите изведби на мотивот на преплетени прстени во декорацијата на спомениците од ранохристијанскиот период. Меѓу овие споменици, во кои може да се следи јавувањето на овој мотив токму во ова време, во широките пространства на христијанскиот свет, методски е најпогодно да се започне со географски најоддалечениот пример во Сирија. Таму во северната базилика „А“ во Huarte, што е датирана во V век, се наоѓа во најисточниот дел на средниот кораб едно мозаично поле со преплетени прстени, идентични како на плочата од Нерези³². Речиси исто толку далеку географски и пак мотивски идентичен е и примерот во Тунис, каде што во крстилницата на големата базилика во Skhira, што е датирана во VI век, има мозаичен под со низа преплетени прстени³³. Мотивот на преплетени прстени е изведен како декорација и на еден сребрен тас од Кипар, што е датиран во ранохристијанскиот период³⁴.

Значително се побројни објектите од ранохристијанскиот период во Италија, во кои е интерпретиран мотивот на преплетени прстени. Така, на пример, во Латеранскиот музеј во Рим, на една камена плоча датирана во ранохристијанскиот период, е изведен мотивот на преплетени прстени, идентични како на плочата од Нерези³⁵. Понатаму, во базиликата Santa Maria di Pomposa е интерпретиран мотивот на преплетени прстени во источниот дел од подниот мозаик, што е датиран во

³¹ Во текстилите на фреските во Св. Богородица — Матка од XIV век и во Св. Димитри — Марков манастир од XIV век, се наоѓа декорирааниот мотив на испреплетени прстени. (Ј. Ковачевиќ, Средњовековна ношња балканских Словена, Т. VIII, бр. 4, стр. 194, сл. 151, Београд 1955). Вакви мотиви има и во минијатурите на две четвороевангелија, едно од XIV и друго од XVI век. (С. Радојчиќ, Старе српске минијатуре, стр. 38, Т. XX, стр. 53, Т. XIV, Београд 1950).

³² Северната базилика од ранохристијанскиот локалитет Huarte, е на самата граница меѓу Либанон и Сирија во ареалот на доцноримскиот и ранохристијанскиот град Арамаа — односно во регионот на античниот и ранохристијанскиот центар Антиохија; M. T. et P. Canivet, La mosaïque d'Adam dans l'église syrienne de Huarte (V-e s.) Fig. 3, p. 49—69, Cahiers archéologique, Paris 1975.

³³ Големата базилика од ранохристијанскиот локалитет крај сегашното гратче Skhira на самиот медитерански брег, е 50 km северно од градот Габес: N. Duval, Deux basiliques chrétiennes de Tunisie méridionale, Fig. 2, P. 262—268, Cahiers archéologiques XIII, Paris 1962; M. et N. Fendri, Basiliques chrétiennes de la Skhira, Publication de l'Université de Tunis, Tunis — Paris 1961.

³⁴ O. Dalton, Byzantine art and archaeology, Fig. 436, Oxford 1911; тасот сега се се наоѓа во Британскиот музеј.

³⁵ P. Sinthern, Roma Sacra, T. VIII, 39, Vienna 1925.

ранохристијанскиот период³⁶. Уште понатаму, во црквата Santa Maria во Grado, во еден мозаик датиран во ранохристијанскиот период³⁷, се изведени преплетени прстени како на плочата од Нерези. На крајот треба да биде наведен и мозаикот со мотивот на преплетени прстени, датиран во ранохристијанскиот период, во црквата San Canzian d'Isonzo³⁸.

Беќе многу поблизу географски се два храма, што ќе бидат наведени како примери со мозаична и пластична декорација, во кои е интерпретиран мотивот на преплетени прстени, идетнични како на плочата од Нерези. Прв од овие е храмот Felicitas basilica на Вело Полје кај Пула, што е датиран во ранохристијанскиот период, каде што се изведени во подниот мозаик од светилиштето преплетени прстени³⁹. Вториот пример, значаен заради изведбата во мермер, се наоѓа во Билице кај Шибеник, во храмот датиран во ранохристијанскиот период, во кој е на еден плутеј, со инцизирање и екскавирање, интерпретиран мотивот на преплетени прстени⁴⁰.

За аналогна анализа и за провениенциска врска на мотивот на преплетени прстени, секако се од превозодно значење примерите во ранохристијанските храмови релативно најблиски на Нерези, во Охрид, во Царичин Град и во Солун. За примерот од Охрид треба да биде наведен подниот мозаик од западната конха на Четириконхалната базилика, каде што се изведени две полиња со мотивот на преплетени прстени⁴¹. Во иста ваква смисла треба да биде наведен и подниот мозаик изведен меѓу западните столбци од наосот на Базиликата со трансепт во Царичин Град, каде што е во три полиња интерпретиран мотивот на преплетени прстени⁴². Во ваквата аналогиска низа треба да се наведе дека во ротондата Св. Георги во Солун, е изведен мотивот на преплетени прстени во сводниот мозаик на една од нишите⁴³.

³⁶ Станува збор за Pomposa во областа Ferrara. M. Salmi, L'abbazia di Pomposa, Roma 1936, 1966; A. Gayet et Ch. Errard, L'art byzantin d'après des monuments, p. 54 et suiv., T. III, Paris s. d.

³⁷ Станува збор за Grado во областа Friulli. G. Brusin et L. Zovatto, Monumenti paleochristiani di Aquileia e di Grado, fig. 18, p. 429 sqq., Udine 1957.

³⁸ Isonzo е исто така во областа Friulli. S. Tavano, Mosaici paleochristiani nell Friulli orientale, Rivista dalla Biblioteca governativa di Gorizia, T. XXXVII, f. 5, 117—130, Gorizia 1965. M. Mirabella—Roberti, Una basilica paleochristiana a san Canzian d'Isonzo, Rivista dalla Biblioteca governativa di Gorizia, pl. I, p. 44 sqq., T. XXXIX, Gorizia 1966.

³⁹ A. Gnirs, Frühe christliche Kultanlagen im Südlichen Istrien, Beiblatt S. 19, Fig. 22, Jahrbuch des Kunsthistorischen Institutes der K. K. Zentralkommission für Denkmalpflege, Band V, Wien 1911.

⁴⁰ Плочата ја објавил С. Iveković (Die Entwickelung der mittelalterlichen Baukunst in Dalmatien, s. 18, Wien 1910), a L. Jelić (Contributio alla storia d'arte in Dalmazia, p. 65, Suplemento al Bulletin d'archeologia e storia Dalmata, Spalato 1912), ja датираше во ранохристијанскиот период; M. Васић, Архитектура и скулптура у Далмацији, сл. 10, Београд 1922.

⁴¹ Д. Коцо, Археолошки проучувања во Охрид од 1959 до 1965 година, Годишен зборник на Филозофскиот факултет на Универзитетот во Скопје, стр. 257—266, Скопје 1967.

⁴² Ђ. М. Зиси, Ископавања на Царичину Граду 1949—1959 године, стр. 117 | 168 Старинар, н.с. III—IV, 1952—1953, Београд 1955.

⁴³ R. F. Hoddinott, o.c., T. 20/d.

На крајот треба со издвоено внимание да се разгледа уште еден пример, особено значеен за провениенциските врски на мотивот на преплетени прстени. Имено, во новоистражената ранохристијанска базилика „В“, на локалитетот Давина, во ареалот на селото Чучер на Лепенец, десетина километри северозападно од Скопје, меѓу повеќето фрагменти од плутеи и капители со крстови, е откриен и еден фрагмент од олтарна преградна плоча со скулптиран мотив на преплетени прстени⁴⁴.

Постоењето на оваа олтарна преградна плоча од локалитетот во Давина, токму заради непосредната географска близина со Нерези нагласено ја поставува потребата од една уточнувачка наспоредбена синтеза. Во оваа насока со голема основаност треба да биде најнапред согледана неодминливата мотивска блискост меѓу изведбата од Нерези и од Давина и проценета во јасна и одредена врска. Во смисла на ова треба да се заклучи дека условното единство на местото и на времето на двете изведби, во скупскиот ареал и во ранохристијанскиот период, повољува сигурна претпоставка дека и скулпторот на плочата од Нерези и скулпторот на плочата од Давина сосема веројатно имале меѓусебно инспирациско влијание. Натамшната основана претпоставка би можела да се изрази во смисла дека и плочата од Нерези и плочата од Давина можеби произлегуваат од иста скулпторска работилница, доколку веќе не би можело да се смета дека двете плочи се дело на ист мајстор скулптор.

По сите аналогиски разгледувања врз основа на временското определување на датираните споменици и датираната декорација, стана можно да се определи и времето на настанувањето на плочата од Нерези во ранохристијанскиот период. Ова ревидирање и потполно менување на хронологијата на плочата е засновано не само врз зачестеноста на геометриските мотиви, и не само врз наспоредбите на техниката на инцизирање, или врз бројноста на примери со интерпретирани рани преплетени прстени, туку натаму и врз утврденото место и намена на плочата што ќе биде разгледано во продолжение.

Плочата, во нејзината протогена замисла и во првата намена била сосема извесно преграден плутеј, дел од оградата на амвон, или од оградата на катна галерија, или дел од олтарната преград. Која од овие три можности има највеќе веројатност како одговор на прашањето и како решение ќе може да се изнајде со издвојување на најприфатливите внесени компоненти.

Најнапред, по однос на можноста плутејот да му припаѓал на оградата на еден амвон, при едно строго разгледување на сите околности, се доаѓа до следниве спротивни видувања. Димензиите на плутејот се, во споредба со вообичаено употребуваните за такво место, преголеми за амвон, нарочно во претпоставен релативно мал храм. Понатаму, еден таков голем плутеј секако би требало да биде поставен во средината на подестот од амвонот и тогаш би требало да биде декориран со еден од најчесто употребуваните значајни симболи.

⁴⁴ И. Микулчиќ, Траги од ранохристијански базилики околу Скопје, стр. 3, сл. 5, Годишен зборник на Филозофскиот факултет на Универзитетот во Скопје, Скопје 1981.

Во натамошното разгледување би можело да се изложи мислењето дека и според секундарната симболична вредност на декоративниот мотив и според димензиите на плутејот, тој можеби би одговарал на преградата на една катна галерија над бочниот кораб на храм со базиликална конструкција. Ваквата претпоставка е, меѓутоа, категорички обусловена со постоење на соодветно голема базилика со катна конструкција токму на овој локалитет, а таква базилика со таква катна просторна елевација на ваков планински терен е тешко да се претпостави.

Заради сево ова останува како единствена сосема прифатлива претпоставката дека плутејот му припаѓал на ансамблот на олтарната преграда. Оваа претпоставка е во склад со околноста дека во олтарните прегради на други ранохристијански храмови во Македонија имало и плутеи без директни симболи, како што е случај во Суводол⁴⁵ и во Хераклеја и Линкестдска⁴⁶. Потребно е издвоено да се нагласи дека и димензиите на реконструираниот плутеј од $1,00 \text{ м} \times 0,86 \times 0,14$ се блиски на димензиите на плутеите од олтарните прегради во Суводол⁴⁷ и во Хераклеја Линкестидска⁴⁸.

Сè досега, како што е веќе речено, на прашањата поврзани со плочата од Нерези не им посветил внимание ниеден од проучувачите, по нејзиното објавување од Н. Вулиќ. Затоа таа досега и не била доведена во врска со протоисторијата на локалитетот кај Св. Пантелејмон. Сега по сето ново разгледување на плочата и по нејзиното ново хронолошко одредување во ранохристијанскиот период, и по утврдувањето на нејзината протогена функција како плутеј од олтарна преграда, таа плоча може не само да биде доведена во врска со протоисторијата на локалитетот Св. Пантелејмон во Нерези, туку да послужи и како еден од аргументите за претпоставка во следнава смисла. Од антиката наваму, во продолжување на животот на овој локалитет во ранохристијанскиот период, на местото на црквата Св. Пантелејмон, или непосредно до неа или на платото на манастирот, најверојатно бил сограден ранохристијански храм што имал декорирана олтарна преграда.

За натамошна потврда на основаноста на ваквата претпоставка најиндикативно служи уште еден значаен наод. Збор е сега за еден јонски импост капител од Нерези, кој е веќе објавен како издвоен наод. Тој потоа е споменуван уште неколку пати, но без да бидат темелно проучени сите негови белези и особености, без да му е одредена точната хронологија, без проучено изнаоѓање на место во градбата, и без испитување на врската со црквата во Нерези.

Посветувајќи му сега нарочно внимание на овој јонски импост капител се наметнува потребата да бидат најнапред рассмотрени гледањата и оценките што за капителот биле дадени мошне одамна. Тој почеток е обележан во науката релативно доцна дури во 1941 година, кога

⁴⁵ Ф. Месенел, Старохристијанска. . . , о.с., сл. 25, 29, 30, 31.

⁴⁶ П. Мачкиќ — И. Микулчиќ, о.с., стр. 59, 60, сл. 75, 76.

⁴⁷ Ф. Месенел, Старохристијанска. . . , о.с., стр. 85, 86, ги наведува следниве димензии: $1,35 \times 0,875$ и $0,88 \times 0,76$ м и дебелина од 0,10 до 0,11 м.

⁴⁸ М. Чанак — Медик, о.с., План XI; наведените димензии се $1,15 \times 0,866$.

овој импост капител го има објавено С. Радојчиќ⁴⁹, сл. 9. Иако е ова објавување направено во каталожка форма, затоа што капителот бил во збирката на Црквениот музеј во црквата Св. Мина, С. Радојчиќ со неколку зборови ги означил најважните вредности на капителот, давајќи и скица на капителот од лице, со две мерки и соопштувајќи дека потекнува од манастирот Св. Пантелејмон од Нерези. С. Радојчиќ предложил и едно датирање на овој јонски импост капител, меѓутоа, она што е од особено значење за натамошните изложувања на овој проблем е да се нагласи дека С. Радојчиќ предложил датирање со голема резерва во смисла: „XII век (?)“. Датирањето на овој јонски импост капител ќе биде натаму предмет на опстојно разгледување и тогаш ќе биде свртено одново внимание врз ова датирање на С. Радојчиќ.

Релативно рано по ова прво објавување на капителот во 1947 година доаѓа и новото споменување на јонскиот импост капител од Ѓ. Бошковиќ во прирачникот за средновековната архитектура⁵⁰. Свртувајќи му само накратко внимание на овој капител, Ѓ. Бошковиќ истовремено го одредува и неговото место во нартексот на црквата Св. Пантелејмон и посредно неговата хронологија во XII век. Овие ставови на Ѓ. Бошковиќ што ги повторил и во 1962 година⁵¹ се разгледани веќе еднаш во 1962 година⁵², но тие ќе бидат во натамошното изложување конечно критички ревидирани.

Нешто подоцна од Ѓ. Бошковиќ, во 1952 година повторно го разгледува капителот И. Николаевиќ-Стојковиќ⁵³, донесувајќи притоа и една нова фотографија на јонскиот импост капител, сл. 10. Треба натаму, особено да се нагласи, дека споменувањето на јонскиот импост капител И. Николаевиќ-Стојковиќ го проследува со една кратка морфолошка и декоративна анализа, но сосема неосновано конструирана, а со цел јонскиот импост капител да го датира во 1164 година. Секако дека е ова прашање од суштинска важност и поради тоа ќе биде темелно разгледувано во продолжение на ова изложување на соодветно место.

Уште еднаш наскоро во 1962 година јонскиот импост капител е споменат од К. Петров, во студијата за македонската средновековна

⁴⁹ С. Радојчиќ, Старине црковног музеја у Скопљу, стр. 82, Скопље 1941, „LXVII, Импост капител од манастирот Св. Пантелејмон во Нерези. Крупозрнест варовник. Мерките оз ачени на пртежот. XII век (?)“. Музејот на црквените старини беше сместен во обновената црква Св. Мина (која што од 1918 до 1938 година беше запустена и со подурнат покрив, а сè до 1941 година и без свештеници и храмовна служба). Есента 1940 година имав прилика да ја видам потполната поставка на официјално уште неотворениот музеј. Во Втората светска војна обновената црква Св. Мина помина низ нови промени (од експлозија на голема бомба во непосредна близина црквата беше доста оштетена, и потоа поправена за храмовна служба). Тогаш по сите овие хаварии и промени, меѓу другите експонати, е дефинитивно загубен и јонскиот импост капител.

⁵⁰ Ѓ. Бошковиќ, Основни средновековне архитектуре, тр. 99, Београд 1947.

⁵¹ Ѓ. Бошковиќ, Архитектура средњег века, стр. 134, Београд 1962.

⁵² К. Петров, Декоративна пластика во Македонија во XI и XII век. Годишен зборник на Филозофскиот факултет, стр. 161, 162, Скопје 1962.

⁵³ И. Николаевиќ-Стојковиќ, Јонски импост капители из Македоније и Србије, САН, Зборник радова књ. XXI, Византолошки институт, књ. 1, стр. 177, 178, сл. 13 Београд 1952.

⁵⁴ К. Петров, Декоративна пластика. . . , о.с., стр. 161, 162.

декоративна пластика⁵⁴. Тогаш во тој текст е проценето она што го изложиле Ѓ. Бошковиќ и И. Николаевиќ-Стојковиќ, по однос на местото и датирањето на јонскиот капител, сè само со цел да се издвои декоративната пластика од XII век во црквата Св. Пантелејмон во Нерези.

1976 година, најверојатно по споменатите пресогледувања и критички проценки што ги изложил во 1962 година по однос на декоративната пластика во Св. Пантелејмон во Нерези, Ѓ. Бошковиќ, во четвртото издание на прирачникот Архитектура средњег века⁵⁵ ги изоставува поранешните свои ставови, што погрешно го одредуваа местото и времето на јонскиот импост капител.

Сега во натамошното трагање по вистинските одговори во прашањата за местото на јонскиот импост капител во една сакрална градба и за едно прифатливо хронолошко одредување потребно е дефинитивно да се проценат и објективно да се согледаат порано изложените ставови за јонскиот импост капител од неколкуте споменати проучувачи.

Во смисла на ова е неопходно најнапред да се рече дека првото објавување на јонскиот импост капител од С. Радојчиќ, е сторено со голема научна одговорност и сериозност. Затоа и не може да се изнајде критички збор, ниту за неговото широко определување на местото, ниту за резервирано изнесеното датирање на јонскиот импост капител⁵⁶.

По однос, меѓутоа, на соопштувањата што ги прави Ѓ. Бошковиќ, положбата е сосема поинаква, и затоа се наложува потреба да бидат разгледани со особено внимание сите околности во врска со ова. Веќе е споменато дека во извесна смисла попатно и за друга потреба е направено ревидирање⁵⁷ на ставот што го има изложено Ѓ. Бошковиќ во 1947 година, по однос на местото на јонскиот импост капител. Сега во оваа нарочна прилика, во изложувањето ќе се процени не само ставот на Ѓ. Бошковиќ по однос одредувањето на местото на јонскиот импост капител во градбата, туку ќе се разгледа и датирањето што Ѓ. Бошковиќ го предлага во посреден но јасно дефиниран начин.

⁵⁴ Ѓ. Бошковиќ, Архитектура средњет века, стр. 138, Београд 1976.

⁵⁶ Тогаш во 1940 година релативно младиот 31-годишен доцент на Филозофскиот факултет во Скопје, С. Радојчиќ, со голема акрибичност го подготвувал каталогот на експонатите на Црквениот музеј. Тоа е евидентно не само од големата платформска широчина на местонаоѓањето на капителот кај манастирот, туку и од најголемата резерва што С. Радојчиќ ја поставил во хронолошкото одредување на јонскиот импост капител со строгата формула „XII (?)“, која што дава сосема отворена можност за потполно ревидирање, и сосема ново поинакво датирање.

⁵⁷ Тогаш (К. Петров, Декоративна пластика. . . , о.с., стр. 161, 162) во 1962 година, на тврдењата од Ѓ. Бошковиќ од 1947 (1957) и 1962 година, дека јонскиот импост капител му припаѓал на нартексот на Св. Пантелејмон во Нерези, одговорив на следниот начин. „Збор станува за еден импост капител за кој Ѓ. Бошковиќ и И. Николајевиќ-Стојковиќ сметаат дека ѝ припаѓа на црквата Св. Пантелејмон. Положбата, меѓутоа, со тој капител стои поинаку. Тој не може да ѝ припаѓа на декорацијата на црквата бидејќи во конструкцијата на црквата не постои никаква колона на која овој капител би можел да биде поставен. Натамошното тврдење на Ѓ. Бошковиќ дека импост капителот можел да му припаѓа на нартексот е исто така неприфатливо, бидејќи во нартексот нема ни доволно простор ни колона за таков капител“.

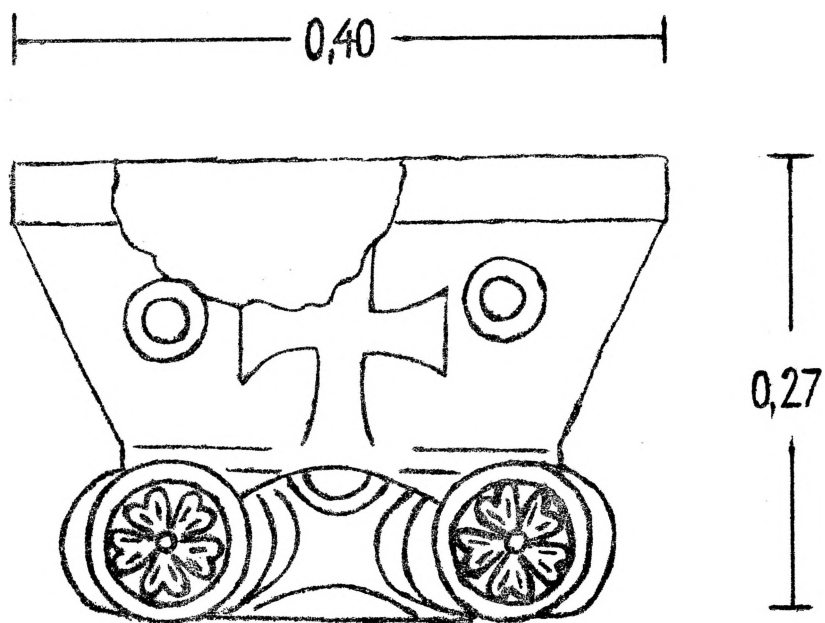

Сл. 9. — Јонскиот импост капител од ма-
настирот Св. Пантелејмон во Нерези



Сл. 10 — Јонскиот импост ка-
пител од маџастирот Св. Пан-
телејмон во Нерези

Во оваа смисла е неопходно да се повтори најнапред мислата на Ѓ. Бошковиќ, што ја изложува во 1947 и 1962 година: „Пластичната декорација што ја наоѓаме во порталот и на парапетните плочи од каменот иконостас во Нерези, како и на еден импост капител, кој веројатно му припаѓал на нартексот на истата црква, затоа што е во непосредна близина. . . ,“⁵⁸.

Понатаму, по ова прецизирање е можно да бидат разгледани три аспекти врз проблемот за нивно дефинитивно разјаснување. Најнапред е потребно да биде разгледано прашањето за местото на наоѓањето на јонскиот импост капител, бидејќи ова досега не е сторено ни во една публикација. Следејќи го во оваа насока соопштувањето од Ѓ. Бошковиќ дека е капителот откопан во непосредна близина на црквата, би можело со многу основаност да се заклучи следново. Јонскиот импост капител бил најверојатно откриен во големиот појас земјен нанос, долг 22,00 м. широк 6,00м. и длабок 1,60 до 2,20м. сл. 11, што бил отстранет заради заштитата од влага на јужната страна на црквата. За објективно информирање треба да се додаде дека ова соопштување од Г. Бошковиќ е засновано врз добри познавања, бидејќи во блиските години на заштитното откопување крај црквата, Ѓ. Бошковиќ не само што бил во Скопје и во црквата Св. Пантелејмон, и не само што пишувал за неа⁵⁹, туку бил ангажиран и со стручниот надзор на реконструкцијата на олтарната преграда во црквата. Затоа може да се претпостави дека Ѓ. Бошковиќ мошне рано меѓу 1931 и 1933 година ја добил информацијата за откопување на капителот или од Н. Окунев, кој и по 1922 година повремено доаѓал во Скопје за проучување на црквата Св. Пантелејмон во Нерези, или од Ф. Месеснел кој од 1928 година, живеел во Скопје, и ги продолжил испитувањата на црквата Св. Пантелејмон во Нерези⁶⁰.

Во натамошното разгледување на прашањето за местото на јонскиот импост капител во една сакрална градба, треба да се нагласи следново. Без оглед на длабочината на слојот и без оглед на точниот дел од откопаниот простор на кој бил најден јонскиот импост капител, дури и при можноста капителот да бил откопан непосредно до јужниот ѕид на нартексот, таа околност апсолутно не би можела да биде достатна за тврдењето на Ѓ. Бошковиќ дека јонскиот импост капител потекнува од нартексот. Ова нарочно заради околноста дека наодот не е обичен употребен градежен камен туку дел од една конструкција со колона врз

⁵⁸ Ѓ. Бошковиќ, Основи. . . , о.с., стр. 99, и Архитектура. . . , о.с., стр. 134.

⁵⁹ Ѓ. Бошковиќ, Извештај и кратке белешке за путовања, стр. 182, 183, Стари-нар VI, Београд 1931; Ѓ. Бошковиќ, Архитектонски извештај, стр. 223, Гласник СНД, Скопље 1932; Ѓ. Bošković, La restauration récente de l'icônostasse à l'église de Nerezi, p. 157. Seminarium Kondakovianum VI, Praha 1933.

⁶⁰ Сега прв пат е правото место да бидат поставени задоцнетите прашања во врска со заштитното откопување. Би требало да се запраша најнапред зашто не е објавено наоѓањето на јонскиот импост капител во раскопаниот простор со мошне дебел нанос. Понатаму зашто пред повеќе од педесетина години не се инвентирани сите наоди во овој раскопан простор со повеќе слоеви од XII до XX век. Имено, очигледно е дека на овој простор биле малите манастирски гробишта, бидејќи на една фотографија објавена 1930 година од Ф. Месеснел се гледа еден бел надгробен крст. Затоа не е исклучена претпоставката дека на овој простор и во овие слоеви имало наоди кои се засекогаш изгубени за научните истражувања.

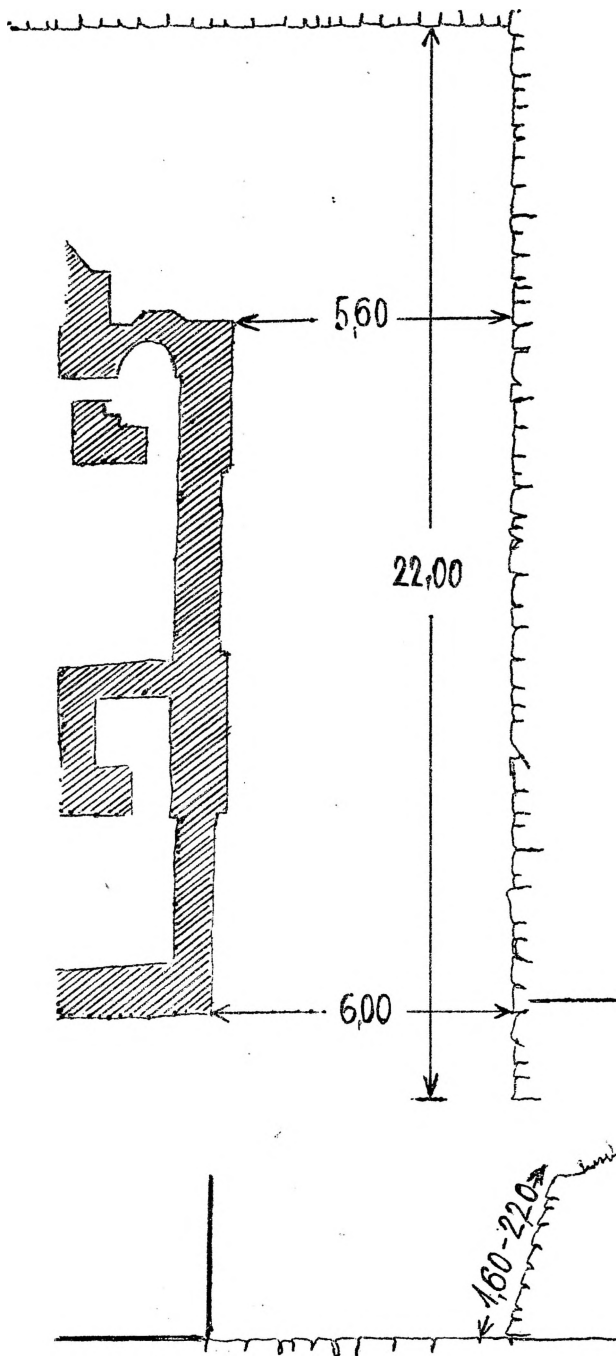

Сл. 11. — Диспозициона ситуација и пресек на појасот од земјен нанос на јужната страна од црквата Св. Пантелејмон

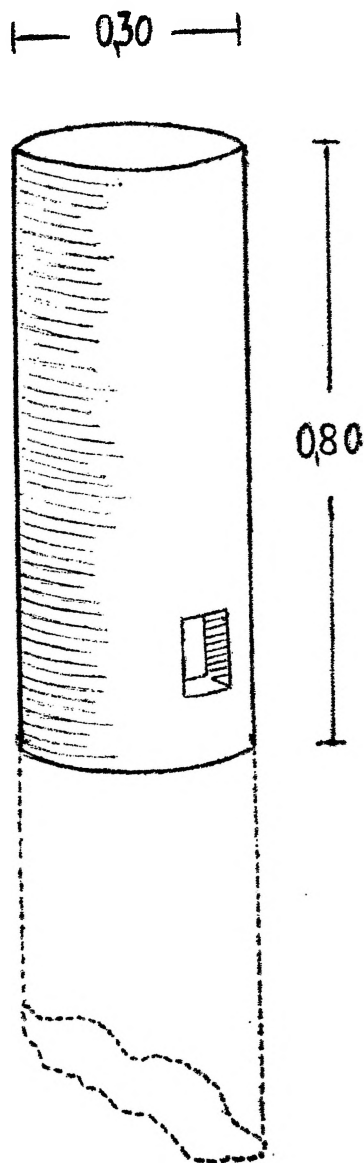

Сл. 12 — Дел од мермерната колона всадена во подот на дијако-
никонот на црквата Св. Пантелеј-
мон во Нерези; една од можните
варијанти за реконструирање на
долниот крај на колоната

која бил поставен предметниот импост капител. Сега при ова изложување е уместно да се разјасни дека димензиите на јонскиот импост капител укажуваат можеби на местото на колони од нартекс — atrium hexastylum, или на место на септумски колони, што значи дека требало да има и други вакви јонски импост капители. Меѓутоа, градбата на сегашната црква Св. Пантелејмон во Нерези, на чиј нартекс го припишува припаѓањето на јонскиот импост капител Ѓ. Бошковиќ, нема таква конструкција.

Од ваквото разгледување несомнено произлегува заклучокот дека овој импост капител не можел да му припаѓа на нартексот, односно на црквата Св. Пантелејмон во Нерези, како што тврди Ѓ. Бошковиќ. Поради тоа овој јонски импост капител не би можел ни да биде датиран заедно со црквата Св. Пантелејмон во 1164 година, како што произлегува од тврдењето на Ѓ. Бошковиќ. Впрочем, како што е веќе споменато доста понапред во текстот, во 1976 година Ѓ. Бошковиќ сам го напушта своето мошне симплифицирано мислење дека сè што ќе се открие во близината на црквата ѝ припаѓа тому на оваа градба на црквата и може да се датира во време од XII век. По оваа ревизија останува како следствена битност да се изнајде друга зграда од друго време на која ѝ припаѓал јонскиот импост капител.

Приоѓајќи натаму кон критичка ревизија на ставовите на И. Николаевиќ-Стојковиќ по однос на јонскиот импост капител, сметам дека најнапред треба да се имаат предвид следниве основни тврдења од текстот.

Зборувајќи за јонскиот импост капител И. Николаевиќ-Стојковиќ го пишува следново: „Колку тој облик на капител бил чест на споменатото подрачје, се гледа најдобро според сосема доцните, дегенрирани облици на јонскиот капител од XII век. Во манастирот Св. Пантелејмон во Нерези, над Скопје, постоеше капител (сл. 13), кој и покрај сега грубост на изработката покажуваше дека е следбеник на стариот јонски импост капител. Нерешкиот пример од 1164 година ја има задржано старата двочленост на обликот; долниот дел јасно е издвоен од импостот, кој го задржал стереотипниот облик со најчестата декорација од VI век, со крст меѓу два прстенести украси. Долниот „јонскиот“ дел од нерешкиот капител е деформиран многу: наместо волути се јавуваат розети, но просторот меѓу нив е украсен со луспи од јајцевиден орнамент, којшто се ставал на тоа место редовно. Перниците биле украсени со геометриски орнаменти“⁶¹.

При критичко преоценување на неточните ставови на И. Николаевиќ-Стојковиќ вниманието ќе го свртам кон првиот дел од нејзиното тврдење во коешто вели дека е јонскиот импост капител од 1164 година, односно дека му припаѓа на сегашната црква Св. Пантелејмон. Нешто понапред во критичката преоценка на неточните ставови на Ѓ. Бошковиќ е веќе утврдено дека сегашната црква немала апсолутно никакво конструктивно место за колона, на која би бил поставен јонскиот импост капител. Заради ова сметам дека веќе тогаш истовремено е ревидиран

⁶¹ И. Николаевиќ-Стојковиќ, Јонски. . . , о.с., стр. 177, 178.

овој став на И. Николаевик-Стојковиќ. Следствено на вакво дедуктивно елиминирање на претпоставката и можноста за местото на јонскиот импост капител во црквата Св. Пантелејмон, треба да биде елиминирано и наједноставното но и најнеоснованото датирање на јонскиот импост капител во 1164 година, во истата година кога била сограден црквата.

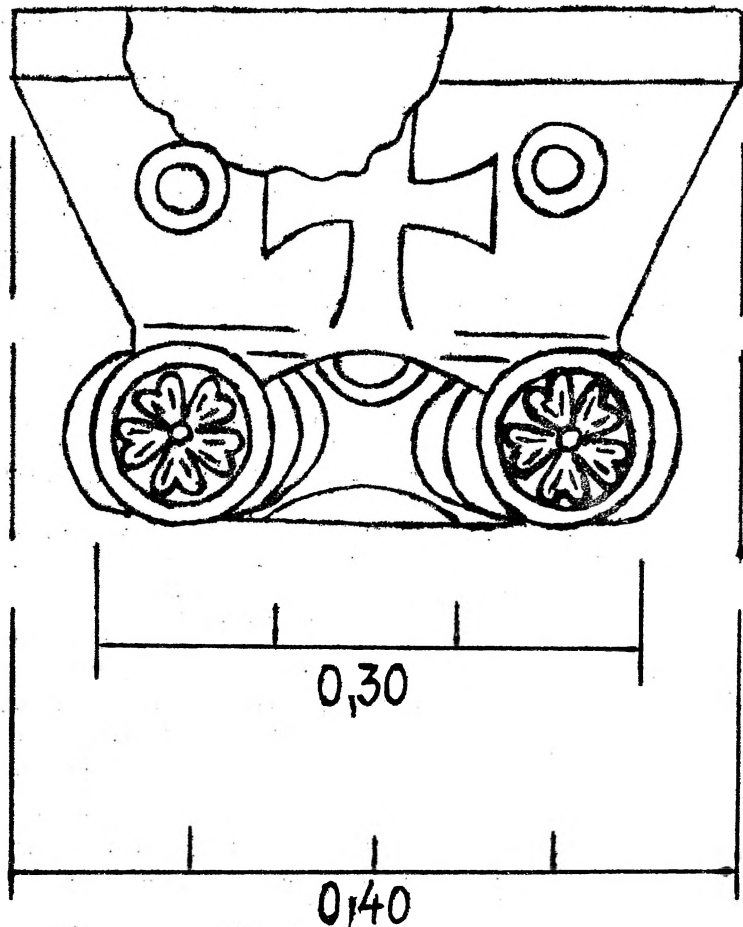

Сл. 13. Проекција на дијаметарот од основата на јонскиот импост капител, споредено со познатата димензија на темето на капителот

Вториот дел со морфолошката анализа што ја прави И. Николаевик-Стојковиќ, ќе се види, е всушност еден безуспешен обид да се наведат како прилог за датирање во XII век оние морфолошки облици, кои се очигледни и за И. Николаевик-Стојковиќ, доказ дека јонскиот импост капител, не може да се датира во 1164 година. Впрочем, овој став од

И. Николаевиќ-Стојковиќ веќе го разгледувал поплатно во 1962 година со следниве зборови: „Иако И. Николаевиќ-Стојковиќ безрезервно смета дека импост капителот е од 1164 година, од XII век, сепак не може а да не ги одбележи видливите блискости на овој импост капител со по-старите капители, оние од VI век“⁶².

Овде сметам дека би била најевидентно покажана суштината на проблемот ако во едно исто изложување ја проследам наспроред бената мисла со критиката на ставот на И. Николаевиќ-Стојковиќ. Сметам најнапред дека И. Николаевиќ-Стојковиќ без основа тврди дека јонскиот импост капител од Нерези е сосема доцна дегенериран облик на јонски импост капител во XII век. Тоа може да се заклучи не само од наводите на И. Николаевиќ-Стојковиќ, туку и од стварните морфолошки белези кои јасно и недвојбено укажуваат дека предметниот јонски импост капител е близок и сосема идентичен со облиците на јонските импост капители од IV—VI век. И. Николаевиќ-Стојковиќ затоа и наведува дека предметниот јонски импост капител, покажува дека е следбеник на стариот јонски импост капител. Што се однесува до „грубоста“ на изведбата сметам дека таа повеќе треба да му се припише на раката на мајсторот што е евидентно и во фактурата на плутејот, а никако на изминатите 600 години подоцнешна изведба. И. Николаевиќ-Стојковиќ не може да изостави и да не забележи дека нерешкиот капител има, како и капителите од IV—VI век, облик со два дела, потоа јасно издвоен импост од долните јонски волути, па дури и декорација од VI век, односно крст меѓу два прстенести украси и оваријални луспи. Околноста дека наместо волути во нерешкиот капител се изведени розети, сметам ни најмалку не е израз на временската раздалеченост туку на креацијата на мајсторот скулптор, што натаму ќе го образложам.

Во морфолошката анализа, на која ѝ свртувам темелно и сериозно внимание, ги издвојувам следниве лесно видливи и прецизно мерливи вредности. Јонскиот импост капител од Нерези има евидентно пирамидален облик (пресечена пирамида), токму таков облик каков што имаат и многуте ранохристијански јонски импост капители од Грција и од областите на Источен Медитеран⁶³. Токму таков облик имаат и многуте досега зачувани јонски импост капители од ранохристијанскиот период во Стоби, во Хераклеја, во Треокрсти, во Царичин Град, во Ниш, во Бреговина, во Рударе и во Доклеја⁶⁴. Овој пирамидален облик сосема се разликува од кубичниот облик на импост капителите од 1313 година од црквата Св. Горѓи во Старо Нагоричино⁶⁵.

Од значење е понатаму, дека импост делот од нерешкиот капител е јасно одвоен од долните јонски волпти, идентично како кај веќе споме-

⁶² К. Петров, Декоративна пластика. . . , о.с., стр. 161, 162.

⁶³ R. Kautsch, Kapitelstudien, Beiträge zu einer Geschichte des spätantiken Kapitels im Osten vom vierten bis ins seiebente Jahrhundert, Berlin — Leipzig 1936, T. 33; Nr. 535 (Skripu, Orchomenos), T. 33, Nr. 536 (Alexandria, Museum), T. 35, Nr. 566 a, b, c, d, e, f (Ephesus, Johannikirche), T. 35, Nr. 567, a, b, c, d, e, g (Ephesus, Johanniskirche).

⁶⁴ И. Николајевиќ-Стојковиќ, Јонски. . . , о.с., стр. 170, 171, сл. 1—13; И. Николајевиќ-Стојковиќ, Рановизантиска. . . , о.с., стр. 106—107, сл. 60—99.

⁶⁵ И. Николајевиќ-Стојковиќ, Јонски. . . , о.с., сл. 14.

натите четириесетина јонски импост капители од ранохристијанскиот период. Од друга страна е сосема очигледно дека во јонскиот импост капител од Св. Ѓорѓи во Старо Нагоричино од 1313 година, импост делот не е одвоен од волутите, ни во концепцијата ни во изведбата на скулпторот. Уште понатаму е видливо дека и делот на јонските волути кај нерешкиот капител има самостоен волумен, идентично како и кај споменатите четириесетина јонски импост капители од ранохристијанскиот период, додека на капителот од Св. Ѓорѓи во Старо Нагоричино, јонскиот дел не само што е без одделен волумен, туку се наместо четири волути означени само местата на осум лажни волути, изведени со плитки инцизии; повеќе како навестување а никако како стварен облик на волути.

Секако дека и димензиите на нерешкиот капител треба да се сметаат за особено значајна индикација при датирањето на овој капител во ранохристијанскиот период. Во оваа смисла горната широчина од 0,40 м, на челната страна на нерешкиот капител, може да се најде во наспоредба кај ранохристијанските јонски импост капители, на пример, во Витолишта со 0,40 м, и од Бреговина со 0,40 м. На ист начин и височината на нерешкиот капител од 0,27 м. може да се најде во наспоредба кј другите ранохристијански јонски импост капители, на пример, кај капителот од Тројекрсти висок 0,25 м. и кај капителот од Витолиште висок 0,29 м⁶⁶.

Натамошната особеност на јонскиот импост капител за датирање е неговата декорација. Веќе И. Николаевиќ-Стојковиќ укажува дека мотивот на крст е чест во декорацијата на ранохристијанските импост капители. Меѓутоа, треба да се додаде дека на нерешкиот јонски импост капител има освен крст и прстени, два на лицето на импостот од двете страни на крстот, и два околу розетите на јонските волути. Бидејќи, пак, е овој мотив констатиран и на сите наведени примери на мозаична и скулптурална декорација од ранохристијанскиот период, и што е најважно и на плутејот од Нерези, кој што е веќе датиран во ранохристијанскиот период, тоа е и датирањето на јонскиот импост капител во ранохристијанскиот период несомнено.

Што се однесува до интерпретацијата на розети наместо јонски волути, кои И. Николаевиќ-Стојковиќ ги смета како мотивска деформација од изведба на доцниот период, би можело да се констатира следново. Мотивот на розети би требал секако да се смета за израз на уметниковиот избор, да претстави наместо јонски волути цветни розети, како што на многу јонски импост капители од Епископската базилика во Стоби мајсторот скулптор наместо јонски волути претставил листести ластери свиткани во волути⁶⁷. Во оваа иста смисла би требало да биде разбрано и изведувањето на розетата на импостот на еден јонски импост капител од Царичин Град⁶⁸. Во смисла на ваквото проценување

⁶⁶ И. Николаевиќ-Стојковиќ, *Јонски . . .*, о.с., стр. 171.

⁶⁷ И. Николаевиќ-Стојковиќ, *Рановизантиски . . .*, о.с., сл. 67, 68, 69, 70, 71, 72, 73.

⁶⁸ *Ibidem*, сл. 91.

розетите треба да бидат сметани не како мотивска деформација од доцниот период, туку како уште еден доказ повеќе во прилог на датирањето на јонскиот импост капител од Нерези во ранохристијанскиот период.

Завршувајќи го ревидирањето на мислењата и на ставовите на И. Николаевиќ-Стојковиќ, сметам за неопходно потребно да го свртам вниманието врз важната околност, дека и самата И. Николаевиќ-Стојковиќ на посреден но сосема јасен начин се откажува подоцна од неоснованото датирање на јонскиот импост капител во 1164 година, односно во XII век. Имено, 1965 година прикажувајќи ја византиската скулптура од X до XII век во Македонија и Србија, авторката на трудот молкум преминува преку постоењето на јонскиот импост капител од Нерези и нити со еден збор не го споменува во оваа хонолошка група на декоративна пластика⁶⁹.

Надвор од ревидирањето се наложува потребата да бидат видени и проценети и две одлики заеднички и за олтарниот плутеј и за јонскиот импост капител. Првата од споменативе заеднички одлики е изведбената техника со инцизирање, а втората е видливо зачестениот мотив на прстени. Врз основа на оваа заедничка техника на изведба со инцизирање и врз база на повторуваниот мотив на прстени, може да се претпостави и фактура можеби од иста мајсторска работилница и можеби од ист мајстор скулптор и за плутејот и за јонскиот импост капител а тоа е уште една сигурна потврда повеќе за датирање и на јонскиот импост капител во ранохристијанскиот период.

Сега по ваквото изложување би можело да се сумира кои сè елементи одат во прилог на датирање на овој јонски импост капител во ранохристијанскиот период. Тоа е најнапред пирамидалниот облик на импостот кој е не само чест туку и исклучив кај ранохристијанските јонски импост капители. Понатаму, тоа е нагласената обликовна издвоеност на импост делот од јонските волути како кај сите ранохристијански јонски импост капители. Натаму тоа е и самостојниот облик на јонските волути, идентичен како кај јонските импост капители од ранохристијанскиот период. Кон ова треба да се повтори и околноста на блиски димензии со други јонски импост капители од ранохристијанскиот период. Натамошните две особености на декорацијата се исто така важни за датирање на нерешкиот јонски импост капител во ранохристијанскиот период. Едната од овие особености е веќе споменатата интерпретација на многу прстени како на нерешкиот плутеј, а другата е изведба на мотивите на капителот со техника на инцизирање како и на нерешкиот плутеј.

Во еден заклучок што се наложува по сите видувања за плутејот и за јонскиот импост капител, би можело да се рече следново. Надвор од сомневање е претпоставката, најнапред дека порано разгледуваниот плутеј и досега разгледуваниот јонски импост капител се од еден ист локалитет, најверојатно од местото кај сегашната црква Св. Пантелејмон во Нерези. Бидејќи е утврдено дека плутејот и јонскиот импост

⁶⁹ И. Николајевиќ-Стојковиќ, Прилог проучавању византиске скулптуре од 10 до 12 века из Македоније и Србије, Зборник радова САН, Византолошки институт 4, Београд 1956.

капител немале место во оваа сегашната црква и бидејќи е утврдена хронологијата и на плутејот и на јонскиот импост капител во ранохристијанскиот период, затоа е сосема разбирлива, основана и потполно прифатлива претпоставката што може да биде формулирана на следниов начин. Мошне многу е веројатно дека на местото на сегашнава црква на Св. Пантелејмон, или непосредно до неа или можеби на платото на манастирот, постоел поранешен храм во ранохристијанскиот период, во кој имало олтарна преграда, чиј плутеј бил целина на најдените фрагменти со кругови, и во кој храм имало конструкцији со колони врз кои имало импост капители од кои еден таков бил откриениот. Каква била основата и конструкцијата на тој храм засега не може да се одговори. Меѓутоа, не е никако исклучен дека еден ден во иднина ќе бидат преземени ископувања, во кои систематски ќе биде истражена целата површина околу сегашниот храм, и дури по определени подготовки ќе можат да се извршат и сондажни истражувања на делови во подот на сегашната црква⁷⁰.

Како последен од низата, но не и последен по значење, треба да биде разгледан уште еден наод од овој простор. Тоа е делот од мермерната колона што се наоѓа всадена во подот на дијакониконот во црквата Св. Пантелејмон, сл. 12. Испитувањето на оваа колона, со дијаметар од 0,30 м и со должина, видлива над подот на дијакониконот, од 0,80 м, укажува на три фази на употребување и функционирање.

Првата фаза на оваа колона отпочнува со протогената нарачка, при која треба да биде претпоставено и функционирањето на други колони со капители во конструкцијата на градбата. Таа градба, може да се заклучи, не била сегашната црква на Св. Пантелејмон, затоа што во неговата просторна елевација нема конструктивен систем за колони и капители. Меѓутоа, околноста дека дијаметарот на колоната од 0,30 м. е идентичен со дијаметарот на основата на јонскиот импост капител, од 0,30 м., сл. 13, дава право да се верува дека и колоната и капителот се дел на една иста целина. Во заклучок може да се резимира дека колоната и јонскиот импост капител, претставуваат дел од ист конструктивен систем и дека им припаѓале на ранохристијанскиот храм, што се наоѓал можеби на самото место на сегашната црква Св. Пантелејмон, или непосредно во нејзината близина, или како што е веќе еднаш речено, на платото на манастирот. По утврдувањето на ваквата врска, има основа да се претпостави една од можните реконструкции на употребата и функцијата на јонскиот импост капител со колоната. Во таа варијантна реконструкција е вклучена и реконструкцијата на местото на плутејот во олтарната преграда, како на сл. 14.

⁷⁰ Од бројните во таква смисла успешно довршени истражувања и конзервации, треба да бидат споменати само следниве. На пример, во Рим: комплексот со Митреум, над него изградената ранохристијанска базилика на Св. Климент и над неа сегашната романичка базилика на св. Климент. Во Прага: комплексот со протороманичка ротонда посветена на реликвијата на Св. Вит, над неа изградената романичка базилика на Св. Вит и над неа сегашната готичка базилика на Св. Вит. На островчето на Блед: комплексот со протороманичка еднокрабна црква, над неа изградената втора романичка еднокрабна црква и врз нив еднокрабната доцнороманичка црква посветена на Св. Богородица — Маријина црква.

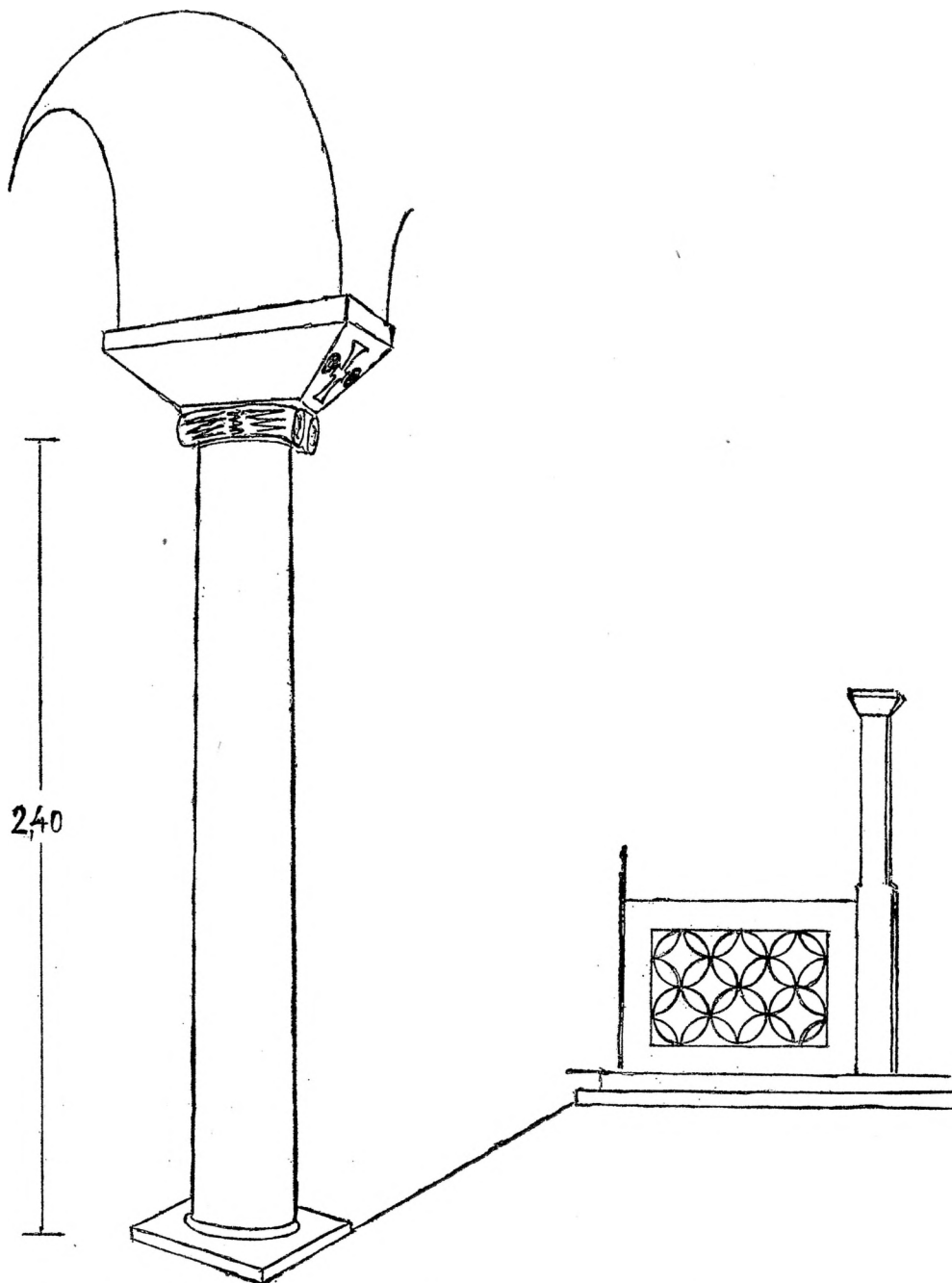

Сл. 14. — Една од можните варијанти за реконструкција на функцијата на јонскиот импост капител, на колоната и на шпугејот

На втората фаза од употреба на колоната укажува отворот, што во сегашната положба на колоната, се наоѓа во нејзиниот долен дел. Може да се смета дека во оваа фаза, за една секундарна употреба, во колоната бил изведен отвор за вгладување на пречка. При ова не би требало да биде сосем исклучена и можноста дека отворот за вгладување на пречка бил направен можеби уште додека колоната била во протогената функција. Меѓутоа, многу поприфатлива е претпоставката дека е отворот на колоната направен во втората фаза на нејзината употреба. Во оваа втора фаза колоната веројатно била употребена по уривањето на првобитниот ранохристијански храм.

Трета фаза на употреба на колоната е омеѓена со нејзиното наоѓање и поставување во подот на дијакониконот за одлагање на некои од употребните предмети.

На крајот на сите изложувања е неопходно да бидат уште еднаш резимирани и особено нагласени сите новоутврдени вредности што се визитинска основа за заеднички и општи заклучоци. Меѓу таквите беше најнапред многувидното разгледување и анализирање на плочата со преплетени прстени, што овозможи не само нејзино ново прифатливо датирање во ранохристијанскиот период, туку и одредување на нејзиното место како плутеј од олтарната преграда на една ранохристијанска црква. Понатаму, тоа беше повторното темелно разгледување и испитување на сите разновидни вредности на јонскиот импост капител, што го овозможи не само неговото ново прифатливо датирање во ранохристијански период, туку и одредување на неговото место како јонски импост капител во елевационата конструкција на еден ранохристијански храм. Уште понатаму тоа беше изнаоѓањето и испитувањето на делот од колоната, што го овозможи нејзиното поврзување со јонскиот импост капител и со конструктивниот систем на ранохристијанскиот храм. Треба уште еднаш, потоа, да се нагласи дека анализата на инцизионата техника на изведбата и на мотивот на прстените на плутејот и на јонскиот импост капител овозможи едно сигурно претпоставување на иста фактура од мајсторот скулптор, од што произлезе не само истоветноста на датирањето туку и истоветноста на местото во реконструкцијата на ранохристијанскиот храм.

Врз основа на сите досегашни истражувања, може да се постави следниов заклучок. Во ранохристијанскиот период, можеби во времето на епископот Pargorius a Dardania de Scupis, или во времето на епископот Ursilius episcopus Dardaniae, или во време на Johannes episcopus ecclesiae scopinae metropolitanae civitatis, или во време на еден постоен, но во документи неспоменат скопски епископ, а до 518 година, бил на просторот на сегашната црква, под неа или наблизу, или на тоа плато, подигнат еден ранохристијански храм⁷¹. На тој храм му припа-

⁷¹ Не може да биде сосема исклучена можноста дека тој храм имал манастирски карактер (Ф. Гранић, Акт оснивања манастира у грчким областима позноримског царства у V и VI веку, стр. 78, 79, Гласник СНД, књ. VII—VIII, Скопље 1929—1930) иако е поверојатна реалната можност храмот да имал вотивен карактер, како што има веројатност и намената на храмот да служи за жителите на една од споменатите населби oppidum — castellum и viculus — pagus.

ѓала и колоната и јонскиот импост капител и олтарниот плутеј. Подоцна во 518 година од земјотрес, или веројатно по доаѓањето на Словените, во периодот до нивната христијанизација, храмот бил постепено разурнуван и подоцна запустен во толкава мера што биле растурени или разнесени делови од градбата и од декоративната пластика.

Прашањата за натамошната протоисторија на храмот се веќе најтесно поврзани со историјата на црквата Св. Пантелејмон. Поради тоа тие ќе бидат разгледувани во вториот дел на студијата, меѓу проблемите од историјата на основата и градбата на црквата Св. Пантелејмон.

Dr Konstantin Petrov

SUR LA PROTOHISTOIRE NON-RECHERCHEE DE LA LOCALITE SAINT PANTELEIMON A NEREZI

Première partie de l'étude

RECHERCHES DE LA BASE ET DE LA CONSTRUCTION DU TEMPLE ST PANTELEIMON A NEREZI

Les recherches scientifiques contemporaines ont désigné au temple de St Pantéléimon une place spécialement significative parmi les monuments les plus importants en Macédoine, ainsi ce temple est considéré comme complètement connu et étudié à fond. En réalité cette constatation n'est que partiellement admissible, car elle est fondée sur des recherches du temple dirigées seulement en deux sens: dans le domaine des valeurs artistiques de la peinture des fresques et de la décoration sculpturale. Précisément à cause des recherches effectuées dans ce sens, on consacra, à un certain point moins d'attention à l'étude des autres problèmes, comme par exemple les études sur la protohistoire de la localité et sur la conception de la construction du temple.

A cet état des choses, le but de cette étude est de rechercher, d'expliquer et de publier les circonstances qui précéderent à la construction de l'église actuelle et les conditions qui furent décisives pour la formation de la conception de la base et l'élévation spatiale du temple de St Pantéléimon.

Pour faire une telle estimation, il faut considérer avec attention quelques découvertes exceptionnellement importantes, qui ne furent jamais mises en fonction pour éclaircir les questions de la protohistoire du temple de St Pantéléimon. Parmi de telles découvertes, la plus ancienne et provenant de l'époque antécédante au christianisme, étant tout de même en rapport avec le temple, est la pierre tombale (grav. 1), qui se trouve dans la partie sud du narthex. Cette pierre tombale, qui d'après la constatation de l'auteur provient des agglomérations oppidum-castellum et viculus-pagus auprès de Nérézi, fut publiée et mentionnée par quelques chercheurs, mais sans aucuns commentaires se relatant au temple de St Pantéléimon. Cependant l'auteur fait allusion

à un rapport indirect entre un détail de la décoration de la pierre tombale et le choix de l'emplacement du temple, ainsi que sa consécration au médecin-martyre Pantéléïmon.

La seconde découverte plus importante sont deux fragments d'une pierre décorée de motifs géométriques incisés (grav. 2). Après une recherche fondamentale l'auteur constate huit phases dans l'utilisation, le fonctionnement et la durée des fragments, en faisant des reconstructions adéquates, grav. 3, 4, 5, 6, 7 et 8.

Lors de la mise au point de la vraie chronologie de la pierre qui fut publiée comme matériel antique, on constata les faits suivants. La technique d'exécution de l'incision et de la décoration géométrique de la pierre se retrouve également chez d'autres plastiques paléochrétiennes des localités en Macédoine. Par la suite, on retrouve le motif d'anneaux entrelacés de la pierre dans les décorations en pierre ou en mosaïque de nombreux monuments en Syrie, Italie, Tunisie et dans les autres pays des Balkans. Se basant sur de nombreuses comparaisons, la datation précédente inexacte fut révisée et on établit une nouvelle chronologie de la pierre dans la période paléochrétienne, et sa place fut fixée comme un pilastre dans la clôture du chœur d'un temple paléochrétien.

Pour la confirmation ultérieure d'une telle hypothèse, nous pouvons nous servir d'une autre découverte aussi importante. C'est un chapiteau à imposte ionien de Nérézi (grav. 9), dont la date était jusqu'à présent fixée, sans fondement, en 1164. Maintenant, dans cette recherche l'auteur constate que le chapiteau à imposte ionien n'a jamais appartenu au temple actuel de St Pantéléïmon, car dans ce temple il n'existe point de système de construction à colonnes et chapiteaux, aussi la datation inexacte du chapiteau en 1164 fut rejetée.

Par la suite, l'analyse morphologique nous montre que la forme pyramidale du chapiteau à imposte ionien de Nérézi et son imposte clairement séparé, ainsi que le volume indépendant de ses volutes, son identiques à une quarantaine d'autres chapiteaux ioniens à imposte des localités en Macédoine, Serbie et Monténégro, ce qui démontre clairement et sans ambiguïté, que le chapiteau de Nérézi appartient à la période paléochrétienne. Une particularité qui est importante pour fixer la date du chapiteau ionien à imposte de Nérézi sont également ses dimensions, que l'on retrouve chez d'autres chapiteaux ioniens des localités en Macédoine et en Serbie. D'autre part, les quatre anneaux qui sont exécutés sur le chapiteau ionien de Nérézi et que l'on retrouve également sur de nombreux exemplaires de la décoration paléochrétienne, ainsi que la technique de l'exécution des incisions, nous font supposer que la pierre tombale et le chapiteau ionien à imposte proviennent du même atelier et sont l'oeuvre du même maître-sculpteur.

La dernière des découvertes est la partie d'une colonne en marbre, qui se trouve encastree dans le pavage de la sacristie de l'église actuelle de St Pantéléïmon (grav. 12). Lors de l'examen de cette colonne on constata que sa dimension diamétrale de 0,30 cm, correspond complètement à la base du chapiteau à imposte ionien. Après avoir constaté une telle corrélation, on a pu faire une reconstruction plausible de l'usage et de la fonction du chapi-

teau à imposte ionien à colonnes. Dans cette variante de la reconstruction est impliquée également la reconstruction de l'emplice mant du pluteus dans la clôture du chœur (grav. 14).

Suivant toutes les recherches effectuées jusqu'à présent nous pouvons conclure, que dans la période paléochrétienne jusqu'en 518, à l'emplacement de l'église actuelle ou à proximité, ou bien sur le plateau se trouvait édifiée un temple paléochrétien. Plus tard, en 518, par le tremblement de terre, ou plus probablement après l'arrivée des Slaves, jusqu'à leur conversion au christianisme, le temple fut peu à peu détruit, et plus tard abandonné à un tel point, que toutes les parties de la construction et de la décoration plastique furent dispersées.