

Иван МИКУЛЧИК

## ТРАГИ ОД РАНОХРИСТИЈАНСКИ БАЗИЛИКИ ОКОЛУ СКОПЈЕ\*

Раното христијанство претставува едно од најмаркантните поглавија во културното минато на Среден Балкан. За неколкуте десетини ранохристијански цркви што досега биле истражувани, постои обемна и исцрпна литература. Не навлегувајќи во ова, како ориентација на читателот, само ќе се потсетиме на пообемните студии и прегледи на Николаевиќ, Петровиќ, Ходинот, Орландос<sup>1</sup>.

Картата на распространетоста на црквите во оваа регија покажува изразити групирања во одделни помали региони. Тоа е одраз на некогашната економска моќ како и на интензитетот на христијанството во тие краеве, но истото се должи и на степенот на истражност на овие споменици во овој или оној крај.

Скопскиот регион делува, во споредба со побогатите споменички региони, чудно празен. Во литературата се прикажани само две скромни ранохристијански базилики, без украси. Базиликата кај Бардовци, раскопана и уништена од мештаните пред повеќе од 6 децении, потврдена е на една стара авио-снимка<sup>2</sup>. Преку неа дознаваме само дека постоела и, речиси, ништо друго. Во последните години откопана е и во Скупи една ранохристијанска базилика, со поголеми размери. Одбележана е во теренскиот извештај и документирана со техничка основа<sup>3</sup>. Сепак, поради отсуството на архитектонски украси или други детали, не привлекува посебно внимание.

\* Овој труд беше читан на VII симпозиум на Археолошкото друштво на Македонија, одржан во април 1970 год. во Скопје. Дел од техничките прилози ги снимал на теренот и исцртал Виктор Лилчиќ, досегашен студент на овој факултет, за што му се заблагодарувам на ова место.

<sup>1</sup> Николајевиќ-Стојковиќ, И., Рановизантиска декоративна архитектонска пластика у Македонији, Србији и Црној Гори, Београд 1957. — Спремо-Петровиќ, Н., Пропорцијски односи у базиликама илирске префектуре, Београд 1971. — Hoddipot, R. G., Early byzantine Churches in Macedonia and Southern Serbia, London 1963. Orlandos, A., 'Η ξηλοστεγός παλαιοχριστιανική βασιλική τῆς μεσογειακῆς λεκάνης, Atina 1952.

<sup>2</sup> Грујиќ, Р., Скопска митрополија, Споменица православног храма Св. Богородице у Скопљу, Скопје 1935, 5—18 и сл. 1, 2. Исто и кај Петров, К., Еден пекторален крст според калап од ранохристијанско Скупи, Год. зборник на Филозофскиот факултет кн. 23, Скопје 1971, 288. — Истиот, Ревизија на едно неточно мислење за гробишната базилика во Скупи, Ликовна уметност год. I бр. 1, Скопје 1973, 10—21.

<sup>3</sup> Корачевиќ, Д., Состојба на археолошките ископувања на античкото Скупи, Macedoniae Acta archaeologica Vol. 3, Прилеп 1977, 159 и план.

На месноста „Коњушница“ кај Орман истражувана е во последната деценија една помала ранохристијанска базилика, исто без камени или други украси<sup>4</sup>. Истата сè уште не и е претставена на научната јавност. Нотирано е и дека на „Пеленица“ кај Драчево мештаните откопале ранохристијанска базилика и ротонда со мозаични подови<sup>5</sup>. За жал, ова не е прикажано во стручната литература.

Со ова, досегашните сознанија за раното христијанство во скопскиот регион се исцрпуваат. Тоа е сè. Меѓутоа, единствена причина за ваквата состојба е слабата истраженост на скопската котлина и недоволната заинтересираност на истражувачите за овој крај. Инаку, како да се објаснат остатоците на десетини ранохристијански цркви на теренот, добро видливи, кои досега останале незабележани во јавноста?

Од друга страна и литерарно е потврден црковниот живот во доцната антика во скопскиот регион. Скупи како доцноримско провинциско седиште било и седиште на епископи, кои добиле примат на дарданската митрополија. Уште пред еден век англискиот учен А. Еванс дал прв исцрпен осврт на црковната историја на Скупи од IV до VI век<sup>6</sup>. Оваа историја нема да ја повторуваме на ова место. Само ќе спомнеме дека на соборот во Сердика, во 347 година, Скупи веќе било застапено со епископот Парегорие. А во времето на Јустинијан, местото на скупските митрополити ќе го преземаат архиепископите на новооснованата Јустинијана Прима. Нејзиниот однос кон дотогашното Скупи, како и лоцирањето, сè уште не се разјаснети.

\* \* \*

Во рамките на истражувањата на доцноантички утврдени населби и кастели во Скопскиот регион<sup>7</sup>, попатно регистрирав и остатоци од околу 20 ранохристијански базилики. Овие се лоцирани претежно во рамките на некогашните населби и кастели а во помал број и надвор од нив. Од базиликите денес се гледаат на површината воглавно контурите од основите, а во низа случаи, и делови од некогашните камени украси.

Меѓу овие цркви, неколку примери заслужуваат особено внимание. Тие избилуваат со мермерни украси во тој обем што преку нив може да се изврши реконструкција на внатрешноста на базиликите. Освен тоа, сочуваните камени украси можат и стилски да се компари-

<sup>4</sup> Во рамницата близу Лепенец, 1 км јужно од Орман, месните жители раскопале пред војната една ранохристијанска црква; ја регистрирал Грбиќ, М., Археолошки наоѓалишта во Н. Р. Македонија, Гласник на МКД на НРМ кн. I, 1, Скопје 1954, 118. Б. Алексова вршеше ревизиони ископувања во последната деценија, како резултатите не се објавени. Трите кораби завршуваат на исток со апсида, исто и еден анекс на северната страна. Подот бил од тули. Камени украси нема.

<sup>5</sup> Градбите биле откопани од месните жители пред војната, под делумен надзор на Р. Грујиќ, тогашен директор на скопскиот музеј, Техничката документација ја изработил арх. Иво Чакелија, професор на скопскиот универзитет, но истата останала досега необјавена. Наодите се нотирани кај Месеснел, Ф., Излети у околина Скопља, Скопје 1937, 122, 123; и исто кај Грибић, М., н. д., 118.

<sup>6</sup> Evans, A., Antiquarian Researches in Illyricum, Part IV: Scupi, Archeology Vol. 49/1, London 1885, 128—143. За истото и кај Петров, К., н. д., 288.

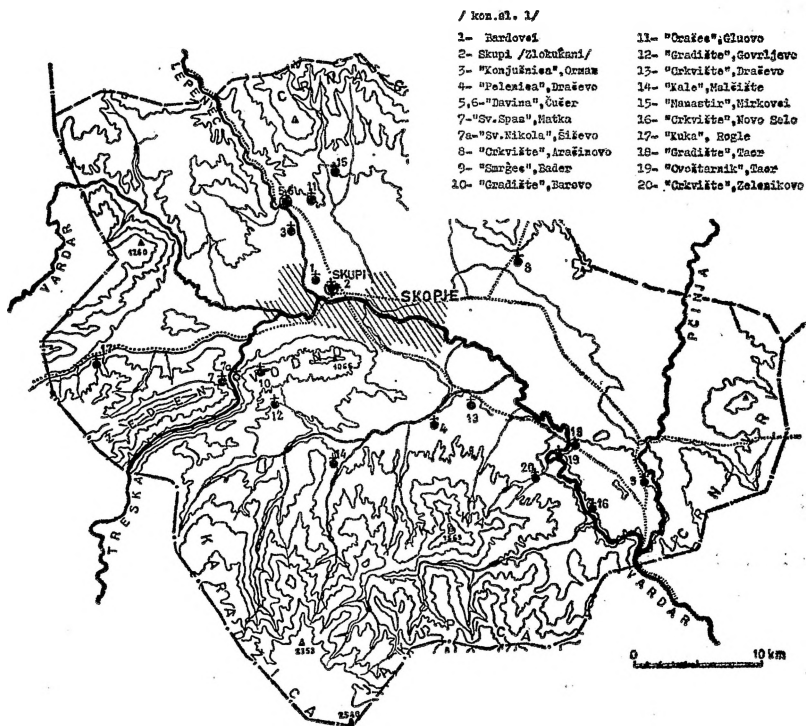

сл. 1 Карта на скопската котлина со ранохристијански базилики

раат и поблиску да определат во временската и културна смисла. Поради ова, макар сè уште неоткопани и стручно непроучени, заслужуваат да им се посвети одредено внимание. Тоа е и целта на овој приказ.

### „Давина“ Чучер

Локалитетот се наоѓа на влезот во Качаничката Клисура, 3 км ЈЗ од Чучер и 8 км северно од Скупи. Поставен е на врвот од ридот Кула, 230 м високо над подножјето каде поминува магистралниот пат кон Косово и Подунавјето. На највисоката позиција бил изграден горниот град, опфатен со ѕид и кули. Северно од него, на нешто пониско плато, се протегал долниот град, опфатен со двострук одбранбен ѕид. Имал многу сложен пристап од главната порта до градскиот форум. Северно и источно од ова урбано јадро се протегал подградот, опфатен со уште еден бедем. Целиот град во ѕидовите мерел 8,4 хектари. Јужно и ј/з од него се протегало отворено предградие.

Одбранбените ѕидови околу внатрешното урбано јадро се удвоени по иста линија и укажуваат на една голема обнова на крајот од антиката. Ова уследило по некое целосно уривање, можеби по земјотресот во 518 година. Од земјотресот тогаш настрадале во провинцијата Дар<sup>8</sup> данија 24 укрепени места, со свои жители, куќи, палати и јавни објекти-

Зградите од последната фаза, во градското јадро на Давина, се гледаат и денес извонредно јасно на теренот. Евидентирани се бројни улици, згради за живеење и ергастерии, неколку поголеми објекти — меѓу нив квадратен форум врамен со дукани, најмалку две базилики, група палати, и др. Овие урнатини потекнуваат од некој неидентификуван доцноримски град. Во рамките на провинцијата Дарданија и можеби некој соседен регион уште чекаат на убицирање градовите Арибантиум, Венденис, Мерон или Марион (можеби исто што и Мариана?), Неутина и Диоклециана<sup>9</sup>. (Сл. 2).

Преку површински наоди на доцноантичка грнчарија и неколку монети од IV и VI век, населбата може да се датира во тие рамки. Карактеристични аваро-словенски наоди врз урнатините на градот, од раниот VII век<sup>10</sup>, веројатно го датираат крајот на животот на ова место. Денес се гледаат на Давина 2 урнати цркви:

<sup>7</sup> Во рамките на истражувањата на старите градови и тврдини во скопскиот регион, во 1975—1978 година, топографски се премерени и снимени 30 укрепени места со пропратни објекти од доцната антика. Ракописот е припремен како монографија за печатење.

<sup>8</sup> Marcellini Comitibus Chronicon, ed. Th. Mommsen, Monumenta Germaniae Historica auctorum antiquorum, T. XI, 1, Berolini 1893, sub a. 518.

<sup>9</sup> Le Synecdemus d'Hiérocès et l'opuscule géographique de Georges de Chypre, ed. E. Honigmann, Bruxelles 1939, 7 et 656, 2; — Zeiller, J., Les origines chrétiennes dans les provinces de l'Empire romain. Paris 1917, 160—163.

<sup>10</sup> Од наодиве истакнуваме една бронзена аплика за појас од аваро-алански тип, со ажурирана маска, по потекло од јужноруските степи. Инаку, урнатините на Давина прв ги забележал А. Еванс, н. д., 92. Веројатно изненаден од зачуваноста на градбите на терен, тој целиот град го сметал за доцносредновековен а парчињата од ранохристијанската камена пластика за делови од саркофази од времето на Немањските.



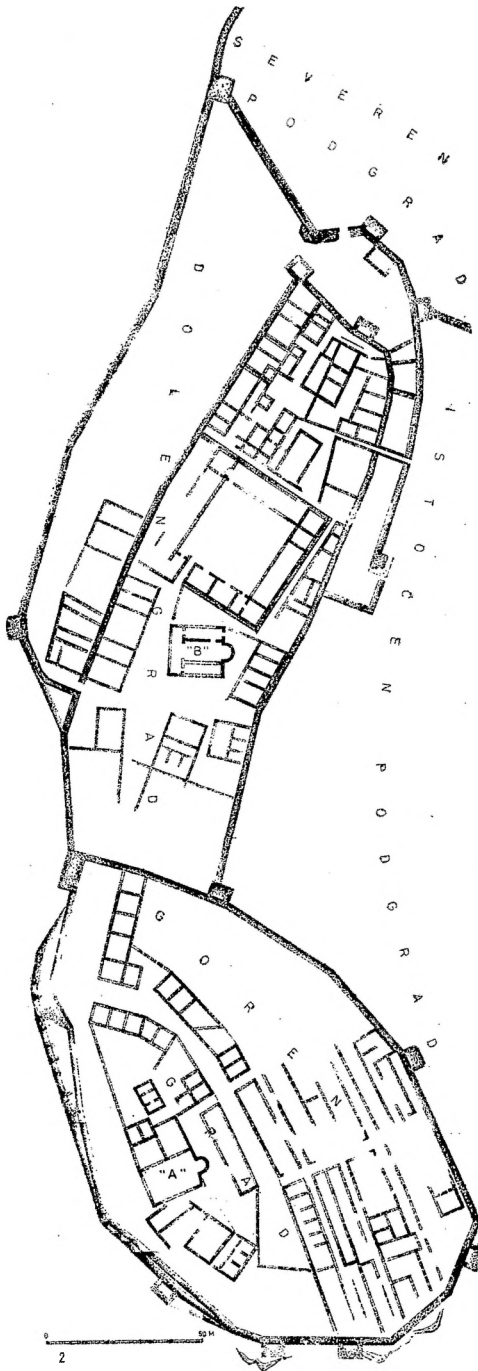

сл. 2 Давина, Чулер, јадро на рановизантискиот град со базиликите А и В.

5. *Базилика А.* Поставена е на највисокото место во горниот град. Во текот на Првата светска војна врз неа беа вкопани војнички ровови, со нив е делумно разголена основата и Исфрлено е многу парчиња од камени украси. Основата на базиликата е долга 21 м. Западно од неа, на нешто пониско ниво, можеби стоел атриум. Ориентацијата отстапува кон правецот ЈЗ—СИ.

Сидовите се градени од кршен камен со бел варовен малтер, широки 0,80—0,90 м. На источната страна биле уфрлени и големи рамни тули со знатна дебелина. Од покривот останале тегули, од доцниот коринтски тип (V—VI) век). Апсидата е широка 5,50 м.

Во една доцна фаза базиликата била сосем урната и потоа обновена, но само во рамките на средниот кораб, во цела должина. Новите бочни сидови се поставени врз постариот стилобат или покрај него. Ј/и агол е неправилно скратен.

Од првата фаза потекнува камена пластика, работена од сивобел мермер како и од локален скопски травертин. Деловите лежат околу и во црквата. Се распознаваат парчиња од 2 или 3 импоста, делови од столпчиња на олтарната преграда, делови од парапетни плочи од олтарот; делови од базиси од столбови, дел од едно прозорско мено, дел од помал капител (сл. 7, 8, 11).

Капителот има крајно упростена форма на најдоцните коринтски капители, со стилизирани елементи. Од акантовиот украс е задржана една низа во долниот дел. Стилски и веројатно наменски најблиски се вакви капители од Салона, од средината на VI век<sup>11</sup>.

На челото на еден импост пластично е претставен грчки рамнокрак крст во медалјон (Сл. 8).

6. *Базилика Б.* Поставена е во центарот на долниот град, на издигната позиција, косо во однос на ориентацијата на форумот и останатите околни згади. Изградена била веројатно подоцна од нив.

Базиликата е долга 20,60 м, широка околу 15 м. Апсидата е широка 6 м. Ориентацијата е З—И. Сидана е квалитетно, со првст малтер. Во ј/и агол е вкопано големо војничко засолнише од Првата светска војна, надолу до карпестата здравица. Со него се разурнати околните сидови и исфрлени се бројни делови од камена пластика. Исто и сиден премаз, со неколку слевни, боен во сино. Покривните тегули се од доцен коринтски тип.

Источниот крај на северниот кораб е исто разголен. Лежи на пониско ниво од средишниот кораб. Стилобатот е високо надсидан и индицира едно подоцнежнo президување на црквата. Можеби само на централниот кораб — слично на претходната базилика?

Камената пластика е бројна. Ке ги истакнам покрактеристичните парчиња:

<sup>11</sup> Kautzsch, R., Kapitellstudien, Beiträge zu einer Geschichte der spätantiken Kapitells im Osten von 4. bis ins 7. Jh., Berlin 1936, 18—22, Taf. 3, No. 23—27; Taf. 4, No 30, 31,

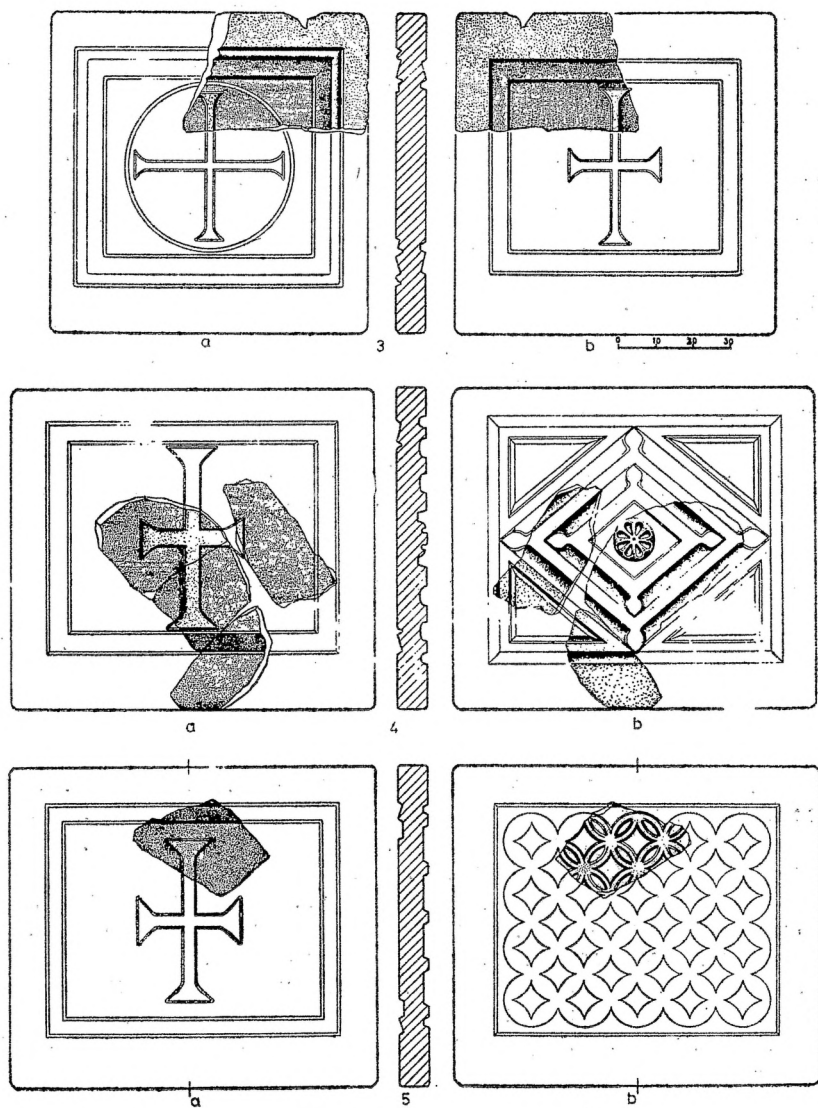

сл. 3—5 Давина, Чучер, базилика В, делови од паранетни плочи.

— делови од најмалку 5 парапетни плочи од олтарната и бочните прегради. Работени се од локалниот травертин а една од фин бел мермер. Релјефно се украсени од двете страни. Претставени се воглавно крстови, но и розети поврзани во мрежа, ромбично „перниче“ со централна розета и др.

Фрагментите на овие плочи овозможуваат целосна реконструкција. Плочите биле големи (просечно)  $0,97 \times 0,86 \times 0,08$  и  $0,86 \times 0,86 \times 0,08$  м. (Сл. 3, 4, 5, 6).

— Два базиса од столбови, со упростена доцноантичка профилиција. Работени се исто од травертин. Големи се  $0,34 \times 0,34 \times 0,205$  м. Едниот базис е дополнително длабоко врежан од две соедни страни. Жлебовите одговараат по мерка на парапетните плочи, што се прислонувале на столбот врз овој базис. Ова е воедно и потрда дека парапетите стоеле пред олтарниот дел како и помеѓу корабите. (Сл. 14).

— Делови од стебла на столбови од травертин. Цилиндрично се моделирани, во горната третина благо стеснети и завршуваат со пластичен прстен и плинта. Сочуваните елементи дозволуваат целосно да ги реконструираме: биле високи нешто преку 2 м; пречникот горе мери 0,23 м. (Сл. 10).

— Мал капител за колонета, од ист тип како кај црквата А, но без орнаменти. Претставува упростена преодна форма од последните коринтски капители кон кемпфер-капители. Висок е 0,24 м, широк горе 0,29, долу 0,17 м. (Сл. 12).

— Дел од мено-капител, од травертин. Реконструисан мерел  $0,45 \times 0,25 \times 0,19$  м. (Сл. 13).

— Мено од травертин, убаво обработен, со невообичаено витка форма. Висок е 1,11 м, широк долу 0,325, горе 0,275 м. (Сл. 9).

\* \* \*

За стилското и временското вреднување на наодите значајни се спомнатите капители. Тие стојат на крајот од развојниот пат на доцните коринтски капители, односно на преминот кон типот на кошница (Кемпфер). Временски му припаѓаат на VI век.

Парапетните плочи од Давина имаат низа директни аналогии во северномакедонските наоѓалишта. Не навлегувајќи во детална анализа, ќе укажеме само на најчестиот орнамент, на крстот. Ставродекорацијата се јавува зачестено во нашите краишта во доцниот V и претежно во VI век. Да ги спомнеме идентичните крстови од Суводол кај Битола<sup>12</sup>, Паликура кај Стоби<sup>13</sup>, Коњух кај Кратово<sup>14</sup>, Баргала близу

<sup>12</sup> Месеснел, Ф., Старохришћанска базилика у Суводолу код Битоља, Годишњак музеја Ј. Србије књ. I, Скопје 1940—41, 92 и н., сл. 17, 26, 31, 33; — исто и Николајевиќ-Стојковиќ, И., н. д., 43, 44, 90. Инаку, исцрпна студија за ставродекорацијата во Македонија, со разработена типологија на крстови и аналогии од изворни земји, напишал К. Петров, Ставродекорација од Коњух, Зборник на Археолошкиот музеј кн. II, Скопје 1958, 33 и н.

<sup>13</sup> Николајевиќ, И., н. д., 47; — Hoddinot, op. cit., 185, 186, Pl. 52.

<sup>14</sup> Радојчиќ, Св., Црква у Коњуху, Зборник радова Византолошког института САН књ. 21, Београд 1952, 164, и н. сл. 41, 42. Исто и Петров, К. н. д., 33 и н.

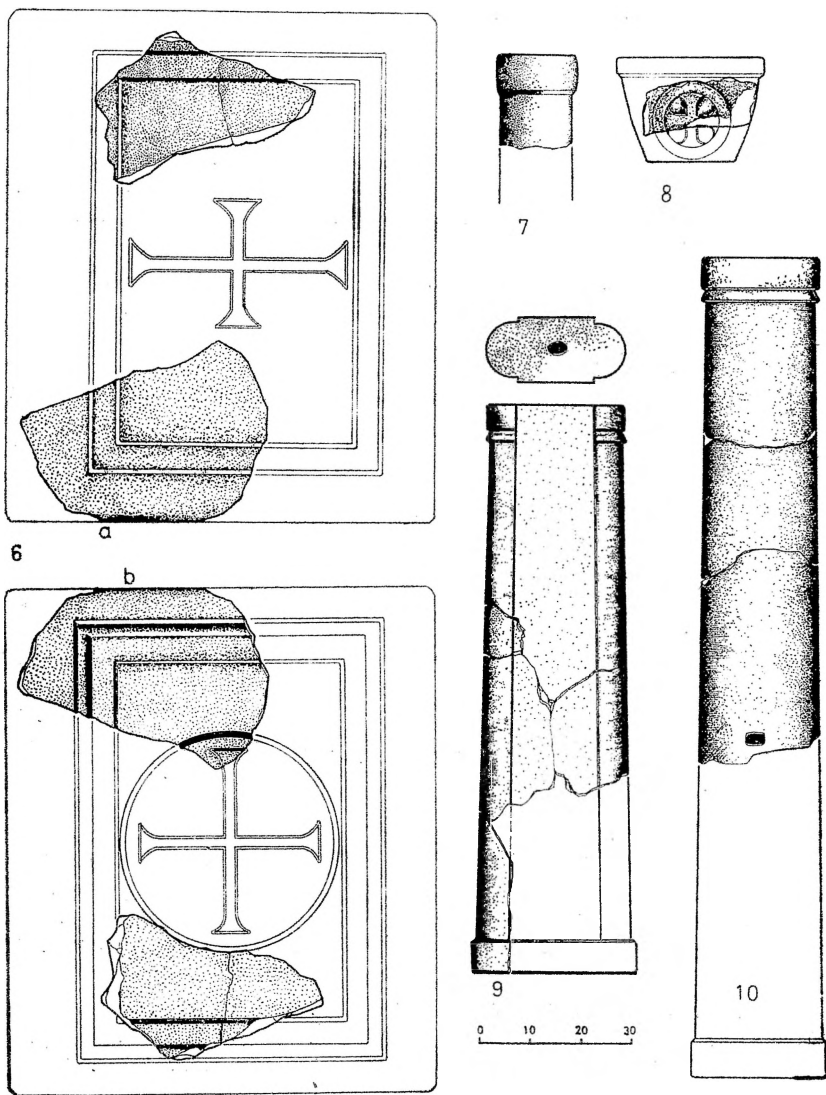

— Давина, Чулер, украси од базиликата В (сл. 6, 9, 10) и А (сл. 7, 8).

Штип<sup>15</sup>, Калата кај Македонска Каменица<sup>16</sup>. Времето на овие наоди се движи од доцниот V. до средината на VI. век.

### 7. „Св. Спас“, Матка

Локалитетот лежи 1,5 км јужно од Матка и 9 км (воздушна линија) ЗСЗ од Скупи. Качен е на високи карпи на излезот од клисурата, над левиот брег на Треска и 320 м високо над реката.

Локалитетот претставува плато, истурено како полуостров во кањонот и со извонредно доминантна положба над околината. Опфатен е со многу стрми падини и на запад со благо седло. Во доцната антика туку стоел поголем викус, опфатен со ѕид, голем околу 200 × 130 м.

Близу до западниот раб на платото, во највисоката позиција, се распознава основа од доцноантичка базилика. Широката апсида е ориентирана точно на исток. Врз оваа основа во доцниот среден век била изградена многу помала црква, посветена на св. Спас. Во турско време истата била урната, но обновена од селаните во најново време. Средновековните темели останале како обрач околу денешната црквичка. Околу 50 м јужно од неа лежи црквиште, посветно на Св. Тројца. Во прашање се остатоците од доцниот среден век; црквата била урната во турско време а пред некоја деценија раскопана од мештаните. Полна е со обработени камења од раноримско и доцноантичко време. Трета доцносредновековна црква лежи околу 300 м јужно од претходните две, качена на непристапните карпи над клисурата и утврдена со одбранбен ѕид. Била посветена на св. Недела<sup>17</sup>.

Локалитетов бил култно место не само во Среден век. Во римско раноцарско време тука стоел еден поголем храм, со монументална архитектура и квалитетни украси. Од него потекнуваат бројни камени парчиња што и денес се гледаат на површината: повеќе делови од архитравни греди—на едниот уште стои и латински натпис; потоа повеќе големи травертински блокови, убаво обработени; 3 бази за големи столбови, од бел мермер и травертин, со класична јонска профилација; делови од стебла на столбови; мермерен јонски капител, од класичен хермогенски тип; бројни плинти и постолја за ари; вотивни плочи со претстави на Артемида и на Тракискиот херос. Овие делови се делумно преработени во доцноантичко време за ранохристијанската црква, или се всидани во средновековните цркви.

Спомната основа на ранохристијанска црква градена е од камен со малтер, а делумно е применета и голема градежна тула. Покривот се состоел од тегули, од доцен коринтски тип. Од оваа црква потекну-

<sup>15</sup> Aleksova, B., Mango, C., Bargała: A preliminary Report. *Dumbarton Oaks Papers* No. 25, Washington 1971, 269 ff.

<sup>16</sup> Микулчиќ, И., Две ранохристијанске цркве код Македонске Каменице, *Старијар* Н. С. књ. 27, 1976, Београд 1977, 181—191.

<sup>17</sup> Љубинковиќ, Р., Српски црковни споменици у клисури реке Треске, „Христијанско дело“ кн. 24, Скопје 1940, 1—36, прв е што го забележал и нашиов локалитет со средновековните црквишта.

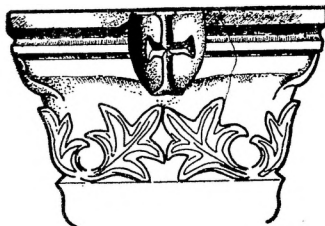
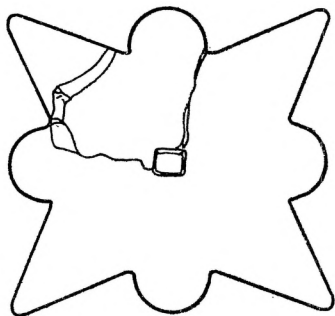

11

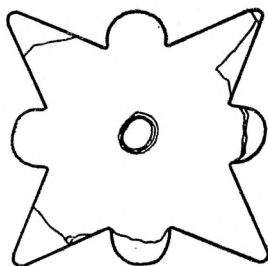

12

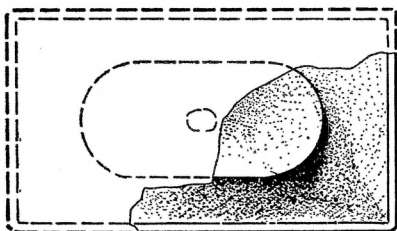
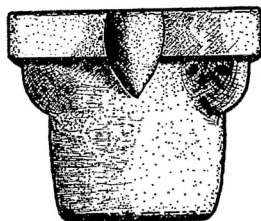

13

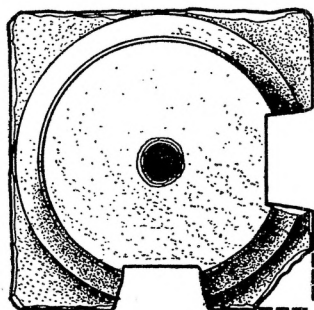

14

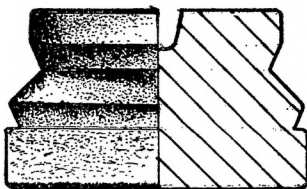

0 10 20 30

ваат бројни камени парчиња, денес расфрлени покрај Св. Спас и Св. Тројица. Од нив истакнуваме следното:

— Три базиси за столбови од травертин; грубо обработени, со упростена доцноантичка профилација. Големи се  $0,43 \times 0,43 \times 0,21$ , и  $0,44 \times 0,42 \times 0,26$  м. На плинтата носат дополнително всечени жлебови, еден спроти друг поставени, за вклопување на парапетни плочи меѓу нив. Еден базис има два жлеба, под прав агол. Тоа зборува дека базиликата имала парапетни плочи и помеѓу корабите и пред олтарниот простор. (сл. 22, 23, 24).

— Делови од стебла на столбови, со пречник од 0,39, 0,38 и 0,31 м. Сл. 19, 20, 21.

— Голем мено, убаво профилиран, целосно зачуван, од травертин. Има елипсеста основа. Висок е 0,75 м, основите се големи  $0,34 \times 0,26$  м. (Сл. 25).

— Капител од травертин, веројатно стоел на меното прикажано горе. Еден крај му е откриен. На сочуваното чело украсен е со пластичен крст. Голем е  $0,45 \times 0,32 \times 0,20$  м. (Сл. 15).

— Импост од груб травертин, за сиден пиластер. Челната страна е профилирана и украсена со акантови лисја, Задниот крај е необработен, се вклопувал во сидната маса. Широк е 0,55 м. (Сл. 17).

— Сосем низок импост, со остра профилација и трапезен пресек, без украси. Стоел на сиден столбец (Сл. 18).

— Прозорско мено од травертин, масивно изделкан, доста оштетен на површината (кородиран) и со одбиени агли. Голем е  $0,76 \times 0,45 \times 0,24$  м (Сл. 26).

— Импост за капител, од травертин, оштетен на краевите. На основата има дупка за метална спојка, за зацврстување врз капителот. Голем е  $0,65 \times 0,39 \times 0,225$  м. (Сл. 16).

— Дел од тесна раноримска архитравна греда од травертин, жлебена и преправена во олтарна колонета, за придржување на парапетни плочи. (Сл. 30).

— Мали парчиња од парапетни плочи, од травертин и сивкаст мермер. Се распознава оквирната профилација, како и латински крст во плиток релјеф.

Додаваме дека и кај доцносредновековната црква Св. Богородица, долу крај реката и 1 км на СИ од локалитетот, лежат парчиња од ранохристијанска архитектонска пластика. Истите потекнуваат најверојатно од нашиот локалитет, а биле однесени долу кога е градена Св. Богородица. Истакнуваме:

— 2 мермерни менои, вградени од двете страни на еден од прозорците на тамбурот, високо над кровот. Зачувани се речиси цели, оштетени на горниот крај. Имаат поголеми димензии.

— Цело стебло од столб, вградено ниско над земјата во јужниот сид. Работено е од травертин; во горниот дел поступно се стеснува а на краевите пластично е профилирано. Висина 2,15 м.



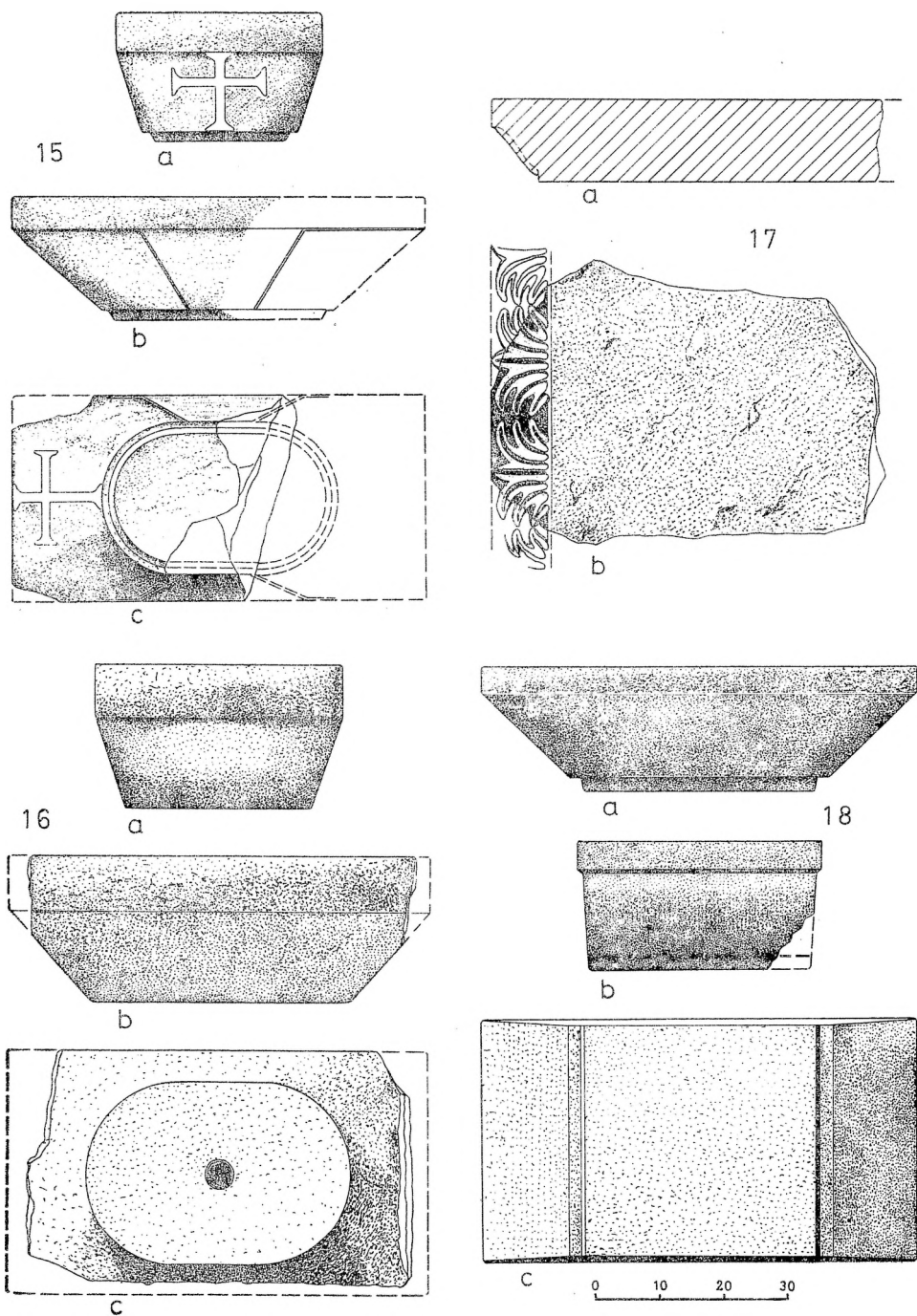

сл. 15—18 Св. Спас, Матка, ранохристијански импости.

Пред еден век Еванс видел кај оваа црква и дел од рановизантиска парапетна плоча, со 2 птици во релјеф<sup>18</sup>.

7а. *Св. Никола, (Св. Аџанасие), Шишево*

Кон горната група на наоди ќе приклучиме уште една. Околу 2 км с/и од Св. Богородица кај Матка, над десниот брег на Треска и близу јужниот крај на селото Шишево, стои помала црква посветена на Св. Никола. Изградена е веројатно во доцниот XVI век<sup>19</sup>. И во оваа црква, однадвор, има всидани повеќе антички споллии. Истакнуваме: — Столб од травертин, свртен со основата надвор. На средина има дупка за клин, за зацврстување на базисот. Пречник 0,23 м. Всидан е до врата на северниот ѕид.

Дел од друг столб, од сив црвеножилен мермер. Грубо прекршен, со пречник 0,225 м. Всидан погоре од претходниот.

— Горниот крај од прозорско мено, од бел мермер. Површината мазна, стандардна праволиниска профилација. Широко горе 0,33 м, сочувана висина 0,225 м. Всидано во сев. ѕид. (Сл. 36).

— Прозорско мено од бел мермер, речиси цело, одбисно на долниот крај. Ист тип, со заоблена средишна профилација. Високо 0,915 м, широко горе 0,348 м, дебело 0,14 м. Всидано до прозорецот на апсидата. (Сл. 40).

— Дел од мено-капител од бел мермер со темни слоеви. На челото е претставен латински крст во плиток релјеф. Дим.: 0,34 × 0,17 м; крст 0,17 × 0,105 м. Всидан во апсидата од север. (Сл. 35.).

— Дел од архитравна гредичка од розов варовник — веројатно дел од олтарната преграда. Во една низа пластично се претставени: 4-лисна розета со долги јазичести листови, тролисна палма (дрвото на животот) и латински крст. Долната зона е мазна и повлечена навнатре, со траги од раноримска профилација — можеби гредичката била преработена од постар блок? Левиот крај со длабока орнаментика, косо одбиен. Сочувана должина 0,36 м, ширина 0,11 м. Всидана во апсидата. (Сл. 37).

— Дел од парапетна плоча, од бел зрнест мермер. Површината е мазно обработена. Во плиток релјеф е претставен осмокрак крст, а меѓу краците конкавни дискови и розети со ситни повиеви листови. Сочувана големина: 0,40 × 0,15 м. Цела плоча мерела околу 0,90 × 0,90 м. (Сл. 39).

— Половина од парапетна плоча од сив мермер со потемни жили. Површината неизмазнета, со траги од зумба. Во длабкото поле на средина стои пластична розета — четирилистен цвет, со сегменти меѓу големите латици. Реконструирана, плочата имала две вакви полиња со розети, а со желебена вектикална лента на средина меѓу нив. Висина 0,53 м, сочувана должина 0,53 м, целосна должина околу 0,96—1,00 м. (Сл. 38).

<sup>18</sup> Evans, A., op. cit., 97.

<sup>19</sup> Балабанов К., Николовски, А. и Корнаков, М., Спомениците на културата во СР Македонија, Скопје 1979, 26.

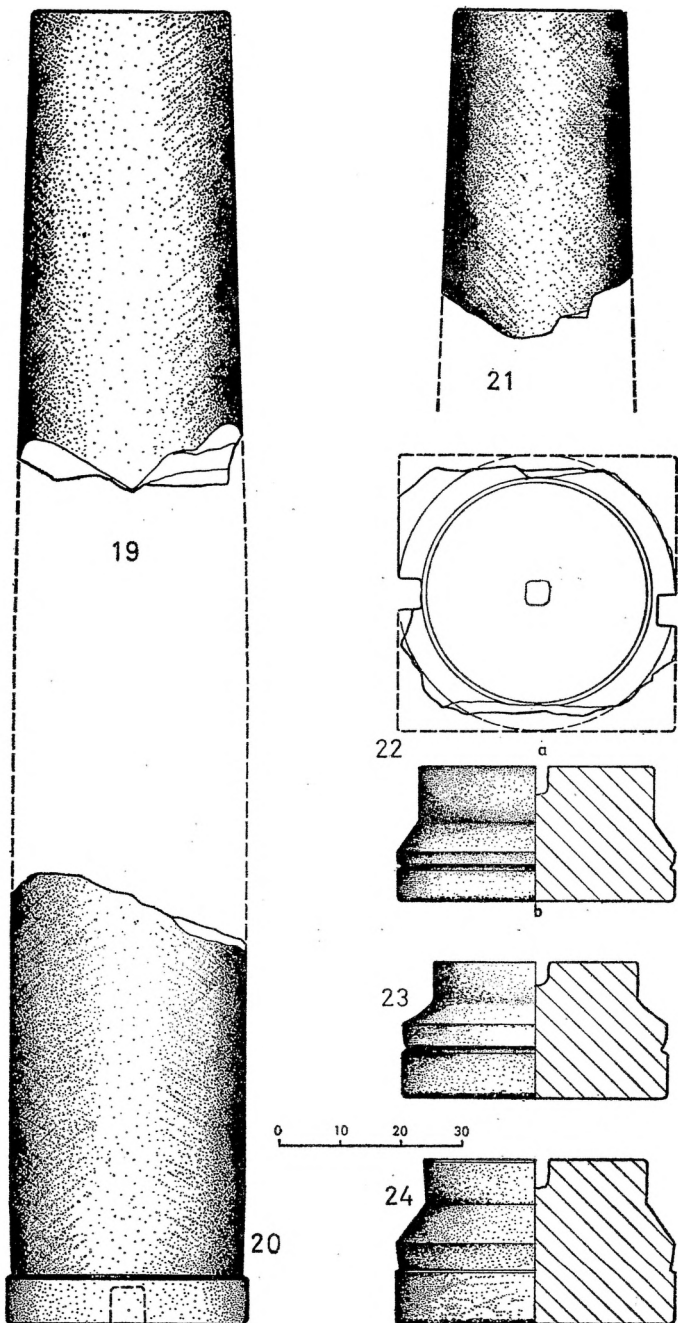

сл. 19—24 Св. Спас, Матка, дошноантички колони и базиси.

Св. Никола Шишевски е оддалечен 4 км во воздушна линија од локалитетот Св. Спас. Бројноста на сполиите изненадува и дозволува да помислиме дека и кај Шишево стоела една ранохристјанска базилика. Меѓутоа во Св. Никола Шишевски се всидани и сполии што потекнуваат од еден раноримски храм. Ги забележал уште Еванс<sup>19a</sup> и претпоставил дека тука некаде стоел раноримски храм. Во северниот ѕид се гледаат еден голем и еден помал јонски капител, во апсидата дел од венец со раноримска орнаментика и парче од капител. Пред црквата лежи еден базис со класична јонска профилација, идентичен на оние од Св. Спас (Сл. 41). Оваа коинциденција тешко би ја објасниле. Многу веројатно е дека и раноримските сполии како и оние од ранохристијанската базилика биле донесени ваму од урнатиот Св. Спас и всидани кога бил граден Св. Никола.

\* \* \*

Освен спомнатите цркви кај Чучер и Матка, ќе ги наведеме и следните локалитети околу Скопје на кои има археолошки потврди дека тука стоеле и ранохристијански цркви. Прегледот е ограничен на најосновните податоци и изложен во најкуса форма, за да послужи само како патоказ во натамошните истражувања.

#### 8. „Црквиште“, Арачиново

Локалитетот лежи 1,5 км с/и од селото, на Арачинскиот Рид, во најјужните ограноци на Скопска Црна Гора. Со рилџанјето на теренот за лозови плантажи (стопанството „Скопско Поле“), во 1955/56 год. беа разорени и темели од поголема ранохристијанска црква. Градена е од камен со малтер, со примена на големи рамни тули. На површината уште лежат делови од квадери, дел од довратник, интензивен шут. По кажувањата, подот можеби бил покриен со мозаик.

Во близина на црквиштето, на потезот „Криви Дол“, во повеќе наврати се раскопувани доцноримски гробови; во некои од нив биле вградени и ранокримски надгробни стели, со натпис<sup>20</sup>.

#### 9. „Смргеи, Багер

Локалитетот лежи 1,5 км северно од селото, на десниот брег на Пчиња, поставен на високата дилувијална тераса. Тука лежел значаен римски каструм, на магистралниот вардарски пат; несомнено Президиум<sup>21</sup>. Егзистирал до крајот на антиката.

Во 1/3 дел на каструмот, на издигната позиција, се насираат темели на големи доцноантички градби, меѓу кои една е веројатно црква.

<sup>19a</sup> Evans, A., op. cit., 97.

<sup>20</sup> Вулиќ, Н., Антички споменици у нашој зељи, Споменик САН књ. 71, Београд 1931, бр. 527—529; — Јосифовска, Б., Неколку неиздадени грчки и латински натписи од Македонија, Жива Антика кн. 3, Скопје 1953, 241.

<sup>21</sup> Микулчиќ, И., Уште еднаш за Тауресион и Бедериана, Год. зборник на Филозофскиот факултет кн. 29, Скопје 1977, 101—105.

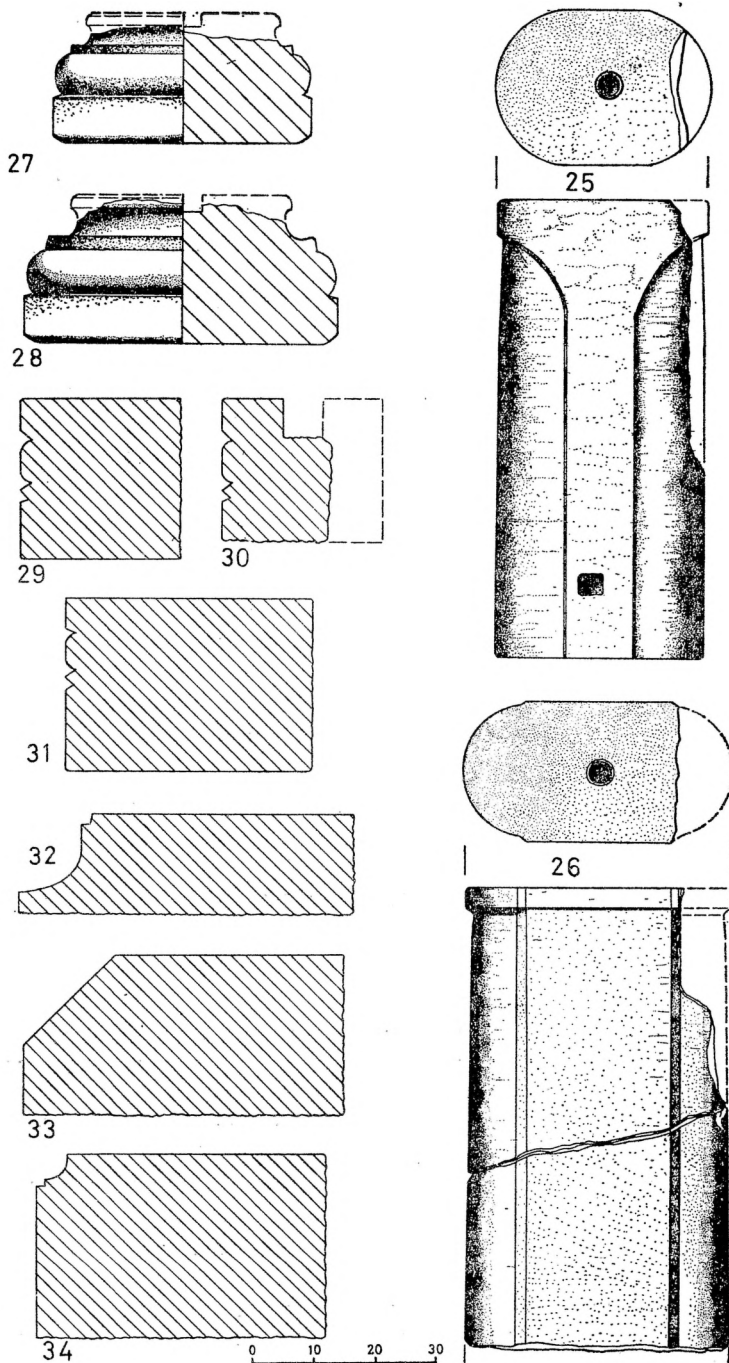

Св. Спас, Матка, ранохристијански менои (сл. 23, 25), јонски базили (сл. 27, )28 раноримски архитравни греди и постаменти (пресеци; сл. 29—34).

Тука лежат големи градежни тули од доцноантички тип и делови од 2 столба од травертин, со пречник од 0,31 и 0,34 м.

#### 10. „Градиштиќ“, Барово (Горен Грчец)

Локалитетот лежи 2 км северно од селото, на сртот на планината Водно, на високата купа на западниот крај (1040 м). Тука лежат остатоци од силен доцноантички кастел, со трапезна основа, голем  $105 \times 105$  м. Покрај ѕидовите се назираат основи на бројни градби а приближно во центарот, на доминантна позиција, основа на една базилика. Голема е околу  $20 \times 13$  м, а на јужната страна има дозидани анекси.

Од порано, отука се одвлечени долу во најблиското село, Горен Грчец, што лежи 1,5 км северно од кастиелот, повеќе камени украси. Вградени се во селската цамија. Истакнуваме:

— Големо прозорско мено од бел мермер, цело, со мазна површина. Високо е 1,43 м; значи дека е далеку најголемо од сите досега познати меноа во скопскиот регион. Лежи пред прагот. (Сл. 42).

— Горниот крај од стебло на еден столб, од бел мермер, со доцноантичка профилација. На средина има дупка за метален клин, за спојување. Пречник 0,32 м. Во јужниот ѕид.

— Уште 3 парчиња од столбови, од бел и розов мермер. Во јужниот ѕид.

— Долниот крај од стебло на еден столб од травертин.

— Дел од базис за столб, со убава профилација. Во северниот ѕид

— Дел од колонета од бел мермер, веројатно од олтарна преграда.

— Голем обработен блок од розов мермер, со кружна длабнатина (за столб). Лежи пред тремот на цамијата.

— Голем обработен блок од розов мермер, со кружна длабнатина (за столб?). Лежи пред тремот на цамијата.

#### 11. „Орашец“, Глуво

Локалитетот лежи близу 2 км ј/и од селото, од јужната страна на венеиот Полишевина, под ридот Станишор. Во прашање е помал пороен дол, денес делумно насаден со лозја.

Со орање е откриена основа на поголема ранохристијанска базилика. Сидана е од камен со малтер и уфрлени се големи тули. Подот е покриен делумно исто со тули. На местото уште лежат 2 голема столба од травертин. Биле високи околу 2,20 м, со пречник од 0,35 и 0,39 м.

Од локалитетот се пренесени во селската црква Св. Никола и расфрлени во дворот:

— капител за мено од травертин. Сочувана е половина, со латински крст на челото и пластични средишни зони на боковите. Голем е  $0,355$  (реконструиран  $0,70$  м)  $\times$   $0,24 \times 0,225$  м. фино работен (Сл. 43)

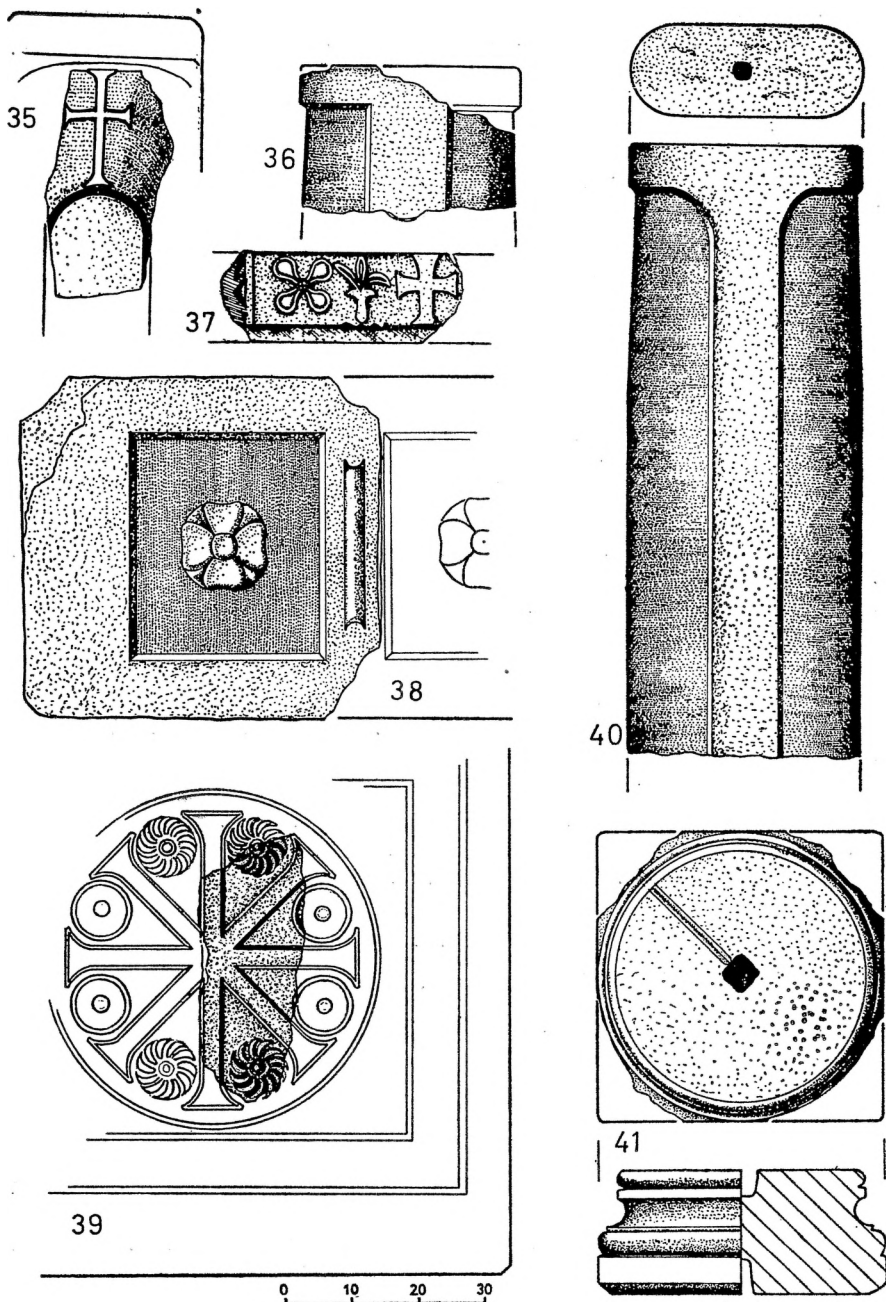

Св. Никола, Шишево, ранохристијански споменици (сл.35—40) и јонски базис (сл.41)

— Базис за столб од фин сив мермер, со класична јонска профилација. Преизно е изработен. Плинтата е одбиена на аглите. Дим.:  $0,49 \times 0,49 \times 0,195$  м. (Сл. 44).

— Голем импост од травертин, сочуван во една половина. Телото му е долу заоблено, недовршено, површините исто недовршени. Дим.:  $0,70 \times 0,61 \times 0,30$  м.

Големи рамни градежни тули од доцноантички тип, кои биле вградени несомнено во подот. Од едната страна, носат малтерни траги, од другата се чисти и изгладени. Дим.:  $0,57 \times 0,57 \times 0,06$  м и  $0,40 \times 0,40 \times 0,065$  м. Тули вградени во ѕид, со траги од хидростатен малтер, мерат:  $0,40 \times 0,218 \times 0,068$  м.

## 12. „Градиштие“, Гобрљево

Локалитетот лежи близу северниот крај на селото, на невисокиот издолжен рид што доминира над околното поле. Во античко време на ридот стоела утврдена населба-градче, средиште на овој микро-регион. Опфатена е со 2 концентрични одбранбени ѕида.

На југоисточната, средна тераса, најголем простор зафаќа една ранохристијанска базилика. Видлива ѝ е целата јужна страна и апсидалниот дел. Површината над црквата е ливада. Базиликата е долга 34 м, широка околу 13 м. Градена е од кршен камен и поедри квадери, врзани со малтер (Сл. 46).

Западниот крај на црквата веројатно претставувал атриум. Западно од него, косо ориентирана, вкопана е мајвна квадратна цистерна. На јужниот ѕид на црквата досидани се тесни анекси, а јужно од нив врти одбранбен ѕид, оставајќи сосем тесен интервал.

Во јужниот кораб на црквата лежи еден базис за столб, со упростена доцноантичка профилација. Изделкан е заедно со длабок неправилен постамент. Ова како да зборува за непостоење на фундиран стилбат (Сл. 45).

Од Градиштето, од базиликата, селаните имаат пренесено во дворот на селската црква делови од 2 столба. Изделкани се правилно, од сиво-бел мермер, со пречник од 0,34 м. Исто и обработени квадери од травертин. Тука се пренесени и една раноримска ара и постамент за ара.

## 4. „Пеленица“ (Манасџир), Драчево

Локалитетот лежи 2,5 км на ј/з од периферијата на Драчево, на границата на атарот кон соседните Батинци и Д. Количани. Поставен е на висока терцијарна тераса што доминира над долината на Маркова Река. Во римско време тука стоел комплекс на градби на укрепена вила рустика. Оградениот прозотор мери  $190 \times 95$  (70) м.

Во с/з агол на комплексот, месните жители раскопале пред Втората светска војна неколку градби (Сл. 47). Најмаркантна е една ротонда,



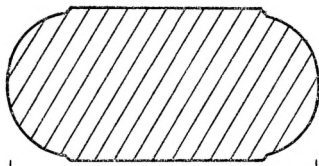

42

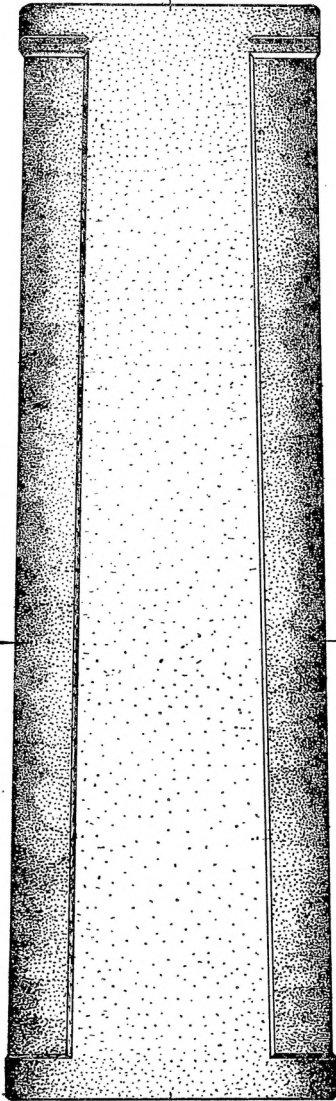

0 10 20 30

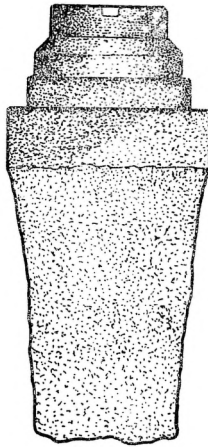

45

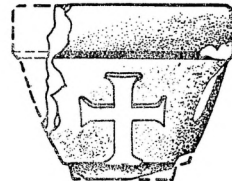

a

43

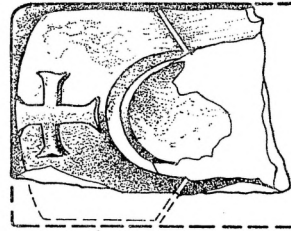

b

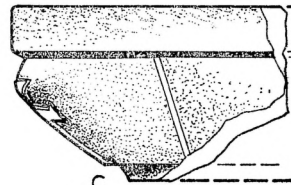

c

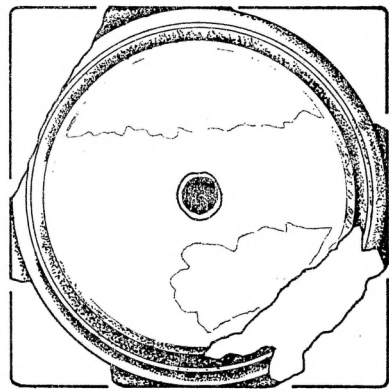

44

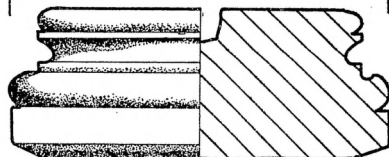

сл. 42 Градиште, Г. Грчец, мено; — сл. 43, 44 Орашец, Глуво импост и јонски базис; — сл. 45 Градиште, Говрљево, постамент.

со основа на правилен круг, со многу дебели ѕидови, вклопена во одбранбениот ѕид. Има пречник од 14,50 м и под покриен со ситен мозаик. Порано беше сметана за ранохристијанска црква-ротонда<sup>22</sup>. Меѓутоа истата има изразито профан карактер, во склопот на околните простории. Тука бил несомнено станот на господарот на вилата.

На 20 м јужно од ротондата била раскопана и основа на една ранохристијанска базилика. Ориентирана е во правецот ЗСЗ—ИЈИ. Голема е околу 20 × 12 м и потпрена на одбранбениот ѕид. Од неа се ископани и камени украси:

— дел од импост, од ситнозрн бел мермер; лежи во црквата.

— Делови од 2 столба од травертин, пофин и погруб, со пречник од 0,32 м. Денес стојат како меѓаши, побиени во соседната нива.

### 13. „Црквиштие“, Драчево

Локалитетот лежи на ј/и периферија на Драчево, качен на падина на периферните тераси и доминира над рамницата на исток. Врвот на терасата над Црквиштето се вика „Градиште“, за жал без површински археолошки наоди. Преку Црквиштето денес се протега населба. Куќите диво се градат во последните години. На тој начин е раскопан голем број на доцносредновековни гробови. Овие се најгусто вкопани врз темелите на една доцноантичка градба.

Со сондирања во 1977 година, изведени од М. Билбија<sup>23</sup>, потврдено е дека се работи за осамена и изразито репрезентативна доцноантичка градба. Сите индиции упатуваат на една ранохристијанска црква. Откопан е ј/и агол, до апсидата. Сидовите се градени грижливо, ширироки се 1,10 м. Кршен камен врзан е со цврст бел малтер, а уфрлени се и големи градежни тули, во редови. Од покривот останале искршени тегули од доцен коринтски тип. Подот на откопаниот дел бил пробиеан со подоцнежните гробови.

### 14. „Марково Кале“, Малчиштие

Локалитетот лежи 0,7 км северно од селото и 1,2 км јужно од Марковиот Манастир, на излезот од клисурата на Маркова Река. Во прашање е силен доцноантички кастел, поставен на доминантно брдо над клисурата. Има издвоена акропола од долниот град, а ѕидовите со кулите покажуваат најмалку две големи градежни фази.

Во источното подножје на долниот град, на мала тераса на падината, обрасната денес со шума, се назираат темели од доцноантичка црква. Околу неа се назираат бројни гробови, со доцноантички конструкции.

<sup>22</sup> Сп. забелешка под 5.

<sup>23</sup> Заштитни ископувања на Заводот за заштита на културно-историските споменици на град Скопје, под надзор на М. Билбија, на кого му благодарам на отстапените податоци.

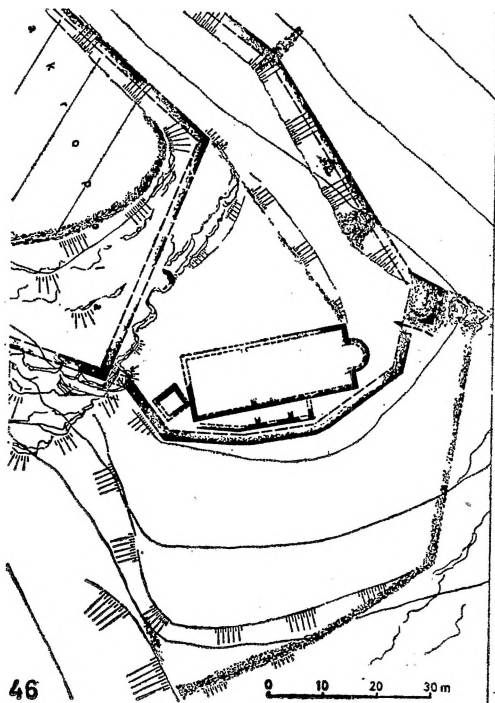

46

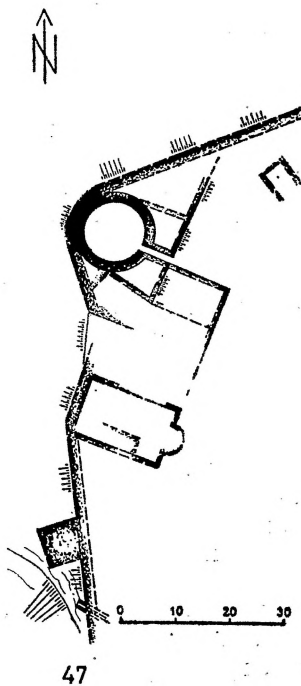

47

46 Градиште, Говрлево, план — исечок: ј/и тераса со базиликата.  
 47 Пелиница, Драчево, план-исечок: с/з агол со ротондата и базиликата.

Додаваме дека во дворот на Марковиот манастир лежат расфрлени делови од неколку мермерни столбови и еден доцноантички импост. Донесени се ваму во поново време. Помислуваме дека се од црквиштето под Калето.

#### 15. „Црквиште“ (Манастир), Мирковици

Локалитетот лежи неполн километар на сз од селото, на границата на атарот кон Бањане. Тоа е питомо плато кое на запад паѓа во долина на еден поток, со силен извор. На овој потез лежат остатоци од помаркантни римски градби, концентрирани во неколку групи. Врз нив се подигнати и средновековни црквички односно манастирот Св-Меркурие.

Во долинката под платото, на местото „Манастир“, делумоно се откопани темели од поголема доцноантичка вила рустика<sup>24</sup>. Покрај овој објект, во камени купишта извадени од антички градби, евидентираваме и делови од 2 поголеми столба од травертин и базис за столб со упростена доцноантичка профилација. Овие делови несомнено потекнуваат од една ранохристијанска базилика, чие постоење живее и во топонимот и во месната традиција.

Пред еден век локалитетот го посетил А. Еванс<sup>25</sup>. Тој тука видел римски споменици со натписи, потоа стебла од столбови и базиси од ранохристијанска црква, но и капители што сега ги нема.

#### 16. „Црквиште“, Ново Село

Локалитетот лежи во Таорската Клисура, над левиот брег на Вардар, на 0,5 км јужно од селото и близу селската црква. Северно од ова место продолжува потезот „Селиште“, по блага падина кон исток, со бројни остатоци од поголема доцноантичка населба.

Селаните порано раскопале темели на една ранохристијанска црква, а на површината и сега лежат делови од столбови од травертин и два изразито големи постаменти за столбови, со доцноантичка профилација.

#### 17. „Кука“, Ројле

Локалитетот лежи на западниот раб на скопската котлина, близу 1 км с/и од Рогле, на високиот рид Кука (670 м). Под ридот е всечена клисура низ која пробива речицката Фуш и магистралниот пат од скоп-

<sup>24</sup> Селаните од Бањане во 1977 година откопале дел од оваа градба, со надеж дека ќе откријат стара црква. Надзор над тие работи вршеше М. Билбија од спомнатиот завод; споменатите камени делови стојат и денес на теренот.

<sup>25</sup> Evans, A., op. cit., 92, локалитетот го забележал „недалеку на запад од Кучевиште“. Ова село лежи практично најблиску до локалитетот, неполн километар источно од него.

ската котлина кон Полозите. На Кука стоел силен доцноантички кастел, што го контролирал овој пат.

Кастелот има основа на триаголник, голем  $120 \times 130$  м. Јужно и с/и од тврдината, на падините, лежат остатоци од пространи подграда, со траги од топење на хромна руда.

Во централниот дел на кастелот, на најдоминантна позиција, се гледаат контури на неколку големи градби, од кои една секако била ранохристијанска црква. Растурени тесели од стаклена паста во 5 бои — па и цели „пити“ од мозаични површини — укажуваат на раскошната подна и ѕидна декорација на црквата. Бројни парчиња од делкан бигор потекнуваат несомнено од сводови. Градбите во кастелот утапуваат на доцно датирање, заклучно со VI век.

#### 18. „Градишиџ (Чешија)“. Таор

Локалитетот лежи на источниот крај на селото, качен на висока терцијарна тераса што доминира над мочуришната рамница северно од неа. На тоа место Вардар влегува во Таорската Клисура. Локалитетот е повеќе пати прикажуван во стручната литература, можеби идентичен со Тауресиум, родното место на Јустинијан I<sup>26</sup>.

На локалитетот се гледаат остатоци од силен рановизантиски кастел, голем  $160 \times 90$  м. Граден е плански, во форма на неправилен четириаголник со 4 кули; јужниот крај е извлечен на највисока позиција и бранет со главната кула. Во северниот дел на кастелот се назираат темели на неколку големи градби, меѓу кои една веројатно е базилика. Сидовите што се гледаат разголени на површината, градени се масивно со бел малтер и примена на рамна тула. Од градбата извира допола ископано стебло од столб, работен од вулкански туф; откриен е на краевите, долг уште 1,32 м и со пречник од 0,44 м.

Делови од следните 3 или 4 столба ископани се порано од селаните и пренесени до црквичката Св. Илија, на северниот крај на локалитетот. Од истата градба пред десетина години бил ископан дел од столб работен од бел мермер, со дополнително врежан латински натпис али од рановизантиско време<sup>27</sup>. Кај Св. Илија лежи и еден импост од сив туф, оштетен на краевите.

#### 19. „Обоштарник“, Таор

Локалитетот лежи 1 км ј/з од Таор, под долгиот планински огранок Краста околу кого Вардар врти во голем лак и го опфаќа од 3 страни. Јужната падина на огранокот е блага и питома, денес покрие-

<sup>26</sup> Микулчиќ, И., н. д., под забелешката 21, 93—106 и наведена литература

<sup>27</sup> Овој фрагмент, долг 0,73 м, проф. Т. Томоски го пренел во Музејот на град Скопје. Натписот уште не е прочитан. Сп. Томоски, Т., Таорско Градиште, Жива Антика г. 17, Скопје 1967, 233—239.

на со огромен овоштарник на земјоделското стопанство од Зелениково. Се протега низ тераси до Вардар на југ и запад.

На тој потез, надолу кон Вардар, се среќаваат траги од голем доцноримски викус. На неговиот северен крај, на висока позиција, со орање се разголени темели од голема градба. Сидана е масивно, од камен со хидростатен малтер и примена на големи рамни тули. Била покриена со тегули. Шутот околу неа е многу интензивен и ја издвојува од останатите градби.

Околу 200 м западно, кон Вардар, пред 15-ина години лежел еден ранохристијански прозорски мено. Бил изработен од бел мермер, со стандардна профилација и издолжена форма, а според сочуваната фотографија<sup>28</sup> мерел преку 1 м. Бил извлечен од трактористите. Денес е загубен.

## 20. „Црквишиџе“, Зелениково

Локалитетот лежи 1 км јужно од центарот на селото, над Зелениковската Река и една нејзина притока, скриен во пазувите на планината. Поставен е на тесен планински гребен, природно бранет од 3 страни, Тоа е мал рановизантиски кастил, граден плански, во форма на делтоид. Сидовите се зајакнати со 7 кули. Челната, 1/3 кула како клун од кораб доминира над пресеченото седло.

Во јужниот дел на кастилот стои доцносредновековна црква и околу неа гробови. Црквата е изградена врз средишниот кораб на една ранохристијанска базилика, чија голема апсида и сега се издига околу средновековната тристрана апсида. Јужниот кораб бил приспособен за средновековен трем, исто така и дел од стариот нартекс. Пред нартексот, на нешто пониско ниво, се протега уште еда просторија во цела ширина. Тоа бил можеби ексонартекс или тесен атриум. Теренот е густо обраснат со зеленика (шимшир) и објектот максимално скриен во неа.

\* \* \*

Покрај поброените наоѓалишта, на кои има сигурни елементи за постоење на ранохристијански базилики, забележавме и неколку локалитети на кои има индикации за вакво постоење, но нема сигурни потврди. Ке спомнеме три од нив.

21. Локалитетот „Кийка“ лежи близу 1 км на ј/и од Бадер, пред влезот во Бадерската Клисура, на левиот брег на Пчиња, на падината свртена кон запад. При трасирањето на модерниот автомобилски пат Скопје—Т. Велес, во 1961 година, на тоа место беше пресечена група доцноантички гробови. Некои од нив и денес се гледаат во прифилот над патот и на падината под патот.

<sup>28</sup> Наодот го регистрирал и фотографирал проф. Т. Томоски. Податоците љубезно ми ги отстапи за објавување.

А. Керамитчиев од Археолошкиот музеј во Скопје тогаш направил увид на теренот и освен гробовите констатирал уште и темели од една осамена градба (од камен, тули и малтер), затрупана со покривни доцноантички тегули и 2 дела од мермерни столбови. Овие остатоци наводно потекнувале од помала ранохристијанска црква. Денес овие остатоци лежат изгубени под насипот.

22. Локалитетот „*Лашинска црква*“ лежи бизу с/и периферија на Добри Дол. Тоа е блага падина среди разбранетиот терен, денес под ниви. Селаните знаат за темели на една наводно „римска“ црква. На површината се гледа само градежен шут и парчиња од доцноантички тегули.

23. Локалитетот „*Римска црква*“ лежи 3,5 км на с/си од Љубанци, длабоко во планинскиот масив. Скриен е во долињката на Љубанска Река, под стрмниот рид Кула, зад загадочното селиште Згуровце. На теренот обраснат во шума, на доминантна позиција, се назираат темели од поголема градба ориентирана З—И, потрупана со делкани камења и доцноантички тегули. Сите индикации укажуваат на еден ранохристијански сакрален објект.

Ivan Mikulčić

## SPUREN VON FRÜHCHRISTLICHEN BAUTEN IN DER GEGEND VON SKOPJE

Die frühchristlichen Denkmäler, mit denen der breite Mittelbalkanraum so reich überdeckt ist, waren in dem Becken von Skopje nur mit zwei Bauten vertreten. Bei Bardovci nahe Skopje war vor 6 Dezennien eine Basilika wild ausgegraben und danach vernichtet; In der römischen Stadt Scupi ist in den letzten Jahren eine grössere Basilika freigelegt, doch ganz ausgeplündert gefunden und ohne der kleinsten Resten vom ehemaligen Schmuck.

Trotz dem, aus den schriftlichen Quellen wissen wir viel mehr über das frühchristliche Leben in dieser Gegend. Scupi war Bischofssitz im 4., 5. und 6 Jh., mit dem Primat der Metropolis in der Provinz Dardanien. Nach der Gründung der neuen Metropolis in diesen Gegenden, der Justiniana Prima (im J. 535), übernahmen die Erzbischöfe dieser Stadt die frühere Rolle der Metropolen von Scupi.

In den letzten Jahren wurden in der Umgebung von Skopje um 20 weiteren frühchristlichen Basiliken registriert, die in diesem Artikel zum ersten mal notiert sind. Sie sind nicht durch Ausgrabungen freigelegt geworden, doch konnte man durch ihre oberflächliche Überreste auch ihre Form und Grösse evidentieren, wie auch die Reste vom steinernem Schmuck.

Bei Čučer, am Berge Davina, liegen Reste von einer spätantiken Stadt, deren Mauern eine Oberfläche von 8,4 Ha umringen. Auf der Akropolis wie auch in der Mittleren Burg liegen Reste zweier Basiliken (Abb. 2). Neben den Fundamenten sind auch mehrere Zehnten von Marmorstücken zu

sehen, die den Säulen, Basen und Kapitellen, Kanzelplatten, Menos u.a. angehört haben (Abb. 3—14). Man kann sie in das späte 5. und 6. Jh. datieren.

Bei Matka vor der Treska—Schlucht, auf dem hohen Plateau Sv. Spas, liegen Reste von einem römischen befestigten Vicus. Da sind Überreste von einem heidnischen Tempel evidentiert (Abb. 29—34), wie auch Fundamente von einer grossen Basilika sichtbar. Dieser gehören auch zahlreiche Stücke vom Marmorschmuck: von mehreren Säulen, Kapitellen, Basen, Imposten, Menos u.a. (Abb. 15—28).

Mehrere Marmorelemente sind heute auch in der Kirche der hlg. Jungfrau bei Matka eingemauert sichtbar, wie auch in grösserer Zahl im hl. Nikolaus bei Čičevo (Abb. 35—41); wahrscheinlich stammen auch diese Stücke von dem Flur Sv. Spas ab.

Ruinen von weiteren frühchristlichen Basiliken sind auch an anderen Stellen gut sichtbar:

- bei Aračinovo (Fundamente, Marmorblocks, Mosaikfussboden?);
- bei Bader (Fundamente, Marmorsäulen);
- bei Barovo, in einem mächtigen Kastell (Fundamente; viele Schmuckreste sind heute im Dorfe Grčec zu sehen — Abb. 41);
- bei Gluovo (Fundamente, Marmorsäulen, Basen, Ziegelfussboden u. a.; Abb. 43, 44);
- bei Govrljevo Fundamente, Marmorsäulen, Postamente u.a.—Abb. 45, 46);
- bei Dračevo — eine im Freien gestellte grosse Basilika und eine im Komplex einer befestigten Villa (Abb. 47).
- Weiter, Reste von Basiliken bei Mirkovci, Malčište, Novo Selo, Rogle, Taor, Zelenikovo, Bader, Ljubanci — meistens in den Rahmen grösserer Kastellen, mit den Funden aus dem 5. und 6. Jh. umgkreist und immer mit Säulen und anderem steinernem Schmuck begleitet.