

Ристо Кантарџиев

ЗАЕМНИТЕ УЧИЛИШТА ВО МАКЕДОНИЈА

До средината на XIX век најраспространети училишта во Македонија биле ќелијните. Тие биле единствени центри на македонско-словенската писменост. Такви училишта најпрвин имало по манастирите во Македонија. Бројни податоци укажуваат дека до XVII век старите манастири во Македонија не биле само места во кои се одгледувала црковната книжевна традиција, туку дека тие ја вршеле и функцијата на елементарни училишта на црковната просвета и образование. Веќе во XVII и XVIII век освен Хилендарскиот, Зографскиот и Рилскиот манастир, како средишта на црковно-словенската просвета и духовната пробуда особено биле познати манастирите: Св. Архангел Гаврил Лесновски, Св. Прохор Пчински, Св. Јоаким Осоговски, Св. Јован Ветерски, Трескавец, Слечко, Св. Јован Бигорски, Кичевска Пречиста, Св. Атанасие Лешочки и др.¹⁾

Под влијание на манастирските, во XVIII век ќелијни училишта почнале да се отвораат и во градовите. Такви училишта отворале во црквите свештениците и калуѓерите и поради тоа се викале **попски** или **црковни училишта**. Во нив децата се подучувале во црковната писменост и пеење, на црковниот ред и служба и се подготвувале за свештенички позив.

Меѓутоа, од средината на XVIII век во Македонија почнале да се појавуваат ќелијни училишта во кои како учители се појавиле и световни лица. Тоа се таканаречените **приватни ќелии**. По својот карактер тие многу не се разликувале од манастирските и црковните ќелијни училишта. Разликата била само во тоа што нив ги отворале во своите куќи световни учители, а ги издржувале родителите на учениците.

Појавата на приватни ќелијни училишта се совпаѓа со првата фаза на формирањето на македонските градови и создавањето во нив на македонското занаетчиство. Приватната ќелија почнува

¹⁾ Д-р Ристо Кантарџиев, Ќелијните училишта во Македонија, „Просветно дело“ бр. 7—8, Скопје, 1964 г., стр. 331.

да се приспособува на барањата и потребите на младото еснафство и покрај знаењата од црковните науки на учениците им давала и знаења по сметање и некои други науки.

Отпрвин приватни Келијни училишта се појавиле во поголемите градови, како Велес, Скопје и Прилеп, кои претставувале важни трговски центри. Но, кон крајот на XVIII век приватни Келии имало и во другите македонски градови.

Напоредно со приватните Келијни училишта, во некои македонски градови во почетокот на XIX век почнуваат да се отвораат и **општи Келијни училишта**. Овие училишта ги отворале и ги издржувале месните општини и во нив наставата за сите деца била бесплатна. Организирани на демократски принцип — да можат во нив да учат деца бесплатно, без оглед на нивното социјално положение, занимањето и материјалната состојба на нивните родители, општите Келијни училишта добиле општ, народен карактер и во тоа време тие претставувале вистински народни училишта.

Општите Келијни училишта се појавиле во времето кога почнале да се формираат црковно-училишни општини во македонските градови, а тоа е во втората четвртина на XIX век. Од ова време со општествениот и просветниот живот на градот раководи едно општествено тело — **црковно-училишното настојателство**. Тоа ги отворало училиштата, ги уредувало и ги издржувало и водело грижа за нивната работа.

Во почетокот на XIX век општите Келијни училишта претставувале одделни појави, но во текот на првата половина на тој век тие постојано бројно се зголемувале, така што кон 30-те и 40-те години ги имало, главно, во економски најразвиените градови во Македонија, а кон 50-те години тие биле веќе распространети речиси во сите македонски градови и села и претставувале широка мрежа на народни училишта, познати под името **старовремски училишта**. Ширејќи ја црковно-словенската писменост, со која учениците се служеле во практичниот живот на месниот народен говор, општите Келијни училишта задоволувале една неопходна потреба и како такви биле корисни. Меѓутоа, овие училишта давале само елементарно и еднострано образование. Во нив доминирал средновековниот светоглед — се учеле исклучиво црковни науки (часослов, псалтир, месецослов и др.). А таквото, религиозно образование, повеќе не одговарало на нараснатите потреби на младата македонска буржоазија за световни знаења. Сè поинтензивниот развикот на занаетите и трговијата, а во врска со тоа и промените што настанале во општествено-економскиот живот на македонските градови, сè повеќе наметнувале барање за отворање на нови, световни училишта, кои ќе даваат световно образование.

Појавата и развитокот на заемните училишта

Раѓањето на идејата за световно образование и појавата на световни училишта во Македонија е во тесна врска не само со процесот на буржоаскиот развиток што ги зафатил македонските градови кон средината на XIX век, туку и со просветно-културното влијание кое во ова време од западна Европа проникнало во Македонија преку Грција, Србија и Бугарија.

Во XVIII век Грците биле поврзани со јаки трговски и културни врски со западноевропските земји и благодарейќи на нив имале можност порано од другите балкански народи да се запознаат со напредните просветни движења и училишните реформи на Запад.

Под влијанието на западноевропските просветителски идеи кон крајот на XVIII век во Грција се оформило движење за ново, народно училиште, ослободено од сколастиката и догмите на религијата, движење за такво училиште во кое ќе може слободно да се одгледува световен поглед и хуманистички идеи и кое ќе распространува знаења неопходни за секојдневниот практичен живот.

Нови училишта, кои давале световно образование, најнапред се појавиле по грчките острови и приморските градови. Од нив особено било на глас заемното, алилодидактичкото училиште на двајца грчки калуѓери — Макариј и Герасим на островот Патмос, основано по европски образец. По примерот на ова училиште во почетокот на XIX век се отвориле заемни училишта и по другите острови на Средоземното Море, по градовите во внатрешноста на Грција и постепено проникнале во Бугарија и Македонија²⁾

Меѓутоа, од посебно значење за ширењето на новата образованост на Балканскиот Полуостров и за развитокот на заемните училишта во Грција е дејноста на пловдивскиот Грк G. Kleobulos (Киувилос).³⁾ Тој е научник, писател од првата половина на XIX век. Во време на еден свој престој во Швајцарија и Германија тој ја запознал Бел-Ланкастерската метода⁴⁾ и во 1820 година ја вовел во грчките училишта во Јаш и Букурешт. Оттука таа се раширила во Грција, а потоа и во другите земји на Балканскиот Полуостров.

Во почетокот на XIX век освен на островите, во Цариград, Атина, Јаш и Букурешт, Грците имале реформирани и добро уре-

²⁾ Боян Пенев, Историја на новата българска литература, том III, стр. 225.

³⁾ Истото, стр. 225.

⁴⁾ Кон крајот на XVIII и почетокот на XIX век во западноевропските училишта била воведена таканаречената „заемна метода“ или по името на нејзините создавачи, Бел и Ланкастер — белланкастерска метода. Со организирањето на заемна настава било можно едновремено да учат голем број ученици. Наставникот директно не раководел со наставата, туку преку своите помошници (монитори). Бидејќи во овие училишта учениците заемно се учеле, тие освен ланкастерски се викале и заемни училишта.

дени заемни училишта и во Епир, Тесалија, Македонија и Мала Азија. Од нив голема популарност добило јанинското училиште, кое во првата третина на XIX век станало центар на новогрчката просвета.⁵⁾

По образецот на овие училишта, по грчкото востание во 1821 година и ослободувањето на Грција, грчки заемни училишта почнале да се отвораат и во градовите на Македонија. Отпрвин грчки заемни училишта се отвориле во градовите на јужна Македонија и во оние градови на западна Македонија, во кои грчкото влијание проникнало уште порано (Охрид), а подоцна и во другите градови, особено во оние во кои имало грчко или погрчено цинцарско население (Битола, Струга, Ресен, Прилеп, Крушево и др.).⁶⁾

Постоењето на грчки училишта во македонските градови во првата половина на XIX век било значаен фактор за развитокот на школството во Македонија. Грчките заемни училишта биле првите световни училишта кои се појавиле во Македонија. По својот карактер тие суштествено се разликувале од тогашните општи келијни училишта во македонските градови. Грчките заемни училишта биле поуредени, во нив се предавале предмети со световна содржина, имале поподготвен наставен кадар и воопшто стоеле на повисоко образовно ниво од келијните училишта. И макар што наставата во нив била на грчки јазик, тие биле посетувани не само од децата на грчкото и погрченото цинцарско население, туку и од децата на македонското население. Македонските чорбаџии — гркомани и позакрепнатите македонски трговци и занаетџии ги праќале своите деца во грчки училишта од чисто практични интереси — за да го научат грчкиот јазик, кој во тоа време бил неопходен елемент за успешно водење на трговијата.

Во грчките училишта го добиле своето образование голем број македонски младинци, подоцна видни македонски учители — просветители, книжевници и општествени дејци. Некој од нив учеле и во повисоките тогаш грчки училишта во Јанина, Солун, Атина и др. Тука тие имале можност да се запознаат со просветителските идеи на грчките учители и со новиот дух кој владеел во реформираниите грчки училишта. Збогатени со нови сфаќања за улогата на просветата во народниот живот, тие како учители во Македонија биле најизразити претставници на новата просвета и образованост.

Кон половината на XIX век грчкото просветно влијание сè поинтензивно се чувствувало во училишниот живот во Македонија. Во тоа време по образецот на грчките заемни училишта почнале да се основаат и првите македонски заемни училишта. Тие не само што се уредуваат по образецот на грчките заемни училишта, туку од нив ги усвојуваат и наставните методи, наставните средства, па

⁵⁾ Боян Пенев, цит. дело, стр. 85.

⁶⁾ Д-р Ристо Кантарџиев, Македонското преродбенско училиште, Скопје, 1965 г., стр. 39.

и наставните содржини. Всушност школството во Македонија почнало да се реформира под влијанието на идеите за нова, световна образованост од Грција.

* * *

Значајна улога за раѓањето на идејата за световно образование и за појавата на световни училишта кај нас имало и српското просветно влијание, кое во Македонија проникнало кон средината на XIX век.

Македонските градови одржувале живи трговски врски со Србија и српските краеве во Австрија уште во првата половина на XIX век. Тие врски, а напоредно со нив и културните, кои особено се развиле кон средината на истиот век, биле од огромно значење за појавата на световни училишта во Македонија. Македонските трговци, кои оделе по трговија во овие попросветени земји и престојувале извесно време во нив па имале можност да се запознаат со просветните реформи и новите училишта кај нив, се враќале во Македонија со веќе оформен духовен интерес и желба исти такви училишта да отворат и во своите градови и со тоа да придонесат за просветувањето на својот народ. Кон средината на XIX век на иницијатива токму на тие родољубиви македонски трговци доаѓаат образовани учители од српските краеве преку Сава и Дунав, а исто така и од Србија и ја шират новата просвета во Македонија. Во тоа подоцна учествуваат и учители Македонци, кои добиле образование во училиштата во Србија. Така, како резултат на дејноста на овие учители — спроводници на новите просветни идеи, во ова време во некои градови во северна Македонија (Скопје, Тетово, Велес, Штип, Куманово и др.) почнуваат да се отвораат нови, световни училишта. Како центри на новата образованост, овие училишта вршеле влијание на развитокот на школството и во другите градови во Македонија.

* * *

Но значајно за појавата на световните училишта кај нас е и бугарското просветно влијание, кое во Македонија проникнува од 50-те години на XIX век. Ова влијание по својот интензитет било послабо од српското просветно влијание, зашто поради тешките услови на политичкото и духовното ропство во кои живеел бугарскиот народ развитокот на школството во Бугарија тогаш не бил на нивото на развитокот на школството во Србија. Првото световно училиште во Бугарија било отворено дури во 1835 година во Габрово. Го отворил истакнатиот просветен деец на реформирањето на школството во Бугарија, Неофит Рилски, кој ја усвоил заемната метода во грчкото училиште во Јаш и ја применил во габровското училиште. Потоа учениците што го завршиле габров-

ското училиште отвориле и други такви заемни училишта. За кратко време заемните училишта се рашириле по цела Бугарија и до половината на XIX век ги потиснале Келијните училишта, кои го изгубиле своето значење.

Од 50-те години на XIX век македонските градови сè повеќе пројавувале стремеж за унапредување на просветата и подигнување на училиштата на современ ниво, па некои од нив доведувале не само српски, туку и бугарски учители, кои во училиштата во Македонија ја воведувале новата образованост. Од друга страна, новото искуство во македонските училишта го внесувале и македонски учители, кои се запознале со него во реформираните бугарски училишта. Така, во прво време, во некои градови, особено во источна Македонија, се појавиле заемни училишта, организирани по образецот на тогашните бугарски заемни училишта.

* * *

Првото заемно училиште со световна настава во Македонија било отворено во Велес — во маалото „Прџорек“, на левата страна на р. Вардар. Неговата појава е врзана за името на македонскиот преродбеник Јордан Хаџи Константинов-Џинот, кој тука всушност ја започнал борбата за воведување на народниот јазик во македонските училишта. Појавата на вакво училиште во Велес не е случајна. Во првата половина на XIX век Велес го држел првото место меѓу македонските градови не само во економски, туку и во просветно-културен поглед.⁷⁾ Неговите собудени граѓани, кои имале живи трговски односи со соседните слободни земји (Србија, Грција) и низа други европски земји (Австрија, Германија, Русија и др.) и биле запознати со просветните и културните придобивки на нивните народи, знаеле да ја ценат просветата и книгата и на македонски јазик. Тоа се потврдува со фактот што во ова време во Велес имало над 150 претплатници на одделни дела печатени на македонски јазик, а некои негови граѓани имале и свои библиотеки.⁸⁾ Освен тоа, Велес имал богати просветни и училишни традиции. Од најстаро време во него непрекинато постоеле Келијни училишта.

За годината кога заемното училиште било отворено во Велес немаме точни податоци. Според тврдењето на едни автори,⁹⁾ тоа почнало да работи во 1837 г., кога Јордан Хаџи Константинов-

⁷⁾ Д-р Јован Хаџи Василевиќ, Просветне и политичке прилике у јужним српским областима у XIX веку, Београд 1928 г., стр. 85.

⁸⁾ Д-р Харалампие Поленаковиќ, Јордан Константинов-Џинот, „Нова Македонија“ од 2. XI. 1958 г.

⁹⁾ Јордан Иванов, Българите в Македония, София, 1917 г., стр. 242—243; Хр. Чочков, Град Велес, Учебното дело до револуционите борби, София, 1929 г., стр. 23.

Џинот бил погоден за учител во ова училиште од страна на училишното настојателство и дека по краткото негово учителствување во него, поради опозицијата на градските првенци и свештеници, бил принуден да го напушти и да отвори свое приватно училиште. Според тврдењето пак на други автори,¹⁰⁾ Џинот ја вовел новата, заемна училишна метода во брзоречното училиште во 1839, односно во 1840 г., а пред тоа тој држел само приватно училиште. Но, иако постојат вакви спротивни мислења, сепак може да се претпостави дека Џинот можел да ја воведо новата училишна метода во брзоречното училиште во Велес уште во 1837 г., ако се земаат за веродостојни тврдењата на некои бугарски автори дека тој пред тоа ја усвоил заемната метода од бугарскиот заемен учител Никола Тонџоров во Самоков,¹¹⁾ кај кого во 1835 г. бил извесно време на учење. За ова ни говори и митрополитот Натанаил во своето „Жизнеописание“, кој во исто време, кога и Џинот, учел кај споменатиот бугарски учител, напомувајќи дека тие кај него учеле некои предмети и по заемната метода.¹²⁾ Но, тој имал можност да ја усвои заемната метода и подоцна, за време на своето престојување во Солун, каде што дошол по враќањето од Самоков во Велес, за да го продолжи своето образование. Во Солун тогаш биле на глас грчките заемни учители и тука Џинот не само што се усвоил во знаењето на грчкиот јазик, туку и наполно ја запознал заемната метода. Од 1838/39 до 1841 г. Џинот патувал по Грција и извесно време престојувал во Солун, Св. Гора, Хиос и Патмос. Во овие места тој се запознал со организацијата и работата на тогаш напредните грчки заемни училишта.¹³⁾

Поподробни податоци за работата на заемното училиште на Џинот во Велес немаме. Но и од оние податоци со кои располагаме, може да се установе дека тоа, главно, било световно. Во едно свое писмо што го испратил до „Друштво српске словесности“, Џинот говори и за предметите што ги предавал во ова училиште. „Аз в Велес от прво деца кога заучих, почех да ги учам Буквар, Св. история, црквена история, Оглашение вери, Географиа, всеобщая история, Грамматика с художнословие и диалектика, црквена опера, Тълкование все священнописание, Митологиие и т.д.“¹⁴⁾

¹⁰⁾ Васил Кънчов, Град Скопие, Периодическо списание, год. XI, кн. 55—56, Средице, 1898 г., стр. 118; Ил. Иванов, Иллюстрация Илинден, год. XII, кн. 6, стр. 13; Д-р Ј. Х. Васиљевиќ, цит. дело, стр. 92.

¹¹⁾ Ив. Шишманов (Неофит Рилски, Сб. БАН, кн. XXI, стр. 387) изнесува мислење дека учителот Никола Тонџоров, кој учителствувал во Самоков од 1834 до 1842г., ја запознал заемната метода во Свиштов или Букурешт.

¹²⁾ Зборник за народни умотворения, наука и книжнина, кн. 25, Софија, 1909 г., статијата „Натанаил Митрополит Охридско-Пловдивски“, Жизнеописание, стр. 7—8.

¹³⁾ Во тоа време особено се прочуло заемното училиште на островот Патмос (Боян Пенев, цит. дело, стр. 225).

¹⁴⁾ Х. Поленаковиќ, Биографски прилог за запознавањето на Џинот, Годишен зборник на Филозофскиот факултет на универзитетот во Скопје, кн. 7, 1954, 63.

Меѓутоа, за сето време на својата учителска дејност во Велес Џинот имал големи пречки. Грчките владици нерадо гледале на него како на народен просветител и на неговото училиште како на центар за ширење на просветата на македонски јазик. Тие го обвинувале дека е „фрамазон“, дека „еретички учи“ и „... сака да ја расипе верата“, па поради тоа го принудувале да ја прекинува својата работа во училиштето и го прогонувале од родниот град.¹⁵⁾

Нешто подоцна од отворањето на заемното училиште во Велес, кон крајот на 1840 г., заемно училиште било отворено и во Штип, Новата, заемната метода во дотогашното општо Келијно училиште во овој град ја вовел учителот Павле Грозданов, кој претходно ја усвоил од Неофит Рилски во Кустендил.¹⁶⁾

Во 1848 г. заемно училиште било отворено во Скопје. Го отворил истакнатиот македонски преродбеник — Јордан Хаџи Константинов-Џинот, кој за учител во овој град дошол по покана од скопските граѓани.¹⁷⁾ Уште во почетокот на својата учителска дејност во Скопје Џинот развил голема активност во ширењето на просветата на мајчин јазик и на унапредувањето на скопското училиште и неговото реорганизирање во духот на новата образованост. Тој ги разделил учениците на одделенија, вовел во наставата световни предмети и новата, заемна метода; вовел и клупи и современи наставни средства: училишни таблици, песочници, географска карта и др. Дотогаш Келијно, училиштето при црквата Св. Богородица добило современа, модерна физиономија. За намената што ја добило сега училиштето, била подигната и нова училишна зграда во дворот на црквата. Таа била изградена на иницијатива и со материјална помош на градските првенци браќата Поповиќи, со кои Џинот бил во многу добри односи, а и со парични прилози на други скопски граѓани. Најголеми прилози дале: браќата Поповиќи — 5.000 гр., браќата Х. Кочови — 5.000 гр., Зафир Малев — 5.000 гр. и Васил Икономов — 15.000 гр. и својата библиотека со 500 книги.¹⁸⁾

Училиштето имало 3 одделенија. Првото одделение се викало **детовоспитно** — во него малите деца учеле да читаат и пишуваат на заемните таблици и песочницата. Второто одделение се викало **гимназијално** — во него поголемите деца учеле граматика, географија, астрономија, општа и црковна историја, числителница, алгебра и „собранија“ од древните писатели. Третото одделение било **црковно** — во него децата учеле за црковниот ред. Во 1851 г.

15) Д-р Харалампие Поленаквиќ, Страници од македонската книжевност, Скопје, 1969 г., стр. 164—165.

16) Ѓордан Иванов, Северна Македонија, Софија, 1906 г., стр. 360; Петър Завоев, Град Штип, Софија, 1943 г., стр. 51.

17) Јордан Хаџи Константинов-Џинот, цит. писмо в. заб. 14.

18) „Цариградски вестник“, 1851 г., бр. 59.

во прво одделение имало 120 ученици, во второ 24 и во трето 35, вкупно 179 ученици.¹⁹⁾

Но, освен овие предмети, во училиштето учениците учеле и за трговија, посланија, облигации, векили, квити, конта, тестаменти, атестати, пословица и дневник чаршиски. Од ова се гледа дека училиштето на Џинот имало наполно световен карактер и било приспособено за потребите и барањата на трговците и занаетчиите, кои материјално и го издржувале училиштето.

Џинот вложил големи усилби за напредокот на своето училиште, кое брзо се прочуло како едно од најдобрите тогаш во Македонија. „... и такво беше споско училище, што в всичка Турција още нема, и мучно е да има.“²⁰⁾ Во него учеле не само децата на скопските трговци и занаетчии, од околината на Скопје, туку и од другите македонски градови (Велес, Куманово, Тетово, Дебар, од подрачјето на „Река“, па дури и од Призрен).²¹⁾

Дека заемното училиште на Џинот во Скопје навистина постигнало голем успех и било добро примено од неговите граѓани, се гледа од фактот што по неговото отворање грчкото училиште останало без ученици.²²⁾

Во Скопје Џинот се истакнал не само како народен учител и просветител, туку и како активен општественик и просветно-културен деец. Тој бил неуморен народен трибун и агитатор. Секогаш кога за тоа имал можност, Џинот држел пламени говори во патриотски дух и отворено истапувал против Цариградската патријаршија, фанариотското свештенство и ненародниот грчки јазик. Такви говори тој држел секоја недела и секој празник во црквата, а по богослужбата ги повикувал граѓаните да го посетат училиштето, каде што неговите ученици давале театарски приредби со морално-поучна и национална содржина. Неговото училиште станало центар не само за ширење на просветата на мајчин јазик, туку и за национално буђење на населението.

Со неколку кратки прекини, поради обвинувањето на грчкиот владика кај турските власти дека е руски шпион и дека го бунтува народот да не плаќа даноци, Џинот учителствувал во Скопје до 1857 г., кога бил уапсен од Турците и испратен на заточение во Битола.²³⁾

За време на своето кратко учителствување во Тетово во 1854 г., Ј. Х. Константинов-Џинот ја вовел заемната метода и во училиштето во овој град.²⁴⁾

19) „Цариградски вестник“, 1851 г., бр. 44 и 59.

20) Ј. Х. Константинов-Џинот, цит. писмо.

21) Васил Кънчов, Град Скопие..., стр. 120.

22) Д-р Ристо Кантарџиев, Македонското преродбенско училиште, стр. 58, заб. 43.

23) Из Архивата на Найден Геров, кн. I, Софија, 1911 г., стр. 928—929.

24) Д-р Ј. Х. Василевиќ, цит. дело, стр. 136, заб. 4.

Кон крајот на 50-те години на XIX век доаѓа до сè позасилена дејност за понароднување на грчките заемни училишта во градовите Прилеп, Струга, Кукуш и Охрид и за воведување на македонскиот јазик во нив. Оваа дејност ја започнал нашиот виден преродбеник Димитрија Миладинов. По своето враќање од патот по Херцеговина, Босна, Војводина и Србија, каде што се задржал речиси една година, кон крајот на 1856 г. тој се погодил за учител во грчкото училиште во Прилеп. Наполно прероден и веќе убеден Словен, Д. Миладинов развил сестрана дејност за просветното издигање и националното будење на населението во овој град. Макар што бил грчки учител, тој успеал грчкото училиште да го „зарази со Славјанство“, а словенското општо Келијно училиште да го реформира во духот на потребите на новото време, „во кое понапред освен црковни други книги не се допуштале.“²⁵⁾

Во летото 1857 г., во време на престојувањето во својот роден град Струга, Д. Миладинов го поттикнал тогашниот учител во грчкото заемно училиште Кузман Шапкарев да го воведо мајчиниот јазик. Повлијаен од Д. Миладинов, истата година К. Шапкарев го вовел македонскиот јазик во грчкото заемно училиште во Струга. Во една дописка објавена во „Цариградски вестник“, Д. Миладинов за тоа пишувал: „... Овде во Струга касаба почна во заемноучилището Г-н Кузман А. Пасхаилов (Кузман Шапкарев — б. н.) заедно со Господина Георгиа папа Христов Икономов, како по читане по Болгарски, така и на краснописание, и децата писуват како со штамба...“²⁶⁾

Уште додека бил учител во Прилеп, Д. Миладинов со писмо бил поканет од кукушките граѓани да дојде за учител во Кукуш и да го воведо мајчиниот јазик во кукушките училишта. Тој со радост ја прифатил нивната покана и во месец ноември 1857 г. пристигнал во Кукуш. Заедно со веќе порано пристигнатиот Рајко Жинзифов, Д. Миладинов развил широка народно-просветителска дејност. Ги реорганизираше грчките училишта (заемното и главното), внесол во нив нова наставна содржина и набавил потребни учебници од Велес и Цариград. За првпат во кукушките училишта се чуло милозвучниот мајчин јазик. Во нив се собрале не само редовните ученици, туку и оние младинци кои одамна ги напуштиле училишните клупи. Неговото училиште станало центар за описменување во македонската писменост на населението од целата кукушка околина. И покрај пречките на фанариотите, Д. Миладинов останал во Кукуш до 1859 г., неуморно работејќи на воведувањето на народниот јазик во училиштата и црквите и во кукушките села.²⁷⁾

²⁵⁾ Рајко Жинзифов, Димитриј и Константин Миладинови, Денџ, № 46 од 17. XI. 1862 г., Москва, стр. 14—18.

²⁶⁾ Дописка од Д. Миладинов, испратена од Струга на 28. II. 1860 г., а објавена во „Цариградски вестник“ бр. 476 од 26. III. 1860 г.,

²⁷⁾ Р. Жинзифов, цит. статија, стр. 14—18.

За просветата на градот Прилеп мошне е значајна 1859 година. Во таа година за учител во овој град дошол Јордан Хаџи Константинов-Џинот. Пред неговото доаѓање ова училиште било келијно и во него учителствувале главно келијни учители. А грчкото училиште, кое работело во истата зграда во која и македонското училиште, било световно (заемно) и добро уредено. Во него учителствувале способни учители, кои образованието си го добиле во тогаш прочуените грчки училишта во Јанина, Кожани, Негуш, Атина. Поттикнати од успехот на грчкото училиште, прилепските граѓани решиле за своето училиште да најдат способен учител и таков учител нашле во лицето на егзалтираниот народен будител Ј. Х. Константинов-Џинот.²⁸⁾

Својата учителска работа во Прилеп Џинот ја започнал со реорганизирањето на училиштето и го поставил на модерна основа. Во наставата ја вовел заемната метода и нови, световни предмети и нови училишни средства: учениците ги разделил на групи и на секоја група ѝ го определил местото. На крајот на учебната година Џинот одржал (за првпат во Прилеп) јавен испит со учениците и од успехот што тие го покажале прилепчани биле воодушевени.²⁹⁾

Иако во Прилеп учителствувал кратко време, ни една полна година, Ј. Х. Константинов оставил длабоки траги во неговиот општествен и просветно-културен живот. Всушност со неговото доаѓање и започнала борбата против фанариотското духовно ропство во Прилеп. Но, поради отвореното истапување против битолскиот владика Венедикт и неговата елинизаторска политика, со кого најпосле дошол и во јавен конфликт, по наредба на битолскиот мјутеселим Џинот бил отстранет од прилепското училиште.³⁰⁾

По Ј. Х. Константинов-Џинот за главен учител во заемното училиште во Прилеп дошол Васил Алексиев Курдалев, родум од с. Маврово. Тој своето образование го добил во Пловдив, каде што ја усвоил и заемната метода. В. Алексиев ја продолжил работата на Џинот, но вовел во училиштето и некои свои новини. Тој учителствувал во Прилеп 5 години, од 1860—1865 г., и за тоа време училиштето добро напредувало.³¹⁾

Во Охрид, кој од сите македонски градови бил најсилно поплијаен од грцизмот, во 1859 г. било отворено првото заемно училиште на македонски јазик. Го отворил во својата куќа во „Месокастро“ мајсторот-самарџијата Ѓорѓи Мустрев. Ова училиште било приватно и работело само вечерно време „од залезот на сонцето до два часа потоа“. Во почетокот училиштето работело тајно, за

²⁸⁾ „Цариградски вестник“ бр. 440 од 18. VII. 1859 г.

²⁹⁾ Хр. Шалдев, Гр. Прилеп за своите училишта, Макед. преглед, год. I, кн. 1, стр. 50.

³⁰⁾ „Цариградски вестник“ бр. 472 од 27. II. 1860 г.

³¹⁾ Хр. Шалдев, цит. статија, стр. 51.

да не разберат за него грчките владики и градските првенци — гркомани. Но набргу по отворањето тоа станало познато во целиот град. Во него доаѓале да се учат на словенско писмо охридските занаетџии — мајстори и калфи, а и учениците од грчките училишта.³²⁾

Една година подоцна од Мустревото училиште, на 14 февруари 1860 г., било отворено заемно училиште и во маалото Кошишча³³⁾ За разлика од Мустревото училиште, кое било приватно и работело тајно, кошишкото училиште било јавно. Како и Мустревото, и кошишкото училиште било масовно посетувано. Според Е. Спространов тоа имало околу 200 ученици.³⁴⁾

Од 1862 до 1865 г. заемни световни училишта биле отворени уште во неколку македонски градови. По долгата борба со гркоманите, граѓаните на Неврокоп во 1862 г. отвориле заемно народно училиште.³⁵⁾ Во 1864 г. такво училиште постоело во Крива Паланка,³⁶⁾ а во 1864/65 уч. година и во Неготино³⁷⁾ и во Кавадарци.³⁸⁾ Во 1865 г. македонските еснафи во Битола успеале да издејствуваат дозвола од турскиот валија Хјусни паша и грчкиот владика Венедикт да отворат свое заемно училиште, со настава на македонски јазик. Прв учител во ова училиште бил Јован Жинзифов,³⁹⁾ таткото на Рајко Жинзифов. Тој предавал читање, пишување, кратка свештена историја и др. на 75 ученици. Но, училиштето имало краток век, работело само една година — до крајот на 1866 г. Гркоманите постојано интригирале и најпосле откажале да му плаќаат на учителот Жинзифов, поради што училиштето се затворило. Одново тоа се отворило во почетокот на 1870 г., кога за главен учител бил поставен Димитар Македонски.⁴⁰⁾

Кон крајот на 60-те и почетокот на 70-те години на XIX век заемни народни училишта со световна настава имало речиси во сите македонски градови. Во некои од нив (Скопје, Велес, Прилеп, Штип, Охрид, Кукуш, Солун и др.) имало по две и три вакви училишта. Додека во едни градови келијните училишта се заменуваа со засмни световни училишта, во други македонски градови, во кои дотогаш имало само грчки заемни училишта, се водела огорчена борба за отворање народни училишта, со настава на македонски

32) Д-р Ристо Кантарџиев, Македонското преродбено училиште, стр. 69—71.

33) „Цариградски вестник“ бр. 476 од 26. III. 1860 г.

34) Е. Спространов, Възраждането на гр. Охрид, МСВ, XIII, стр. 633.

35) А. Шопов, Из живота и положението на българите в вилаетите, Пловдив, 1893 г., стр. 97—98.

36) Й. Иванов, Българете в Македония, София, 1915 г., Документ № 176, стр. 192—193.

37) Д-р Ј. Х. Васиљевиќ, цит. дело, стр. 123.

38) Истото, стр. 123.

39) Ив. В. Шумков, Патриотически и насърчителни раскази, София, 1907 г., стр. 391.

40) В. „Македония“, год. IV, бр. 35 од 21. III. 1870 г.

јазик. Така, во 1867 г. се отворило првото македонско народно училиште во Ресен,⁴¹⁾ а во 1869 г. со полна победа се завршила долгогодишната борба против грцизмот и во неговите најупорити места во западна Македонија — Охрид и Крушево. Во Охрид Григор Прличев го вовел мајчиниот јазик и во централните грчки училишта — заемното и класното,⁴²⁾ а во Крушево дотогашниот грчки учител Ив. Б. Шумков го отворил првото народно училиште со настава на македонски јазик.⁴³⁾

Во 1869 и 1870 г. македонски заемни училишта почнале да се отвораат и во градовите на јужна Македонија, кои исто така биле силни центри на грцизмот. Во нивното буење голема улога одиграл Солун, кој станал духовен центар на македонските Словени. Под неговото духовно влијание се развила црковно-просветната борба и во гр. Воден, во кој во 1870 г. се отворило првото македонско народно училиште.⁴⁴⁾

Стремежот за отворање народни училишта со настава на мајчин јазик, како израз на собуденото народно чувство, сè повеќе, поопределено и посилено го манифестираше и други македонски градови, кои уште стенкале под грчкото духовно ропство. Полн израз на такво собудено чувство за својата народност е отворањето на првите македонски народни училишта во Струмица,⁴⁵⁾ и Дојран⁴⁶⁾ — 1870 г., во Сер — 1871 г.⁴⁷⁾ и во Солун (во кварталот Вардар — капија),⁴⁸⁾ Петрич⁴⁹⁾ и Мелник⁵⁰⁾ — 1873 г. Дотогаш центри за ширење на грчкиот јазик, грчката образованост и култура, овие македонски градови станале просветни жаришта и на словенската писменост и култура, во кои новоотворените македонски народни училишта играле значајна улога во борбата за духовна слобода на македонскиот народ.

Во 60-те години на XIX век сè повеќе се засилува српската просветна пропаганда во Македонија и како резултат на таа засилена нејзина дејност се појавуваат световни училишта и во оние градови на северна и западна Македонија, во кои дотогаш имало само ќелијни училишта. Меѓутоа немаме податоци дека во нив наставата била организирана по заемниот систем на работа. Во

41) В. „Македонија“, бр. 41 од 9. IX. 1867 г.

42) Григор Прличев, Автобиографија, Скопје, 1953 г., стр. 81.

43) Ив. Б. Шумков, цит. дело, стр. 306.

44) В. „Македонија“ од 24. VI. 1870 г.

45) Ѓ. Иванов, Северна Македонија, стр. 349.

46) Дониска на К. Шапкарев од Кукуш од 3. I. 1871 г. („Читалице“, кн. 15 од 1. V. 1871 г., стр. 479).

47) Ст. Салгънджиев, Лични дела и спомени в възраждането на солунските българи или 12-годишна жестока неравна борба с грчката пропаганда, Пловдив, 1906 г., стр. 67—68.

48) А. Шопов, Народностъта и езика на македонците, Пловдив, 1888. стр. 95.

49) Ѓ. Иванов, Северна Македонија, стр. 350—351.

50) А. Шопов, Из живота и положението..., стр. 128—129.

западна Македонија, освен училиштето во Дебар, кое станало световно во 1867 г., во 1870 г. световна настава имале и училиштата во Кичево⁵¹⁾ и Гостивар.⁵²⁾ Истата година световна настава била воведена и во училиштето во Кочани,⁵³⁾ а нешто подоцна — во 1871 г., со Келијната традиција прекинало и едно од најстарите училишта во Македонија — кратовското училиште.⁵⁴⁾

Но, освен во градовите, од половината на XIX век заемни училишта почнале да се отвораат и по селата. Како просветни и културни центри градовите вршеле силно влијание на својата околина. Тоа влијание сè повеќе се чувствува во начинот на животот на околните села и наоѓале одраз во развитокот на нивниот просветен живот. Движењето за нова, световна просвета ги зафатило токму селата од околината на оние градови, кои порано се здобиле со световни училишта и се ослободиле од грчкото духовно влијание. Такво, просветно-културно влијание вршеле на својата околина Скопје, Велес, Прилеп, Штип, Кукуш, Солун и др. градови. Оттука и појавата на првите световни училишта во селата во нивните околии.

До крајот на 70-те години на XIX век заемни училишта имало речиси во сите градови, а и во голем број села во Македонија. Меѓутоа, врз снова на податоците со кои располагаме не може да се добие јасен преглед за отворањето на заемните училишта во градовите и селата во Македонија по години и тоа за еден определен временски период. Зашто тие се често противречни како за годината кога училиштата биле отворени, така и за годината кога престанале да работат. Загоа е невозможно ни приближно да се установи нивниот број. Тоа е невозможно и поради непостојаниот карактер на училиштата. Еднаш отворени, тие не работеле непрекинато. Напротив, тие постојано се отворале и затворале, зависно од тоа дали имале учители или не. Во трета четвртина на XIX век бројот на учителите бил сè уште многу мал и училиштата често останувале без учители и тоа било поради тоа што тие биле прогонувани од фанариотското свештенство и гркоманите, отпуштани од црковно-училишните општини, или сами ги напуштале за поголема плата. Тоа може да се констатира од многубројни дописки и писма објавени во тогашните весници.

Заемните училишта биле првите световни училишта кои се појавиле во Македонија. Иако се распространувале бавно, тие постепено и сè повеќе ги потиснувале келијните училишта, така што кон крајот на 60-те и почетокот на 70-те години на XIX век бројниот однос се изменил во нивна корист. И понатаму постоеле ке-

⁵¹⁾ Д-р Ј. Х. Васиљевиќ, цит. дело, стр. 419.

⁵²⁾ Истото, стр. 426.

⁵³⁾ Истото, стр. 411; Ил. Иванов, Црковно-училишното дело в Кочанско през турскогo управлениe, Иллюстрация Илинден, год. IX, кн. 7, стр. 16.

⁵⁴⁾ В. „Право“ од 7. II. 1872 г.

лијни училишта, но како застарена форма на училиштниот живот тие играле сè поподредена улога. Заемните училишта веќе се афирмирале како нови, световни просветни институции, кои повеќе одговарале на потребите и духот на времето. Нивниот број постојано растел, а со тоа и нивното влијание во општествениот живот. Од особено пак значење била нивната улога во борбата за духовна еманципација од грцизмот, за самостоен просветно-културен и национален развој на македонскиот народ.

Организација на наставната работа во заемните училишта

Од својата појава до 70-те години на XIX век заемните училишта биле најраспространет вид на световни училишта во Македонија. Своето име овие училишта го добиле по таканаречената заемна (Бел-Ланкастерска, алилодидактична) метода,⁵⁵⁾ која со својата примена предизвикала длабоки промени во организацијата и методиката на наставната работа во тогашните училишта, со што таа им дала свој белег, а тие станале општо познати. Појавата на заемната метода е карактеристична за еден цел период, во време на кој таа суверено владеела во училиштата во Македонија. Некои историчари⁵⁶⁾ на учебното дело периодот на нејзиното господство го обележуваат како епоха во школството воопшто.

Заемните училишта биле бесплатни и за тоа привлекле голем број ученици. Во некои од нив учеле по 200, па дури и по 300 ученици. За таков голем број ученици биле потребни и специјални згради, со големи училници. А на заемниот учител му биле неопходни помошници, и такви тој назначувал од своите најјарни ученици. Нивниот број бил различен, зависел од бројот на учениците. Помошниците имале различни должности. Едни учествувале во изведувањето на наставата, други внимавале на редот и дисциплината во училиштето, трети на чистотата итн.

За секој наставен предмет учителот назначувал по еден главен помошник, или како што се викал поинаку, **главен покажувач**, или **главен надзирувач**. Тој се избирал од најсилните и најјарни ученици, кои го достигнале звањето калфа. Негова должност била по упатствата на учителот да раководи со наставата по предметот за кој бил назначен за едно определено време и да се грижи за редот, дисциплината и чистотата во училиштето.

Главниот покажувач имал свои помошници. Тие се назначувале од оние ученици, кои уште не биле произведени во звањето калфа. Од нив за секој наставен предмет се определувале толку

55) Оваа метода не е метода за предавање, усвојување и проверување на знаењата, туку организациона форма на наставната работа која овозможува еден наставник со помош на своите најјарни ученици да учи голем број деца.

56) Н. Ив. Ванков, Историја на учебното дело во Бугарија, Ловеч, 1903 г., стр. 36.

помошници на главниот покажувач, колку што имало клупи во училиницата. Секоја клупа имала свој покажувач. Штом ќе почне наставата, помошниците им го предавале на учениците од својата клупа она што главниот покажувач им го покажувал. Тие внимателно го следеле поведението и успехот на своите ученици и затоа го известувале главниот покажувач, кој мирните и трудољубиви ученици ги наградувал, а немирните му ги предлагал на учителот за казнување.

Поведението на учениците во заемните училишта било под вниманието на одделни помошници, наречени **надзирувачи на благочинието**. И тие се назначувале од учениците кои уште не биле калфи. Секоја група имала по еден надзирувач кој го следел поведението на учениците во училиштето и надвор од училиштето — на улицата, во семејството, црквата и други места. Тие ги забележувале немирните и непослушни ученици и оние кои отсутствувале од црквата во неделни и празнични денови и му ги доставувале на главниот покажувач за казнување.

Од истите ученици — кои уште не биле произведени во калфи, се назначувале и **дверници**. Така се викале поради тоа што тие (двајца) обично стоеле кај вратата на училиницата и внимавале кои ученици влегуваат и излегуваат. Нивна должност била да ги забележуваат учениците што задоцнувале и да ги пуштаат надвор по ред.

Наставата во заемните училишта била механизирања до тој степен, што поминувала во дресирање. Од влегувањето на учениците во училиштето, па до нивното излегување од него, сè се одвивало по еден утврден образец ред и тоа по командата на главниот покажувач. Тој давал знак кога требало да почне и кога да заврши наставата. На негов знак и под негово раководство неговите помошници почнувале да им предаваат на учениците, ги проверувале нивните знаења, им задавале нови уроци и др. Заемниот учител имал само општ надзор на работата во училиштето. Тој работел главно со главните покажувачи и нивните помошници. Додека едните биле ангажирани во наставата, другите тој ги подготвувал за следниот час. Тоа е Ланкастерски систем на заемно учење.

Во заемните училишта, како и во ќелијните, наставата не била одделенска. Во нив учениците се разликувале по клупите во кои биле распоредени, бидејќи секоја од нив претставувала определен степен на учење — понизок или повисок. Во првите клупи седеле најмладите ученици — кои се наоѓале во почетната фаза на учењето, зад нив учениците кои повеќе напреднале во учењето од нив, а во последните клупи најстарите ученици — кои се наоѓале во завршната фаза на заемното учење. Како што напредувале во изучувањето на заемните науки, така поминувале од клупата на понискиот степен на учење во клупата на повисокиот степен на учење. Од најарните ученици, кои седеле во последните клупи, заемниот учител назначувал свои помошници.

Порадикални промени во организацијата на наставата во световните училишта настанале со воведувањето на гласовната метода. Оваа метода овозможила еден учител успешно да работи едновременно со многу ученици. На тој начин станале излишни помошниците на учителот, без кои инаку не можело да се замисли изведувањето на наставата во заемните училишта. Таму каде што била воведена гласовната метода, заемните училишта биле заменети со одделенија. Отпрвин биле формирани одделенија со едногодишен курс за најмалите деца, наречени „звукари“, а потоа постепено од заемните училишта, кои имале определен број клупи — со многустепени учења, се развиле основни училишта со 3—4 одделенија, секое со едногодишен курс.

Работното време во заемните училишта не било еднообразно. Тие многу се разликувале по својот годишен и дневен ред на работата. Почетокот и крајот на учебната година не биле точно определени. Едни училишта ја започнувале работата во едно време, други во друго, а ја завршувале во сосем различно време. Тоа се гледа од многубројни дописки објавени во тогашниот печат, во кои се известува за одржаните испити во некои училишта на крајот на учебната година. Бидејќи тогаш уште не бил установен летен одмор, училиштата непрекинато работеле. Штом ќе се завршела старата, веднаш почнувала новата учебна година.

Наставата во заемните училишта била целодневна. Дневната училишна работа не била поделена на часови, туку се изведувала непрекинато пред и попладне, како и во ќелијните училишта. По свршувањето на наставата на првиот предмет (прв урок) која траела 1—1 $\frac{1}{2}$ час, веднаш почнувала наставата на вториот предмет (втор урок), која траела исто колку и првиот урок. По свршувањето на вториот урок учениците се пуштале дома.⁵⁷⁾ Попладне наставата се состоела исто така од два урока, предвидени со распоредот на работата за тој ден.

Вакво работно време имале училиштата до крајот на 60-те и почетокот на 70-те години на XIX век. Од ова време во некои училишта почнуваат да се применуваат посовремени наставни методи и наставни средства, кои предизвикуваат промени во организацијата на училишната работа и училишното работно време. Дневната училишна работа во нив се организира така, што таа се изведува на часови, со кратки одмори помеѓу нив. Часот се прифаќа како основна форма на организацијата на училишната работа, кој од своја страна изискува одделенски систем, т.е. работа со извесна група ученици, која има постојан состав. Исто така се поминува на посистемно планирање на дневното и годишното училишно работно време. Сето тоа значително придонесло на подобрувањето на изведувањето на наставата.

⁵⁷⁾ Истото, стр. 48—54.

Содржината на наставата во заемните училишта

Земните училишта биле основни училишта, кои давале елементарно образование. Тие се состоеле од едно или две елементарни одделенија и од две или три горни одделенија. Во елементарните одделенија се учело читање, пишување и сметање.

Читањето се учело по заемните таблици, кои се изучувале по ред. Првата таблица ги содржела буквите, како во азбуката; втората еднословни срички и зборови, третата двословни, четвртата многусловни зборови. Другите таблици содржеле цели реченици, приказни, кратки раскази, морални поуки, поуки за здравјето, знаења од областа на антропологијата, географијата, аритметиката, физиката, вероучението и др. Земните таблици всушност го содржеле она што подоцна се учело во букварите и читанките.

Штом учениците ќе ја совладале првата таблица, поминувале на втората, потоа на третата и така сè додека не ги изучеле сите таблици. Знаењето на учениците — дали ја совладале односната таблица или не — се проверувало на испитите кои се одржувале секоја сабота. Учениците се распоредувале во клупите според таблиците што ги изучувале. Во првата клупа седеле ученици кои ја изучувале првата таблица, во втората клупа ученици кои ја изучувале втората таблица и така натаму. Оние ученици што ги завршувале сите таблици, седеле во последните клупи. Кога се појавиле читанките и се вовеле во заемните училишта, од таблиците се изучувале само букви, слогови и зборови, а од читанките се читале четива. Кога, пак, во заемните училишта се вовеле и буквари, таблиците се исфрлиле од употреба.

Пишувањето во земните училишта започнувало на песочниците. Со прстот по песокот учениците вежбале да ги пишуваат буквите. Овие ученици се викале песочници. Штом ќе научеле да ги пишуваат сите букви од азбуката и во тоа ќе се уверел учителот на испитот, учениците поминувале во првата клупа. Сега тие добивале калем и табла (плоча) и на неа вежбале да пишуваат слогови. На следните клупи тие учеле да пишуваат еднословни, двословни и многусловни зборови. Потоа учеле да пишуваат со перо и мастило на хартија. Процесот на усвојувањето на техниката на пишувањето бил нееднаков. Додека едни ученици уште учеле да ги пишуваат буквите на песочниците, другите пишувале срички, еднословни, двословни и многусловни зборови, а трети веќе пишувале на хартија со мастило.

Во земните училишта пишувањето се учело заедно со читањето. Азбуката и читањето се учеле по синтетичката метода. Навистина, во некои земни училишта наместо **аз, буки, веди** итн., буквите се именувале со **а, бе, ве, ге**⁵⁸⁾ итн., но со тоа ништо не

⁵⁸⁾ Ваков начин на срицање вовел во училиштето во Ваташа Арсени Костенцев (Спомени, Сб. БАН, кн. 6, стр. 19).

се придонесувало за подобрувањето на методиката на работата во изведувањето на букварската настава, ниту се олеснувала работата на учениците, бидејќи и понатаму како елемент што се земал при обработувањето на буквите не бил гласот, туку името на буквата (таа се именувала заедно со самогласната буква — **бе, ве, ге** итн.), а постапката остнала иста: срицање на слогови по имињата на буквите, потоа читање на цели зборови и реченици. Времето употребено да се научи читање по оваа метода во заемните училишта, се приближувало до времето потребно да се научи читање во Келијните училишта.⁵⁹⁾

Сметањето, исто така, се учело по таблиците, но во нееднаков обем се предавало во училиштата. Обично, учениците — педесетници, учеле да пишуваат цифри. Во едни училишта од 1—100, а во други од 1—1000. На другите клупи учениците вежбале да пишуваат цифри со калем на плоча или со мастило на хартија. Само повозрасните ученици — од последните клупи, ги учеле четирите основни операции. Во некои училишта овие ученици учеле и црковно пење и понекогаш молитви. Тоа било сето што се учело во елементарните одделенија на заемните училишта.

Во горните одделенија на заемните училишта се давале основни знаења од граматиката, аритметиката, физиката, географијата, историјата, свештената историја, краснописот и другите науки. Горните одделенија на заемните училишта често претставувале одделни основни училишта, познати како „**пригответелни**“ училишта. Всушност тие биле средина меѓу заемните и класните училишта. Името „пригответелни“ овие училишта го добиле од задачата што ја имале — да ги подготват учениците за класните училишта. Одделни училишта под името „пригответелни“ постоеле таму, каде што заемните училишта се ограничувале на изучување само на заемните таблици и давале основна писменост (читање, пишување, сметање). До колку, пак, курсот на заемните училишта бил поголем по години и го опфаќал наставниот материјал и на „пригответелните“ училишта — таму „пригответелни“ училишта не постоеле.

Во 1848 г. првото одделение во училиштето на Јордан Хаџи Константинов-Џинот во Скопје се ограничувало само на заемно учење, т.е. само на читање, пишување и сметање. Второто одделение било „пригответелно“, кое на учениците им давало основни знаења од другите науки (граматика, географија, астрономија, општа и црковна историја, числителница, алгебра и „собранија“ од древните писатели) и ги подготвувало за стапување во повисокото, класно училиште.

За време на учителствувањето на Никола Самоковлијата (од 1847—1850 г.), во училиштето во источниот дел на Велес се преда-

⁵⁹⁾ За содржината на работата во заемните училишта изнесено е по Н. Ив. Ванков, Историја на учебното дело во Бугарија, Ловеч, 1903, г., стр. 55—57.

вале овие предмети: граматика, географија, историја, свештена историја, аритметика, краснопис и нешто за трговијата, записи, сметки и др.⁶⁰⁾

Во 1866 г. заемното училиште во Прилеп имало две одделенија. Во првото одделение се учело читање и пишување по заемните таблици, а во второто свештена историја, први познанија, четири дејствија од числителницата, читање и краснопис.⁶¹⁾

Првото одделение на ова училиште било всушност заемно училиште, а второто одделение „приготвително“ училиште.

Во 1867 г. во Кукуш освен заемно училиште постоел и „предговителни“ клас на главното училиште, кој давал основна подготовка за повисоко образование.⁶²⁾

Заемното училиште во Велес, во 1868 г., било наедно и „приготвително“, зашто првите одделенија давале основна писменост (читање, пишување и сметање), а во горните одделенија се предавале „всите уроци, които обикновено се преподават в приготвителните училища...“⁶³⁾

Во истиот град, во 1870 г., немало „приготвителни“ училишта, зашто курсот и на двете заемни училишта (во источната и западната страна) бил поголем — имале по четири одделенија⁶⁴⁾, а обемот на наставниот материјал што се изучувал во горните одделенија во овие училишта бил еднаков на обемот на наставниот материјал што се изучувал во „приготвителните“ училишта.

Воопшто, заемните, односно „приготвителните“ училишта, многу се разликувале како по наставните предмети и обемот на наставниот материјал што се изучувал во нив, така и по времето на траењето на курсот. Наставни предмети што се предавале во едни училишта не биле наполно застапени и во други училишта. Курсот во едни училишта траел по две, три и четири години, а во други само една година. Ваквата состојба во училиштата се објаснува со тоа што во она време стручната подготовка на учителите била различна. Кои предмети ќе се предаваат и во кој обем зависело пред сè од способноста на учителот, од неговото знаење и умевање да ги предава или не овие или оние предмети. Но, тоа секако зависело и до тоа како училишните општини ги разбирале задачите што требало да ги оствари едно училиште.

⁶⁰⁾ Хр. Чочков, Град Велес, Учебното дело до револуционните борби, София, 1929 г., стр. 23.

⁶¹⁾ Н. Г. Еничерев, Възпоминани и бележки, София, 1906 г., стр. 9.

⁶²⁾ Дописка од Кукуш, објавена во в. „Македонија“ бр. 41 од 9. IX. 1967 г.

⁶³⁾ Дописка од Велес, објавена во в. „Македонија“ бр. 21 од 20. IV. 1868 г.

⁶⁴⁾ Хр. Чочков, цит. дело, стр. 30.

Зградите, училниците и учебните помагала на заемните училишта

До средината на XIX век во Македонија немало или сосем ретко можеле да се видат згради специјално подигнати за училишта. Такви згради почнале да се градат од 40-те години на минатиот век, кога се појавиле засмните училишта, кои како световни просветни институции брзо се рашириле во Македонија. Бидејќи во нив учеле многу поголем број ученици одошто во ќелијните училишта, неопходни биле поголеми згради, со соодветни простории за училници. Заинтересирано за напредокот на овие училишта, нашето граѓанство одделува значајни средства за нивното издржување и за подигнувањето нови училишни згради.

За заемните училишта се граделе специјални згради, кои биле пригодени на изискувањата и потребите на заемниот систем на учењето. Во нив главна, најважна просторија била училницата. Таа имала доминантна положба во заемното училиште и поради функцијата што ја вршела често се идентификувала со самото училиште.⁶⁵⁾

Во Македонија не постојат, за жал, зачувани згради на заемните училишта, па поради тоа не сме во можност да изнесеме нешто поодредено за архитектурата на тие згради, за распоредот на просториите во нив, за размерите на училниците и распоредот на училиштниот инвентар во нив и др. Меѓутоа, врз основа на податоците со кои располагаме за некои заемни училишта, на пример за прилепското (1843 г.), скопското (1848 г.)⁶⁶⁾, велешкото (1857 г.) и др., можеме да констатираме дека тие работеле во убави и големи приземни, еднокатни или двокатни згради, кои за училници имале големи, пространи простории во форма на правоаголник. Размерите на училниците биле различни, зависно од бројот на учениците што учеле во нив. Главниот инвентар на училниците се состоел од естрадата за учителот, клупите за учениците и полукрузите (слика 1).

Но, секое заемно училиште ги имало и следниве учебни помагала: „песочници“, стргалка, „телеграфи“, заемни таблици и показалки. Тие имале големо значење за заемното училиште, зашто без нив воопшто не можело да се замисли изведувањето на наставата во него.

„Песочниците“ — две на број, биле всушност клупи кои наместо штици за пишување имале дрвена кутија со ситен просеан песок (слика 2). Во Кратово и Берово „песочниците“ ги викале „коритници“, зашто личеле на корито.⁶⁷⁾ На „песочниците“ нови-

⁶⁵⁾ М. М. Гечев, Взаимните училища в България, Известия на педагогическия институт на БАН, кн. IX, София, 1960 г., стр. 47.

⁶⁶⁾ Д-р Ристо Кантарциев, Македонското преродбенско училиште, стр. 217.

⁶⁷⁾ Ст. Симиџ, Наша старовременска школа (ракопис откупен од Советот за образование, наука и култура на СР Македонија), стр. 74; Глигорије Дракаловиќ, Старе школе у Малешу, „Јужни преглед“, Скопје, 1928 г., бр. 9, стр. 409

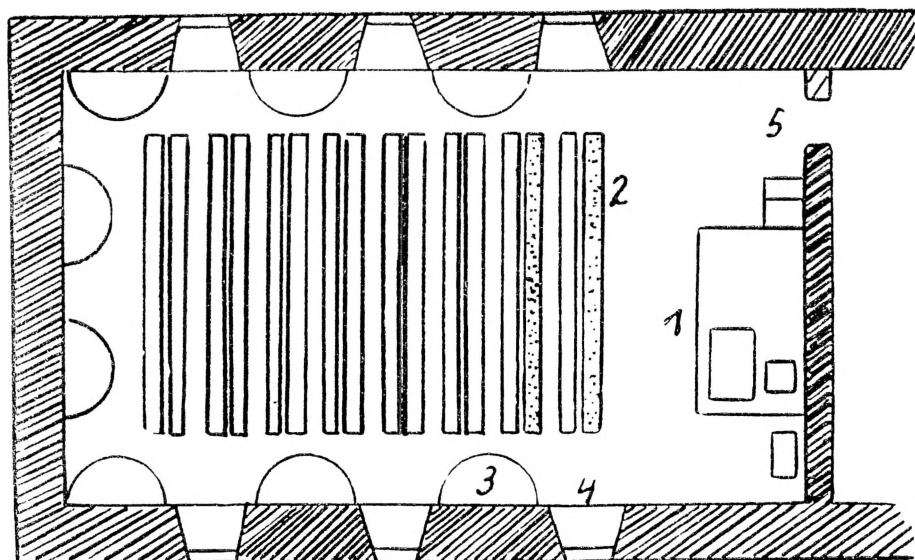

Сл. 1. — Скица на училищата на заемните училища. 1. естрадата, 2. клупата — „песочница“, 3. полукругот, 4. прозорецот, 5. вратата. (Според М. М. Гечев, Взаимните училища в България, Известия на педагогическия институт на БАН, кн. IX, София, 1960 г., стр. 48)

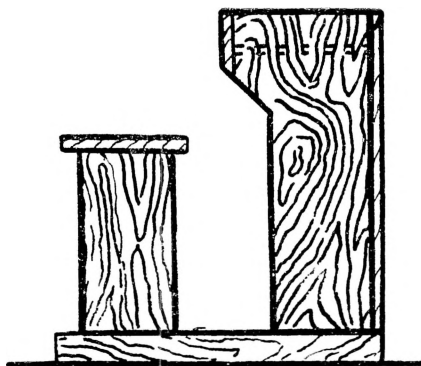

Сл. 2. — Клупа — „песочница“. (Според М. М. Гечев, цит. дело, стр. 51)

те ученици се вежбале со кажипрстот да пишуваат по песокот букви или цифри по образецот на таквите напишани од учителот на таблата. Целта била учениците да се здобијат со основни навики за пишување, „да ги прекршат прстите“. Зад „песочниците“ биле поредени клупите за пишување (в. сл. 1). Нивниот број зависел од должината на училницата, односно од бројот на учениците. Во секоја од нив можеле да седат по 10 ученици.

Стргалката била обична штичка (летвичка) со која се израмнувал песокот на песочницата за да можат учениците одново да пишуваат.⁶⁸⁾

„**Телеграф**“ се викал еден прав, изделан и измазнет стап, закрепен за едната страна на секоја клупа, кој на својот горен крај завршувал со една штичка во форма на лопатка или круг. На едната страна на овој круг бил напишан бројот на клупата со цифра, а на другата страна со буква (слика 3). Место буквата негде бил напишан зборот „исправи“.⁶⁹⁾ „Телеграфот“ бил така закрепен за клупата што можел да се обрнува кон естрадата (на која седел учителот и главниот покажувач) со страната на која бил напишан бројот на клупата — кога учениците почнувале да работат нов урок, или со страната на која бил напишан зборот „исправи!“, — кога по командата на главниот покажувач неговите помошници требало да им ги прегледаат уроците на учениците и да им ги поправат.

Заемните таблици биле подебели картони, долги $\frac{1}{2}$ аршин, а широки $\frac{1}{4}$ аршин, на кои биле залепени хартии со напечатени букви, срички, еднословни, двословни и многусловни зборови, реченици, кратки приказни итн. Заемните училишта имале до 70 такви таблици. Секоја таблица имала прстенче за кое се закачувала за една телена кукичка на сидот. Под секоја таблица висел закачен на сидот по еден железен полукруг⁷⁰⁾ (слика 4). Кога имале час по читање, учениците излегувале од клупите, го откачувале железниот полукруг, се наредувале околу него и под раководството на еден покажувач пачнувале да читаат од определена таблица. По свршувањето на читањето тие го закачувале полукругот на своето место и се враќале во своите клупи. Во заемното училиште во Прилеп таблиците (плакатите) се наоѓале отстрана на клупите, издигнати над нив на штици. Кога требало да читаат, учениците излегувале од клупите и образувале полукруг околу таблиците.⁷¹⁾ Полукругот ги држел учениците на извесна оддалеченост од таблиците и по таков начин ја заштитувал од повредување.

⁶⁸⁾ Н. Ив. Ванков, цит. дело, стр. 45; Ст. Симић, цит. дело, стр. 74.

⁶⁹⁾ Н. Ив. Ванков, цит. дело, стр. 45.

⁷⁰⁾ Истото, стр. 45.

⁷¹⁾ Ѓордан Кусев, Спомени от учителския ми живот в Прилеп, Сто години ново бългaрско училище в гр. Прилеп, 1843—1943, Скопие, 1943 г., стр. 113.

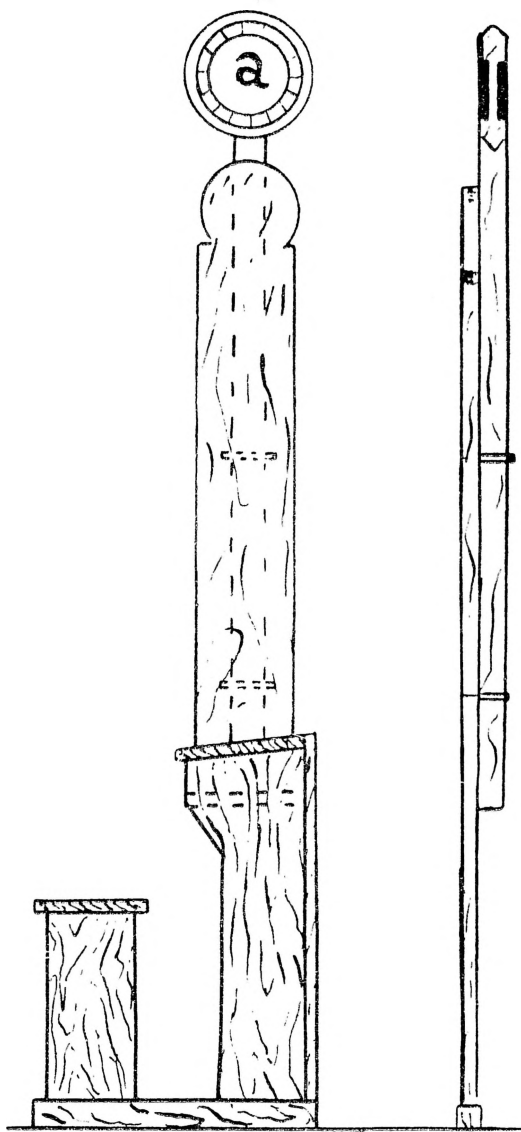

Сл. 3. — Клуца за пишување со „телеграф“. (Според М.М. Гечев, цит. дело, стр. 52)

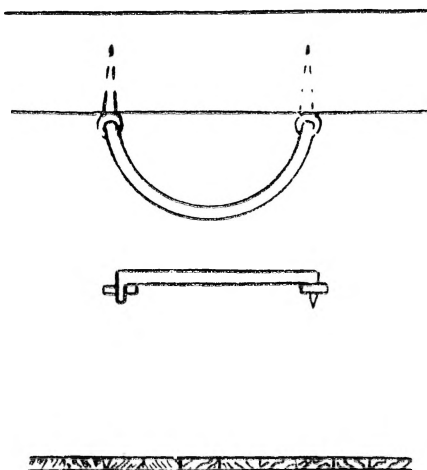

Сл. 4. — Железен полуокруг. (Според М. М. Гечев, цит. дело, стр. 53)

Показалките биле дрвени прачки, кои служеле за покажување на буквите и цифрите на таблиците, за учениците да не ги фаќаат и да не ги валкаат таблиците со прстите⁷²⁾ (слика 5).

Освен овие, во засмните училишта биле во употреба и други учебни помагала. Речиси секое заемно училиште имало по една црна штица (табла) која била поставена на естрадата пред клупите „песочници“ (слика 6). По образецот на буквите и цифрите напишани од учителот на таблата, учениците се вежбале со кажи-



Сл. 5. — Показалка. (Според М. М. Гечев, цит. дело, стр. 70)

прстот истите букви и цифри да ги пишуваат на „песочницата“. Кога „песочниците“ биле заменети со табlici (слика 7), учениците се вежбале буквите и цифрите да ги пишуваат со кондил на таблиците.⁷³⁾

Во некои заемни училишта како учебни помагала се употребувале и коцки на чии страни биле напишани букви или цифри (слика 8). Коцките биле направени од дрво или картон. На секоја

⁷²⁾ Н. Ив. Ванков, цит. дело, стр. 45; Ст. Симић, цит. дело, стр. 103.

⁷³⁾ М. М. Гечев, цит. дело, стр. 69.



Сл. 6. — Црна штица (табла) за буквите и цифрите. (Според М. М. Гечев, цит. дело, стр. 67)

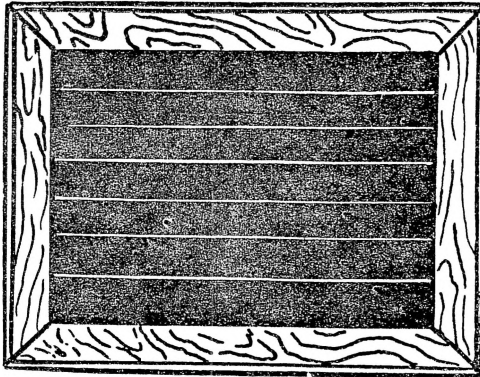

Сл. 7. — Таблица на која пишувале учениците. (Според М. М. Гечев, цит. дело, стр. 69)

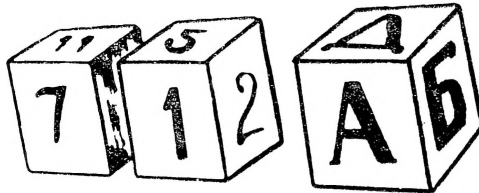

Сл. 8. — Коцки за буквите. (Според М. М. Гечев, цит. дело, стр. 68)

нивна страна била напишана по една буква или цифра. Во едни заемни училишта коцките биле бојадисани со бела боја, а буквите и цифрите напишани со црна боја; во други училишта коцките биле облепени со црна хартија, а буквите и цифрите изрежани од бела хартија и налепени на нив. Ова учебно помагало требало

да придонесе за полесното и потрајното усвојување на буквите и цифрените знаци.⁷⁴⁾

Напред опишаните учебни помагала се употребувале во заемните училишта во Македонија сè додека наставата во нив се ограничувала на учење читање, пишување и сметање. Откако пак во нив почнале да се учат и други предмети, како историја, земјопис и природознание, сè повеќе се употребувале и други учебни помагала. Од 50-те и 60-те години на XIX век во училиштата во Македонија можеле да се видат географски и историски карти, глобуси, планиглоби, географски и природни атласи, „срицателни штици“, „прегледалици“ за пишување и цртање и др. Од ова време некои наши училишта покрај учебници и книги добивале од Србија и географски карти на Србија, Европа, Азија, Северна Америка и др.⁷⁵⁾ Од 60-те години нашите училишта се снабдувале со географски карти и други учебни помагала и од Дановата книжарница во Белес, а и од други места.

Risto Kantardžiev

LES ECOLES MUTUELLES EN MACEDOINE

L'objet de la présente étude sont les écoles mutuelles qui, en Macédoine, ont fait leur apparition dans les années trente et quarante du XIX^e siècle. C'est l'époque qui, grâce au développement des artisanats et du commerce et aussi grâce au progrès social et économique des villes macédoniennes, connut des conditions favorables pour la renaissance culturelle et nationale du peuple macédonien. Les écoles mutuelles furent créées pour satisfaire aux besoins grandissants de la jeunes bourgeoisie macédonienne avide de connaissances nouvelles.

La méthode mutuelle (Bel-Lancaster system) venait dans les écoles macédoniennes par l'intermédiaire des pays voisins, tels que la Grèce, la Serbie et la Bulgarie. Son application provoqua des modifications sensibles dans l'organisation de l'enseignement dans les écoles de l'époque et marqua une étape caractéristique dans l'évolution de l'instruction en Macédoine.

Les premières écoles ayant appliqué le système de l'enseignement mutuel parurent dans les villes de Macédoine les plus développées du point de vue économique: Veles (1837), Štip (1840), Skopje (1848), Prilep (1856), etc. Par la suite, on les vit paraître progressivement dans les autres villes, voire même dans un grand nombre de villages, de sorte que dans les années 70 du dernier siècle elles prirent

⁷⁴⁾ Истото, стр. 67.

⁷⁵⁾ Д-р Ристо Кантарџиев, Некои документи за дејноста на српската провештна пропаганда во Македонија во 60-те и 70-те години на минатиот век, „Просветно дело“, 1960 г., бр. 7—8—9, стр. 405—420.

l'aspect d'un réseau puissant d'écoles primaires laïques dans lesquelles l'enseignement était donné en macédonien. Leur rôle fut important non seulement pour la diffusion de l'instruction laïque, mais aussi dans la lutte pour l'émancipation spirituelle du peuple macédonien, menacé par la tutelle hellénique.

Les écoles mutuelles étaient des établissements scolaires primaires composés d'une ou de deux classes élémentaires et de deux ou trois classes supérieures. On n'y enseignait pas selon des plans et des programmes établis, qui d'ailleurs n'existaient pas. Le maître était libre de choisir les matières à enseigner et leur dimension.

A cause des conditions particulières dans lesquelles on travaillait, les écoles mutuelles en Macédoine, à peu d'exceptions près, étaient organisées presque de la même manière que les semblables écoles des pays voisins. C'était le système de moniteur, qui permettait aux élèves l'étude mutuelle dans les cadres de l'enseignement. Le maître ne gardait pour lui qu'un contrôle de l'étude, tandis que les moniteurs mettaient en œuvre ses instructions.

Les écoles mutuelles disposaient de bâtiments spécialement aménagés aux besoins de l'enseignement mutuel. Elles avaient également un équipement scolaire particulier. Malheureusement, les bâtiments des écoles mutuelles ne furent pas conservés en Macédoine et nous ne sommes pas à même de dire quoi que ce soit sur leur architecture, sur la disposition des pièces, sur la grandeur des classes d'étude et leur arrangement intérieur.

Les écoles mutuelles constituent une étape importante dans l'évolution de l'œuvre scolaire en Macédoine. En tant que forme particulière d'écoles laïques, elles suscitent notre intérêt par leur organisation surtout et par les méthodes appliquées dans l'enseignement, puis par leur équipement spécial et les manuels utilisés. De plus, elles montrent l'intensité des relations qu'entretenait au XIX^e siècle la Macédoine avec la Grèce, la Serbie, la Bulgarie, la Russie et les autres pays sur le plan scolaire et culturel.